

Соціально-правові студії

Науково-аналітичний журнал

Випуск 1

Львів 2018

УДК 33+34+159.9](051)
С69

Соціально-правові студії: науково-аналітичний журнал / гол. ред. О. Балинська. Львів:
С69 ЛьвДУВС, 2018. Вип. 1. 184 с.

Виходить чотири рази на рік.

Засновник – Львівський державний університет внутрішніх справ.

Рекомендовано до друку та поширення через мережу Інтернет
Вченою радою Львівського державного університету внутрішніх справ
(протокол від 26.04.2018 № 9).

РЕДАКЦІЙНА КОЛЕГІЯ:

Головний редактор – Балинська Ольга, доктор юридичних наук, професор (Львів, Україна)

Заступник головного редактора – Франчук Василь, доктор економічних наук, професор, заслужений працівник освіти України (Львів, Україна)

Відповідальний секретар – Наконечна Наталія, кандидат економічних наук, доцент (Львів, Україна)

Члени редакційної колегії:

Алієв Назім (Алиев Назим), доктор юридичних наук, доцент (Баку, Республіка Азербайджан);

Бошкович Александер (Bošković Aleksandar), доктор філософії, доцент (Белград, Республіка Сербія);

Радович-Стоянович Єлена (Radović-Stojanović Jelena), доктор філософії, доцент (Белград, Республіка Сербія);

Пітер Магдалена (Peter Magdalen), доктор габілітований, доцент (Люблін, Республіка Польща);

Чепіль Марія (Czepil Maria), доктор габілітований, професор (Люблін, Республіка Польща);

Бернард Вішневські (Bernard Wiśniewski), доктор габілітований, професор (Щитно, Республіка Польща);

Фалдовські Марек (Faldowski Marek), доктор габілітований (Щитно, Республіка Польща);

Гришук Віктор, доктор юридичних наук, професор, академік Академії наук вищої освіти України, член-кореспондент Національної академії правових наук України, заслужений юрист України (Львів, Україна);

Живко Зінаїда, доктор економічних наук, професор, академік Академії економічних наук України та Академії наук вищої освіти України, дійсний член Міжнародної академії інформатики (Львів, Україна);

Кісіль Зоряна, доктор юридичних наук, професор, академік Академії наук вищої освіти України, заслужений діяч науки і техніки України (Львів, Україна);

Ковальчук Зоряна, доктор психологічних наук, доцент (Львів, Україна);

Навроцький Вячеслав, доктор юридичних наук, професор, член-кореспондент Національної академії правових наук України (Львів, Україна);

Пушак Ярослав, доктор економічних наук, професор (Львів, Україна);

Ревак Ірина, доктор економічних наук, доцент (Львів, Україна);

Вашенко Ірина, доктор психологічних наук, професор (Київ, Україна);

Лефтеров Василь, доктор психологічних наук, професор (Одеса, Україна);

Галян Ігор, доктор психологічних наук, доцент (Дрогобич, Україна);

Заморська Любов, доктор юридичних наук, доцент (Чернівці, Україна);

Флейчук Марія, доктор економічних наук, професор (Львів, Україна);

Сковронська Ірина, кандидат філологічних наук, доцент (Львів, Україна).

У публікаціях висловлено позицію авторів, яку не завжди поділяє редакційна колегія. Відповідальність за достовірність фактів, статистичних даних, точність викладеного матеріалу покладається на авторів і рецензентів.

Під час передруку матеріалів посилання на Журнал обов'язкове.

Рукописи не повертаються.

УДК 33+34+159.9](051)

© Львівський державний університет
внутрішніх справ, 2018

Розділ 1

Право:

теорія, філософія, проблеми реалізації

UDC (УДК) 340.12+342.41

Рабінович Сергій Петрович,
доктор юридичних наук, професор,
професор кафедри конституційного права
Львівського національного університету імені Івана Франка
e-mail: serg_rabin@yahoo.com
ORCID ID: 0000-0003-4144-5439

ЧИННІСТЬ І ДІЄВІСТЬ КОНСТИТУЦІЇ: НОРМАТИВІЗМ VERSUS СОЦІОЛОГІЯ ПРАВА

Анотація. Проаналізовано елементи «чистого вчення про право» Г. Кельзена, які характеризують його конституційне праворозуміння. Обґрунтовується, що кельзенівський нормативізм виявляється насправді змістовно підпорядкованим соціології права і соціолого-правовій доктрині в питаннях, які стосуються революційних змін конституції і Основної норми. Сформульовані в результаті такого аналізу висновки частково екстраполюються на практику змін Конституції України. Залежність чинності конституції від її «мінімальної дієвості» підпорядковує юридичну догматику соціології права. Відповідь на питання про чинність конституції після здійснення конституційної революції змушує до методологічного компромісу, за якого «чистоту» правознавства, що було би засноване виключно на формальній юридичній логіці, зберегти неможливо.

Ключові слова: нормативізм, соціологія права, чинність конституції, дієвість конституції, принцип ефективності.

Rabinovych Serhiy,
Doctor of Legal Sciences
Professor of Lviv National University named after Ivan Franko
e-mail: serg_rabin@yahoo.com
ORCID ID: 0000-0003-4144-5439

CONSTITUTION'S VALIDITY AND EFFECTIVENESS: NORMATIVISM VERSUS SOCIOLOGY OF LAW

Abstract. The problem of correlation between normativism and sociology of law as Kelsen's methodological grounds of law-understanding is examined. Elements of Hans Kelsen's «Pure Theory of Law» which characterized his constitutional understanding of law are analyzed: correlation between the validity of constitution and its effectiveness; Kelsen's «effectiveness principle»'s influence validity of the constitution. Attention is drawn to the law substance of the legality of the constitutional changes principle.

The author presents a rationale that Kelsen's normativism occupies a subordinate role in relation to sociology of law in the process of revolutionary changes of constitution. It is confirmed by the following tenets of «Pure Theory of Law»: effectiveness of constitution is a priority for its validity; force of constitutional legality principle is limited by revolution moment; principle of legitimacy is limited by the principle of effectiveness; Basic Norm may be repealed in case of its non-application during a long time. The article provides that sociological positivism is the necessary element of general law-understanding in the constitutional legal order's change.

The author's conclusions are used while analyzing the changes of the Constitution of Ukraine. It is shown that the Ukrainian Constitution's changes in 2004, 2010 and 2016 were a «law revolutions». It is stated that contradiction between legality and legitimacy characterize not only periods of revolutionary change of the government, but are becoming feature of the whole constitutional process.

In the light of all the above, it is necessary, on the one hand, to invite the representatives of the science of constitutional law, which sometimes try to assess the legality of the process of making amendments to the Constitution of Ukraine in the conditions of the Orange Revolution and the Revolution of Dignity, to draw attention to the sociological component of the «pure jurisprudence» and to be identified by the founder Normativeism features the features of a revolutionary constitution. On the other hand, the same recommendation can be given to supporters of the thesis about unconditional legitimacy of making constitutional changes.

Key words: normativism, sociology of law, constitution in action, effectiveness of the constitution, principle of effectiveness.

Вступ

Ситуації переривання процесуальної наступності у конституційному розвитку держави неодмінно пов'язані із суперечностями між легальністю й легітимністю, які неодноразово ставали предметом уваги українських і зарубіжних правознавців. Останніми роками чимало підстав для розмірковувань над цими суперечностями дають події, пов'язані зі суттєвими змінами Основного Закону України 1996 року, здійсненими у 2004, 2010 і 2014 роках.

В українському правознавстві політичні й правові аспекти цих змін розглядали, зокрема, О. Бориславська [1], В. Колісник [2, с. 22–32], М. Мельник [3], О. Мережко [4], О. Мироненко [5], Ю. Мірошніченко [6, с. 32–45], В. Мусіяка [7], В. Речицький [8], С. Різник [9], М. Савчин [10], П. Стецюк [11], М. Теплюк [12], І. Тимченко [13], В. Шаповал [14], О. Ющик [15]. Згадані науковці здійснювали правовий аналіз окремих етапів конституційного процесу в Україні, розглядали їх матеріально-правові, конституційно-процедурні й соціально-політичні аспекти, піддавали оцінці конституційності, чинності і легітимності актів, якими оформлювались зміни Основного Закону, для чого наводили різноманітні аргументи – юридичні, політичні й соціологічні. Водночас не можна не зауважити, що власне теоретико-методологічні основи такого оцінювання переважно залишаються недостатньо проясненими. З огляду на це міркування й доводи, що наводяться окремими авторами навіть в рамках однієї публікації, іноді можуть ґрунтуватись на відмінних типах правової аргументації й тому нерідко виявляються непорівнянними з позиціями їх опонентів. У деяких випадках відбувається підміна конституційно-правових оцінок суто політичними або ж, навпаки, абстрагування від політичної реальності на користь «чистоти» конституційної догматики. Процес зміни конституції нерідко описується за допомогою термінопонять, значення яких належать до відмінних смислових рядів – формально-юридичного, соціологічного чи аксіологічного, які можуть належним чином не розрізнятись.

Натомість, обговорення питання зміни правових основ державного ладу потребує опертя на ґрунтовні теоретико-правові розробки. Серед останніх виняткове місце належить класичній праці Ганса Кельзена «Чисте правознавство» (1934) [16], яка дотепер не втратила своєї наукової значущості [див., напр.: 18–23].

У західній юридичній науці, де, на відміну від колишніх радянських теренів, правознавчі традиції не переривались, ще в 70-х – 80-х роках минулого століття кельзенівська проблематика зміни Основної норми розроблялась такими дослідниками як Дж. В. Гарріс (Harris,

1971) [24] і Р. Дж. Ліпкін (Lipkin, 1989) [25] – з погляду виокремлення причин і умов такої зміни; Дж. Хьюгс (Hughes G., 1971) [26] – у контексті питання дійсності згаданої норми; Т. Хоптон (Hopton, 1978) [27] і Л. Вольф-Філіпс (Wolf-Phillips, 1979) [28] – у розрізі загальної проблеми конституційно-правової легітимності політики. Ці ідеї не втратили своєї значущості й на початку ХХІ ст., про що свідчать, зокрема, публікації М. Розенфельда (Rosenfeld, 2001) [29], Р. Барнетта (Barnett, 2003) [30] і Р. Х. Фаллона (Fallon, 2005) [31]. Методологічні аспекти конституційної соціології активно досліджують К. Торнхілл (Thornhill, 2010, 2017) [32; 33], Т. Спаак (Spraak T., 2015) [34], а також Я. Рознай (Roznai, 2014, 2017), якому належить виконане на значному емпіричному матеріалі дисертаційне дослідження з питань природи і меж здійснення політичною владою змін основного закону [35; 36]. Означені питання продовжують викликати інтерес і в сучасних конституціоналістів на європейському постсоціалістичному просторі (Є. Танчев (Tanchev, 2000) і М. Петрович (Petrović, 2004)) [37; 38].

Відтак запропонована стаття має на меті уточнити теоретико-методологічне підґрунтя аналізу революційних змін конституції, тобто таких змін, фактичний порядок внесення яких, засвідчує конфлікт між легальністю й легітимністю, а отже, розрив правової наступності.

1. «Чисте правознавство» й дилема праворозуміння

Насамперед, приносячи вибачення за великий обсяг цитування, наведемо кілька тверджень Г. Кельзена, які розкривають його погляд на питання про вплив фактичної дієвості конституційних норм на їх чинність. Згідно з Г. Кельзенем, «мінімум так званої дієвості є умовою чинності норми <...> правова норма вже не розглядатиметься як чинна, якщо вона тривалий час лишається недієвою» [16, с. 21]. «Норми правового порядку бувають чинними *тому, що* засаднича норма, котра становить основне правило їх створення, припускається як чинна, а не тому, що вони є дієвими; однак вони є чинними тільки *тоді*, себто поки цей правовий порядок є дієвим. Як тільки конституція, а отже, й установлений на її основі правовий порядок як цілість втратять свою дієвість, тоді й правопорядок, і кожна його норма втратять свою чинність». Тож дієвість правової норми тут прямо визнана необхідною умовою її чинності [16, с. 239, 240].

В іншому місці розглядуваного класичного твору зазначається: «Принцип, згідно з яким норма правового порядку є чинною доти,

доки її чинність не буде припинена одним із визначених цим правопорядком способів чи доки тієї чинності не замінять чинністю якоїсь іншої норми цього самого правопорядку, є принципом легітимності.

Однак цей принцип може бути застосований до державного правового порядку лише з одним украй важливим застереженням. У випадку революції він не застосовується. Революція в ширшому розумінні слова, яке охоплює і державний переворот, є всякою нелегітимною, себто такою, що не відповідає положенням конституції, зміною цієї ж конституції або ж її заміною іншим основним законом... <...> Зasadнича норма належить лише до такої конституції, що є фактично запровадженою через законодавчий акт або звичай і є дієвою. А конституція є дієвою, коли установлені відповідно до неї норми в загальному й цілому застосовуються й виконуються. <...> Якщо б революція не перемогла, себто коли б революційний – створений не за попередньою конституцією – основний закон не набув дієвості... <...> ...тоді революція не вважалась би процесом створення нового права, а тлумачилася б – згідно з попередньою конституцією й карним законодавством, що все ще спиралося б на неї й вважалося б чинним, – як державна зрада. <...> Таким чином, принцип легітимності обмежується принципом ефективності» [16, с. 233–234] (курсив наш. – С. Р.; переклад уточнено за [17]).

Наведені положення видаються прикметними у кількох аспектах. По-перше, чітко розрізняючи характеристики конституції формально-юридичні («чинність») та соціологічні («дієвість»), саме останні правознавець розглядає як необхідну передумову для перших, дещо несподівано й водночас цілком недвозначно демонструючи істотну роль соціологічних і політичних передумов у своїх теоретичних побудовах [див.: 22]. При цьому Г. Кельзен намагається розмежувати співвідносне значення юридичних і соціальних чинників як, відповідно, детермінуючих із логічною необхідністю («тому, що») і таких, що обумовлюють чинність конституції зовні («тоді», «поки»). І хоча характер обох чинників є якісно відмінним, однак роль емпіричної реальності для визнання норми чинною виявляється тут аж ніяк не меншою, аніж роль ідеальної юридико-нормативної реальності.

Та обставина, що, за Г. Кельзенем, для визнання конституції чинною вимагається наявність її «мінімальної дієвості» (фактичної застосовуваності), підтверджує прикладний характер кельзенівської концепції, яка, попри прагнення до кантіанської «чистоти», не може

собі дозволити абстрагуватися від реалій політичної практики.

По-друге, мислитель запроваджує формально-юридичне значення поняття «революція» та похідне від нього терміно-поняття «революційна конституція». Оцінка «революційності» конституції (радше, революційності її зміни) передбачає виключно нормативістський критерій: відповідність конституційним умовам і порядку зміни основного закону (названий у Г. Кельзена «легітимністю»). Важливе застереження, згідно з яким принцип легітимності не застосовується у випадку революції, засвідчує ту поступку, яку в цьому пункті нормативізм робить соціології та політології: у пункті зустрічі права і сили право «не застосовується». На відміну від поглядів, обстоюваних Г. Кельзенем у працях 1920-х років, тут уже не держава визнається тотожною своїй конституції (Шмітт, 1922), а навпаки, прямо стверджується, що смисл «конституційного» задається державною владою та її «ефективним», а отже, і законним, урядом: «згідно із засадничою нормою всякого державного правового порядку фактично існуючий уряд, що на основі дієвої конституції запроваджує дієві загальні та індивідуальні норми, і є законним урядом держави» [16, с. 234]. І хоча згаданий вище вислів («не застосовується») можна розглядати як суто описовий, однак йому може бути надано також і нормативне значення.

По-третє, фундатор юридичного нормативізму пов'язує чинність змін конституції з успіхом чи неуспіхом революції. Джерелом чинності конституції із необхідністю виявляється ефективний уряд. При цьому кельзенівське поняття революції охоплює, зокрема, й неконституційні дії органів державної влади зі зміни основного закону держави. Це, ясна річ, не виключає можливості юридичної переоцінки дій органів державної влади, які здійснили попередню конституційну революцію, в разі успіху наступної революції. Таким чином, у Кельзена йдеться про суто юридичну, «конституційну» (вислів А. Медушевського) революцію, яка, вочевидь, не завжди поєднується з революцією соціальною.

2. Чинність Конституції України з погляду «Чистого правознавства»

Наведені вище положення, гадаємо, можуть бути певною мірою використані при розгляді взаємозв'язку легальності й легітимності у процесі тих змін Конституції України, які відбувались у 2004–2014 роках. Коротко схарактеризуємо основні етапи цього процесу.

Перехід від президентсько-парламентської до парламентсько-президентської форми державного правління в Україні було оформлено, як

відомо, Законом України від 8 грудня 2004 року № 2222-IV, прийнятого під час подій Помаранчевої революції. Порушення конституційної процедури, допущені при цьому парламентом, були досить очевидними як для прихильників, так і для супротивників зміни Основного Закону. Таким чином, з кельзенівських позицій у цьому випадку є достатні підстави твердити про конституційну революцію 2004 року, яка відбулася в умовах політичної революції.

26 червня 2008 року Конституційний Суд України ухвалив Рішення N 13-рп/2008 у справі за конституційним поданням 47 народних депутатів від фракцій «БЮТ» і «НУ–НС». Це Рішення визнало неконституційними положення Закону України «Про Конституційний Суд України», згідно з яким юрисдикція Суду не поширюється на вирішення питання щодо конституційності законів про внесення змін до Конституції України, які набрали чинності. Вказане подання і Рішення були спрямовані на створення юридичного підґрунтя для припинення дії змін і доповнень до Конституції, здійсненого у 2010 році зусиллями вже іншої політичної сили – команди В. Януковича. Не можна не звернути увагу й на те, що згаданим Рішенням Конституційний Суд України розширив неконституційним способом межі власної компетенції, визначені в Основному Законі.

Наступним пунктом зворотного руху «маятника» конституційних змін стали події 30 вересня 2010 року. Тоді Конституційний Суд України за поданням 252 народних депутатів – членів «Партії регіонів» ухвалив Рішення № 20-рп/2010 у справі про додержання процедури внесення змін до Конституції України, яким було визнано неконституційним Закон України № 2222-IV. З формально-юридичного погляду підстав для розгляду питання про конституційність вказаних положень Закону № 2222 КСУ не існувало: ці положення не були чинними (не діяли) на момент звернення з конституційним поданням, тому ні розглядатись на предмет конституційності, ні втратити свою чинність вони не могли. Крім цього, Конституційний Суд України не наділений правом наступного контролю конституційності змін до Основного закону. Отже, згідно з Кельzenом, є підстави констатувати наступну конституційну революцію, а радше – контрреволюцію, або «реставрацію».

Акти українського парламенту від 21–22 лютого 2014 року, прийняття яких відбулось в очевидній формальній суперечності з положеннями Конституції, юридично оформили ще одну конституційну революцію в Україні.

З позицій доктрини нікчемності правових актів (яка, зауважимо, не поділялась Кельzenом [23, с. 181]) можна було би стверджувати, що

протягом понад трьох років після ухвалення Рішення Конституційного Суду України від 30 вересня 2010 року державний механізм України функціонував у режимі лише фактичної конституції, паралельно із застосуванням якої суто формально зберігала свою чинність Конституція зі змінами, внесеними 8 грудня 2004 року. Однак, відповідно до концепції Кельзена, зміна «засадничої норми» правопорядку, згідно з якою «належить виконувати нову конституцію», залежить від успішності юридичної революції, яка відбулась; водночас правова норма вже не вважається чинною, якщо вона тривалий час не застосовується, залишаючись недієвою. З такого погляду про чинність Конституції 2004 року вже навряд чи могло йтись під час Революції гідності 2013–2014 років. З огляду на використовуваний Кельzenом «принцип ефективності» в лютому 2014 року чинність Конституції України в редакції 2004 року могла вважатись уже *de facto* припиненою внаслідок успішної «реставрації» у 2010 році й тривалого незастосування Конституції в редакції 2004 року. Таким чином, компроміс між нормативізмом і соціологією права в питанні співвідношення чинності права з його дієвістю дозволяє уникнути визнання радикального дуалізму юридичної та фактичної конституцій.

Відзначимо, що зміни Конституції у 2004 і 2014 роках здійснювались в умовах політичних революцій. Ця обставина, з огляду на заборону зміни конституції в умовах надзвичайного стану, слугує додатковим свідченням юридичної революційності змін. Збройна агресія з боку Росії та початок воєнних дій створили нові підстави для сумнівів у легальності сучасного процесу зміни Конституції. Отже, з позицій «Чистого правознавства» революційний характер притаманний усім конституційним актам, якими оформлювались зміни Конституції України 1996 року. Ці зміни відбувались із порушеннями конституційних умов та/або процедури внесення змін до Конституції, а відтак, за Г. Кельzenом, вони також мають бути кваліфіковані як «революційні». При цьому розриви процесуально-процедурної наступності тут поєднувались з частковим збереженням матеріально-правової континуальності конституційних положень.

Висновки. Аналізовані положення твору Г. Кельзена відображають передовсім реальну політико-правову практику, в якій логіко-смыслові (формально-юридичні) властивості конституції суттєво зумовлюються соціально-політичними чинниками.

Отже, навіть у вченні лідера нормативістів принцип конституційної законності виявляється не абсолютним. Часові рамки засто-

сування вказаного принципу визначає момент конституційної революції. Політичний успіх чи поразка революції, ефективність або ж неефективність революційного уряду стають умовами застосування чи, навпаки, незастосування принципу конституційної законності.

Залежність чинності конституції від її мінімальної дієвості підпорядковує юридичну догматику соціології права. Необхідність відповіді на питання про чинність конституції після здійснення конституційної революції змушує до методологічного компромісу, за якого «чистоту» правознавства, яке було би засноване виключно на формальній юридичній логіці, зберегти неможливо: у такий спосіб у класика легістського позитивізму соціологія конституційного права одержує блискучу перемогу над конституційним нормативізмом. Що ж, життя бере своє! Й у цьому пункті прихильники юридичного реалізму на знак примирення мусили б лише потиснути Кельзенові руку.

У контексті всього сказаного слід, з одного боку, запропонувати представникам науки конституційного права, які іноді намагаються дати оцінку легальності процесу внесення змін до Конституції України за умов Помаранчевої Революції й Революції Гідності, звернути увагу на соціологічну складову кельзенівського «чистого правознавства» і на виокремлені фундатором нормативізму характерні риси революційної конституції. З іншого боку, таку ж рекомендацію можна дати й прибічникам тези про безумовну легітимність внесення конституційних змін. Як видається, брак уваги до цього класичного твору світової юриспруденції перешкоджає і одним і другим дати адекватну соціологічну й правову оцінку явищу конституційної революції.

Як видається, брак уваги до цього класичного твору світової юриспруденції перешкоджає і одним і другим дати адекватну соціологічну й правову оцінку явищу конституційної революції.

Список використаних джерел

1. Бориславська О. Верховенство конституції чи верховенство права: деякі питання відновлення дії окремих положень Конституції України. *Вісник Конституційного Суду України*. 2015. № 6. С. 48–57.
2. Колісник В. Відновлення дії Конституції України та зміна форми правління як засіб поновлення конституційного ладу. *Вісник Конституційного Суду України*. 2015. № 4. С. 103–109.
3. Мельник М. Конституційна афера. *Дзеркало тижня*. 2014. № 5.
4. Мережка О. Природне право і помаранчева революція. URL: <http://www.grom-bezpeka.at.ua/publ/4-1-0-69#.V5cbRdKLSUk>
5. Мироненко О. М. Конституційний Суд України: історія і сучасність, доктрина і практика. Київ: Ін-т держ. і права ім. В. М. Корецького, 2011. 910 с.
6. Контроль за додержанням належної конституційної процедури / С. Вдовіченко, В. Кампо, В. Овчаренко та ін. Київ: Алерта, 2011. 94 с.
7. Мусяка В. Будь-яка влада є результат узурпації? *Дзеркало тижня*. 2010. № 40.
8. Речицький В. Юридичний коментар до поточних конституційних трансформацій в Україні. *Права людини в Україні*. 1–14 квітня 2014 року. С. 2–5.
9. Різник С. Про нез'ясоване питання конституційності актів парламенту, прийнятих в умовах Революції Гідності. *Вісник Конституційного Суду України*. 2015. № 6. С. 58–66.
10. Савчин М. Конституційний Суд України та реалізація Конституції України. *Публічне право*. 2015. № 1. С. 9–17.
11. Стецюк П. Зміни до Конституції України 1996 року: поступ чи криза конституціоналізму? *Вісн. Львів. ун-ту. Сер. юрид.* 2006. Вип. 42. С. 133–143.
12. Теплюк М., Ющик О. Правові проблеми змінення Конституції України. *Право України*. 2007. № 12. С. 3–7.
13. Тимченко І. Конституційна реформа? Конституційна криза? Конституційний переворот? *Народ і влада в Україні*. 2008. № 1. С. 14–19.
14. Шаповал В. Без парламенту змінити Конституцію сьогодні неможливо. *Віче*. 2009. № 13.
15. Ющик О. Без легітимної Конституції не може бути легітимної влади. *Дзеркало тижня*. 2014. № 35.
16. Кельзен Г. Чисте правознавство: З додатком: Проблема справедливості / пер. з нім. О. Мокровольський. Київ: Юніверс, 2004. 496 с.
17. Чистое учение о праве Ганса Кельзена: Сб. переводов. Вып. 1 / пер.: Лезов С. В., Пивоваров Ю. С. Москва: ИНИОН РАН, 1987. 195 с.
18. Коваль Д. А. Международно-правовые идеи Ганса Кельзена и современные политико-правовые процессы в Украине. *Український часопис міжнародного права*. 2014. № 1–2. С. 68–71.
19. Корнута Р. Друге прочитання основної праці Ганса Кельзена «Чисте правознавство». *Право України*. 2005. № 10. С. 13–17.
20. Сліденко І. Д. До проблеми номінального та реального конституціоналізму, теорії «Reine Rechtslehre» й онтології конституційного контролю. *Проблеми філософії права*. 2008/2009. Т. 6/7. С. 135–146.
21. Темченко В. Особливості співвідношення моралі та права у концепції «чистого права» Г. Кельзена. *Право України*. 2005. № 1. С. 36–38.
22. Антонов М. В. Соціологія права і чиста теорія права: складний взаємозв'язок. *Філософія права і загальна теорія права*. 2012. № 1. С. 250–256.

23. Краевский А. А. Чистое учение о праве Ганса Кельзена и современный юридический позитивизм: дисс. канд. юрид. наук. Санкт-Петербург. 2014. 231 с. URL: http://www.igpran.ru/prepare/a.persons/Kraevskiy/Kraevskiy_diss.pdf
24. Harris J. W. When and why does the Grundnorm Change? *Cambridge Law Journal*. 1971. Vol. 29. Iss. 1. P. 103–133. URL: <https://doi.org/10.1017/S0008197300089340>
25. Lipkin R. J. The Anatomy of Constitutional Revolutions. *Nebraska Law Review*. 1989. Vol. 68. Iss. 3. Art. 3. P. 701–806. URL: <https://digitalcommons.unl.edu/nlr/vol68/iss3/3>
26. Hughes G. Validity and the Basic Norm. *California Law Review*. 1971. Vol. 59. Iss. 3, Art. 5. P. 695–714. URL: <http://scholarship.law.berkeley.edu/californialawreview/vol59/iss3/5>
27. Hopton T. C. Grundnorm and Constitution: The Legitimacy of Politics. *McGill Law Journal*. 1978. Vol. 24. P. 72–91.
28. Wolf-Phillips L. Constitutional legitimacy: A study of the doctrine of necessity. *Third World Quarterly*. 1979. Vol. 1. Iss. 4. P. 97–133.
29. Rosenfeld M. The rule of law and the legitimacy of constitutional democracy. *Southern California Law Review*. Vol. 74. 2001. P. 1307–1352.
30. Barnett R. E. Constitutional legitimacy. *Columbia Law Review*. 2003. Vol. 103. P. 111–148.
31. Fallon R. H. Legitimacy and the Constitution. *Harvard Law Review*. 2005. Vol. 118. No. 6. P. 1787–1853. URL: <http://www.jstor.org/stable/4093285>
32. Thornhill C. Niklas Luhmann and the sociology of the constitution. *Journal of Classical Sociology*. 2010. Vol. 10 (4). P. 315–337. URL: <http://journals.sagepub.com/doi/pdf/10.1177/1468795X10385181>
33. Thornhill C. The Sociology of Constitutions. *Annual Review of Law and Social Science*. 2017. Vol. 13. P. 493–513.
34. Spaak T. Ross on the Dualism of Reality and Validity. *Utopia y Praxis Latinoamericana*. 2015. Vol. 72. P. 41–66.
35. Roznai Y. Unconstitutional Constitutional Amendments: A Study of the Nature and Limits of Constitutional Amendment Powers: A thesis submitted to the Department of Law of the London School of Economics for the degree of Doctor of Philosophy. London, 2014. 363 p.
36. Roznai Y. Unconstitutional Constitutional Amendments: The Limits of Amendment Powers // Oxford University Press, 2017. 368 p. («Oxford Constitutional Theory»)
37. Tanchev E. Constitutional safeguards of legality and legitimacy // Openess and Transparency in Governance: Challenges and Opportunities / Michael Kelly ed., NISPACE, 2000. P. 72-99. URL: <http://unpan1.un.org/intradoc/groups/public/documents/nispace/unpan006508.pdf>
38. Petrović M. Constitution and legitimacy. *Facta Universitati. Series: Law and Politics*. 2004. Vol. 2. No 1. P. 7–39. URL: <http://facta.junis.ni.ac.rs/lap/lap2004/lap2004-02.pdf>

References

1. Boryslavska O. (2015) Verkhovenstvo konstytutsiyi chy verkhovenstvo prava: deyaki pytannia vidnovlennia diyi okremykh polozhen' Konstytutsii Ukrainy [Supremacy of the Constitution or Rule of Law: Some Issues of the Restoration of Certain Provisions of the Constitution of Ukraine] *Visn. Konstytutsiinogo Sudu Ukrainy (Bulletin of the Constitutional Court of Ukraine)*. 6, 48–57 [in Ukr.]
2. Kolisnyk V. (2015) Vidnovlennia dii Konstytutsii Ukrainy ta zmina formy pravlinnia yak zasib ponovlennia konstytutsiynoho ladu [Restoration of the Constitution of Ukraine and change of the form of government as a means of restoration of constitutional order] *Visn. Konstytutsiinogo Sudu Ukrainy (Bulletin of the Constitutional Court of Ukraine)*. 4, 103–109 [in Ukr.]
3. Melnyk M. (2014) Konstytutsiyna afera [Constitutional fraud] *Dzerkalo tizhnia (The mirror of the week)*, 5 [in Ukr.]
4. Merezhko O. (2004) Pryrodne pravo i pomarancheva revolyutsiia [Natural law and Orange Revolution] *Grom-bezpeka.at.ua*. URL: <http://www.grom-bezpeka.at.ua/publ/4-1-0-69#.V5cbRdKLSUk> [in Ukr.]
5. Myronenko O. M. (2011) Konstytutsiyniy Sud Ukrainy: Istoriia i suchasnist', doktryna i praktyka [Constitutional Court of Ukraine: history and contemporary, doctrine and practice]. Kyiv: Koretsky Institute of state and law, 910 p. [in Ukr.]
6. Vdovichenko S., Kampo V., Ovcharenko V. and oth. (2011) Kontrol' za doderzhanniam nalezhnoi konstytutsiynoi protsedury [Control for Independent Constitutional proceeding]. Kyiv: Alerta, 94 p. [in Ukr.]
7. Musiyaka V. (2010) Bud-yaka vlada ye rezultat uzurpatsii? [Is ever authority the result of usurpation?] *Dzerkalo tizhnia (The mirror of the week)*, 40 [in Ukr.]
8. Rechitskyi V. (2014) Yuridichniy komentar do potochnyh konstytutsiinykh transformatsij v Ukraini [Law commentary on the current Constitutional changes in Ukraine] *Prava lyudini v Ukraini (Human Rights in Ukraine)*. 1–14.04.2014, 2–5 [in Ukr.]
9. Riznyk S. (2015) Pro nez'yasovane pytannia konstytutsiynosti aktiv parlamentu, priynyatih v umovah Revolyutsii Gidnosti [On the issue of the constitutionality of the parliament acts, adopted under the Revolution of Dignity conditions] *Visnyk Konstytutsiinoho Sudu Ukrainy [Bulletin of the Constitutional Court of Ukraine]*. 6, 58–66 [in Ukr.]
10. Savchyn M. (2015) Konstytutsiynii Sud Ukrainy ta realizatsiia Konstytutsii Ukrainy [Constitutional Court of Ukraine and implementation of Constitution of Ukraine] *Publichne pravo [Public law]*. 1, 9–17 [in Ukr.]

11. Stetsyuk P. (2006) Zmini do konstytutsii Ukrainy 1996 roku: postup chy kryza konstytutsionalizmu? [Amendments to the 1996 Constitution of Ukraine: Step forward or crisis of Constitutionalism] *Visnyk Lviv. un-tu. Ser. yurid. (Scientific journal «Visnyk of Lviv University», Series «Legal Sciences»)*. 42, 133–143 [in Ukr.]
12. M. Tepluk, O. Yuschyk (2007) Pravovi problemy zminennia Konstytutsiyi Ukrainy [Legal problems of the Revision of the Ukrainian Constitution] *Pravo Ukrainy (Law of Ukraine)*. 12, 3–7 [in Ukr.]
13. Tymchenko I. (2008) Konstytutsiyana reforma? Konstytutsiyana kriza? Konstytutsiynyi perevorot? [Constitutional reform? Constitutional crisis? Constitutional coup?] *Narod i vlada v Ukrainy [People and authority in Ukraine]*. 1, 14–19 [in Ukr.]
14. Shapoval V. (2009) Bez parlamentu zminiti Konstytutsiyu sьогодni nemozhливо [It's impossible to change the Constitution without parliament] *Viche*. 07, 13 [in Ukr.]
15. Yuschyk O. (2014) Bez lehitimnoyi Konstytutsiyi ne mozhe buty legitimnoyi vlady [Any Authority isn't Legitimate if the Constitution isn't Legitimate] *Dzerkalo Tizhnya [The mirror of the week]*. 35 [in Ukr.]
16. Kelzen G. (2004) Chiste pravoznavstvo. Problema spravedlivosti [Pure theory of Law. Problem of Justice] translated by O. Mokrovolskiy. Kyiv: Yunivers, 496 p. [in Ukr.]
17. Chistoe uchenie o prave Gansa Kelzena (1987), [Hans Kelzen's Pure theory of Law] Part 1, Transl. by Lezov S.V., Pivovarov Yu.S. Moskva: ISSS RAS, 105 p. [in Russ.]
18. Koval D. A. (2014) Mezhdunarodno-pravovyie idei Gansa Kelzena i sovremennyye politiko-pravovyie protsessy v Ukraine [Hans Kelzen's International law ideas and contemporary political and legal processes in Ukraine] *Ukrayinskyi chasopis mizhnarodnogo prava [Ukrainian Journal of International Law]*. 1–2, 68–71 [in Russ.]
19. Kornuta R. (2005) Druge pročitannia osnovnoi pratsi Gansa Kelzena «Chyste pravoznavstvo» [Hans Kelzen's main work «Pure theory of Law»] *Pravo Ukrainy [Law of Ukraine]*. 10, 13–17 [in Ukr.]
20. Slidenko I. D. (2008/2009) Do problemy nominalnogo ta realnogo konstytutsionalizmu, teorii «Reine Rechtslehre» i ontologii konstytutsiinogo kontroliu [On the issue of nominal and real constitutionalism, theory of «Reine Rechtslehre» and the ontology of constitutional control] *Problemy filosofiyi prava [Philosophy Of Law Issues An International Journal]*. Vol. 6/7, 135–146 [in Ukr.]
21. Temchenko V. (2005) Osoblyvosti spivvidnoshennia morali ta prava u kontseptsii «chystogo prava» G. Kelzena [Features of interrelation between morals and law by Hans Kelzen's «pure law» conception] *Pravo Ukrainy [Law of Ukraine]*. 1, 36–38 [in Ukr.]
22. Antonov M. V. (2012) Sotsiologiya prava i chysta teoriia prava: skladnyi vzayemozv'yazok [Sociology of Law and Pure Theory of Law: a Difficult Relation] *Filosofiya prava i zagalna teoriya prava [Philosophy of law and General Theory of Law]*. 1, 250–256 [in Ukr.]
23. Kraevskii A. A. (2014) Chistoye ucheniye o prave Gansa Kelzena i sovremenniyi yuridicheskii pozitivizm [Hans Kelzen's «Pure theory of Law» and contemporary legal positivism] The thesis for obtaining of a scientific degree of law, St. Petersburg's State University. igpran.ru. URL: http://www.igpran.ru/prepare/a.persons/Kraevskiy/Kraevskiy_diss.pdf [in Russ.]
24. Harris J. W. (1971) When and why does the Grundnorm Change? *Cambridge Law Journal* Volume 29, Iss. 1 April, 103–133. URL: <https://doi.org/10.1017/S0008197300089340>
25. Lipkin R. J. (1989) The Anatomy of Constitutional Revolutions, *Neb. L. Rev.*, Vol. 68, Iss. 3, Art.3, 701–806. URL: <https://digitalcommons.unl.edu/nlr/vol68/iss3/3>
26. Hughes G. (1971) Validity and the Basic Norm, *California Law Review*, Vol. 59, Iss. 3, Art.5, 695–714. URL: <http://scholarship.law.berkeley.edu/californialawreview/vol59/iss3/5>
27. Hopton T. C. (1978) Grundnorm and Constitution: The Legitimacy of Politics. *McGill Law Journal*, Vol. 24, 72–91.
28. Wolf-Phillips L. (1979) Constitutional legitimacy: A study of the doctrine of necessity. *Third World Quarterly*, Vol. 1, Iss. 4, 97–133.
29. Rosenfeld M. (2001) The rule of law and the legitimacy of constitutional democracy. *Southern California Law Review*, Vol. 74, 1307–1352.
30. Barnett R. E. (2003) Constitutional legitimacy. *Columbia Law Review*, 103, 111–148.
31. Fallon R. H. (2005) Legitimacy and the Constitution. *Harvard Law Review*, Vol. 118, No. 6 Apr., 1787–1853. URL: <http://www.jstor.org/stable/4093285>
32. Thornhill C. (2010) Niklas Luhmann and the sociology of the constitution. *Journal of Classical Sociology*, 10 (4), 315–337. URL: <http://journals.sagepub.com/doi/pdf/10.1177/1468795X10385181>
33. Thornhill C. (2017). The Sociology of Constitutions. *Annual Review of Law and Social Science*. Vol. 13, 493–513.
34. Spaak T. (2015) Ross on the Dualism of Reality and Validity. *Utopia y Praxis Latinoamericana*, 72, 41–66.
35. Roznai Y. (2014) Unconstitutional Constitutional Amendments: A Study of the Nature and Limits of Constitutional Amendment Powers. A thesis submitted to the Department of Law of the London School of Economics for the degree of Doctor of Philosophy. London, 363 p.
36. Roznai Y. (2017) Unconstitutional Constitutional Amendments: The Limits of Amendment Powers // Oxford Constitutional Theory. Oxford University Press. 368 p.
37. Tanchev E. (2000) Constitutional safeguards of legality and legitimacy // Openess and Transparency in Governance: Challenges and Opportunities / Michael Kelly ed., NISPACEE, 72–99. URL: <http://unpan1.un.org/intradoc/groups/public/documents/nispacee/unpan006508.pdf>
38. Petrović M. (2004) Constitution and legitimacy. *Facta Universitati., Series: Law and Politics*, Vol. 2, No 1, 7–39. URL: <http://facta.junis.ni.ac.rs/lap/lap2004/lap2004-02.pdf>

UDC (УДК) 340.12

Стовба Олексій В'ячеславович,
доктор юридичних наук,
адвокат Харківської обласної колегії адвокатів
e-mail: Stovba34@mail.ru
ORCID ID: 0000-0002-8154-8929

НОРМАТИВНІСТЬ ПРАВА: ФІЛОСОФСЬКО-ПРАВОВЕ ОСМИСЛЕННЯ

Анотація. Осмислено феномен правової нормативності у світлі авторської концепції – темпоральної онтології права. Ця теорія є певним способом неklasичної правової думки, яка зосереджується на сутності юридичної особи (сутність права) та правовій сутності – відповідність між вчиненим діями та її правовими наслідками. Стверджується, що юридичний позитивізм чи школа природного права не можуть розкрити питання про природу правової нормативності в її найглибшому походженні. Тож прихильники класичного способу мислення мають можливість уточнити онтологічну основу нормативності, її спосіб буття: тобто під час розгляду правової нормативності автор наголошує на необхідності подолання межі чистого юридичного бачення права в контексті філософсько-правового дослідження. Наголошено на необхідності виходу за межі суто юридичного світогляду при розгляді нормативності та переходу до філософсько-правового дослідження зазначеної проблеми. В якості методологічного підґрунтя у статті використовується метод фундаментальної онтології, започаткований німецьким філософом Мартином Гайдеггером. Розглянутий таким способом феномен нормативності дає можливість виявити його приховану структуру, відповісти на найважливіше питання – чому люди повинні підпорядковуватися закону, як це справді видається – не в ідеальному вимірі норми і правила, а в реальності буття. На базі цієї філософії стає можливим обґрунтувати феномен нормативності не з волі законодавця (правовий позитивізм), не з ідеального змісту свідомості (класичний юснатуралізм), а зі співіснування людей у темпоральному розриві між вчиненим діям та його правовими наслідками. В підсумку наводиться висновок, що правова нормативність є темпорально-онтологічним феноменом, який первісно локалізовано не в ідеальному світі норм і правил, а в соціальній дійсності сумісного буття людей у правовій події, як тяжіння між вчинком та його правовими наслідками.

Ключові слова: право, нормативність, темпоральна онтологія, тяжіння, правова подія.

Stovba Oleksiy,
Doctor of Legal Sciences,
The attorney of the Kharkov regional council of attorneys
e-mail: Stovba34@mail.ru
ORCID ID: 0000-0002-8154-8929

THE NORMATIVITY OF LAW: LEGAL-PHILOSOPHICAL REASONING

Abstract. The article is dedicated to the reasoning of the phenomenon of legal normativity in the light of the author's conception – the temporal ontology of law. The temporal ontology of law is the certain way of the non-classical legal thought, which concentrates itself on the Being of the legal entity (Being of law) and the legal Being – the attraction between the committed deed and its legal consequences. Author strikes, that the legal positivism or nature law school are not able to reveal the question about the roots of the legal normativity in its deepest origin. Thinking by this – classical way of thought the researchers have any possibility to clarify the ontological basis of the normativity, its mode of Being, e. t.c. During the contemplation of the legal normativity the author stresses on the necessity to overcome the border of pure juridical vision of law towards legal-philosophical research of the named issue. As the methodological ground in the following article author uses the method of the fundamental ontology, which was elaborated by the German philosopher Martin Heidegger, which is supplemented by the philosophical constructions of the famous French philosopher Emmanuel

Levinas, hermeneutical French researcher Paul Ricoeur, contemporary British legal philosopher Oren Ben-Dor. On the basis of such philosophy becomes possible to establish the phenomenon of the normativity nor from the legislator's will (legal positivism), nor from the ideal content of the consciousness (classical natural law), but from the common human Being with one another in the temporal gap between the committed deed and its legal consequences. To consider the phenomenon of the normativity by this way gives us a possibility to reveal the hidden structure of it, to answer on the most important question – why people have to obey the law, how it is really happened – not in the ideal dimension of the norms and rules but inside the everydayness, in the reality of our Being-with-one-another. So, in its deepest roots the normativity opens itself not as the quality of the certain entity – the norm of the law (legal positivism), or rules of moral and values (natural law) but in the structure of the human Being itself, when we encounters the other people in the legal event. Thus, author makes the conclusion, that the legal normativity is the temporal-ontological phenomenon, which primary is located not in the ideal dimension of the norms and rules, but in the social context of the common human Being in the legal event as the certain attraction between the committed deed and its legal consequences.

Key words: Law, normativity, temporal ontology, attraction, legal event.

Introduction

The research of the legal normativity is very simple, when we try to unfold it in its juridical dimension only. To consider law as the couple of the positive norms and rules, which was issued by the legislator (or another sovereign), we can come to the conclusion, that the legal normativity is a certain quality of the norms, similar to the enforcement in the case of its breaking, its formal determination e t.c. The origin of such quality is derived in the state authority, in the will of the ruling class, or in the legislator's competence. From the point of view of the legal positivism, all similar factors are the sufficient ground to the normativity of this or that norm. Thus, the way of dogmatic thought simply presupposes the legal status of the norms, that are issued by the authoritative person or organization and normativity as the necessary attribute of the similar rules. The similar position is maintained by Bulygin (2016), Kelsen (2009), Hart (2007) [1; 2; 3].

The situation is much more interesting in the case, when we consider law not as the simple set of the official rules, which are established by the state, but in the much variety perspective. In accordance with the statement of the natural law school the phenomenon of law is not limited itself by the official norms of the legal normativism, but includes much more than this. By this way we are able to speak about the law of reason and nature (school of natural law), law as the set of the norms which is issued by the sacral origins (religious roots of law), law as the certain quality of the human nature (anthropological legal thought) etc. The different ways of the legal thought consider as the foundation of the legal normativity not the objective factors, which are rooted in the will of the state, but certain presuppositions, which are derived from the consciousness (the religious faith, the ideas, which are immanent by the consciousness of the subject) could be characterized as the “subjective way of the legal thought”. In the similar situation there are also any difficulties with

the normative status of the similar law, because the necessary condition of its normativity is the existence of the certain “higher” entity: “The Being of the God, of the Reason, of Nature gives us a possibility to obey the such law without any doubts”. In the contemporary legal philosophy this way of thought is transformed in the so-called “non-positivism” (Alexy, 2009; Fuller, 2007) [4; 5].

So, we can come to the conclusion, that the phenomenon of the normativity is understood as the quality of the certain entity – official norms and rules, moral values, human Being, reason, social relationships e t.c. Due to these facts to reach the origin of the legal normativity means firstly to answer the question: what really law is? The way of the such thought is necessarily connecting with the operation named “destruktion” [6, 19]. The similar operation helps us to clear the phenomenon of law and opens the way toward its normativity. Then firstly we have to consider the traditional way of legal thought and its consequences to our topics. After this task we'll pass to the phenomenon of law as such and, thirdly, try to explicate the results of our investigation towards normativity of law, which (as we will see) is not equal to legal normativity.

1. The classical (optic) approaches to the normativity of law

Traditional, classical legal philosophy intends to determine the law as *entity* (Seiende – germ.) through the other *entity* – freedom, equality, justice. But the similar attempts like an endless circle. In other words, to determine one entity through the another is the way to the infinity, to the necessity of the further determination (“what is law?” – “freedom”, “what is freedom?” etc.). The second negative feature of the determination of the law as entity through the other entity is so-called “legal nominalism”, when the phenomenon of law loses its own unique content and turns into empty general concept, which marks the simple totality

of the other entity (“Law is freedom, equality, justice....”). The third imperfection of the classical position is a dogmatic way of the certain entity’s identification as legal. The legal status of the certain entity (norms, legal decisions and other legal objects) is not the result of the researches, but the dogmatic presumption is.¹ The specific feature of the similar approach lies in the free choice of the researcher, when the last chooses this or that entity as “law”, as the object of researches, and doesn’t think about criterions of its legal relevance, its “legal status” (“Rechtlichkeit”). At the same time, as we can see, such “legal entity” as legal norm or court decision always has the possibility, to turn into the “Unlaw” (for example, in the case of the review of the court decision by the higher court). And, equally, the status of the “legal irrelevant entity” at any time could be transformed into the “legal”, for example, when one or another thing becomes “evidence”, “object of the offence” etc.²

Thus, we can come to the conclusion, that classical legal science is not able to justify its claims, borders and limits of the researches. The reason of the transformation of the entity into the “legal entity” has the will of the legal scientist as its only ground, when all another aspects of this entity (biological, chemical, esthetical, economical) are reduced randomly. The questions about the criterions of the “legal relevance” of the entity left without answers. The same destiny has the “classical view” on the legal normativity also.

In my opinion, the attempts to find the roots of the legal status of the certain entity in this entity, in the entity itself, are hopeless. There are two main reasons for that. Firstly, each entity (and legal so) is determined as entity by Being (Sein – germ.). As noted British legal researcher O. Ben-Dor, “Being thoughtful about law relates to being thoughtful about the Being of law. Thinking about law must first be attentive to that being and thinking that ontic for-the-most-part with law conditions. The relationship between law and its Being understands the relationship between the ontic manifestation of law and its Being” [11, 93]. So, it is reasonable to suppose, that legal status of the entity is determined by its specific modus of Being – legal Being. But here is the second (methodological) difficulty: as M. Heidegger said, the science understands as real only those things, which are reachable for it *objectively* (*i.e. entity – A. S.*) [12, 162]. Thus, to make the similar operation, to reach the Being of the entity is the task of the philosophy and the way of our thought leads us with necessity from the legal science

(legal theory) to the philosophy of law, to the region of legal ontology.³

2. The non-classical (ontological) approach to the normativity of law

The philosophical (ontological) way is to think law in the horizon of Being (Sein). The last gives entity “to be” and determines the entity (Seiende) “as such”. Then, the legal status of the entity is determined by the Being also. The legal Being, Being of the legal entity is not randomly constructed modus of the Being, but is determined by the involvement of the entity into the legal event.⁴ The elaboration of the next researches will be based on the ontological difference (Being/entity) and on the post-ontological difference (Being as such/Being of the certain entity), which were founded by M. Heidegger [6; 16, 3–30]. From the difference between the legal entity and its Being we are able to explain, in what way the certain entity becomes legal. In its turn, legal Being – Being of the legal entity – is derived from the “pure Being of law”, *i.e.* law Being, which is the core of the law event. Then, the further path of our research is the ontology of law, which is found on the post-ontological legal difference – between the legal Being and law Being.

As we noted, the classical approaches to the law interpret law as entity (legal ideas, subjects of law, legal norms etc.) and consequently could be marked as *optical*. The proposed way of research tries to think law from the horizon of the Being and due to this *ontological* is. The horizon of the understanding of Being is *time* (M. Heidegger) [6, 1]. In accordance with M. Heidegger, the unity of the Being and time is the *event* [16, 24]. Then in order to integral reasoning of the phenomenon of the law we have to think law Being in its connection with time of the law. Due to this fact our ontology of law could be marked as the *temporal ontology*. So, further we have to reveal the specific of *legal time* in its connection with the legal Being and the Being of law. Namely this connection is the most problematic place in our investigations and is the very obstacle by the way of the new “non-classic” reasoning of the normativity of law.

The event is not the same phenomenon as the process is. The difference is rooted in their temporal aspects. The process exists *in* the time, which obviously is understood as the endless chain of “now”. Opposite, the event is not “*in*” time: time *belongs* to the certain event. But the specific time of the event is quite different from the linear time

¹ The further argumentation of such thesis [10].

² On the necessity of the “ontological turn” in the philosophy of law see, for example: [13, 105].

³ The experience of the similar investigation in my works about legal event: [14, 127–159]; [15, 133–146]; [9, 483–487]. Event (Ereignis – germ.) is understood here in Heidegger’s sense, as unity of Being and time: [16, 24]

⁴ Secondary literature and critic of W. Maihofer’s position (J. Thyssen, A. Baratta) see in: [18, 151, 332].

of the process. The event is realized not continual, but “pointwise”, at the “one moment”. The named moment is not simple “point” of time: not just one “now” in the line of another “now”. The “happening” of the event is the origin (and the end) of each process. So to speak, the event “creates” the linear time as the certain “place”, in which “takes place” every process. As we can see, the time of the legal process – trial for example – is continual. But the time of the law event is not continual – it is not possible to say “how long” last the moments of murder, theft, road accident etc. Further we will try to describe the time of the law event as an “ecstatical contemporality”.

3. The temporal-ontological roots of the legal normativity

The beginning of the law event is certain – legal – action, which is constituted as legal through its *direction* to the Other as *Anyone* (P. Ricoeur). In other words, in the legal sphere we meet one another not as *Me* or *You* – as unique and unsubstitutable individual, but as *Anyone*, who could be replaced at his place at any time by another person. The similar determination of the legal human on *ontic* level has its existential-ontological roots in Werner Maihofer’s legal thought. This German legal philosopher in his famous book “law and Being” (“Recht und Sein”, 1954) [17] comes to the conclusion, that we are not just to live with one another “as such”, but in our Being-with Others always exist “as” *someone*: as buyer and seller, doctor and patient, driver and passenger etc [17, 32]. This modus of the “social Being”, i.e. “Being-as” (“Alsein” – Germ.) is the basic modus of human Being with the Others.

So, in the legal world *Anyone* commits his deeds as “Being as someone” towards another – equally substitutable persons, whose modus of social Being is tied up correlatively with the actor’s modus of existence. The similar actions immanently contain in itself the horizon of all its possible consequences i.e. possible “re-actions” of the Other “as” *Anyone* on the similar deed. Here we have the deal with the mutual relationships between them, which both constitute one another in the described interplay of “actions and re-actions”. This situation is close to the Levinas’ thought about the presence of the Other, which is primary to the presence of Ourselves, when the Other constitutes our modus of existence just by the fact of his presence.

But the similar situation is possible only then, when me and the Other both have common temporality – in the opposite case we just couldn’t meet one another. In accordance with the described circumstances the possible legal consequences – the “future” of the law event are

“contemporal” to the “past” of the event – legal action. In other words, at the *moment* of the commitment of the legal relevant deed the similar deed “already” “calls” its legal consequences from the future. The last, which intends from the future to the past, encounters the committed deed in the “presence”, when the deed “factually” meets its legal consequences. Because of these facts, on the optical level of legal processes, which are produced by the law event, “future” as the legal consequences of the committed deeds (sanction, for example), are “earlier” than the “past”, because of each “presence” before “to be passed” and “to become past” *earlier* “exists” as the future.

So from the similar point of view the time of the law is presented as the special “temporal loop”, when the past (legal deed) and the future (legal consequences) contemporarily-ecstatically direct to one another, to “tie up the loop” in its “factual” meeting in the present.

The upper description of the legal time makes possible to disclose law Being. Following Heidegger, Being “exists” as event (Ereignis). Then, law Being is the certain “modus of exist” of Being itself, when the last “exists” as “law Being”. As Heidegger said, to the essence of the Being belongs “that, what were (past)” “that, what might to be (future)” and “that, what ought to be (presence)” [19, 149]. So due to this statement it is reasonable to think law Being as “inter-belonging” between the “has-beens”, “possible” and “ought”, as “attraction” which put these three phenomena “to-gather”. On the notice level of the legal processes law Being reveals itself as *attraction* between the committed deed and its legal consequences. All that entity which was “caught up” by the law event at the same moment received legal modus of Being, the Being of the similar entity becomes legal Being. But at that time, when legal deed encounters its legal consequences, the temporal loop is tied up, and law Being is disappeared; legal entity becomes “normal” again and reveals itself in its chemical, physical, economic and others modes of Being.

Then, the main thesis of the temporal ontology of law is the grounding of that fact, that law originally the law Being “is”, i.e. “attraction” between the committed deed and its legal consequences, which “exists” in the horizon of the time of the law, so legal modus of the Being of the legal entity (idea, norm, thing, human being) is derived from the involvement in the law event.

Conclusions. By using the results of our researches it’s possible to re-thinking the problem of the legal normativity. From the positions of the temporal ontology of law we have to speak rather about the normativity of *law* than *legal* normativity. Because

of under the law we understand not certain entity – legal norms, legal relations, legal persons etc., but the special modus of the Being of similar entity, there are no more reasons to speak about the normativity as the *quality* of the certain entity. Opposite, legal entity receives its normative quality due to legal Being only.

But normativity is not the simple attribute of the legal Being. As we noted, legal Being is rooted

in the law event and in the Being of law as the “attraction” between the committed deed and its legal consequences, which “exists” in the horizon of the time of the law. Thus the normativity of such law is not its attribute or quality, but its *essence*, which puts “to-gather” different entity, which is involved in the event of Law and by this way its legal status received.

List of References

1. Булыгин Е. В. Избранные работы по теории и философии права : пер. с англ., нем., исп. / [под науч. ред. М. В. Антонова, Е. Н. Лисанюк, С. И. Максимова]. Санкт-Петербург: Алеф-Пресс, 2016. 476 с.
2. Кельзен Г. Чистое учение о праве и аналитическая юриспруденция. *Российский ежегодник теории права*. 2009. № 2. С. 432–453.
3. Харт Г. Л. А. Понятие права / пер. с англ.; под общ. ред. Е. В. Афонасина и С. В. Моисеева. Санкт-Петербург: Изд-во С.-Петерб. ун-та, 2007. 302 с.
4. Алекси Р. Дуальная природа права. *Российский ежегодник теории права*. 2009. № 2. С. 19–33.
5. Фуллер Лон Л. Мораль права / пер. с англ. Т. Даниловой, под ред. А. Куряева. Москва: ИРИСЭН, 2007. 308 с.
6. Heidegger M. Sein und Zeit. Tuebingen: Niemeyer, 2001. 445 p.
7. Рабинович П. М. Філософія права: деякі «вічнозелені» наукознавчі сюжети. *Право України*. 2011. № 8. С. 13–20.
8. Толстик В. А. Борьба за содержание права – важнейшее научное направление. *Право України*. 2010. № 4. С. 29–35.
9. Stovba O. V. Phenomenon of “A law” as Core of an Authentic Process of Trial. *Проблеми філософії права*. 2010–2011. Т. VIII-IX. Р. 483–487.
10. Стовба А. В. О перемене сущности или «что есть» право в эпоху постметафизики. *Правоведение*. 2008. № 1. С. 157–164.
11. Ben-Dor O. Thinking about Law. In Silence with Heidegger. Oxford and Portland, Oregon: Hart Publishing, 2007. 406 p.
12. Heidegger M. Das Ding // Vortraege und Aufsaeetze. Stuttgart: Klett-Gotta, 2009. P. 157–180.
13. Kaufmann A. Preliminary Remarks on a Legal Logic and Ontology of Relations. *Law, Interpretation and Reality*. Dordrecht, 1990. P. 104–123.
14. Неклассическая философия права: вопросы и ответы [Ю. Е. Пермяков, С. И. Максимов, А. В. Поляков и др.]. Харьков: Библиотека международного журнала «Проблемы философии права», 2013. 272 с.
15. Стовба А. В. Право и событие. Экзистенциально-онтологический анализ. *Российский ежегодник теории права*. 2011. № 4. С. 133–146.
16. Heidegger M. Zeit und Sein // Zur Sache des Denkens. Frankfurt am Main: Vittorio Klostermann, 2007. P. 3–30.
17. Maihofer W. Recht und Sein. Prolegomena zu einer Rechtsontologie. Frankfurt am Main: Vittorio Klostermann, 1954. 125 p.
18. Die Ontologische Begrueundung des Rechts. Darmstadt: Wissenschaftliche Buchgesellschaft, 1965. 742 с.
19. Хайдеггер М. Что зовется мышлением? Москва: Территория будущего, 2006. 320 с.

References

1. Bulygin E. V. (2016) Yzbrannnie raboty po teorii i filosofyi prava [The selected works in theory of law and legal philosophy]. SPb: Alef-press. 476 p. [in Russ.]
2. Kelzen G. (2009) Chistoe uchenie o prave i analiticheskaya jurisprudencia (The pure legal study and analytic jurisprudence). *Rossiyskiy ejegodnik teoryi prava* [The Russian Yearbook of legal theory]. 2, 432–453 [in Russ.]
3. Hart G. L. A. (2007) Ponyatie prava (The concept of law). SPb.: Izdatelstvo Sankt-Peterburgskogo Universiteta. 302 p. [in Russ.]
4. Alexy R. (2009) Dualnaya priroda prava (Dual nature of law). *Rossiyskiy ejegodnik teoryi prava* [The Russian Yearbook of legal theory]. 2, 19–33 [in Russ.]
5. Fuller Lon. L. (2007) Moral prava (The Morality of Law). Moskva: IRISEN. 308 p. [in Russ.]
6. Heidegger M. (2001) Sein und Zeit (Being And Time). Tuebingen: Niemeyer. 445 p.
7. Rabinovich P. (2011) Filosofiya prava: dejaki «vichnozeleni» naukoznavchy sjugety (Legal Philosophy: some «evergreen» scientific plots). *Pravo Ukrainy* [Law of Ukraine]. 8, 13–20 [in Ukr.]

8. Tolstyk V. (2010) Borjba za soderganie prava – vagneyshee nauchnoe napravlenie (The Struggle for the content of the law – the most important scientific direction). *Pravo Ukrainy [Law of Ukraine]*. 4, 29–35 [in Russ.]
9. Stovba O. (2010–2011) Phenomenon of «A law» as Core of an Authentic Process of Trial. *Problemy Filosofiyi prava [Problems of the philosophy of law]*. Vol. VIII-IX, 483–487.
10. Stovba O. (2008) O peremene suchnosty ili “chto est” pravo v epochu postmetaphisiky (About the changing of essence or “what is” law in the age of postmetaphysics). *Pravovedenie [Science of law]*. 1, 157–164 [in Russ.]
11. Ben-Dor O. (2007) Thinking about Law. In Silence with Heidegger. Oxford and Portland, Oregon: Hart Publishing. 406 p.
12. Heidegger M. (2009) Das Ding (The thing). *Vortraege und Aufsaeetze [Lectures and essays]*. Stuttgart: Klett-Gotta. 157–180 [in Germ.]
13. Kaufmann A. (1990) Preliminary Remarks on a Legal Logic and Ontology of Relations. *Law, Interpretation and Reality*. Dordrecht. 104–123.
14. Neklassicheskaya philosophia prava: voprosy i otvety (The non-classic legal philosophy: questions and answers). Kharkiv: Library of the International Journal «Philosophy of Law Issues» (2013). 127–159 [in Russ.]
15. Stovba O. (2011) Pravo i sobitiye. Ekzistencialno-ontologicheskii analiz (Law and Event. Existential-ontological analysis). *Rossiyskiy egzegovodnik teoriji prava [Russian Yearbook of Law]*. 4, 133–146 [in Russ.]
16. Heidegger M. (2007) Zeit und Sein (Time and being). *Zur Sache des Denkens [To the cause of thinking]*. Frankfurt am Main: Vittorio Klostermann. 3–30 [in Germ.]
17. Maihofer W. (1954) Recht und Sein. Prolegomena zu einer Rechtsontologie (Right and being. Prolegomena to a legal ontology). Frankfurt am Main: Vittorio Klostermann. 125. [in Germ.]
18. Die Ontologische Begruendung des Rechts (The ontological basis of law). Darmstadt: Wissenschaftliche Buchgesellschaft (1965). 742 [in Germ.]
19. Heidegger M. (2006) Chto zovjetsa michleniem? (What is called Thinking?) Moskva: Territoriya budushchego (Problem of the future). 31–248 [in Russ.]

UDC (УДК) 004.94:343.985
JEL Classification: D70; C45; C53; C61; C80

Мовчан Анатолій Васильович,
доктор юридичних наук, старший науковий співробітник,
професор кафедри оперативно-розшукової діяльності
Львівського державного університету внутрішніх справ
e-mail: movchan.anatol@gmail.com
ORCID ID: 0000-0002-6997-6517

АКТУАЛЬНІ ПРОБЛЕМИ ВПРОВАДЖЕННЯ В ОРГАНАХ НАЦІОНАЛЬНОЇ ПОЛІЦІЇ УКРАЇНИ МОДЕЛІ ПОЛІЦЕЙСЬКОЇ ДІЯЛЬНОСТІ, КЕРОВАНОЇ АНАЛІТИКОЮ

Анотація. У статті аналізуються актуальні проблеми впровадження в органах Національної поліції України моделі поліцейської діяльності, керованої аналітикою. Розглянуто окремі аспекти використання інформаційно-аналітичних програм у діяльності правоохоронних органів. Визначено, що кримінальний аналіз є специфічним видом інформаційно-аналітичної діяльності правоохоронних органів, який полягає у перевірці та оцінці інформації, її інтерпретації, встановленні зв'язків між даними, що отримуються у процесі виявлення, припинення та розслідування злочинів, і мають значення для оперативно-розшукової діяльності й кримінального провадження, з метою їх використання правоохоронними органами та судом. Вивчення різних аспектів використання кримінального аналізу дозволяє визначити пріоритетні заходи для подальшого розвитку цього напрямку боротьби з кримінальними правопорушеннями.

Ключові слова: інформаційно-аналітична робота; кримінальний аналіз; модель поліцейської діяльності, керованої аналітикою; оперативно-аналітична інформація; інформаційно-аналітичні програми.

Movchan Anatoliy,
Doctor of Legal Sciences, Senior Researcher
Professor at the Department of Operational and Investigative activities
Lviv State University of Internal Affairs
e-mail: movchan.anatol@gmail.com
ORCID ID: 0000-0002-6997-6517

THE ISSUES OF AN IMPLEMENTATION OF INTELLIGENCE-LED POLICING INTO THE NATIONAL POLICE OF UKRAINE

Abstract. Paper analyzes the issues of an implementation of Intelligence-Led Policing into the National Police of Ukraine. Several aspects of the use of information and analytical programs in the activities of law enforcement bodies are considered.

The main objective of the criminal analysis is to strengthen mechanisms for preventing, detecting, documenting and investigating crimes, as well as strengthening of mechanisms for crime monitoring, information exchange at the regional and international levels on trends and risks in this area.

The European Union Advisory Mission (EUAM) of Ukraine supports the implementation of Intelligence-Led Policing/ILP into the National Police of Ukraine. The ILP is a model of police activity, according to which operational-analytical information/intelligence serves as the basis for conducting operations/investigations, and not vice versa. This model allows to reduce material costs and crime rates, as well as to provide a higher level of personnel security.

Successful implementation and application of new methods of criminal analysis will give the possibility to expand it to the entire system of the National police of Ukraine in the future and to actively use analytical methods and technologies allowing to carry out the tasks of an ineffective investigation of criminal proceedings, create conditions for more effective implementation by the entities of operational search and investigative activities of their tasks and law enforcement functions, which, in turn, should increase the effectiveness of the fight against crime.

The study of various aspects of the use of criminal analysis provides grounds for identifying priority measures for the further development of this area of combating criminal offenses: the necessity of further development of the regulatory bases for the use of criminal analysis in the National Police of Ukraine; expanding of the use of criminal analysis in the bodies of the National Police of Ukraine; increasement of the security of activity of operational-search units due to modern office equipment, computer software; the formation of appropriate data banks on a regular basis.

Keywords: information and analytical work; criminal analysis; Intelligence-Led Policing; operational and analytical information; information and analytical programs.

Вступ

Результативність діяльності правоохоронних органів у боротьбі зі злочинністю безпосередньо залежить від якісного, своєчасного і достатнього інформаційно-аналітичного забезпечення цієї діяльності. Застосування новітніх інформаційних і телекомунікаційних технологій дозволяє інтегрувати й опрацьовувати величезну кількість даних, що містяться у відкритих джерелах інформації та спеціалізованих АІС, отримуючи при цьому нові знання кримінологічного та оперативно-розшукового характеру.

У нормативно-правових актах та науковій літературі поряд з терміном «інформаційно-аналітичне забезпечення» досить часто вживаються терміни «інформаційне забезпечення», «інформаційно-аналітична діяльність», «інформаційно-аналітична робота», «аналітична робота», «кримінальний аналіз», «модель поліцейської діяльності, керованої аналітикою» тощо.

У країнах Європейського Союзу, США та інших розвинених країнах світу використання можливостей кримінального аналізу є обов'язковим для всіх правоохоронних органів. Його зміст, правила та процедури чітко визначено й урегульовано в нормативно-правових актах. Це, зокрема, стосується ведення оперативно-розшукової діяльності, досудового розслідування та розгляду кримінальних проваджень у суді.

Консультативна місія Європейського Союзу в Україні (КМСС) підтримує впровадження в Національній поліції України моделі поліцейської діяльності, керованої аналітикою (Intelligence-Led Policing/ILP) [1]. ILP є моделлю поліцейської діяльності, згідно з якою оперативно-аналітична інформація (intelligence) слугує підставою для проведення операцій/ розслідувань, а не навпаки. Ця модель дозволяє зменшити матеріальні витрати, знизити рівень злочинності, забезпечити більш високий рівень безпеки особового складу [2, с. 435].

Окремі аспекти використання кримінального аналізу в діяльності правоохоронних органів розглядали у своїх наукових працях Дж. Картер (J. G. Carter, 2014) [2], С. Філіпс (S. W. Phillips, 2014) [2], М. Гайадин (S. M. Gayadeen, 2014) [2], К. Вестфал (C. Westphal, 2009) [2], О. В. Власюк

[4], О. М. Заєць [5], В. В. Єрофєєв [6], А. В. Махнюк [7], В. І. Мельник [8], В. А. Некрасов [8], Д. Ю. Узлов [9], В. М. Струков [9], О. Б. Григорович [9], М. Яніцкі [10] та інші.

Зокрема, проблеми впровадження моделі поліцейської діяльності, керованої аналітикою (Intelligence-Led Policing/ILP) досліджено у праці Дж. Картера, С. Філіпса та М. Гайадин «Впровадження слідчого поліцейського: застосування теорії вільного поєднання» [2].

Окремі аспекти виявлення прихованих закономірностей щодо зв'язків між злочинцем і вчиненими ним злочинами відтворив К. Вестфал у роботі «Отримання даних для розвідки, шахрайства та кримінального виявлення. Розширені технології аналітичного та інформаційного обміну» [3].

Питання аналітичного супроводження кримінального провадження на етапі досудового розслідування розглянуто О. М. Зайцем у статті «Інститут аналітичного супроводження досудового розслідування кримінального провадження в Україні. Сучасний стан і перспективи розвитку» [5].

Основні завдання Управління кримінального аналізу Національної поліції висвітлено у статті В. Єрофєєва «Кримінальний аналіз – це ефективна робота поліції та безпека громадян» [6].

Питання співвідношення кримінального аналізу і кримінальної розвідки досліджено в статті В. Мельника і В. Некрасова «Як подолати ворога, багатшого за транснаціональні корпорації?» [8].

Про необхідність бути готовим до роботи зі сучасною технікою та новітніми технологіями наголошує С. Князев у статті «У навчанні майбутніх поліцейських ми повинні рухатися до нової моделі підготовки» [11].

Водночас залишаються не розглянутими проблеми впровадження в практичних підрозділах кримінальної поліції Національної поліції України моделі поліцейської діяльності, керованої аналітикою, особливості взаємодії аналітиків і оперативних працівників.

Метою статті є дослідження актуальних проблем впровадження в органах Національної поліції України моделі поліцейської діяльності, керованої аналітикою, та використання інфор-

маційно-аналітичних програм у діяльності правоохоронних органів.

1. Види і способи аналітичної роботи правоохоронних органів

У процесі кримінального аналізу забезпечується цілеспрямований пошук, виявлення, фіксація, отримання, систематизація, аналіз та оцінка кримінальної інформації, її представлення (візуалізація), передача та реалізація.

Зокрема, в аналітичній роботі використовується: оперативний аналіз (аналіз даних телефонних дзвінків, аналіз злочинних угруповань, аналіз справ, порівняльний аналіз); тактичний аналіз (кримінальний аналіз, аналіз кримінальних тенденцій, геопросторовий аналіз, аналіз місць концентрації злочинності, часовий аналіз, МО-аналіз, кримінальні моделі, профілі підозрюваних/жертв); стратегічний аналіз (SWOT-аналіз, PEST-аналіз, аналіз моделей/форм злочинності та профілювання, аналіз тенденцій, аналіз з використанням географічного профілювання); аналіз даних з відкритих джерел (OSINT); аналіз даних з багатьох джерел (Multi-Source Analysis).

Для проведення аналізу застосовуються сучасні аналітичні інструменти, відповідне програмне забезпечення, а також наявні інформаційні ресурси.

Важливе значення в аналітичній роботі відіграють аналітичні схеми. Складаються вони у багатоепізодних справах, пов'язаних із діяльністю організованих злочинних груп, коли доводиться встановлювати способи вчинення ними злочинів, визначати зв'язки, які взаємно пересікаються між окремими учасниками злочину.

Надаючи аналітикам можливість опрацювати дані про злочини, оперативні працівники та слідчі отримують можливість використовувати готовий оперативно-аналітичний продукт, а не первинну інформацію. При цьому вони отримують такі переваги: по-перше, конкретно окреслюють тенденції злочинності не лише за географічною ознакою, а й у часових рамках; по-друге, продукт надає можливість мати більше інформації щодо місць імовірного вчинення злочинів, що дозволяє покращити попередження правопорушень; по-третє, працівники поліції мають більше можливостей у разі потреби надати допомогу колегам у розкритті та розслідуванні злочинів.

Майже всі департаменти кримінального блоку Національної поліції України у своїй структурі мають аналітичні відділи або працівників, які виконують завдання у сфері аналізу. Водночас жоден з аналітичних підрозділів не створює аналітичні продукти відповідно до європейських стандартів. Крім того, відсутня

належна взаємодія між департаментами щодо обміну аналітичною інформацією.

У системі Національної поліції існує багато джерел розрізної інформації, яку аналізують співробітники різних служб автономно. Наприклад, у Департаменті карного розшуку аналізується інформація щодо загальнокримінальної злочинності, у Департаменті протидії наркозлочинності – інформація, пов'язана з наркозлочинами, тощо. Крім того, кожний оперативний працівник накопичує і зберігає власну оперативну інформацію, яка після його звільнення або переміщення по службі стає практично недоступною для інших оперативних працівників. Відтак відсутня можливість якісно оцінити інформацію в глобальному масштабі.

Держава витрачає кошти на отримання інформації, а в результаті ця інформація втрачається. При цьому порушується європейський принцип про те, що інформація не належить конкретному поліцейському, інформація належить державі як один із продуктів діяльності поліції. Тому постає завдання консолідації всієї оперативної інформації, її подальшого аналізу, що має сприяти розкриттю насамперед тяжких та особливо тяжких злочинів [6].

Більшість департаментів в оперативно-службовій діяльності використовує такі джерела інформації, як Інтегрована інформаційно-пошукова система Національної поліції (АРМОП) та статистична інформація, надана Департаментом інформаційно-аналітичної підтримки.

Можливості здійснення аналізу інформації з відкритих джерел (OSINT) у кожному підрозділі є різними, хоча мережа Інтернет є одним із найбільш повних джерел даних.

2. Методики програмного аналізу оперативної інформації

Найбільш поширеним аналітичним інструментом, що використовується у повсякденній роботі органів Національної поліції, є Microsoft Office (Word та Excel), хоча в деяких департаментах застосовується аналітичне програмне забезпечення (зокрема, i2 Analyst's Notebook, E-Gis maps, ArcGIS тощо) [1].

У 2017 році в структурі центрального апарату Національної поліції України створено Управління кримінального аналізу, яке має виконувати функцію координації діяльності у сфері аналізу і впровадження та розвитку моделі поліцейської діяльності, керованої аналітикою.

Суттєвим аспектом аналізу є аналіз географічних даних. У нинішніх умовах географічні дані є джерелом цінної інформації на кожному рівні роботи правоохоронних органів. Розвиток цього напрямку аналізу передбачає наявність спеціалістів-аналітиків, які зможуть здійснити

оцінку даних на базі географічних інформаційних систем (GIS) для оперативних підрозділів.

Зокрема, з метою профілактики й оперативного реагування на злочини аналітики Управління кримінального аналізу запроваджують географічну прив'язку до кожного житлового будинку з подальшою можливістю нанесення інформації на карту. Це дасть змогу здійснювати якісний аналіз вчинених правопорушень, визначати зони вчинення злочинів, скеровувати в такі місця додаткові наряди патрульної поліції та ставити завдання дільничному офіцеру поліції щодо повторного відпрацювання місць проживання осіб, які перебувають під адміністративним наглядом.

З усіх існуючих методик аналізу оперативної інформації, прийнятих на озброєння правоохоронними органами більшості розвинених країн світу, найчастіше використовуються програмні продукти i2 і ANACAPA. Такі програмні рішення візуального аналізу даних і отримання нових знань призначені для оперативних підрозділів і слідчих, чия діяльність пов'язана з необхідністю аналітичної обробки інформаційних потоків і даних, представлених у різних форматах.

Зокрема, програмний продукт i2 – це комп'ютерне програмне забезпечення на базі SQL-server, покликане узагальнювати, аналізувати, висувати ймовірнісні зв'язки, а також візуалізувати в реальному часі обмін інформацією. Це програмне забезпечення є набором сумісних між собою різних програм, що виконують відповідні специфічні функції на всіх етапах розкриття і розслідування злочинів [12].

Аналітична лінія продуктів i2 представлена елементами, які здатні вирішувати переважну більшість аналітичних завдань як окремо, так і в їх різній комбінації (зокрема, Analyst's Notebook, Analyst's Notebook – Esri® Edition, Analyst's Workstation, iBase, iBase IntelliShare, iXv Visualizer, iBridge, iXa, TextChart, Chart Reader, PatternTracer). У сфері кримінального аналізу i2, як правило, застосовується із програмними продуктами iBase, iBridge, iGlass, Analyst's Workstation.

Серед користувачів даної операційної аналітичної системи можна виділити правоохоронні органи США та Канади (ФБР, ЦРУ, DEA, NSA, RCMP), правоохоронні органи країн Євросоюзу, Інтерпол та Європол [12].

Програмний продукт компанії «Anacapa Sciences Inc.» є передовою методикою розслідування злочинів і аналізу оперативної інформації. ANACAPA стояла біля витоків розробки спеціальних аналітичних методик для сфери безпеки і ще в 1971 році почала проведення навчальних курсів з підготовки фахівців-аналітиків.

На даний момент ANACAPA пропонує наступні 4 базових курси: аналіз інформації в ході проведення розслідувань Criminal Intelligence Analysis (CIA); аналітичні методи розслідування Analytical Investigation Methods (AIM); аналіз фінансових махінацій Financial Manipulation Analysis (FMA); поглиблений аналіз з використанням комп'ютерних технологій Computer-Aided Analysis (CAA) [13].

Використання аналітичних програм при аналізі даних забезпечує низку переваг, які допомагають підвищити ефективність і результативність роботи суб'єктів доказування. У процесі інтеграції інформації здійснюється її каталогізація та введення в систему контролю і пошуку інформації, яка дозволяє легко знаходити необхідну інформацію та отримувати до неї доступ. Програмні продукти є досить гнучкими. Вони пристосовані для зберігання вже зібраної інформації, а також можуть бути адаптовані до інтеграції додаткової інформації, яка надійде в майбутньому. У ході розслідування злочинів й аналізу інформації в інформаційну систему можуть вводитися нові розділи та підрозділи. Дані програмні продукти здатні сприймати величезні обсяги інформації, забезпечені засобами безпеки для обмеження доступу до інформації, отриманої в процесі розслідування. Збір відомостей з декількох джерел підвищує ймовірність отримання ключової доказової інформації і забезпечує можливість підтвердження та перевірки достовірності відомостей [14, с. 25].

3. Перспективи кримінального аналізу в Україні

З огляду на викладене, головною метою кримінального аналізу є зміцнення механізмів попередження, виявлення, документування та розслідування кримінальних правопорушень, а також налагодження механізмів моніторингу криміногенної ситуації, обміну інформацією на державному, регіональному і міжнародному рівнях стосовно тенденцій та ризиків у цій сфері.

Національна поліція України з урахуванням досвіду поліції інших країн планово запроваджує міжнародні стандарти управління інформацією у сфері запобігання правопорушенням і розслідування злочинів. Заходи з упровадження кримінального аналізу проводяться в рамках реалізації відомчої програми одночасно зі створенням системи аналізу ризиків.

Для підготовки поліцейських аналітиків використовується досвід іноземних колег. Зокрема, підрозділ кримінального аналізу досить успішно діє в поліції Румунії, працівники цього підрозділу сприяли впровадженню кримінального аналізу в поліції Польщі і Молдови. В Україні за підтримки Консультативної

Місії Європейського Союзу вони також провели низку тренінгів.

Однак найсучасніша техніка та новітні технології не в змозі розкривати злочини, якщо працівники поліції не будуть готові працювати з ними. Про це, зокрема, наголосив Голова Національної поліції С. Князев під час зустрічі з представниками закладів вищої освіти, які здійснюють підготовку поліцейських: «У навчанні майбутніх поліцейських ми повинні рухатися до нової моделі підготовки працівників кримінального блоку. У вишах потрібно викладати дисципліну за фахом «кримінальний аналіз» [11].

Крім того, потребують нагального вирішення наступні проблеми:

1) забезпечення аналітиків доступом до спеціального аналітичного програмного забезпечення;

2) створення захищеної мережі для організації обміну інформацією в електронній формі;

3) створення ІТ-системи збирання та обробки оперативно-аналітичної інформації.

Висновки

Кримінальний аналіз є специфічним видом інформаційно-аналітичної діяльності правоохоронних органів, який полягає у перевірці та оцінці інформації, її інтерпретації, встановленні зв'язків між даними, що отримуються у

процесі виявлення, припинення та розслідування злочинів і мають значення для оперативно-розшукової діяльності й кримінального провадження, з метою їх використання правоохоронними органами та судом, подальшого проведення оперативного, тактичного і стратегічного аналізу.

На нашу думку, успішна реалізація та впровадження нових методів кримінального аналізу дасть можливість надалі поширити їх на всю систему Національної поліції та активно використовувати сучасні аналітичні методи і прийоми, завдяки яким можливо створити передумови для ефективнішого виконання оперативними і слідчими підрозділами своїх завдань, що, своєю чергою, сприятиме підвищенню ефективності протидії злочинності загалом.

Отже, впровадження інформаційно-аналітичних програм у діяльність правоохоронних органів доводить свою ефективність, тож вони можуть бути успішно використані в роботі оперативних і слідчих підрозділів Національної поліції.

Перспективи подальших досліджень у цьому напрямі вбачаємо у вивченні результатів впровадження моделі поліцейської діяльності, керованої аналітикою (Intelligence-Led Policing/ILP) в органах Національної поліції України.

Список використаних джерел

1. Правоохоронна діяльність, керована аналітикою: передова методика сучасної правоохоронної діяльності. URL: <http://euam.php7.postbox.kiev.ua/ua/news/opinion/intelligence-led-policing-the-cutting-edge-of-modern-law-enforcement/>
2. Carter J. G., Phillips S. W., Gayadeen S. M. Implementing Intelligence-Led Policing: An Application of Loose-Coupling Theory. *Journal of Criminal Justice*. 2014. № 42. P. 433–442.
3. Westphal C. Data Mining for Intelligence, Fraud and Criminal Detection. *Advanced Analytic & Information Sharing Technologie*. New York: CRC Press Taylor & Francis Group, 2009. 440 p.
4. Власюк О. В. Роль і місце кримінального аналізу у розкритті та розслідуванні злочинів на державному кордоні України: матер. постійно діючого наук.-практ. семінару. Харків, 2011. Вип. 3. Ч. 1. С. 82–85.
5. Заєць О. М. Інститут аналітичного супроводження досудового розслідування кримінального провадження в Україні. Сучасний стан і перспективи розвитку. *Вісник кримінального судочинства*. 2016. № 4. С. 17–25.
6. Єрофеев В. Кримінальний аналіз – це ефективна робота поліції та безпека громадян. URL: http://mvs.gov.ua/ua/news/10309_Kriminalniy_analiz_ce_efektivna_robota_policii_ta_bezpeka_gromadyan_FOTO.htm.
7. Махнюк А. В. Теоретичні основи провадження кримінального аналізу у сфері правоохоронної діяльності. *Науковий вісник Державної прикордонної служби*. 2011. № 94. С. 3–7.
8. Мельник В., Некрасов В. Як подолати ворога, багатшого за транснаціональні корпорації? URL: <http://n-v.com.ua/yak-podolaty-voroga-bagatshogo-za-korporatsiyi/>
9. Применение интеллектуальной системы криминального анализа в реальном времени (RICAS) для аналитического сопровождения оперативно-розыскной деятельности и досудебного расследования / Д. Ю. Узлов, В. М. Струков, О. Б. Григорович [та ін.] *Право і безпека*. 2015. № 2 (57). С. 132–139.
10. Яніцкі М. Оперативний кримінальний аналіз // Міжнародна організація з міграції. К., 2009. 86 с.
11. Князев С. У навчанні майбутніх поліцейських ми повинні рухатися до нової моделі підготовки. URL: <https://www.npu.gov.ua/uk/publish/article/2168283>
12. Возможности использования аналитических программ в борьбе с организованной преступностью. URL: <https://articlekz.com/article/11838>

13. О компании Anacapa Sciences Inc. URL: <http://www.spi2.ru/about/partners/anacapa/>
14. Работа полиции. Системы полицейской информации и разведки: пособие по оценке систем уголовного правосудия. Нью-Йорк: Управление Организации Объединенных Наций по наркотикам и преступности. Вена, 2010. 46 с. URL: https://www.unodc.org/pdf/criminal_justice/10-52547_1_Policing_4_ebook.pdf.

References

1. Pravoohoronna diyalnist, kerovana analitikoyu: peredova metodyka suchasnoyi pravookhoronnoyi diyal'nosti (Intelligence-Led Policing: the cutting edge of modern law enforcement). URL: <http://euam.php7.postbox.kiev.ua/ua/news/opinion/intelligence-led-policing-the-cutting-edge-of-modern-law-enforcement> [in Ukr.]
2. Carter J. G., Phillips S. W., Gayadeen S. M. (2014). Implementing Intelligence-Led Policing: An Application of Loose-Coupling Theory. *Journal of Criminal Justice*. 42, 433–442 [in Eng.]
3. Westphal C. (2009). Data Mining for Intelligence, Fraud and Criminal Detection. Advanced Analytic & Information Sharing Technologies. New York: CRC Press Taylor & Francis Group. 440 [in Eng.]
4. Vlasyuk O. V. (2011). Rol' i mistse kriminal'noho analizu u rozkrytti ta rozsliduvanni zlochyniv na derzhavnomu kordoni Ukrayiny (The role and place of criminal analysis in the disclosure and investigation of crimes on the state border of Ukraine). *Materials of the ongoing scientific and practical seminar*. Kharkiv. 3, 1, 82–85 [in Ukr.]
5. Zayets' O. M. (2016). Institut analitychnoho suprovodzhennya dosudovoho rozsliduvannya kryminal'noho provadzennya v Ukrayini (Institute for Analytical Support of Pre-trial Investigation of Criminal Proceedings in Ukraine). Current state and development prospects. *Visnyk kryminal'noho sudochynstva [Bulletin of Criminal Proceedings]*. 4, 17–25 [in Ukr.]
6. Yerofyeyev V. Kryminal'nyy analiz – tse efektyvna robota politsiyi ta bezpeka hromadyan (Criminal analysis is an effective police work and citizen safety). URL: http://mvs.gov.ua/ua/news/10309_Kryminalniy_analiz_ce_efektivna_robota_policii_ta_bezpeka_gromadyan [in Ukr.]
7. Makhnyuk A. V. (2011). Teoretychni osnovy provadzennya kryminal'noho analizu u cferi pravookhoronnoyi liyal'nosti (The theoretical basis for conducting criminal analysis in the field of law-enforcement activity). *Naukovyy visnyk Derzhavnoyi prykordonnoyi sluzhby [Scientific Bulletin of the State Border Guard Service]*. 94, 3–7 [in Ukr.]
8. Melnik V., Nekrasov V. Yak podolaty voroha, bahatshoho za transnatsional'ni korporatsiyi? (How to overcome an enemy richer than multinational corporations?). URL: <http://n-v.com.ua/yak-podolaty-voroga-bagatshogo-za-korporatsiyi> [in Ukr.]
9. Uzlov D. Yu., Strukov V. M., Hrygorovych O. B., Petrusenko A. I. and Doskalenko S. N. (2015). Primeneniye intelektual'noy citemy kriminal'nogo analiza v real'nom vremeni dlya analiticheskogo soprovodzhdeniya operativno-rozysknoy deyatel'nosti i dosudebnogo rassledovaniya (Use of Real-time Intellectual criminal analytics system (RICAS) for analytical support of operative and search activities and pre-trial investigation). *Pravo i Bezpeka (Right and Safety)*. 2 (57), 132–139 [in Russ.]
10. Yanitski M. (2009). Operatyvnyy kryminal'nyy analiz (Operational criminal analysis). *International Organization for Migration*. Kyiv, 86 [in Ukr.]
11. Knyazhev S. U navchnni maybutnih politseyskyh my povynni rukhatysya do novoyi modeli pidhotovky (In the training of future policemen, we must move to a new model of training). URL: <https://www.npu.gov.ua/uk/publish/article/2168283> [in Ukr.]
12. Vozmozhnosti ispol'zovaniya analiticheskikh program v bor'bye s organizovanoj pryestupnost'yu (Possibilities of using analytical programs in the fight against organized crime). URL: <https://articlekz.com/article/11838> [in Russ.]
13. О компании Anacapa Sciences Inc. (About the company Anacapa Sciences Inc.). URL: <http://www.spi2.ru/about/partners/anacapa/> [in Russ.]
14. Rabota politsii. Sistemy politseyskoy informatsii i razvedki: posobiye po otsenke system ugolovnoho pravosudiya (Police work. Police Information and Reconnaissance Systems: Guide to Assessing Criminal Justice Systems). New-York: United Nations Office on Drugs and Crime. Vena, 2010. 46. URL: https://www.unodc.org/pdf/criminal_justice/10-52547_1_Policing_4_ebook.pdf [in Russ.]

UDC (УДК) 342.7: 341.231.145

Панкевич Олег Зіновійович,

кандидат юридичних наук, доцент,
доцент кафедри адміністративно-правових дисциплін
Львівського державного університету внутрішніх справ
e-mail: pankevych9@gmail.com
ORCID ID: 0000-0002-6636-1330

ПРАВО НА ПРИВАТНІСТЬ: ДЕЯКІ СУЧАСНІ ТЕНДЕНЦІЇ В ПРАКТИЦІ СТРАСБУРЗЬКОГО СУДУ

Анотація. Здійснений загальнотеоретичний та філософсько-правовий аналіз практики Європейського суду з прав людини щодо захисту права на приватність. Особлива увага приділяється необхідності врахування відмінностей між комунітаристськими, лібералістичними та потестарними інтерпретаціями правових категорій. Значне місце відведено висвітленню особливостей ст. 8 Конвенції про захист прав людини і основоположних свобод, у якій, на думку автора, найбільш яскраво проявляється напруження за напрямом «лібералізм – комунітаризм»: адже право на приватність як таке є найбільшою мірою лібералістичним, тобто становить серцевину цієї політико-правової філософії. Завдяки рішенням Суду положення ст. 8 поповнились низкою нових смислів, що засвідчує «живий» характер Конвенції. Сьогодні ця тенденція продовжує спостерігатися, охоплюючи все більше аспектів приватного життя особи. Визнання Страсбурзьким судом додатково до обов'язку невтручання держави у приватну сферу громадян ще й її позитивних обов'язків щодо реалізації прав, гарантованих у ст. 8, може розглядатися не тільки як свідчення певної еволюції правових позицій ЄСПЛ, а й філософсько-правових підходів, що лежали в їх основі. Філософсько-правове підґрунтя позицій Суду щодо приватного життя трансформується від класичних ліберальних (а то й лібертарних) засад – до імпліцитних неоліберальних засновків, що проявляється у включенні до змісту розглядуваного конвенційного права обов'язків держави із вчинення нею активних дій із забезпечення його реальності та ефективності.

Ключові слова: право на приватність, Конвенція про захист прав людини і основоположних свобод, Європейський суд з прав людини, лібералізм, комунітаризм, ліберальний комунітаризм, потестарний дискурс.

Pankevych Oleg,

Candidate of Legal Sciences (PhD (Law)),
Associate Professor of the Department
of Administrative-Legal Disciplines,
Lviv State University of Internal Affairs
e-mail: pankevych9@gmail.com
ORCID ID: 0000-0002-6636-1330

RIGHT TO PRIVACY: SOME MODERN TRENDS IN PRACTICE OF THE STRASBOURG COURT

Abstract. This article provides general theoretical and philosophical-legal analysis of the European Court of Human Rights practice with regard to the protection of the right to privacy (the right to respect for private and family life). A particular attention is paid to the need to consider the differences between communitarian, liberalistic and potestary interpretations of the legal categories. A high profile is given to coverage of features of Article 8 of the Convention for the Protection of Human Rights and Fundamental Freedoms, where, according to the author, the tension on the line of liberalism is most evident – communitarianism: since the right to privacy itself is most liberalistic, i.e. the one that is the core of this political and legal philosophy. Thanks to the decision of the Court, a number of new senses has joined the provision of Article 8, which is an evidence of a "living" nature of the Convention. Today, the trend continues to be observed, covering even more aspects of private life of a person. The recognition by the Strasbourg Court of the positive obligations of the state on implementing the rights guaranteed by Article 8 of the European Convention in addition to its obligation of non-interference in the private sphere of citizens, can be considered not only as evidence of some evolution of legal stance of the European

Court of Human Rights, but as philosophical and legal approaches that formed their basis. Philosophical and legal foundation of the Court's stance regarding private life is transformed from classical liberal (and even libertarian) principles – to implicit neoliberal premises, which manifests itself in including in the content of the considered conventional law of obligations of the state on taking active steps to ensure its reality and effectiveness.

Key words: right to privacy, the Convention for the Protection of Human Rights and Fundamental Freedoms, the European Court of Human Rights, liberalism, communitarianism, liberal communitarianism, potestary discourse.

Вступ

Двадцять років тому парламент України ратифікував Конвенцію про захист прав людини і основоположних свобод (далі – Конвенція). Цей знаменний факт спричинив виникнення не лише комплексу відповідних міжнародних правовідносин за участю нашої держави, а й правовідносин внутрішньодержавних, пов'язаних із дією Конвенції як невід'ємної частини національного законодавства відповідно до ст. 9 Конституції України. Окрім того, ст. 17 Закону України «Про виконання рішень і застосування практики Європейського суду з прав людини» (далі – ЄСПЛ, Суд) прямо проголосила Конвенцію і практику цього Суду джерелом права.

Зважаючи на те, що право, розроблене Страсбурзьким судом на основі положень Конвенції, «дедалі більше набуває характеру справжнього *jus commune* (загального права) у царині прав людини» [1, с. 12], актуальність досліджень практики ЄСПЛ видається безсумнівною. У цій публікації зосередимо увагу на деяких, з нашої точки зору, особливо цікавих та показових його рішеннях у справах щодо скарг на порушення державами положень ст. 8 Конвенції. У такому контексті актуальність обраної теми статті додатково зумовлена ще й тим, що у наш час – час надшвидкого розвитку найновіших технологій – право на приватність («серцевиною» якого є питання, пов'язані зі здобуттям, зберіганням і поширенням інформації про особу; з тією мірою, з якою людина може контролювати доступ інших людей та державних органів до цієї інформації; з можливістю для індивіда зберегти свою анонімність) особливо часто піддається загрозам його порушення.

Питанням тлумачення та забезпечення означеного права (зміст якого охоплює повагу до приватного та сімейного життя людини), зокрема у рішеннях Суду, присвячені праці таких вітчизняних та іноземних дослідників, як Н. Беляєва, Стівен Гріп (Steven Greer) [2], Д. Гудима, Пітер ван Дейк (Pieter van Dijk) [3], Т. Дудаш, Майкл Львін (Michael Lwin) [4], І. Михайленко, С. Мішуровська, Б. Неделек (B. Nedielek), С. Погребняк, П. Рабінович, С. Рабінович, М. де Сальвія (Michele de Salvia), В. Серьогін, Т. Фулей, Г. Христова, Ж. Чевичалова, С. Шевчук. Проте, зважаючи на склад-

ність і багатогранність таких проблем, доводиться констатувати нагальну потребу подальших наукових розвідок із цієї проблематики.

Відтак метою статті є загальнотеоретичний та філософсько-правовий аналіз практики ЄСПЛ щодо захисту права людини на приватність (зокрема в аспекті відмінностей між комунітаристськими, лібералістичними та потестарними інтерпретаціями останнього).

1. Філософія права на повагу приватного життя

На наше переконання, було б доволі необачним (а подекуди і просто шкідливим – як для практикуючих юристів, так і для дослідників-теоретиків) залишати поза увагою ту обставину, що рецепти вирішення будь-яких складних правових проблем мають певне філософське підґрунтя, інколи не зовсім усвідомлюване навіть самими суб'єктами права. Не є винятком і практика ЄСПЛ, у т.ч. щодо захисту права на приватність: адже його рішення значною мірою детерміновані свідомою чи несвідомою прихильністю суддів ЄСПЛ до тієї чи іншої філософської позиції, їхніми світоглядно-етичними переконаннями й підходами.

Конвенція – стрижневий акт європейської правозахисної системи – формулює у ст. 8 право на приватність так: «1. Кожен має право на повагу до свого приватного і сімейного життя, до свого житла і кореспонденції. 2. Органи державної влади не можуть втручатись у здійснення цього права, за винятком випадків, коли втручання здійснюється згідно із законом і є необхідним у демократичному суспільстві в інтересах національної та громадської безпеки чи економічного добробуту країни, для запобігання заворушенням чи злочинам, для захисту здоров'я чи моралі або для захисту прав і свобод інших осіб» [5].

Наголосимо, що процитована стаття є черговою ілюстрацією, наочним прикладом поширеного у міжнародно-правових актах та в більшості сучасних конституцій [6, с. 164] певного конфлікту між ліберальним закріпленням прав людини (ч. 1 наведеної статті) і вимушеним обмеженням їх реалізації з підстав, що здебільшого мають певний комунітаристський смисловий відтінок (ч. 2).

Узагальнюючи відповідну практику ЄСПЛ, С. Шевчук виділяє чотири основні складові права на повагу до приватного життя: інформаційна (що включає в себе такі аспекти, як поширення відомостей про особу, збір та обробка персональних даних); фізична (тобто захист фізичної недоторканності особи); комунікативна (безпека та приватність листування, електронної пошти, телефонних розмов та інших видів приватних комунікацій); просторова (яка охоплює поняття дому, робочого місця, тобто безпосереднього середовища особи) [7, с. 362]. При цьому, за дотепним висловом професора Д. Янга, «приватне життя, як слон – воно швидше впізнається, ніж описується» [цит. за: 7, с. 359].

У своїй практиці ЄСПЛ також не сформулював відповідної дефініції, обмежившись лише зауваженням про те, що «приватне життя» є дуже широким поняттям, яке не має вичерпного визначення» (див. його рішення у справах «Пек проти Сполученого Королівства», п. 57; «Смірнови проти Російської Федерації», п. 95) [8], а отже, «Суд не вважає за можливе і необхідне дати вичерпне визначення поняттю "приватне життя"» («Німіцт проти Німеччини», п. 29) [9]. Окрім цього, важливо, що у низці справ «Суд об'єднав теоретично відмінні одне від одного поняття «приватне життя» і «сімейне життя», створивши нову, не передбачену Конвенцією категорію (або, за виразом Б. Неделека, «преторіанське поняття») «приватне і сімейне життя» [10, с. 347].

Стосовно поняття «повага» ЄСПЛ наголосив, що останнє теж «визначене нечітко: зважаючи на різноманітність причин і ситуацій, що виникають у Договірних державах, вимоги до цього поняття будуть постійно і суттєво змінюватись» (п. 67 рішення у справі «Абдулазіз, Кабалес і Балкандалі проти Сполученого Королівства» від 28 травня 1985 р.) [11].

Проте у практиці Суду вирізняють, як зазначається в літературі, два магистральні напрями: 1) «право на повагу» як обов'язок невтручання держави у приватну сферу громадян і 2) «право на повагу», що передбачає обов'язок активних дій з боку держави [10, с. 348–349].

Вже у своєму першому рішенні у справі за ст. 8 Конвенції від 23 липня 1968 р. ЄСПЛ зазначив, що норма, яка міститься в п. 1 цієї статті, «має за мету захист особи від свавільного втручання з боку державних органів у приватне і сімейне життя» (*Aff. Linguistique belge*, p. 33) [1, с. 529]. Це принципове положення звучить рефреном практично в усіх подальших справах за відповідною статтею (пор.: *Marckx*, 31; *Gul*, 38 та ін.) і водночас цілковито узгоджується з

постулатами класичного лібералізму (а також лібертаризму «як політичної філософії, що послідовно втілює ідеї класичного лібералізму, розглядаючи ліберальні аргументи і доходячи висновку, що слід жорсткіше обмежити роль уряду та захищати індивідуальну свободу кожного повніше, ніж це робить класичний лібералізм» [12, с. 41]).

Зокрема, на думку В. Гумбольдта, «гідне осуду будь-яке намагання держави втручатись у приватні справи громадян, якщо таке втручання не є прямим наслідком порушення прав індивіда діями інших індивідів» [13, с. 649]. Своєю чергою Л. Мізес наголошував, що «з точки зору ліберала, завдання держави полягає єдино і виключно у забезпеченні захисту життя, здоров'я, свободи і приватної власності від насильницьких зазіхань. Все, що йде далі цього, є злом. Отже, досить тільки відмовитись від принципу, за яким держава не повинна втручатись у будь-які питання, що торкаються індивідуального способу життя, як ми врешті-решт прийдемо аж до його регулювання і обмеження у найменших деталях. Особисту свободу індивіда скасовано. Він стане рабом спільноти, змушеним підкорятися диктату більшості» [14, с. 11].

З часом у поглядах Суду відбувається еволюція від прихильності до «мінімальної держави» (*laissez-faire*) з її, так би мовити, «негативним» обов'язком невтручання до визнання позитивних обов'язків держави щодо реалізації прав, гарантованих у ст. 8 Конвенції: «Основна мета ст. 8 полягає у захисті окремої особи від свавільного втручання державної влади; вона встановлює певні позитивні обов'язки, покликані забезпечити «повагу» сімейного життя. Однак межі між позитивними та негативними зобов'язаннями, які впливають з цієї статті, важко точно визначити. В обох випадках – і в цьому вони подібні – потрібен справедливий баланс між конкуруючими інтересами окремої особи, з одного боку, і суспільства – з іншого, і в обох контекстах Держава має певну свободу розсуду» (*Keegan*, 49; *той самий принцип*, *Hokkanen*, 55; *Kroon et al.*, 31; *Stjerna*, 38; *Ahmut*, 63) [1, с. 562], при цьому пошук цього балансу визнається Судом «метою усієї Конвенції» («*Rees v. United Kingdom*»).

2. Філософія справедливого балансу

З точки зору визначення філософсько-правового підґрунтя поглядів суддів ЄСПЛ важливим є наголос на положенні про необхідність встановлення «справедливого балансу між конкуруючими інтересами окремої особи і суспільства». Пряме визнання в принципі «справедливого балансу» значущості інтересів спільноти дає підстави не тільки стверджувати співзвуч-

ність підходів Суду із постулатами ліберального комунітаризму [див. 15], а й припускати їх своєрідне втілення в юридичній практиці. Водночас видається, що представники держави-відповідача часто демонструють відданість суттєво відмінному як від кантіанського лібералізму, так і від ліберального комунітаризму потестарному підходу, фактично ототожнюючи при інтерпретації наведеної формули Суду інтереси суспільства з інтересами держави – організації, яка, на думку окремих представників соціальної етики (Ж. Марітен, П. де Лобье), слугуючи спільному благу суспільства, має розглядатись як така, що позбавлена власного «спільного блага» [16, с. 158–159].

У рішенні у справі «*Беррехаб проти Нідерландів*» (1988) ЄСПЛ наголосив: «З поняття сім'ї, на якому ґрунтується ст. 8, випливає, що дитина, народжена від подібного союзу, є *ipso jure* його учасником. Отже, з моменту народження дитини і в силу самого цього факту між дитиною та її батьками виникають відносини, які підпадають під поняття «сімейне життя», навіть якщо батьки не живуть разом» [17]. Виходячи з конкретних обставин, Суд вважає, що не було досягнуто належного балансу між інтересами сторін і що з цієї причини була відсутня відповідність між застосованими владою заходами (депортація заявника з країни, яка спричинила загрозу розриву його відносин із донькою) і переслідуванню правомірною метою (збереження економічного добробуту країни). В силу цього Суд не може визнати дії влади необхідними в демократичному суспільстві. Таким чином, Суд доходить висновку, що мало місце порушення ст. 8. Отже, можна констатувати перемогу ліберального підходу. Але у цій справі видається цікавою особлива думка судді Т. Вільямсона, який вважає, що «незважаючи на їхні стосунки, котрі носили характер сімейного життя, ... оскільки в розглянутий період часу заявники не жили разом і батьки дитини не перебували в шлюбі, права першого заявника (депортованого батька. – О. П.) не переважає *інтереси держави-відповідача*, визнані за державою статтею 8 п. 2» [17]. Виділені нами слова ілюструють, що й окремі судді ЄСПЛ ототожнюють інтереси суспільства і держави.

3. Ідея суспільної свідомості

Важливим є концептуальне зауваження Суду про те, що «Конвенція повинна завжди тлумачитися у світлі актуальних умов (...). Отже, необхідність у відповідних юридичних заходах повинна породити постійне дослідження, зокрема, еволюції (розвитку) *суспільної свідомості*»¹

(*Rees, 47; див. також Cossey, 40*) [1, с. 539]. Ця позиція, на наш погляд, не позбавлена, принаймні опосередковано, комунітаристського підґрунтя: адже «сутність комунітаризму полягає в тому, що він особливе, первинне значення надає не автономії і суверенітету індивіда, а тій видатній ролі, котру в його життєдіяльності відіграє соціум і конкретно-історичний суспільний контекст. Іншими словами, пальма першості віддається тут не соціальному «атому» ..., а соціальному цілому, яке є необхідною передумовою і запорукою досягнень кожної людини, її самореалізації та самоствердження» [18, с. 254].

Смисловий зв'язок поглядів суддів ЄСПЛ із комунітаристськими ідеями вбачаємо і в рішенні у справі «*Чемпен проти Сполученого Королівства*» [19], в якому Суд визнав «володіння заявницею будинком-фургоном *невід'ємною частиною її етнічної самобутності як циганки, що відбиває давню традицію цієї меншини, котра витікає із мандрівного способу життя*. (...) Заходи, що стосуються розміщення будинку-фургона заявниці, мають, таким чином, ширший вплив на права, ніж вплив на право на повагу житла. Вони також зачіпають її здатність підтримувати свою самобутність як циганки, а також вести особисте і сімейне життя відповідно до даної традиції (п. 73). (...) Суд зазначає, що серед держав-членів Ради Європи з'являється тенденція визнання спеціальних потреб меншин і зобов'язань щодо захисту їх безпеки, самобутності і способу життя (див. зокрема, Рамкову конвенцію про захист національних меншин) *не тільки з метою охорони інтересів самих меншин, а й з метою збереження культурної різноманітності, значимою для всього суспільства* (п. 93). Проте, хоча факт належності до меншості з традиційним способом життя, який відрізняється від способу життя більшості суспільства, не надає імунітет від загальних законів, спрямованих на охорону суспільних цінностей, таких як навколишнє середовище (п. 96)» [19]. У цьому зв'язку Б. Неделек зазначає, що «суд розширив сферу застосування ст. 8, визнавши, що вона гарантує право, специфічне для меншин, а саме: право на повагу їхнього традиційного способу життя» [10, с. 347].

У справі «*Dudgeon v. The United Kingdom*» (1981) Суд встановив принцип, відповідно до якого важливим елементом приватної сфери особи є особиста сексуальна поведінка, яка не може бути заборонена під страхом кримінального переслідування тільки для того, аби «збе-

¹ Тут і далі усі виділення по тексту зроблені автором статті.

регти громадський порядок і пристойності, щоб захистити громадян від того, що шокує і ображає» [20]. На наш погляд, у цьому рішенні чітко простежується вплив на суддів постулатів ліберального комунітаризму як синтезу ліберальних та комунітаристських парадигм. З одного боку, ЄСПЛ виголошує тезу, яка, зауважимо, мала би бути співчутливо сприйнята в комунітаристських колах: «там, де в межах однієї країни проживають різні культурні спільноти громадян, державна влада може опинитися перед обличчям різних імперативів, як моральних, так і соціальних». З іншого боку, вирішальним аргументом Суду виступає класичний ліберальний постулат, конкретизований щодо ситуації заявника: «існує моральне неприйняття гомосексуалізму в Північній Ірландії, а також заклопотаність громадськості тим, що будь-яке послаблення закону призведе до ерозії існуючих моральних принципів, не можуть бути підставою для такого значного втручання в приватне життя заявника» [20]. Використаний ЄСПЛ принцип викликає пряму асоціацію з відомим пасажем одного з найяскравіших представників класичного лібералізму ХХ ст. Л. Мізеса: «Схильність наших сучасників вимагати владної заборони, як тільки щось їм не подобається, та їхня готовність підкорятися таким заборонам, навіть якщо те, що треба заборонити, є досить прийнятним для них, засвідчує, наскільки глибоко вкорінені у них дух рабства. (...) Вільна людина має спокійно сприймати те, що її співгромадяни чинять і живуть інакше, ніж вона вважає за належне. Вона повинна звільнитися від звички викликати поліцію, як тільки їй щось не подобається» [14, с. 11]. У вказаній справі ЄСПЛ вочевидь погодився з наведеною тезою класика ліберальної думки, de facto поклавши її до основи свого рішення.

4. Психо-фізіологічна цілісність як основа приватного життя людини

Нарешті приділимо увагу справі «*Прітті проти Сполученого Королівства*» (Case of Pretty v. The United Kingdom) (2002), у процесі розгляду якої було піднято важливі етичні та морально-світоглядні проблеми. Заявниця (паралізована жінка, що страждає від невиліковної дегенеративної хвороби) стверджувала, що відмова генерального прокурора Великої Британії надати їй чоловікові імунітет від притягнення до суду у випадку, якщо він допоможе їй вчинити самогубство, та заборона в національному праві надавати допомогу у вчиненні самогубства становили порушення її прав, гарантованих зокрема ст. 8 Конвенції.

Матеріали розгляду цієї справи у контексті нашого дослідження є дуже важливими з огляду на те, що ЄСПЛ у ній фактично підсумовує свої правові позиції, сформульовані у попередніх рішеннях щодо поняття «приватного життя» і виокремлює основні, на його погляд, елементи цього поняття.

Зокрема Суд зазначає, що 1) воно охоплює фізичну та психічну цілісність людини (рішення у справі «*X. і Y. проти Нідерландів*» від 26 березня 1985 р., п. 22); 2) іноді може включати в себе деякі аспекти її фізичного та соціального «я» (рішення у справі «*Мікулич проти Хорватії*» від 7 лютого 2002 р., п. 53); 3) такі аспекти життя людини, як, наприклад, гендерна ідентифікація, ім'я та сексуальна орієнтація, статеве життя, є елементами її особистого життя, право на яке гарантується статтею 8 (див., наприклад, рішення у справі «*В. проти Франції*» (V. v. France) від 25 березня 1992 р., п. 63; у справі «*Бургартц проти Швейцарії*» від 22 лютого 1994 р., п. 24; у справі «*Даджен проти Сполученого Королівства*» від 22 жовтня 1991 р., п. 41; у справі «*Ласкі, Джаггард і Браун проти Сполученого Королівства*» від 19 лютого 1997 р., п. 36); 4) ст. 8 також гарантує право на особистий розвиток і право людини налагоджувати й розвивати стосунки з іншими людьми та зовнішнім світом (див., наприклад, доповідь Комісії у згаданому вище рішенні у справі «*Бургартц проти Швейцарії*», п. 47; доповідь Комісії у рішенні у справі «*Фрідл проти Австрії*», п. 45); 5) хоча в жодній попередній справі не встановлено, що як таке право на самовизначення міститься у ст. 8 Конвенції, Суд вважає, що поняття особистої самостійності є важливим принципом, на підставі якого тлумачаться її гарантії (п. 61) [21].

Отже, у справі *Прітті* Суд вперше зробив безпосереднє посилання на поняття самостійності особи («personal autonomy»). Як зазначає Б. Неделек, «закріплюючи дійсне право на особисту автономність індивіда щодо держави та щодо інших, вони (європейські судді. – О. П.) ставлять його постать у центр цивілізації і підносять право на приватне життя в ранг засадничої цінності, необхідної для повного розквіту людини в демократичному суспільстві» [10, с. 350]. Гадаємо, що виділені нами слова відомого французького дослідника можуть претендувати на те, щоби стати формулою (квінтесенцією) ліберального комунітаризму.

Прикметно, що у рішенні з розглядуваної справи Суд, оперуючи притаманними ліберальній ідеології терміно-поняттями «самостійності особи», «персональної автономії», «права людини будувати своє життя в обраний нею спосіб (що може передбачати наявність у

неї можливості займатися діяльністю, яка, як вважають, фізично й морально шкідлива для неї», «вкорінене уявлення про свою особистість і своє "я"» і з розумінням ставлячись до вимог п. Прітті, все ж «встановлює, що держави мають право, за допомогою дії загальної кримінально-правової норми, здійснювати регулювання діяльності, шкідливої для життя та безпеки інших людей. Чим серйозніше є така шкода, тим більшої ваги набувають інтереси здоров'я та безпеки людей при їх пропозитивному зіставленні з принципом особистої автономії» (п. 74). Отже, Суд доходить висновку, що втручання в цій справі можна виправдати як «необхідне в демократичному суспільстві» для захисту прав інших («слабких та уразливих, і особливо тих, хто неспроможний приймати свідомі рішення, супроти дій, що мають на меті припинити їхнє життя або сприяти його припиненню». – О. П.). Відповідно, жодного порушення ст. 8 Конвенції допущено не було» (п. 78).

На завершення наведемо фрагмент висловленої у справі *Прітті* позиції Уряду Великобританії, який, гадаємо, наочно ілюструє підставність нашої тези про прихильність (яка, зауважимо, природно виникає вже з огляду на їх владний статус і процесуальне становище) представників держави до аргументації відверто потестарного, макіавелліанського гатунку: «Держава має право, у межах своєї свободи розсуду, визначати міру фізичної шкоди, на яку може погоджуватися особа, і тому навіть ще більш визначенням є право держави вирішувати, чи може людина дати згоду на те, щоб її вбили (п. 60)» [21]. Як видається, додаткові коментарі тут є зайвими.

Висновки

Гадаємо, що в положеннях ст. 8 Конвенції особливо рельєфно проявляється напруга у взаємозв'язку «лібералізм – комунітаризм», адже за своєю природою право на приватність є, так би мовити, найбільш *лібералістичним* (себто – гранично індивідуалістичним, особистісним) – таким, що становить концентрований, серцевинний зміст самого означеного напряму політико-правової філософії, а в певному сенсі – також усієї системи прав людини першого покоління. Ставлення до цього права може водночас бути, образно кажучи, тим лакмусовим папірцем, який виявляє «справжнього» ліберала. Опоненти цієї тези можуть запитати: а хіба інші права (у т.ч. гарантовані Конвенцією: право на життя, на особисту недоторканність, на справедливий судовий розгляд тощо) не є лібералістичними? На це запитання

дозволимо собі відповісти так: безперечно, вони теж визнаються і відстоюються апологетами лібералізму, але щодо їх розуміння та оцінки (на відміну від права на приватність) загалом немає принципових розбіжностей і серед представників інших політико-правових течій – комунітаріїв, соціалістів, консерваторів тощо. Окрім того, історично первинне смислове ядро права на приватність було співзвучним саме з *індивідуалізмом* (франц. – *individualisme*) як рисою світогляду, що характеризується самопротиставленням окремого індивіда колективі та суспільству («право бути залишеним у спокої»).

Завдяки рішенням Суду положення ст. 8 Конвенції поповнились низкою нових смислів, що вкотре засвідчує «живий» характер останньої. Сьогодні ця тенденція продовжує розвиватися у, так би мовити, геометричній прогресії, охоплюючи дедалі більше аспектів приватного життя особи.

Визнання Страсбурзьким судом додатково до обов'язку невтручання держави у приватну сферу громадян ще й її *позитивних* обов'язків щодо реалізації прав, гарантованих ст. 8 Конвенції, може розглядатися як свідчення певної еволюції не тільки правових позицій ЄСПЛ, а й філософсько-правових підходів, що лежали в їх основі. Філософсько-правове підґрунтя позицій Суду щодо приватного життя трансформується від класичних ліберальних (а то й лібертарних) засад – до імпліцитних неоліберальних засновків, що проявляється у включенні до змісту розглядуваного конвенційного права обов'язків держави щодо вчинення нею активних дій із забезпечення, дієвого гарантування його реальності та ефективності.

В одній із наших публікацій було зроблено висновок про недостатність розгляду конституційно-правового статусу особи лише під кутом зору дихотомії «лібералізм – комунітаризм» і про те, що у подальшому видається доцільним розгортати дослідження в межах трикутника «влада (потестарний дискурс) – людина (лібералізм) – суспільство (комунітаризм)» [6, с. 164]. Однак гадаємо, що ЄСПЛ у процесі обґрунтування своїх рішень все ж значною мірою схиляється до пошуків балансу в межах саме означеної дихотомії (що, звісно, аж ніяк не може свідчити про невикористання в його практиці певних «потестарних» підходів). Водночас видається цілком природним і логічним, що потестарний дискурс більше проявляється в позиціях національних урядів держав-відповідачів, зокрема при ототожненні останніми суспільних інтересів із державними.

Список використаних джерел

1. Де Сальвіа М. Прецеденты Европейского Суда по правам человека. Руководящие принципы судебной практики, относящиеся к Европейской конвенции о защите прав человека и основных свобод. Судебная практика с 1960 по 2002 г. Санкт-Петербург: Юридический центр Пресс, 2004. 1072 с.
2. Greer S. The European convention on human rights: Achievements, problems and prospects. Cambridge: Cambridge University Press, 2006. 388 p.
3. Theory and practice of the European Convention on Human Rights / edited by Pieter van Dijk ... [et al.]. 5th ed. Cambridge; Antwerp; Portland, Or.: Intersentia, 2018. Vol. XVII. 1230 p.
4. Lwin M. Privacy issues with DNA databases and retention of individuals' DNA information by law enforcement agencies: the holding of the European Court of Human Rights case *S and Marper v. United Kingdom* should be adapted to American Fourth Amendment jurisprudence. *Information and Communications Technology Law*. 2010. Vol. 19. Iss. 2. P. 189–222.
5. Конвенція про захист прав людини і основоположних свобод. URL: http://zakon3.rada.gov.ua/laws/show/995_004
6. Принцип верховенства права: проблеми теорії та практики: монографія / П. М. Рабінович, О. М. Луців, С. П. Добрянський та ін. *Праці Львівської лабораторії прав людини і громадянина*. Сер. I. Дослідження і реферати. Вип. 30. Львів: Сполом, 2016. 200 с.
7. Шевчук С. Судовий захист прав людини: Практика Європейського Суду з прав людини у контексті західної правової традиції. Вид. 2-е, випр., доп. К.: Реферат, 2007. 848 с.
8. Judgment in the Case of «*Smirnova v. Russia*» (Applications nos. 46133/99 and 48183/99). URL: <http://hudoc.echr.coe.int/eng?i=001-61262>
9. Judgment in the Case of «*Niemietz v. Germany*» (Application no. 13710/88). URL: <http://hudoc.echr.coe.int/eng?i=001-57887>
10. Неделек Б. Стаття 8 Європейської конвенції про захист прав людини та основних свобод. *Європейська конвенція з прав людини: основні положення, практика застосування, український контекст* / за ред. О. Л. Жуковської. К.: ЗАТ «ВІПОЛ», 2004. С. 347–400.
11. Judgment in the Case of «*Abdulaziz, Cabales and Balkandali v. the United Kingdom*» (Application no. 9214/80; 9473/81; 9474/81). URL: <http://hudoc.echr.coe.int/eng?i=001-57416>
12. Боаз Д. Ключові поняття лібертаризму. Лібералізм: Антологія. 2-ге вид. / упоряд. О. Проценко, В. Лісовий. К.: Простір, Смолоскип, 2009. С. 35–42.
13. Гумбольдт В. Позитивна і негативна держава. Лібералізм: Антологія. 2-ге вид. / упоряд. О. Проценко, В. Лісовий]. К.: Простір, Смолоскип, 2009. С. 649–651.
14. Мізес Л. Лібералізм у класичній традиції. Лібералізм: Антологія. 2-ге вид. / упоряд. О. Проценко, В. Лісовий. К.: Простір, Смолоскип, 2009. С. 3–19.
15. Панкевич О. З. Лібералізм і комунітаризм: до питання про дві парадигми сучасної політико-правової філософії. *Право і громадянське суспільство*. 2013. № 3(4). С. 122–134.
16. Рабінович С. П. Права людини у природно-правовій думці католицької церкви (за матеріалами соціальної доктрини католицизму). *Праці Львівської лабораторії прав людини і громадянина*. Серія I. Дослідження і реферати. Вип. 7. Львів, 2004. 198 с.
17. Judgment in the Case of «*Berrehab v. the Netherlands*» (Application no. 10730/84). URL: <http://hudoc.echr.coe.int/eng?i=001-57438>
18. Сичивица О. М. Либерал-рестрикционизм и архитектоника гармонического мира: Историческоф.-политолог. трактат. Львов: Каменяр, 2013. 1220 с.
19. Judgment in the Case of «*Chapman v. the United Kingdom*» (Application no. 27238/95). URL: <http://hudoc.echr.coe.int/eng?i=001-59154>
20. Judgment in the Case of «*Dudgeon v. the United Kingdom*» (Application no. 7525/76). <http://hudoc.echr.coe.int/eng?i=001-57473>
21. Judgment in the Case of «*Pretty v. The United Kingdom*» (Application no. 2346/02). URL: <http://hudoc.echr.coe.int/eng?i=001-60448>

References

1. De Salvia M. (2004) *Pretsedenty Evropeyskogo Suda po pravam cheloveka. Rukovodyashchiye printsipy sudebnoy praktiki, odnosyashchiesya k Evropeyskoy konventsii o zashchite prav cheloveka i osnovnykh svobod. Sudebnaya praktika s 1960 po 2002 g.* [Precedents of the European Court of Human Rights. The guidelines of court practice relating to the European convention on human rights protection and fundamental freedoms. Court practice from 1960 to 2002], Saint Petersburg, 1072 p. [in Russ.]
2. Greer S. (2006) *The European Convention on Human Rights: Achievements, problems and prospects*, Cambridge: Cambridge University Press.

3. Theory and practice of the European Convention on Human Rights / edited by Pieter van Dijk ... [et al.]. 5th ed. Cambridge; Antwerp; Portland, Or.: Intersentia, 2018. Vol. XVII, 1230 p.
4. Lwin M. (2010) Privacy issues with DNA databases and retention of individuals' DNA information by law enforcement agencies: The holding of the European court of human rights case S and Marper v. United Kingdom should be adapted to American Fourth Amendment jurisprudence. *Information and Communications Technology Law*, 19 (2), 189–222.
5. Konventsiia pro zakhyst prav liudyny i osnovopolozhnykh svobod 4.11.1950 [The convention on human rights protection and fundamental freedoms of November 4, 1950]. URL: http://zakon3.rada.gov.ua/laws/show/995_004 [in Ukr.]
6. Pryntsyp verkhovnstva prava: problemy teorii ta praktyky [Principle of the rule of law: problems of the theory and practice]. Lviv, 2016, Iss. 30, 200 p. [in Ukr.]
7. Shevchuk S. (2007) Sudovyi zakhyst prav liudyny: praktyka Ievropeiskoho Sudu z prav liudyny u konteksti zakhidnoi pravovoi tradytsii [Judicial human rights protection: practice of the European Court of Human Rights in the context of the western legal tradition]. Kyiv. 848 p. [in Ukr.]
8. Judgment in the Case of «Smirnova v. Russia» (Applications nos. 46133/99 and 48183/99). URL: <http://hudoc.echr.coe.int/eng?i=001-61262>
9. Judgment in the Case of «Niemiets v. Germany» (Application no. 13710/88). URL: <http://hudoc.echr.coe.int/eng?i=001-57887>
10. Nedielek B. (2004) Stattia 8 Ievropeiskoi konventsii pro zakhyst prav liudyny ta osnovnykh svobod [Article 8 of the European convention on human rights protection and fundamental freedoms], Ievropeiska konventsiia z prav liudyny: osnovni polozhennia, praktyka zastosuvannia, ukraïnskyi kontekst. Kyiv. 347–400 [in Ukr.]
11. Judgment in the Case of «Abdulaziz, Cabales and Balkandali v. the United Kingdom» (Application no. 9214/80; 9473/81; 9474/81). URL: <http://hudoc.echr.coe.int/eng?i=001-57416>
12. Boaz D. (2009) Kliuchovi poniattia libertaryzmu [Key concepts of a libertarizm]. *Liberalizm: antolohiia*. Kyiv. 35–42 [in Ukr.]
13. Humboldt V. (2009) Pozytyvna i nehatyvna derzhava [Positive and negative state]. *Liberalizm: antolohiia*. Kyiv, 649–651 [in Ukr.]
14. Mizes L. (2009) Liberalizm u klasychnii tradytsii [Liberalism in classical tradition]. *Liberalizm: antolohiia*. Kyiv, 3–19 [in Ukr.]
15. Pankevych O. (2013) Liberalizm i komunitaryzm: do pytannia pro dvi paradyhmy suchasnoi polityko-pravovoi filosofii. [Liberalism and communitarianism: to a question of two a paradigm of modern political and legal philosophy]. *Pravo i hromadianske suspilstvo* [Law and civil society]. 3(4), 122–134 [in Ukr.]
16. Rabinovych S. P. (2004) Prava liudyny u pryrodno-pravovii dumtsi katolytskoi tserkvy (za materialamy sotsialnoi doktryny katolytsyzmu) [Human rights in a natural and legal thought of Catholic church (on materials of the social doctrine of Catholicism)]. *Pratsi Lvivskoi laboratorii prav liudyny i hromadianyna. Serii I. Doslidzhennia i referaty*. Lviv. Iss. 7, 198 p [in Ukr.]
17. Judgment in the Case of «Berrehab v. the Netherlands» (Application no. 10730/84). URL: <http://hudoc.echr.coe.int/eng?i=001-57438>
18. Sichivitsa O. M. (2013). Liberal-restriksionizm i arkhitektonika garmonicheskogo mira [Liberal-restrictionizm and to archytechtonic of the harmonious world]. Lvov, 1220 p. [in Russ.]
19. Judgment in the Case of «Chapman v. the United Kingdom» (Application no. 27238/95). URL: <http://hudoc.echr.coe.int/eng?i=001-59154>
20. Judgment in the Case of «Dudgeon v. the United Kingdom» (Application «no. 7525/76). URL: <http://hudoc.echr.coe.int/eng?i=001-57473>
21. Judgment in the Case of «Pretty v. The United Kingdom» (Application no. 2346/02). URL: <http://hudoc.echr.coe.int/eng?i=001-60448>

UDC (УДК) 343
JEL Classification: K 11; K 14

Дорохіна Юлія Анатоліївна,
доктор юридичних наук, доцент,
професор кафедри
кримінально-правових дисциплін
Навчально-наукового гуманітарного інституту
Таврійського національного університету
ім. В. І. Вернадського,
e-mail: zdobuvach@ukr.net
ORCID ID: 0000-0002-2799-3933

ОКРЕМІ ПРОБЛЕМИ РОЗУМІННЯ ПРЕДМЕТА ЗЛОЧИНІВ ПРОТИ ВЛАСНОСТІ

Анотація. Проведено аналіз доктринальних підходів учених щодо розуміння правової природи безготівкових грошей. Визначено, що безготівкові гроші мають змішану, речово-зобов'язальну юридичну природу. Гроші загалом мають багату історію становлення, в процесі якої вони мали різні форми, а безготівкові гроші з'явилися порівняно недавно, зробивши такий же переворот, як і поява паперових грошей, які швидко витіснили монети. Бурхливий розвиток комп'ютерної техніки свідчить про те, що безготівкові гроші незабаром зовсім можуть замінити готівку. При цьому єдиного підходу до розуміння поняття «безготівкові гроші» не існує, питання, пов'язані з незаконним заволодінням безготівкових грошей, не отримали однозначного рішення у кримінально-правовій науці.

Немає єдиного розуміння поняття «безготівкові гроші», а кримінально-правова оцінка незаконного привласнення безготівкових грошей, зокрема, належить до питань, які не мають чіткого вирішення у теорії та мають суперечливе вирішення на практиці. Об'єктом статті є критичний аналіз досягнень попередніх дослідників і, отже, продовження розробки та узагальнення доктринальних підходів до розуміння правової природи безготівкових грошей, уточнення їх особливостей як предмета правопорушень проти власності. І фінансові експерти, і юристи намагаються визначити сутність безготівкових грошей. Проведений аналіз наукових праць дозволив з'ясувати, що неоднозначність правової природи безготівкових грошей не може не ускладнити вирішення питань щодо характеру незаконного їх використання. Різні точки зору стосовно цього питання викладені в літературі з кримінальної юстиції.

Деякі експерти вважають, що у випадку незаконної передачі безготівкових ресурсів шкода завдається встановленню зв'язків між собою, і тому застосування кримінально-правових норм, що стосуються відповідальності за правопорушення, пов'язані з майном, видається нерозумним. Існує проблема визначення загального об'єкта правопорушень, відповідальність за які передбачено у Розділі VI «Злочини проти власності» Спеціальної частини Кримінального кодексу України. Річ у тім, що діапазон відносин, які фактично захищені положеннями кримінального права, поєднані в цьому розділі, не обмежуються відносинами власності. Наукова література наводить чинники, які розкривають характер реального права на безготівкові гроші: якщо ми розглянемо певні зобов'язання, пов'язані з рухом коштів, то зрозуміло, що закон трактує безготівкові гроші як об'єкт права власності. Проведене дослідження дозволяє зробити висновок про те, що характер злочинів проти грошових ресурсів не залежить від їх форми (готівка чи безготівкові гроші); суб'єкт правопорушення у разі незаконного вилучення сум безготівкових коштів з банківських рахунків є майном, що належить власникам рахунків; злочин проти безготівкових грошей слід розглядати як захоплення майна інших осіб у спосіб, визначений Кримінальним кодексом України. Діапазон проблем предмета правопорушень проти власності залишається актуальним, особливо з точки зору визначення перспектив заміни поняття «правопорушення проти власності», розробленого в радянський період концепцією майнового правопорушення.

Ключові слова: злочини проти власності, предмет злочину, безготівкові гроші.

Dorohina Iuliia,

Doctor of Sciences of Law, Associate Professor,
Professor of the Department of Criminal Law Disciplines
Educational and Scientific Humanitarian Institute
Tavrida National V. I. Vernadskyi University
e-mail: zdobuvach@ukr.net
ORCID ID: 0000-0002-2799-3933

SEPARATE PROBLEMS OF UNDERSTANDING THE SUBJECT OF OFFENCES AGAINST PROPERTY

Abstract. It is a well-known fact that the institution of money went through the long development process, during which money acquired different forms. Non-cash money is a relatively recent form that made the same breakthrough, as the introduction of paper money, which drove the coins out quickly in the past centuries. Due to the rapid development of computer technology non-cash money may replace the cash very soon. The purpose of the proposed article is to analyze and generalize doctrinal approaches to understanding the legal nature of non-cash money and to clarify the peculiarities of this money as a subject of property crimes.

There is no uniform understanding of the concept of «non-cash money», and the criminal legal assessment of misappropriation of non-cash money, in particular, belongs to the issues that have no clear solution in criminal law and have contradictory solution in practice. The object of the article is a critical analysis of achievements of previous research workers and, therefore, continuation of development and generalization of doctrinal approaches to the understanding of the legal nature of non-cash money, clarification of special aspects of non-cash money as the subject of offenses against property. Both financial experts and lawyers are trying to determine the nature of non-cash money. The undertaken analysis of scientific papers allows clarifying that the ambiguity of the legal nature of non-cash money can not but complicating the resolution of issues regarding the nature of misappropriation of such money. Different points of view regarding this issue are expressed in the criminal justice literature.

Some experts believe that in case of illegal transfer of non-cash resources the damage is done to binding relations, and therefore application of provisions of criminal law regarding responsibility for offenses against property seems to be unreasonable. Not acquiring the outlined position substantially, it is noted at the same time that there is the problem of determination of the generic object of offenses, responsibility for which is provided in Section VI «Offenses against property» of the Special part of the Criminal Code of Ukraine. The point is that the range of relations which are actually protected by provisions of the criminal law, combined in this section, is not limited to property relations and therefore its name, in my opinion, should be specified. Scientific literature refers to the factors that point at the nature of the real right of non-cash money: if we consider certain liabilities associated with the movement of funds, it is clear that the law considers non-cash money as the object of property rights.

The undertaken study allows to draw conclusion that the nature of offenses against money resources does not depend on their form (cash or non-cash); subject of the offense in case of the illegal writing sums of non-cash resources off the bank accounts is the property which belongs to holders of accounts; offense against non-cash money should be regarded as taking possession of property of others in a particular way, defined in the Criminal Code of Ukraine. The range of problems of the subject of offenses against property remains relevant especially in terms of defining the prospects of replacement of the concept of offenses against property developed in the Soviet period by the concept of property offenses.

Keywords: offenses against property, the subject of offense, non-cash money.

Introduction

It is a well-known fact that the institution of money went through the long development process, during which money acquired different forms. Non-cash money is a relatively recent form that made the same breakthrough, as the introduction of paper money, which drove the coins out quickly in the past centuries. Due to the rapid development of computer technology non-cash money may replace the cash very soon.

There is no uniform understanding of the concept of «non-cash money», and the criminal legal assessment of misappropriation of non-cash money, in particular, belongs to the issues that have no clear solution in criminal law and have contradictory solution in practice.

Significant contribution to the study of this problem, the timeliness of which is caused by the increase in the number of criminal attacks on cashless money, made by such scholars as N. O. Ant-

onyuk, O. I. Fighters (2004), M. P. Bikmurzin (2006), N. V. Vishnyakova (2003), B. V. Volzhenkin, N. O. Lopashenko (2005), P. V. Oliynyk, O. V. Khabarov, V. V. Khilyuta (2009), A. Yu. Shvets and others.

The purpose of the proposed article is to analyze and generalize doctrinal approaches to understanding the legal nature of non-cash money and to clarify the peculiarities of this money as a subject of property crimes.

1. Relevance of research

Non-cash money is a relatively recent form that made the same breakthrough, as the introduction of paper money, which drove the coins out quickly in the past centuries. Due to the rapid development of computer technology non-cash money may replace the cash very soon. There is no uniform understanding of the concept of «non-cash money», and the criminal legal assessment of misappropriation of non-cash money, in particular, belongs to the issues that have no clear solution in criminal law and have contradictory solution in practice.

Both financial experts and lawyers are trying to determine the nature of non-cash money. The undertaken analysis of scientific papers allows clarifying that the ambiguity of the legal nature of non-cash money can not but complicating the resolution of issues regarding the nature of misappropriation of such money. Different points of view regarding this issue are expressed in the criminal justice literature.

2. The basic concepts for understanding the legal nature of bank money

Analysis of scientific papers allows distinguishing three basic concepts (approaches) for understanding the legal nature of bank money:

- 1) non-cash money – a special form of money that is proprietary legal nature [1, 44–49];
- 2) non-cash money is the right customer requirements to the bank, which is binding [2, 68];
- 3) bank money are mixed, Real-binding nature [3, 59].

This concept combines the first and second approaches, and its proponents suggest that bank money is the law of obligations, which constructs the fiction of things, so that it becomes possible to apply to such rights, including their belongings, property law regime. On the one hand, bank money is the law of obligations (legal requirements) the account holder on the bank; on the other (for third parties), they are a means of payment.

Clarified the ambiguity of the legal nature of bank money can not complicate issues such qualifications misappropriation of money. In the criminal justice literature on the subject expressed different points of view. I am impressed by the

approach under which the bank money are mixed, Real-binding nature. They are fiction stuff that has a binding nature. For convenience (training needs of crime) it is possible to use bank money regime of property rights, recognizing their property.

3. Results

The concept of property as per its legal nature of intersectional is one of the defining civil categories. And the final word in clarification of the term must not belong to criminologists and jurist. In this case, the provisions of the Civil Code of Ukraine follow that kind of money recognized property. Under the thing to understand subject material world, for which there may be civil rights and obligations (Article. 179), and under the property as a special object of civil rights and obligations – a separate thing, a set of things and property rights and obligations (p. 190). Article 192 entitled «Money (cash)» without differentiating past for cash and non-cash placed within Chapter 13 «thing». Property part III «a civil matter» current Civil Code of Ukraine. Thus, the Civil Code of Ukraine definitely counts money in property without regard to their cash or bank transfer.

Also p. 24 of the Law of Ukraine «On Banks and Banking» legislators strengthened the concept of money as money in national or foreign currency and deposits (deposits) – as a means of cash or non-cash, in the currency of Ukraine and foreign currency placed by customers on their personal bank accounts on a contractual basis for a fixed period or without specifying a date and payable to the depositor in accordance with the laws of Ukraine and conditions of the contract. According to Art. 3 of the Law of Ukraine «On Payment Systems and Money Transfer in Ukraine» funds are in cash (the form of currency) or non-cash form (the form of entries in the accounts at banks). Thus, the law defines as a contribution amount. Consequently, the funds may be subject to crime in the form of cash (stored in a bank account). Non-cash money is documentary and electronic records on bank accounts.

In such circumstances hardly deserves support proposal of M.P.Bikmurzin in the text of the criminal law point out that in the subject property as crimes against property should be understood, in particular, bank money. The foregoing and as is evident considering the following regulatory provisions (civil) law. However, M. P. Bikmurzin rightly believes that the coverage of non-cash assets concept allows considered criminal infringement of such funds as traditional crimes against property, and therefore does not need CC some new restrictions designed to target attacks. Agree with scientists and that a real opportunity to dispose of non-cash money in wine there since the transfer of money to his bank account, and in some cases – already at

the time of writing off money from the fraudulent account the legitimate owner of the account of a third party (debt repayment, payment for goods or services) [4, 143, 144, 152].

As rightly noted by N. V. Vyshniakova, based on the disclosure of civil legal nature of bank money are two possible solutions to the issue of the money as an object of property crimes:

1) recognize cash and non-cash money property belonging to the person's ownership;

2) recognize things cash and non-cash – legal requirements that are part of the property belonging to the person's ownership. Both of these approaches as appropriate in civil point of view, can recognize non-cash money subject to crimes against property. By the way, in a number of European Court of Human Rights explained that property which is owned, can be both things and rights, including the right to claim; bank money is property that is owned [5].

Similar to statements N. V. Vishnyakova is the next position. If you ignore the archaic dogma and strictly guided by the text of the criminal law should be understood that the criminal law of theft is not only things, but also of any property, and hence of the funds in the account as at object of the law of obligations and rights to property [6]. On the bank money as a form of property belonging to the owner of the bank account, respectively, of the subject property crimes referred to in the writings and other researchers [7, 8].

In legal literature suggests that «in deciding on the recognition of non-cash offense subject should keep in mind that this is, in fact, the acquisition of property rights binding (right to property), since the concept of» account holder and «cash in the bank account» – arbitrary, after all, a bank account and wire money to him are the categories of obligations and legal nature. Bank, the recipient of these funds, for example, depositors, is the owner and investor in these funds appears to claim. So bank funds, criminals infringe on the property of the bank, and which cause harm [9, 10].

Indicative in this respect is reasoning N. O. Antonjuk which indicates that bank money is a legal fiction, a commitment that shows the movement of money and is the obligation of the bank to pay money to a client (list them); criminal protection bank money should be identical criminal protection of cash as a form of things [11, 131–134]. Many other scientists [12] are advocates of such a position, that there is reason to recognize compromise. It is alleged that money is always the money, and non-cash – a form of existence.

Some experts believe that in case of illegal transfer of non-cash resources the damage is done to binding relations, and therefore application of provisions of criminal law regarding responsi-

bility for offenses against property seems to be unreasonable. Not acquiring the outlined position substantially, it is noted at the same time that there is the problem of determination of the generic object of offenses, responsibility for which is provided in Section VI «Offenses against property» of the Special part of the Criminal Code of Ukraine. The point is that the range of relations which are actually protected by provisions of the criminal law, combined in this section, is not limited to property relations and therefore its name, in my opinion, should be specified.

Scientific literature refers to the factors that point at the nature of the real right of non-cash money: if we consider certain liabilities associated with the movement of funds, it is clear that the law considers non-cash money as the object of property rights.

The author appeals to the approach whereby non-cash money is mixed, real right-binding in nature. It is fiction of the property item which is binding in nature. For convenience (of needs for determination of the nature of offenses) it is possible to use the regime of the real right for non-cash money, considering it the property.

As of today judicial practice determines the nature of offenses, in which non-cash money is the subject of offense, as uncompensated withdrawal of non-cash money, which is the property of others. It is noteworthy that in the above case, law enforcement, which can be considered typical, the court proceeded from the fact that the offense is considered complete at the time of or directly receiving money from the account (deposit) of the victim, or at the time of transfer to the account from which the offender to dispose of non-cash money. Where the funds from another account paid for goods (works, services), for example, using a fictitious or lost credit (cash) card theft is considered complete after writing off money from the account holder.

Trying to justify the supporters of a real concept non-cash money means that crime can be considered complete only when the «transfer funds into cash», raises serious doubts. Yes, illegally transferring funds from one account to another, which he can freely dispose of criminal there is no need to translate them into cash: it can use them without it. As you can see, the practice of moving towards recognition of non-cash money subject property crimes in terms of mixed, proprietary concept binding obligation.

Conclusions. Research conducted under this article suggests that the concept of civil property and includes non-cash costs and therefore, fix fact, penal concept of «property» (by amending the Criminal Code of Ukraine) are required. Question of mostly clothing or binding legal nature of bank money as a form of property to solve problems related to a

criminal assault on the money, is not essential. With regard to the recognition of non-cash money subject property crimes should recognize the constructive compromise approach, under which the bank money are mixed (floating-binding) nature.

The undertaken study allows to draw conclusion that the nature of offenses against money resources does not depend on their form (cash or non-cash); subject of the offense in case of the illegal writing sums of non-cash resources off the bank

accounts is the property which belongs to holders of accounts; offense against non-cash money should be regarded as taking possession of property of others in a particular way, defined in the Criminal Code of Ukraine. The range of problems of the subject of offenses against property remains relevant especially in terms of defining the prospects of replacement of the concept of offenses against property developed in the Soviet period by the concept of property offenses.

List of the references

1. Ефимова Л. Г. Правовые проблемы безналичных денег. *Хозяйство и право*. 1997. № 2. С. 44–49.
2. Тараканов С. Информационная природа безналичных денег. *Хозяйство и право*. 1998. № 9. С. 68–72.
3. Скловский К. И. Собственность в гражданском праве. 5-е изд., перераб. М., 2010. 893 с.
4. Бикмурзин М. П. Предмет преступления: теоретико-правовой анализ. М., 2006. 184 с.
5. Вишнякова Н. В. Объект и предмет преступлений против собственности: автореф. дис. на соиск. уч. степени канд. юрид. наук. Омск, 2003. 27 с.
6. Тарасов А. А. Безналичные денежные средства как предмет хищений в сфере финансовой деятельности воинских частей. URL: <http://www.zonazakona.ru/law/comments/334>
7. Отзыв о проекте Федерального закона о внесении в УК РФ дополнений и изменений, касающихся уголовной ответственности за мошенничество. URL: <http://www.iaaj.net/node/1169>
8. Лопашенко Н. А. Преступления против собственности: теоретико-прикладное исследование. М., 2005. 408 с.
9. Олійник П. В. Предмет злочинів проти власності: поняття, види, кримінально-правове значення: монографія. Х., 2011. 208 с.
10. Выявления та розслідування злочинів, пов'язаних з використанням засобів доступу до банківських рахунків / В. О. Фінагеев, С. С. Чернявський, О. Ю. Татаров та ін. К.: НАВС, 2013. 79 с.
11. Антонюк Н. О. Кримінально-правова охорона власності. Львів, 2012. 514 с.
12. Бойцов А. И. Преступления против собственности. Санкт-Петербург, 2002. 775 с.

References

1. Efymova L. H. (1997) Pravovyye problemy beznalychnykh deneh (Legal issues of non-cash money). *Khozyaystvo i pravo (Economy and law)*, 2, 44–49 [in Rus.]
2. Tarakanov S. (1998) Informatsionnaya pryroda beznalychnykh deneh (Information nature of non-cash money). *Khozyaystvo y parvo (Economy and law)*, 9, 68–72 [in Rus.]
3. Sklovskyy K. Y. (2010) Sobstvennost' v hrazhdanskom prave (Ownership in civil law). Moskva, 893 p. [in Rus.]
4. Bykmurzyn M. P. (2006) Predmet prestupleniya: teoretiko-pravovoy analiz (The subject of the crime: theoretical and legal analysis). M., 184 p. [in Rus.]
5. Vyshnyakova N. V. (2003) Obyekt i predmet prestuplenyy protyv sobstvennosti (Object of crime against property): avtoref. dys. ... kand. yuryd. nauk. Omsk, 27 p. [in Rus.]
6. Tarasov A. A. Beznalychnye denezhnyie sredstva kak predmet khyshchenyy v sfere fynansovoy deyatel'nosti voynskykh chastey (Non-cash as a subject of theft in the sphere of financial activities of military units). URL <http://www.zonazakona.ru/law/comments/334> [in Rus.]
7. Otzyv o proekte Federal'noho zakona o vnesenii v UK RF dopolneniy y yzmenenyy, kasayushchykhsya uholovnoy otvetstvennosti za moshennychestvo (Review of the draft Federal Law on the introduction into the Criminal Code RF of the additions and amendments concerning criminal liability for fraud). URL <http://www.iaaj.net/node/1169> [in Rus.]
8. Lopashenko N. A. (2005) Prestupleniya protiv sobstvennosti: teoretiko-pykladnoye issledovanye (Crimes against property: theoretic and applied research). M., 408 p. [in Rus.]
9. Oliynyk P. V. (2011) Predmet zlochniv proty vlasnosti: ponyattya, vydy, kryminal'no-pravove znachennya (The subject of crimes against property: the concept, types, criminal-law significance). Kharkiv, 208 p. [in Ukr.]
10. Vyivlennya ta rozsliduvannya zlochniv, pov'yazanykh z vykorystanniam zasobiv dostupu do bankivs'kykh rakhunkiv (Detection and investigation of crimes related to the use of bank account access tools) / V. O. Finaheyyev, S. S. Chernyavs'kiy, O. Yu. Tatarov and other. Kyiv: Nats. akad. vnutr. sprav, 2013. 79 p. [in Ukr.]
11. Antonyuk N. O. (2012) Kryminal'no-pravova okhorona vlasnosti (Criminal protection of property). L'viv, 514 p. [in Ukr.]
12. Boytsov A. Y. (2002) Prestuplenyya protyv sobstvennosti (Crimes against property). SPb., 775 p. [in Rus.]

UDC (УДК) 349.6:556

Купчак Мар'яна Ярославівна,
старший викладач кафедри права та
менеджменту у сфері цивільного захисту
Львівського державного університету
безпеки життєдіяльності
e-mail: maryana_kupchak@ukr.net
ORCID ID: 0000-0003-2094-1871

Саміло Андрій Вікторович,
кандидат юридичних наук,
доцент кафедри права та менеджменту
у сфері цивільного захисту
Львівського державного університету
безпеки життєдіяльності
e-mail: samilo_79@ukr.net
ORCID ID: 0000-0003-3199-8451

ПРОБЛЕМИ ІНТЕГРАЦІЇ ТА АДАПТАЦІЯ ЗАКОНОДАВСТВА УКРАЇНИ У СФЕРІ ОХОРОНИ ДОВКІЛЛЯ ДО ПРАВОВИХ СТАНДАРТІВ ЄВРОПЕЙСЬКОГО СОЮЗУ

Анотація. Розглянуто особливості інтеграції та міжнародної співпраці України та Європейського Союзу у сфері охорони довкілля. Визначено головні ідеї, цілі та ключові пріоритети такої співпраці. Здійснено характеристику нормативно-правових актів, які визначають засади міжнародної співпраці та процес адаптації законодавства України до законодавства Європейського Союзу у сфері охорони довкілля. Досліджено важливі принципи екологічної політики країн ЄС, які повинна імплементувати Україна. З метою ґрунтовного аналізу визначеної проблематики та визначення шляхів її вирішення проаналізовано ряд дефініцій: «адаптація законодавства», «acquis communautaire (acquis)», «гармонізація законодавства». Визначено пріоритетні сфери та практичні аспекти, у яких здійснюється адаптація законодавства України до норми стандартів Європейського Союзу.

Ключові слова: інтеграція, адаптація законодавства, міжнародна співпраця, охорона довкілля, законодавство України.

Kupchak Maryana,
Senior Lecturer of the Department of Law
and management in the field of civil protection
Lviv State University of Life Safety
e-mail: maryana_kupchak@ukr.net
ORCID ID: 0000-0003-2094-1871

Samilo Andriy,
Ph.D., associate professor of the Department of Law
and management in the field of civil protection
Lviv State University of Life Safety
e-mail: samilo_79@ukr.net
ORCID ID: 0000-0003-3199-8451

THE PROBLEMS OF INTEGRATION AND ADAPTATION OF UKRAINE'S LEGISLATION IN THE PROTECTION OF ENVIRONMENT TO THE LEGAL STANDARDS OF THE EUROPEAN UNION

Abstract. The process of integration and adaptation of Ukraine's legislation to the requirements of the European Union is a difficult task in the field of ecology and it is possible under the condition of international normative-legal

cooperation. Despite the development of an adaptation mechanism defined in the Law of Ukraine «About the National Program of Adaptation of the Legislation of Ukraine to the Legislation of the European Union», there are a number of problems which are displayed in a clear definition the terms used, the correct its translation, as well as the absence of relevant experts and expertsof EU in the field of law.

The purpose of the article is to study the peculiarities of integration and international cooperation between Ukraine and the EU in the field of environmental protection, as well as the definition of priority areas and practical aspects in which the adaptation of Ukrainian legislation to EU norms and standards is carried out.

To achieve the purpose of the article general scientific methods of cognition are used – system-structural, historical, logical, functional.

The process of integration and adaptation to the legislation of the European Union is based on stage-by-stage implementation of introduction of environmental norms and standards of the European Union into the legislative base of Ukraine. For this purpose, conservation of biological diversity, environmental impact assessment, consideration of all factors influencing decision-making in the field of ecology, ecologization of public consciousness are important principles of the environmental policy of the countries of the European Union, which should be implemented by Ukraine. Cooperation between the countries of the European Union and Ukraine should be appreciate the following goals: implementation of institutional reforms, development of sectoral strategies in the field of environmental protection.

Considering the issues of adaptation of the environmental legislation of Ukraine to the norms and standards of the European Union distinguish three practical aspects: transposition its a approximation or a change of national legal acts; realization its a formation and an effective activity of the relevant institutions; implementation of law enforcement activities its an implementation of appropriate control measures for the proper observance of environmental and environmental legislation.

The state policy of Ukraine in the processes of integration and adaptation of legislation in the field of environmental protection to the legal standards of the European Union should be aimed at: conducting meaningful, qualitative, effective legal reform; ensuring unified approaches to standardization; obligatory consideration of the requirements of EU legislation; unconditional fulfillment of international obligations; consistent consideration of the recommendations of the world summits of EU countries; ensuring active participation of experts from Ukraine in the work of international organizations.

Key words: integration, adaptation of legislation, international cooperation, environmental protection, legislation of Ukraine.

Вступ

Інтеграція України до Європейського Союзу (далі ЄС) можлива за умови приведення у відповідність до європейських стандартів права законодавства України шляхом його адаптації, яка полягає у поетапному прийнятті законодавчих актів України з урахуванням вимог правових норм ЄС, їх ефективному та результативному впровадженні.

Процес адаптації законодавства України до вимог ЄС у сфері екології є нелегким завданням і можливий за умови міжнародної нормативно-правової співпраці. Попри розробку механізму адаптації, який визначений у Законі України «Про Загальнодержавну програму адаптації законодавства України до законодавства Європейського Союзу», існує ряд проблем, які полягають у чіткому визначенні використовуваних термінів, правильному їх перекладі, а також відсутності відповідних експертів і спеціалістів у сфері права ЄС.

Загалом міжнародна співпраця у сфері охорони довкілля повинна бути спрямованою на: безумовне, обов'язкове та повне виконання міжнародних зобов'язань відповідно до міжнародних договорів укладених між країнами ЄС та Україною; врахування рекомендацій всесвітніх самітів країн ЄС в екологічній галузі; забез-

печення активної участі експертів з України у роботі міжнародних організацій природоохоронного та екологічного спрямування.

Питання правового регулювання співпраці України та ЄС у сфері охорони навколишнього природного середовища у своїх наукових працях досліджували: Івасечко О. [1], Копійка В. В. і Шинкаренко Т. І. [2], Микієвич М. М. [3], Олефіренко О. [4]. Проблематиці адаптації екологічного законодавства України до права навколишнього середовища ЄС присвячені праці: Кишка-Єрлі О. Б. [5], Мармазова В., Друзенка Г. [6], Фонарюка Д. В. [7], Шпарика Н. Я. [8] та ін. Питання адаптації законодавства у сфері забезпечення вимог екологічної безпеки досліджувала Г. В. Анісімова [9].

Предметом дослідження багатьох європейських вчених є пошук шляхів вдосконалення екологічного законодавства. Так, проблемами гармонізації екологічного законодавства займався професор М. Фауер (Michael G. Faure, 2000) [10], питанням розвитку екологічного законодавства шляхом кодифікації присвячені праці професора Клоєпфера (Kloepfer M., 1996) [11] та професора Рехбіндера (Rehbinder, 1996) [12]. Вони обґрунтовували, що кодифікація – це не лише технічний юридичний процес, а вираження політичної волі забезпечити кращу

охорону навколишнього середовища. Раціоналізаторський ефект досліджуваної проблематики вдосконалює публічний доступ до екологічного законодавства, добровільне виконання, екологічну обізнаність і державний контроль за його виконанням.

Однак, попри роботи з вивчення проблеми міжнародної співпраці та приведення у відповідність екологічного законодавства до норм міжнародних стандартів, на нашу думку, залишаються недостатньо висвітленими питання інтеграції та адаптації законодавства України у сфері охорони довкілля до правових стандартів Європейського Союзу.

Мета статті – вивчити особливості інтеграції та міжнародної співпраці України та ЄС у сфері охорони довкілля, а також визначити пріоритетні сфери та практичні аспекти, у яких здійснюється адаптація законодавства України до норм та стандартів ЄС.

1. Аналіз законодавства України у сфері охорони довкілля

Основним документом, який визначає засади співпраці України та країн ЄС у галузі охорони довкілля, є Угода про асоціацію між Україною, з однієї сторони, та Європейським Союзом, Європейським співтовариством з атомної енергії і їхніми державами-членами, з іншої сторони. В Угоді задекларовано, що Сторони «розвивають та зміцнюють співробітництво у галузі охорони довкілля та охорони здоров'я». Головна ідея міжнародної співпраці полягає у боротьбі з погіршенням стану довкілля, а саме: реабілітація природного стану довкілля; ефективне та екологічно безпечне виробництво; безпека підприємств; зменшення обсягів, ліквідація та безпечне знищення відходів; боротьба з локальним, регіональним та транскордонним забрудненням води та атмосферного повітря; ефективний та раціональний моніторинг рівнів забруднення та оцінка стану довкілля; система інформування про стан довкілля; виконання Конвенції про оцінку впливу на навколишнє середовище в транскордонному контексті, яка була підписана в місті Еспоо; екологічне виховання та освіта, формування еколого-правової свідомості та відповідальності; застосування економічних та фінансових важелів тощо [13].

Ключовими пріоритетами співпраці України та ЄС мають бути: проведення спільної дослідницької діяльності; обмін знаннями та експертами (фахівцями) в галузі екології; створення заходів з подолання наслідків природних лих та інших надзвичайних ситуацій; удосконалення законодавства відповідно до норм європейських стандартів; проведення стратегічних розробок щодо важливих еко-

логічних проблем; вивчення технологічного впливу на довкілля.

Міжнародна співпраця країн ЄС та України в галузі охорони довкілля спрямована на реалізацію довгострокових цілей сталого розвитку і зеленої економіки. Передбачається, що посилення природоохоронної та еколого-правової діяльності матиме позитивні наслідки для фізичних та юридичних осіб і України, і країн ЄС через збереження природних ресурсів, підвищення економічної та природоохоронної ефективності, інтеграції екологічної політики в інші сфери політики держав, а також підвищення рівня виробництва завдяки сучасним технологіям. Співпраця повинна здійснюватися з урахуванням інтересів Сторін на основі рівності та взаємної вигоди шляхом укладення багатосторонніх угод в екологічній галузі [14].

2. Основоположні засади екологічної політики ЄС

Важливими принципами екологічної політики країн ЄС, які повинна імплементувати Україна, є:

1. принцип збереження біологічного різноманіття, метою якого є застосування максимальних заходів, спрямованих на охорону біорізноманіття – екологічного, економічного, соціального, культурного, естетичного, наукового значення;

2. принцип оцінки впливу на довкілля, мета якого полягає у зв'язку між господарською діяльністю суб'єктів господарювання та відповідними екологічними наслідками цієї діяльності;

3. принцип урахування всіх чинників, змістом якого є недопустимість абсолютизації одних, ігнорування інших чинників, що так чи інакше впливають на прийняття рішень в галузі екології;

4. принцип екологізації суспільної свідомості, який полягає у вжитті всіх необхідних заходів щодо підвищення якості еколого-правової освіти;

5. принцип джерела, який має бути спрямований на виявлення джерела екологічної шкоди, виявлення причин та умов, що їй сприяли.

Співпраця між країнами ЄС та Україною має спрямовуватись на збереження, захист, покращення і відтворення якості довкілля, захист життя і здоров'я людей, раціональне використання природних ресурсів та проведення заходів на міжнародному рівні, спрямованих на вирішення регіональних і глобальних проблем довкілля. Така співпраця повинна враховувати наступні цілі:

1. Проведення інституційних реформ для: забезпечення виконання і впровадження природоохоронного законодавства; розподілу

повноважень природоохоронних органів на національному, регіональному та місцевому рівнях; реалізації процедури прийняття екологічних рішень та їх виконання; впровадження процедури сприяння інтеграції природоохоронної політики в інші сфери політики держави; визначення необхідних людських і фінансових ресурсів, а також механізмів їх перегляду.

2. Розвиток галузевих стратегій у сфері охорони довкілля, попередження і усунення причин та умов що негативно на нього впливають.

У цих стратегіях мають бути чітко визначені терміни і основні етапи імплементації, відрегульований механізм юридичної відповідальності, а також фінансові важелі залучення інвестицій в інфраструктуру і технології.

3. Адаптація законодавчої бази України до норм права ЄС

Окрім того, процес інтеграції України в ЄС передбачає адаптацію українського законодавства до законодавства ЄС, що базується на поетапному впровадженні екологічних норм і стандартів ЄС в законодавчу базу України.

Крім дефініції «адаптація законодавства» широко використовуються такі, як «зближення законодавства», «уніфікація законодавства», «гармонізація законодавства». Питання правильності їх застосування неодноразово розглядалось експертами України з порівняльного права, які зробили висновок, до дефініція «адаптація законодавства» має ширше значення і включає в себе «гармонізацію законодавства». Розглядаючи зміст вищезгаданих дефініцій, ми подаємо їх трактування відповідно до «Загальнодержавної програми адаптації законодавства України до законодавства Європейського Союзу» [15] так: *адаптація законодавства* – це процес приведення законів України та інших нормативно-правових актів у відповідність з *acquis communautaire*; *Acquis communautaire (acquis)* – правова система Європейського Союзу, яка включає акти законодавства Європейського Союзу (але не обмежується ними), прийняті в рамках Європейського співтовариства, Спільної зовнішньої політики та політики безпеки і Співпраці у сфері юстиції та внутрішніх справ.

Загальнодержавна програма передбачає досягнення мети: відповідність правової системи України *acquis communautaire*, враховуючи критерії, що висуваються ЄС. Зі свого боку, «гармонізація законодавства» в європейському праві використовується для означення процесу зближення законодавства держав-членів ЄС, який охоплює: обговорення концепцій розвитку та удосконалення національного зако-

нодавства, узгодження спільних правових підходів, вироблення спільних для застосування правових норм та механізмів. Таким чином, це взаємний процес між державами ЄС, при чому основою є первинне та вторинне право ЄС.

Важливим кроком для України стало прийняття Закону «Про Основні засади державної екологічної політики України на період до 2020 р.», який визначає мету, принципи, стратегічні цілі та завдання державної екологічної політики України у сфері покращення стану навколишнього природного середовища в Україні [16].

Серед пріоритетних сфер, у яких здійснюється адаптація законодавства, є охорона здоров'я, життя людей та довкілля. Головними завданнями у цьому процесі є: здійснення порівняльно-правового дослідження щодо відповідності законодавства України до стандартів ЄС; розроблення процедури розгляду законопроектів, які регулюються правом ЄС; вироблення на державному рівні інформаційної мережі з питань європейського права, яка передбачає створення Інтернет-порталу, електронної системи документації; навчання, підвищення кваліфікації посадових та службових осіб органів державної влади України з питань європейського права; заходи щодо затвердження спільного з ЄС механізму підготовки та впровадження планів-графіків адаптації, і контроль за їх виконання.

Розглядаючи питання адаптації екологічного законодавства України до норм та стандартів ЄС, українські науковці виділяють три такі практичні аспекти:

1) транспонування, що полягає у наблизненні або зміні національних нормативно-правових актів, які регулюють використання природних ресурсів і охорону довкілля, а також можливості повного введення в систему законодавства України правил та вимог відповідних законів ЄС;

2) реалізації, що полягає в утворенні та ефективній діяльності відповідних інституцій, виділення бюджетного фінансування, яке необхідне для введення в дію законодавчих та підзаконно-правових актів;

3) здійснення правоохоронної діяльності, яка спрямована на впровадження відповідних заходів контролю за належним дотриманням природоохоронного та екологічного законодавства, а також впровадження дієвих санкцій у разі його порушення [7].

Окрім цього, Європейський Союз підтримує адаптацію законодавства України надаючи технічну допомогу, через підтримку Українсько-європейського консультативного центру з питань законодавства (у рамках програми

Tacis) та через ряд інших проектів, таких як: «Правові студії», «Управління стандартами у сфері охорони навколишнього середовища на підприємствах», «Розробка стратегії гармонізації правової бази поводження з відходами на державному і регіональному рівні зі стандартами ЄС» [16].

Висновки

Інтеграція України в ЄС можлива при умові внесення відповідних змін до українського законодавства, приведення його у відповідність, зокрема, до еколого-правових стандартів ЄС. Процес адаптації до законодавства ЄС базується на поетапному впровадженні екологічних норм і стандартів ЄС у законодавчу базу України.

Державна політика України в сфері охорони довкілля повинна бути спрямованою на: проведення змістовної, якісної, ефективної правової реформи; забезпечення єдиних підходів до нормотворення; обов'язкове врахування вимог законодавства ЄС; безумовне виконання міжнародних зобов'язань; послідовне врахування рекомендацій всесвітніх самітів країн ЄС; розширення співпраці з питань запобігання транскордонному забрудненню довкілля; забезпечення активної участі експертів з України у роботі міжнародних організацій. Такий підхід вимагає проведення ґрунтовного аналізу нормативно-правових актів та практики виконання Україною міжнародно-правових зобов'язань у сфері охорони довкілля.

Список використаних джерел

1. Івасечко О. Соціальні стандарти ЄС: досвід для України. URL: file:///C:/Users/111/Downloads/gileya_2013_74_142.pdf
2. Копійка В. В., Шинкаренко Т. І. Європейський Союз: заснування і етапи становлення. К.: Ін Юре, 2005. 448 с.
3. Микієвич М. М., Андрусевич А. О. Європейське право навколишнього середовища. Львів, 2004. 256 с.
4. Олефіренко О. Правове регулювання співпраці України та Європейського Союзу у сфері охорони навколишнього природного середовища. URL: file:///C:/Users/111/Downloads/apdyo_2013_3_32%20(2).pdf
5. Кишко-Єрлі О. Б. Адаптація екологічного законодавства України до права навколишнього середовища Європейського Союзу. *Часопис Київського університету права*. 2014 / 3. С. 215–219.
6. Мармазов В., Друзенко Г. Адаптація законодавства до стандартів ЄС: підсумки п'ятирічного шляху. *Урядовий кур'єр*. 12.11.2003.
7. Фонарюк Д. В. Адаптація українського законодавства ЄС як фактор швидкого розвитку євроінтеграції. URL: <http://www.intkonf.org/fonaryuk...adaptatsiya...evrointegratsiyi>
8. Шпарик Н. Я. Адаптація екологічного законодавства України до стандартів Європейського Союзу. *Науковий вісник Ужгородського національного університету*. Серія ПРАВО. 2015. Вип. 33. Т. 1. С. 212–217.
9. Анісімова Г. В. Проблеми адаптації законодавства у сфері забезпечення вимог екологічної безпеки до права європейського союзу. URL: <http://dspace.nlu.edu.ua/bitstream/123456789/10223/1/Anisimova.pdf>
10. Michael G. Faure Prof. Dr. Michael G. Faure. METRO Institute, Maastricht University. The Harmonization, Codification and Integration of Environmental Law: A Search for Definitions. *European Environmental Law Review*. June 2000. P. 174.
11. Koepfer M. On the Codification of German Environmental Law. *The Codification of Environmental Law. Proceeding of the International Conference in Ghent*, February 21 and 22, 1995. Kluwer Law International, 1996. P. 87–100.
12. Reh binder. Points of Reference for a Codification of National Environmental Law. *The Codification of Environmental Law. Proceeding of the International Conference in Ghent*, February 21 and 22, 1995. Kluwer Law International, 1996. P. 157–166.
13. Угода про асоціацію між Україною, з однієї сторони, та Європейським Союзом, Європейським співтовариством з атомної енергії і їхніми державами-членами, з іншої сторони: Міжнародний документ від 27.06.2014. URL: http://zakon3.rada.gov.ua/laws/show/984_011
14. Спільна доповідь з виконання Угоди про партнерство і співробітництво між Україною та ЄС. *Аналітичний щоквартальник Співпраця ЄС та України*. 2003. Вип. 3.
15. Про Загальнодержавну програму адаптації законодавства України до законодавства Європейського Союзу: Закон України від 18.03.2004 № 1629-IV. URL: <http://zakon2.rada.gov.ua/laws/show/1629-15>
16. Про Основні засади (стратегію) державної екологічної політики України на період до 2020 року: Закон України від 21.12.2010 N 2818-VI. URL: <http://zakon2.rada.gov.ua/laws/show/2818-17>

References

1. Ivasechko O. Sotsialny standarty YeS: dosvid dlya Ukrainy (EU Social Standards: Experience for Ukraine). URL: [///C:/Users/111/Downloads/gileya_2013_74_142.pdf](#) [in Ukr.]
2. Kopyyka V. V. (2005) Yevropeyskiy Soyuz: zasnovannya i etapy stanovlennya (The European Union: the foundation and stages of formation). Kyiv: InYure, 448 p. [in Ukr.]
3. Mikievich M. M., Andrusevich A. A. (2004) Yevropeiske pravo navkolyshnoho seredovyscha (European Law of the Environment: Teach. Manual). Lviv, 256 p. [in Ukr.]
4. Olefirenko O. Pravove rehuliuвання spivpratsi Ukrainy ta Yevropeiskoho Soiuzu u sferi okhorony navkolyshnoho pryrodnoho seredovyscha (Legal regulation of cooperation between Ukraine and the European Union in the field of environmental protection). URL: [///C:/Users/111/Downloads/apdyo_2013_3_32%20\(2\).pdf](#) [in Ukr.]
5. Kishko-Yerly O. B. (2014) Adaptatsiia ekolohichnoho zakonodavstva Ukrainy do prava navkolyshnoho seredovyscha Yevropeiskoho Soiuzu (Adaptation of the environmental legislation of Ukraine to the European Union's environmental law). *Journal of the Kyiv University of Law*, 3, 215–219 [in Ukr.]
6. Marmazov V., Druzenko G. Adaptatsiia zakonodavstva do standartiv YeS: pidsumky piatyrychnoho shliakhu (Adaptation of the legislation to the EU standards: the results of the five-year route). *Uryadovy Courier* [in Ukr.]
7. Vonarjuk D. V. Adaptatsiia ukrainskoho zakonodavstva YeS yak faktor shvydkoho rozvytku yevrointehratsii (Adaptation of the Ukrainian legislation of the EU as a factor of rapid development of Eurointegration). URL: <http://www.intkonf.org/fonaryuk...adaptatsiya...evrointegratsiyi> [in Ukr.]
8. Shparik N. Ya. (2015) Adaptatsiia ekolohichnoho zakonodavstva Ukrainy do standartiv Yevropeiskoho Soiuzu (Adaptation of the environmental legislation of Ukraine to the standards of the European Union). *Scientific Bulletin of Uzhgorod National University. The RIGHT series*, Iss. 33, Vol. 1, 212–217 [in Ukr.]
9. Anisimova G. V. Problemy adaptatsii zakonodavstva u sferi zabezpechennia vymoh ekolohichnoi bezpeky do prava yevropeiskoho soiuzu (Problems of adaptation of legislation in the field of ensuring environmental safety requirements to the right of the European Union). URL: <http://dspace.nlu.edu.ua/bitstream/123456789/10223/1/Anisimova.pdf> [in Ukr.]
10. Michael G. Faure (2000) METRO Institute, Maastricht University. The Harmonization, Codification and Integration of Environmental Law: A Search for Definitions. *European Environmental Law Review*. June, 174.
11. Koepfer M. (1996) On the Codification of German Environmental Law. *The Codification of Environmental Law. Proceeding of the International Conference in Ghent*, February 21 and 22, 1995. Kluwer Law International, 87–100.
12. Reh binder. (1996) Points of Reference for a Codification of National Environmental Law. The Codification of Environmental Law. *Proceeding of the International Conference in Ghent*, February 21 and 22, 1995. Kluwer Law International, 157–166.
13. Uhoda pro asotsiatsiiu mizh Ukrainoiu, z odniiei storony, ta Yevropeiskym Soiuzom, Yevropeiskym spivtovarystvom z atomnoi enerhii i yikhnyimi derzhavamy-chlenamy, z inshoi storony. Mizhнародnyi dokument vid 27.06.2014. (Association Agreement between Ukraine, on the one hand, and the European Union, the European Atomic Energy Community and their Member States, on the other. International document dated 27.06.2014.). URL: http://zakon3.rada.gov.ua/laws/show/984_011 [in Ukr.]
14. Spilna dopovid z vykonannia Uhody pro partnerstvo i spivrobotnytstvo mizh Ukrainoiu ta YeS. (Joint report on the implementation of the Partnership and Cooperation Agreement between Ukraine and the EU). *Analytical Quarterly. Cooperation between the EU and Ukraine*. 2003, 3 [in Ukr.]
15. Zakon Ukrainy «Pro Zahalnodержavnu prohramu adaptatsii zakonodavstva Ukrainy do zakonodavstva Yevropeiskoho Soiuzu» vid 18.03.2004 № 1629-IV. (Law of Ukraine «On the National Program for the Adaptation of Ukrainian Legislation to the Law of the European Union» dated March 18, 2004 No. 1629-IV.). URL: <http://zakon2.rada.gov.ua/laws/show/1629-15> [in Ukr.]
16. Zakon Ukrainy «Pro Osnovni zasady (stratehiiu) derzhavnoi ekolohichnoi polityky Ukrainy na period do 2020 roku» vid 21.12.2010 N 2818-VI. (The Law of Ukraine «On the Basic Principles (Strategy) of State Environmental Policy of Ukraine for the Period till 2020» of 21.12.2010 N 2818-VI.). URL: <http://zakon2.rada.gov.ua/laws/show/2818-17> [in Ukr.]

UDC (УДК) 342:172.16:001.38
JELClassification: K23; K24

Єсімов Сергій Сергійович,

кандидат юридичних наук, доцент,
доцент кафедри адміністративно-правових дисциплін
Львівського державного університету внутрішніх справ
e-mail: esimov_ss@ukr.net
ORCID ID: 0000-0002-9327-0071

Бондаренко Вікторія Анатоліївна,

кандидат юридичних наук,
доцент кафедри іноземних мов та культури фахового мовлення,
Львівського державного університету внутрішніх справ
e-mail: qwsrty0304@gmail.com
ORCID ID: 0000-0003-2326-4394

ТРАНСПАРЕНТНІСТЬ ЯК ПРИНЦИП ДІЯЛЬНОСТІ ОРГАНІВ ПУБЛІЧНОГО УПРАВЛІННЯ В УМОВАХ ВИКОРИСТАННЯ ІНФОРМАЦІЙНИХ ТЕХНОЛОГІЙ

Анотація. На основі методології системного аналізу проведено дослідження доктринальних підходів вчених щодо розуміння правової природи транспарентності як принципу діяльності органів публічного управління в умовах використання інформаційних технологій. Визначено, що інформаційно-комунікаційні технології – це ресурс, за допомогою якого можна зменшити дистанцію між владою та суспільством, налагодити зворотний зв'язок, зробити політику максимально доступною. Встановлення принципу транспарентності в діяльності органів виконавчої влади у національній науці адміністративного права вказує на те, що відсутність нормативного визначення поняття транспарентності сприяє появі декількох підходів до розуміння принципу транспарентності, відокремлюючи його від конституційного принципу гласності.

Ключові слова: транспарентність, принцип діяльності органів публічного управління, використання інформаційних технологій.

Yesimov Sergey,

Candidate of Law, Associate Professor
of the Department of Administrative-Legal Disciplines
Lviv State University of Internal Affairs
e-mail: esimov_ss@ukr.net
ORCID ID: 0000-0002-9327-0071

Bondarenko Viktorya,

Doctor of Law, Associate Professor
of the Department of Foreign Languages
and Culture of Professional Speech,
Lviv State University of Internal Affairs
e-mail: qwsrty0304@gmail.com
ORCID ID: 0000-0003-2326-4394

TRANSPARENCY AS A PRINCIPLE OF PUBLIC GOVERNMENT UNDER THE CONDITIONS OF APPLYING INFORMATION TECHNOLOGY

Abstract. Information and communication technologies include unlimited administrative resource, act as a method in the optimization of the system of public governance, and change traditional institutions and mechanisms to new improved and effective technologies.

Ukraine implements a large-scale programme of decentralization and reforming of the multilevel system of public government, including the public service, as one of the most important components of modern

administration. This process is a component of a complex of measures aimed at ensuring the territorial integrity and sovereignty, the accession to the European Union, the development of civil society, in which the implementation of the principle of transparency is one of the most effective means of resolving these tasks. This requires establishing a system of normative and legal regulation of transparency in public government, which meets the European standards and aimed at improving the efficiency of the bodies of public government, improving relations between the center and local communities, improving the socio-economic efficiency of subject structure of local government, the growth of the quality of life of the population, the fight against corruption.

In this aspect, the implementation of the principle of transparency of the bodies of public government, not depending on the level, should be reflected in the normative and legal regulation and include: ensuring the transparency and accountability of government; creation of a legitimate and effective legal system, which reflects the real needs of economic subjects and allows solving possible conflicts of interests; creation and use of an effective mechanism for enforcement, which will serve the open access to information; transfer to the depersonified system of government, not connected with a particular individual that performs public functions.

Keywords: transparency, principle of public administration activity, use of information technology.

Вступ

Ефективне державне управління забезпечується діяльністю всіх органів влади, але особлива, провідна роль у сфері поставлених перед державою завдань відводиться органам публічного управління, їх відкритості, прозорості, транспарентності, ефективності. Нові можливості для ефективної взаємодії влади та суспільства відкриваються у зв'язку із запровадженням і використанням інформаційних технологій та систем, що безпосередньо передбачено у Стратегії сталого розвитку «Україна – 2020», Національній стратегії сприяння розвитку громадянського суспільства в Україні на 2016–2020 роки, Стратегії національної безпеки України. Інформаційно-комунікаційні технології – це величезний ресурс, за допомогою якого можна значно зменшити дистанцію між владою та суспільством, налагодити зворотний зв'язок, зробити політику максимально доступною. Вагомий внесок у розробку проблем транспарентності як принципу діяльності органів публічного управління в умовах використання інформаційних технологій внесли дослідники різних галузей знань, зокрема: В. Авер'янов, Г. Атаманчук, О. Банчук, Л. Біла, Ю. Битяк, О. Бойченко, Н. Бортник, В. Брижко, В. Бутузів, В. Гавловський, В. Гаращук, Ю. Гелич, М. Гуцалюк, С. Гуцу, В. Довгань, Р. Калюжний, Б. Кормич, Р. Кохановська, В. Ліпкан, А. Марущак, А. Новицький, В. Синєокий, О. Олійник, В. Оргинський, В. Пилипчук, Є. Харитонов, О. Харитонова, В. Шамрай, М. Швець, Ю. Яцишин та інші.

Мета статті полягає в аналізі та узагальненні доктринальних підходів до розуміння правової природи транспарентності як принципу діяльності органів публічного управління в умовах використання інформаційних технологій.

Відкритість і прозорість як структурні рівні транспарентності публічного управління сприяють не лише забезпеченню легітиматії

влади, а й конструктивній взаємодії органів державної влади з громадянським суспільством. Ефективність цієї взаємодії визначається такими базовими принципами транспарентності, як прозорість діяльності органів публічного управління, громадська участь у формуванні та реалізації державної політики, які є важливими атрибутами стратегічної стабільності держави. Проведений аналіз наукових праць дає змогу з'ясувати, що неоднозначність правової природи транспарентності як принципу діяльності органів публічного управління ускладнює вирішення питань щодо характеру публічного управління. Різні точки зору стосовно цього питання в умовах розвитку інформаційних технологій зумовлюють доцільність цього дослідження.

1. Основні поняття для розуміння правової природи транспарентності

Забезпечення інформаційної відкритості влади не є одностороннім процесом. Населення має право, а головне бажає отримувати достовірну та повну інформацію про діяльність влади. Контроль з боку громадян і активна позиція громадських інститутів щодо органів публічного управління співвідноситься з бажанням органів публічного управління проінформувати громадян про діяльність. Прозорість передбачає систематичне висвітлення діяльності влади, роз'яснення завдань, змісту і механізму реалізації публічної політики, а відкритість – створення публічними органами управління умов для безперешкодного доступу громадян до інформації про їхню діяльність та до процесу прийняття рішень на всіх етапах їх підготовки.

Природа прозорості інформації полягає переважно в її кількості, а відкритість інформації – в її якості. У першому випадку йдеться про збільшення або зменшення обсягу інформації (зловживання закритістю властиве тоталітарній і авторитарній владі). У другому – щодо її

достовірності, правдивості, регулярності, оперативності та надійності для подальшого використання.

В. Пилаєва, розглядаючи наукові підходи щодо визначення принципу транспарентності в діяльності органів виконавчої влади у національній науці адміністративного права, вказує, що відсутність нормативного визначення поняття транспарентності сприяє появі декількох підходів до розуміння принципу транспарентності, відокремлюючи його від конституційного принципу гласності [1, с. 131].

Інституційний підхід сприяє розкриттю проблеми як багатовимірного суспільно-правового явища, виділення всередині неї функціонально та системно важливих елементів і вивчення їх взаємовпливу. При цьому поняття інституту розглядалося як організація, а не як норма, оскільки перше включає в себе, крім норм, ще й елементи практики. На нашу думку, транспарентність органів публічного управління слід розглядати як багатогранну характеристику ефективного функціонування публічного управління. Транспарентність органів публічного управління є якісною характеристикою діяльності органів публічного управління, що базується на трьох основних елементах – відкритості, прозорості та доступності, які у взаємозв'язку визначають інтегративний зміст досліджуваного поняття.

Лауреати Нобелівської премії Дж. Лкерлоф, М. Спейс, Дж. Стігліц встановили взаємозв'язок між стабільністю функціонування політичних і державно-управлінських систем з якістю та доступністю циркулюючої в них інформації [2, с. 36]. Транспарентність державного управління є умовою стабільності розвитку держави, визначається її інституційним потенціалом для забезпечення високої якості функціонування системи публічного управління та залежить від потоків інформації, які в межах неї функціонують і надходять ззовні. Інформаційна відкритість розглядається як відкритість інформації про діяльність органів влади, але це тільки частина масштабнішого феномену транспарентності.

В основі рішення всього комплексу питань транспарентності публічного управління повинен лежати вивіреним баланс інформаційних інтересів держави і громадянського суспільства. Особливо актуальним у зв'язку з децентралізацією та реформуванням державного управління стає створення інформаційних передумов і умов для ефективної взаємодії та розвитку влади, бізнесу й громадянського суспільства.

Правовий режим транспарентності передбачає не просто відвертість і доступність соці-

ально значущої інформації (статичний аспект), а й участь громадян, інститутів громадянського суспільства та бізнес-структур в управлінні та контролі публічного управління з боку суспільства (динамічний аспект). Тобто інформаційна відкритість влади, частиною якої є доступність інформації про діяльність органів влади, поглинається поняттям транспарентності.

Правовий режим транспарентності публічного управління повинен ґрунтуватися на нормативному визнанні та реалізації відповідного загального принципу публічного права. Ще недавно в праві щодо інформації робився наголос тільки на її пошук і використання. Однак відсутність інформації, що відображає стан справ у правовій сфері суспільства, унеможливило адекватне правове регулювання – в такому випадку без зворотного зв'язку ми мали би досі феодальне право. Адже навіть саме поняття інформаційного суспільства передбачає формування нової економічної та культурної парадигми суспільства, а не просто механічно констатує висновок про інформатизацію суспільства.

Дослідження, що проводяться в ЄС, здебільшого орієнтовані на теоретико-методологічний аспект дослідження, коли транспарентність визначається як принцип права з п'яти взаємопов'язаних позицій: відмінна риса та важливий інструмент, який повністю сформувався в демократичній і правовій державі; основа відповідального, легітимного і ефективного публічного управління; основний метод протистояння тіньовим явищам і процесам у суспільстві; технологія формування суспільної свідомості; основа взаємодії громадян і органів публічного управління.

Як вказує Е. Шмідт-Ассманн, «вчення про критерії публічно-адміністративної діяльності звертається до основоположних питань правомірного, розсудливого й практичного здійснення публічного адміністрування. Критерії утворюють «нормативні орієнтири публічно-адміністративної діяльності» у націленому на правильність значенні, яке виходить за межі правомірності: рівноправність, відповідальність, ошадливість, ефективність, транспарентність, прийнятність тощо. Вони є гарантіями раціональності публічно-адміністративної діяльності. З точки зору історії розвитку, вони збагачуються завдяки ідеї права та завдяки скарбниці досвіду загальних роздумів про справедливість і практичність, які практика обґрунтування інших правничих систем часто визначає чіткіше» [3, с. 358].

Національні дослідження мають прикладний характер і в основному є результатом узагальнення нормотворчої практики, зумовленої адаптацією законодавства до вимог ЄС.

Наприклад, у монографіях О. Баранова «Правове забезпечення інформаційної сфери: теорія, методологія і практика», А. Ліпкана та М. Дімчогло «Консолідація інформаційного законодавства України», де з реалізації права громадянина на отримання інформації акцент зміщується на активність самої влади в розкритті інформації про свою діяльність [4; 5]. Це впливає на загальне збільшення обов'язків органів влади як суб'єктів надання публічних послуг і власників соціально значущої інформації.

Відкритість, прозорість і доступність (як елементи транспарентності) діяльності органів публічного управління є важливим показником ефективності їх функціонування. Єдиним способом досягнення перерахованого вище є отримання відомостей, які так чи інакше дають змогу оцінити рівень ефективності діяльності.

Як інструмент демократії, транспарентність є способом забезпечення рівності прав на інформацію, участі в суспільно-політичному житті суспільства, контролю громадян щодо органів влади і управління, розвитку громадянського суспільства. Умови, принципи та правила використання транспарентності як інструмента демократії повинні чітко регламентуватися законодавством.

При оцінці транспарентності органів публічного управління слід застосовувати принцип соціальної відносності, згідно з яким різні соціальні групи, неоднаково включені в інформаційні потоки, мають по-різному сформований інтерес до інформації, неоднаково зацікавлені в прозорості та по-різному оцінюють її рівень.

2. Інформаційно-комунікаційні технології і транспарентність органів публічного управління

Інформаційно-комунікаційні технології містять практично необмежений управлінський ресурс і можуть виступати методом в оптимізації системи публічного управління, перетворюють управлінський процес, змінюючи традиційні інститути та механізми на нові вдосконалені й ефективні технології.

Досвід впровадження інформаційно-комунікаційних технологій вказує на вельми суперечливий характер цього впливу. За певних умов нові технології збільшують функціональні можливості державного апарату, а іноді, навпаки, можуть створити уявну видимість впровадження новаций, насправді автоматизуючи другорядні і менш важливі процедури, демонструючи ілюзію ефективної взаємодії та взаєморозуміння публічної влади і громадян. Осмислення та наукове дослідження чинників виникнення подібної негативної ситуації є

вельми актуальними й зумовлені появою нових інформаційних ризиків, не відображених у Стратегії національної безпеки України, хоча окремі відображені у Доктрині інформаційної безпеки України. Це є одним із недоліків реформування соціально-політичної системи, що полягає у недостатньо чіткому визначенні правових меж, у яких застосування інформаційно-комунікаційних технологій сприяє соціально-економічному прогресу, а за встановленими межами сприяє розвитку різних імітаційних процесів, які дискредитують у масовій свідомості ідею соціального прогресу.

Водночас, О. Бухтатій, О. Горобчук, А. Серенко вказують на те, що концепція і технології електронного урядування є одним із найбільш передових і головних інструментів підвищення рівня транспарентності. Впровадження цього інноваційного ресурсу відбувається вже близько десятиліття, були досягнуті певні позитивні ефекти, але всієї поставлених завдань вирішити не вдалося [6; 7; 8]. Зокрема, підвищився рівень доступності та часткової відкритості інформації про діяльність влади, однак прозорість діяльності органів державної влади, незважаючи на технічні нововведення, не підвищилася. У зв'язку з цим Концепція розвитку електронного урядування, схвалена у 2010 році, потребує доопрацювання у контексті не тільки техніко-технологічних, а й інших аспектів. Доцільно відзначити, що указом Президента України від 1 серпня 2002 року №683/2002 «Про додаткові заходи щодо забезпечення відкритості у діяльності органів державної влади» розпочато нормативно-правове регулювання відкритості органів публічного управління, а розпорядження Кабінету Міністрів України від 29 вересня 2010 року № 1912-р «Деякі питання удосконалення роз'яснювальної роботи органами виконавчої влади» розкриває сутність транспарентності публічного управління.

Водночас значна частина нормативно-правових актів, що регулюють питання відкритості, присвячена переважно питанням доступу до інформації про діяльність органів публічного управління або інформаційної відкритості, що є лише одним з елементів відкритості системи публічного управління. Правові дефініції, що використовуються в різних нормативно-правових актах, які регулюють питання інформаційної відкритості, в окремих випадках суперечать одна одній, пропонуючи різні підходи до організації діяльності центрального органу виконавчої влади у сфері забезпечення відкритості. Прийняття несистематизованих правових норм і вимог до окремих механізмів організації взаємодії органів публічного управління з громадянами та інститутами громадського суспільства

призводить до фрагментарності регулювання в цій галузі і не дозволяє повною мірою використовувати інструменти громадського суспільства з метою підвищення якості публічного управління. Окрім зазначеного, відсутня нормативно закріплена система оцінки діяльності органів публічного управління щодо підвищення рівня відкритості.

Стратегія розвитку інформаційного суспільства в Україні (прийнята у 2013 році) претендує на формулювання масштабного завдання досягнення транспарентності, що розглядається як відкритість. Відкритість органів публічного управління – це послідовне та неухильне дотримання (за реалізації державних повноважень і функцій) принципів:

– прозорості та відкритості діяльності державних органів – своєчасне надання інформації про діяльність органів публічного управління, доступ до якої спеціально не обмежений законами, яка є відкритою, загальнодоступною та достовірною, в форматі, зручному для пошуку, обробки використання, в тому числі у формі відкритих даних і застосування хмарних технологій;

– розуміння мети, завдань, планів і результатів діяльності органів публічного управління у формі, що забезпечує сприйняття суспільством інформації про діяльність зазначених органів влади (у контексті Рекомендацій щодо проведення органами виконавчої влади системної роз'яснювальної роботи з пріоритетних питань державної політики, схвалених Кабінетом Міністрів України у 2010 році);

– залучення інститутів громадського суспільства в розробці та реалізації управлінських рішень з метою врахування думок і пріоритетів та створення системи постійного інформування й діалогу (у контексті Порядку проведення консультацій з громадськістю з питань формування та реалізації державної політики, затвердженого Постановою Кабінету Міністрів України 2010 року);

– підконтрольності та підзвітності державних органів громадськості – розкриття органами публічного управління інформації про свою діяльність з урахуванням запитів і пріоритетів громадського суспільства, забезпечуючи можливість здійснення інститутами громадського суспільства контролю за діяльністю органів публічного управління.

У Стратегії розвитку інформаційного суспільства в Україні, розрахованій на період до 2020 року, що співзвучна зі Стратегією сталого розвитку «Україна – 2020», визнано значення відкритості (транспарентності) як забезпечення не просто інформаційної відкритості публічного управління, а й її підзвітності та

прийняття рішень за участю громадянського суспільства.

Транспарентність необхідно забезпечувати в організаційному та функціональному плані, на підставі сприяння пріоритетному розвитку інформаційно-комунікаційних технологій; чіткому розмежуванню повноважень і скоординованої взаємодії державних органів; гарантованості повного ресурсного забезпечення національних програм та проектів розвитку інформаційного суспільства.

Стратегія транспарентності в тому вигляді, в якому вона сьогодні представлена в нормативних документах державних структур та аналітичних оцінках провідних фахівців, з усією очевидністю не може бути зведена до копіювання моделей і принципів розвитку, якими було означене національне наукове життя до 2014 року. Можна сказати, що принципіві акценти в ідеологічному обґрунтуванні політики модернізації змістилися в бік реформаторських принципів і формулювань. Європейські тенденції в розвитку інформаційно-комунікаційних технологій стали визначати ставлення суспільства та держави до інформаційних аспектів соціально-політичного життя і визначення критеріїв прогресу демократії. Позиція держави стала визначати міру та спрямованість інформатизації соціальної сфери. Інтереси суспільства стали одним із головних критеріїв у регулюванні державою каналів руху інформації.

На тлі цих принципових змін у самій логіці інформаційної політики, що відбулися слідом за Револуцією гідності, модернізаційна стратегія розвитку держави та суспільства виглядає до певної міри анахронізмом. На наш погляд, сьогодні з'явилася потреба в розробці такої стратегії транспарентності з огляду на європейський досвід, яка для основних суб'єктів соціального процесу встановлювала б не філософські принципи, а систематизований аналіз прорахунків, створених ними ризиків розвитку, щоб вектор процесу транспарентності не набував незрозумілої для європейської науки траєкторії, як це характерно для наших північних сусідів.

Стабілізація соціально-економічної системи супроводжується тенденцією посилення контролю інститутів громадського суспільства за сферою інформаційно-комунікаційних відносин між публічним управлінням і суспільством у всіх інших сферах суспільного життя. З одного боку, це стало дисонансом відповідно до моделі модернізації, а з іншого – дозволило створити певний потенціал для проведення мобілізаційної моделі реформування в Україні. У межах цієї моделі реформування пріоритети

у співвідношенні економічних і політичних завдань українського суспільства зміщені на користь національної єдності, територіальної цілісності, захисту суверенітету і асоціації з ЄС. Така модель викликає критику з боку опозиції всередині країни саме за умови надання свободи інформаційно-комунікаційних відносинам у суспільстві як пріоритетної самодостатньої мети транспарентності.

Конституційно-правові засади виступають ядром національного права і визначають його зміст і структуру. Як зауважує С. Погребняк, конституційні принципи (основоположні принципи права) слід розуміти як систему найбільш загальних і стабільних імперативних вимог, закріплених у праві, які є концентрованим виразом найважливіших сутнісних рис та цінностей, що притаманні цій системі права, і визначають її характер і напрями подальшого розвитку [9, с. 31]. Транспарентність є принципом у конституційному й адміністративному праві країн-членів Європейського Союзу. Цей принцип є визначальним у системі права ЄС [3, с. 358]. За словами Е. Шмідт-Ассманна, «воно повинно виводити публічно-адміністративну діяльність за межі простого виконавського мислення та розвивати комунікаційні компоненти. Для цього треба передусім розробити адміністративні процедури як форум, на якому відбуватиметься змістовне з'ясування інтересів, наприклад, у питаннях захисту даних, публічної доступності документів і відповідна перевірка наслідків, зорієнтованих на наявні ресурси» [3, с. 452].

Транспарентність (відкритість) слід розглядати як конституційно-правовий принцип організації та функціонування як системи публічної влади, так і окремого органу. Його зміст полягає в тому, що органи публічного управління в різних формах здійснюють найбільш повне інформування громадян про свою діяльність і періодично вдаються до консультацій з громадянами та інститутами громадянського суспільства в процесі розробки і прийняття владних рішень.

Як вважає В. Пилаєва, розглядаючи європейський досвід реалізації принципу транспарентності в діяльності органів виконавчої влади, транспарентність до певної міри компенсує брак демократичної легітимності та підвищує її в державному управлінні. Транспарентність розглядається не лише як функціональний принцип забезпечення прозорості виконавчої влади, а і як етична домінанта етичного адміністрування [10, с. 24].

Реалізація цього принципу сприяє пробудженню суспільної свідомості, формуванню громадської думки, підвищенню ролі інститутів

громадянського суспільства. Транспарентність передбачає зв'язок із публічним управлінням (англ. Government Relations), що передбачає дії з вибудовування взаємин між громадянами та органами державної влади та включає збір і обробку інформаційних ресурсів про діяльність органів публічних структур. Система Government Relations охоплює дві основні підсистеми: 1) державна політика, спрямована на збір і обробку інформації щодо громадської думки та інтересів і облік отриманих даних при розробці та прийнятті управлінських рішень; 2) громадянський вплив на процес прийняття управлінських рішень із соціально значущих питань. Система зв'язків із публічним управлінням (Government Relations) виступає як інструмент інформування, форма громадянської мобілізації, мета якої – вирішення соціально значущих проблем, суб'єкт виховання громадськості.

Висновки

В Україні реалізують масштабну програму децентралізації та реформування багаторівневої системи публічного управління, в тому числі державної служби як одного з важливих складових елементів сучасного управління. Цей процес є складовою частиною комплексу заходів, спрямованих на забезпечення територіальної цілісності та суверенітету, вступу України в ЄС, розвитку громадянського суспільства, у якому реалізація принципу транспарентності є одним із найбільш ефективних засобів вирішення вказаних завдань. Це вимагає створення системи нормативно-правового регулювання транспарентності публічного управління, що відповідає європейським стандартам і спрямована на підвищення ефективності органів публічного управління та суб'єктної структури місцевого самоврядування, вдосконалення відносин між центром і місцевими громадами, зростання якості життя населення, боротьбу з корупцією. У цьому аспекті реалізація принципу транспарентності органів публічного управління (незалежно від рівня) має бути відображена у нормативно-правовому регулюванні та охоплювати:

– забезпечення прозорості та підзвітності влади у контексті запропонованого Р. Інглхартом і К. Вельцелом терміна «responsive government» (англ. – чуйність влади) [11, с. 126];

– створення легітимної та ефективної правової системи, яка відображає реальні потреби економічних суб'єктів і дає змогу з найменшими транзакційними витратами вирішувати можливі конфлікти інтересів;

– створення та використання ефективного механізму правозастосування, який буде подавати чіткі сигнали для економічних

суб'єктів «про доцільне», за умови додержання яких порядок обмеженого доступу може перейти на стадію порядку відкритого доступу за зразком країн-членів ЄС;

– перехід до деперсоніфікованої системи державного управління, не прив'язаної до конкретного індивіда, що виконує публічні функції.

Список використаних джерел

1. Пилаєва В. М. Наукові підходи щодо визначення принципу транспарентності в діяльності органів виконавчої влади у вітчизняній науці адміністративного права. *Право і суспільство*. 2016. № 2 (2). С. 128–132.
2. Стиглиц Дж. Прозрачное правительство «Право на свободу слова. Роль СМИ в экономическом развитии». М., 2005. 636 с.
3. Шмідт-Ассманн Е. Загальне адміністративне право як ідея врегулювання: основні засади та завдання систематики адміністративного права. 2-ге вид. перероб. і допов. / пер. з нім. Г. Рижков, І. Соїко, А. Баканов; відп. ред. О. Ситоїд. К.: К.І.С., 2009. 552 с.
4. Баранов О. А. Правове забезпечення інформаційної сфери: теорія, методологія і практика. К.: Едельвейс, 2014. 497 с.
5. Ліпкан В. А., Дімчогло М. І. Консолідація інформаційного законодавства України. К.: О. С. Ліпкан, 2014. 415 с.
6. Бухтатий О. Є. Еволюція українського законодавства про електронне урядування: проблеми і перспективи. *Теорія та практика державного управління і місцевого самоврядування*. 2015. № 2. URL: http://el-zbirn-du.at.ua/2015_2/13.pdf
5. Горобчук О. А. Електронний уряд: еволюція системи державного управління. 2016. URL: <http://ir.lib.vntu.edu.ua/bitstream/handle/123456789/10591/195.pdf?sequence=3>
8. Серенок А. О. Механізми взаємодії органів влади з громадянами в електронному уряді. *Теорія та практика державного управління*. 2014. Вип. 3 (46). С. 1–8.
9. Погребняк С. Закріплення основоположних принципів права в Конституції України. *Вісник Академії правових наук України*. 2009. № 4. С. 31–39.
10. Пилаєва В. М. Реалізація принципу транспарентності діяльності органів виконавчої влади: європейський досвід. *Наук. вісник Херсон. держ. ун-ту*. Юрид. науки. 2014. Вип. 6–1. Т. 3. С. 23–29.
11. Инглхарт Р., Вельцель К. Модернизация, культурные изменения и демократия: последовательность человеческого развития. М.: Новое издательство, 2011. 464 с.

References

1. Pylyayeva V. M. (2016) Naukovi pidkhody shchodo vyznachennya pryntsyphu transparentnosti v diyal'nosti orhaniv vykonavchoyi vlady u vitchyznyaniy nautsi administratyvnoho prava (Scientific Approaches to the Definition of the Principle of Transparency in the Activities of the Executive Power in the Domestic Science of Administrative Law). *Pravo i suspil'stvo (Law and Society)*. 2 (2), 128–132 [in Ukr.]
2. Styhlyts Dzh. (2005) Prozrachnoye pravnyel'stvo (Transparency of Government) / Pravo na svobodu slova. Rol' SMI v ekonomich eskom razvitii (The Right to Tell. The Role of Mass Media in Economic Development). Moskva, 350 [in Rus.]
3. Shmidt-Assmann E. (2009) Zahal'ne administratyvne pravo yak ideya vrehulyuvannya: osnovni zasady ta zavdannya systematyky administratyvnoho prava (General Administrative Law as an Idea of Settlement: The Basic Principles and Objectives of the Systematization of Administrative Law) / 2-he vyd. pererob i dopov [per. z nim. H. Ryzhkov, I. Soyko, A. Bakanov]; vid. red. O. Sytoyid. Kyiv: K.I.S., 552 [in Ukr.]
4. Baranov O. A. (2014) Pravove zabezpechennya informatsiyanoi sfery: teoriya, metodolohiya ta praktyka (Legal Provision of Information Sphere: Theory, Methodology and Practice). Kyiv: Edel'veys, 497 [in Ukr.]
5. Lipkan V. A., Dimchoho M. I. (2014) Konsolidatsiya informatsiyonoho zakonodavstva Ukrayiny (Consolidation of Information Legislation of Ukraine). Kyiv: O.S. Lipkan, 415 p. [in Ukr.]
6. Bukhtaty O. YE. (2015) Evolyutsiya ukrayins'koho zakonodavstva pro elektronne uryaduvannya: problemy ta perspektyvy (The Evolution of Legislation on E-Government: Problems and Prospects). *Teoriya ta praktyka derzhavnoho upravlinnya ta mistsevoho samovryaduvannya (Theory and Practice of Public Administration and Local Self-Government)*. № 2. URL: http://el-zbirn-du.at.ua/2015_2/13.pdf [in Ukr.]
7. Horobchuk O. A. (2016) Elektronnyy uryad: evolyutsiya systemy derzhavnoho upravlinnya (E-Government: The Evolution of the System of Public Administration). URL: <http://ir.lib.vntu.edu.ua/bitstream/handle/123456789/10591/195.pdf?sequence=3> [in Ukr.]

8. Serenok A. O. (2014) Mekhanizmy vzayemodiyi orhaniv vlady z hromadyanamy v elektronnomu uryadi (The Mechanisms of Interaction of Authorities with Citizens in Electronic Government). *Teoriya ta praktyka derzhavnoho upravlinnya (Theory and Practice of Public Administration and Local Self-Government)*. Vyp. 3 (46), 1–8 [in Ukr.]
9. Pohrebnyak S. (2009) Zakriplennya osnovopolozhnykh pryntsyviv prava v Konstytutsiyi Ukrayiny (Embodiment of the Fundamental Principles of Law in the Constitution of Ukraine). *Visnyk Akademiyi pravovykh nauk Ukrayiny (Bulletin of the Academy of Legal Sciences of Ukraine)*. 4, 31–39 [in Ukr.]
10. Pylayeva V. M. (2014) Realizatsiya pryntsyvu transparentnosti diyal'nosti orhaniv vykonavchoyi vlady: yevropeys'kyy dosvid (The Implementation of the Principle of Transparency of the Activities of Executive Bodies: The European Experience). *Nauk. Visnyk Kherson. derzh. un-tu. Yuryd. Nauky (Scientific Bulletin of Kherson State University. Series: Law Sciences)*. Vyp. 6–1, Vol. 3, 23–29 [in Ukr.]
11. Ynhlkhart R., Vel'tsel' K. (2011) Modernizatsiya, kul'turni zminy ta demokratiya: poslidovnist' lyuds'koho rozvytku (Modernization, Cultural Changes, and Democracy: The Human Development Sequence). Moskva: Novoye izdatel'stvo, 464 p. [in Rus.]

UDC (УДК) 303.62-053.6 : 343.85

Тьорло Олена Ігорівна,

кандидат наук з фізичного виховання та спорту, доцент,
професор кафедри тактико-спеціальної підготовки
Львівського державного університету внутрішніх справ
e-mail: tyorlo@ukr.net
ORCID ID: 0000-0001-7828-6975

Туз Назарій Дмитрович,

кандидат юридичних наук, старший викладач кафедри
тактико-спеціальної підготовки факультету
Львівського державного університету внутрішніх справ
e-mail: tyznazar@i.ua
ORCID ID: 0000-0001-6317-6415

ТАКТИКА ПРОВЕДЕННЯ ОПИТУВАННЯ НЕПОВНОЛІТНІХ ОСІБ ЯК ПРЕВЕНТИВНОГО ПОЛІЦЕЙСЬКОГО ЗАХОДУ

Анотація. Досліджено особливості тактики проведення опитування неповнолітніх осіб як превентивного поліцейського заходу, наголошено на складності проведення опитування неповнолітніх, наголошено на специфіці психології формування вікових та індивідуальних особливостей, характеру, темпераменту, навичок, звичок, вихованню в сім'ї тощо. Дані, що характеризують особу неповнолітнього, дозволяють прогнозувати його поведінку під час опитування, вибирати тактично правильний напрямок, оцінювати достовірність показань опитуваного.

Досліджено тактичні дії працівників поліції в ході спілкування із вищевказаної категорією громадян, оскільки в ході такого спілкування, поліцейський може отримати важливу інформацію, за допомогою якої він зможе якомога швидше припинити певний вид правопорушення, або ж затримати особу, групу осіб, котрі вчинили таке правопорушення.

До осіб, від яких поліцейський може отримати корисну інформацію, належать особи, які були свідками протиправної поведінки інших осіб, потерпілі, особи, яким відомі факти або обставини вчинення злочинів або адміністративних проступків від інших осіб, особи, які можуть володіти інформацією про причини та обставини нещасних випадків з людьми, аварій на транспорті, порушень правил експлуатації та поводження з об'єктами підвищеної небезпеки тощо.

Визначений алгоритм проведення опитування неповнолітніх осіб, який має надзвичайно важливе значення, оскільки при вірній побудові тактики опитування поліцейський досягає бажаних результатів, зокрема: вірний напрямок розслідування; збирає матеріал, який здатен привести до покарання винної особи або швидкого звільнення невинної тощо.

Детально розглянуті складові, які мають включати в себе тактичні дії поліцейського в ході опитування неповнолітніх осіб. Охарактеризовано етапи проведення процесу опитування, які дають можливість тактично правильно побудувати спілкування з особою для отримання більш повної інформації про подію, яка відбулася свідком якої стала дана особа.

Ключові слова: неповнолітній, опитування, поліцейські заходи, працівник поліції.

Tyorlo Olena,

Candidate of Science in Physical Education and Sports, Associate Professor,
Professor of the Department of tactical and special training
Lviv State University of Internal Affairs
e-mail: tyorlo@ukr.net
ORCID ID: 0000-0001-7828-6975

Tuz Nazarii,Candidate of Law, Senior Lecturer of the Department
tactical and special training of the faculty
Lviv State University of Internal Affairs
e-mail: tyznazar@i.ua

ORCID ID: 0000-0001-6317-6415

TACTICS OF DETENTION OF ANCIENT PERSONS AS A PRIVETENT POLICE EVENT

Abstract. The article examines the peculiarities of the tactics of the conduct of minors as a preventive police measure, emphasizes the complexity of interrogation of juveniles, emphasizes the specificity of the psychology of the formation of testimonies, age and individual characteristics, character, temperament, skills, habits, education in the family, etc. Data characterizing the identity of a minor allows him to predict his behavior during interrogation, to choose tactically correct his direction, to evaluate the reliability of the testimony of the interrogator.

The tactical actions of police officers during communication with the aforementioned category of citizens are investigated, as during such communication, the policeman can receive important information by which he will be able to terminate a certain type of offense as soon as possible, or to detain an individual, a group of persons who committed such an offense.

Persons from whom a policeman may receive useful information include those who witnessed the unlawful conduct of other persons, victims, persons known to be aware of facts or circumstances of committing crimes or administrative misconduct from other persons, persons who may have knowledge of the causes and circumstances accidents with people, accidents in transport, violations of the rules of operation and handling of objects of high danger, etc.

An algorithm for interviewing minors is identified, which is extremely important, since with the correct construction of the police tactics, the policeman achieves the desired results, in particular: the correct direction of the investigation; collects material that can lead to the punishment of a guilty person or the prompt release of innocent, etc.

The components considered in detail, which should include tactical actions of a policeman during a survey of minors, are considered in detail. The stages of conducting the polling process are described, which enable tactfully to correctly construct communication with a person for more complete information about the event that witnessed this person.

Key words: juvenile, poll, police measures, police officer.

Вступ

Відповідно до статті 29 Закону України «Про Національну поліцію» визначено, що поліцейський захід – це дія або комплекс дій превентивного або примусового характеру, що обмежує певні права і свободи людини та застосовується поліцейськими відповідно до закону для забезпечення виконання покладених на поліцію повноважень.

Стаття 31 вищевказаного законодавчого акту наводить чіткий перелік превентивних поліцейських заходів, котрі працівники поліції можуть застосовувати під час виконання своїх функціональних обов'язків, зокрема: перевірка документів особи; опитування особи; поверхнева перевірка і огляд; зупинення транспортного засобу; вимога залишити місце і обмеження доступу до визначеної території; обмеження пересування особи, транспортного засобу або фактичного володіння річчю; проникнення до житла чи іншого володіння особи; перевірка дотримання вимог дозвільної системи органів внутрішніх справ;

застосування технічних приладів і технічних засобів, що мають функції фото- і кінозйомки, відеозапису, засобів фото- і кінозйомки, відеозапису; перевірка дотримання обмежень, установлених законом стосовно осіб, які перебувають під адміністративним наглядом, та інших категорій осіб; поліцейське піклування [1].

Одним із першочергових та дієвих превентивних поліцейських заходів є опитування особи, що передбачено ст. 33 Закону України «Про Національну поліцію».

Важливе значення в ході проведення опитування особи відіграє тактика опитування неповнолітніх осіб. В законодавстві враховано певні особливості, зокрема таке опитування може здійснюватися лише за участю батьків (одного з них), іншого законного представника або педагога. Для застосування відповідних особливостей необхідно враховувати лише вік особи, яка опитується.

Згідно зі ст. 6 Сімейного кодексу України неповнолітньою вважається дитина у віці від 14 до 18 років [2].

У статті 1 Закону України «Про охорону дитинства» зазначається, що дитина – особа віком до 18 років (повноліття), якщо згідно з законом, застосовуваним до неї, вона не набуває прав повнолітньої раніше, а дитинство – період розвитку людини до досягнення повноліття років [3].

Стаття 1 Конвенції про права дитини зазначає, що дитиною є кожна людська істота, що не досягла 18-річного віку, якщо згідно із законом, застосованим до цієї дитини, вона не досягає повноліття раніше [4].

У Декларації прав дитини 1959 року зазначається, що дитина, унаслідок її фізичної та розумової незрілості, потребує спеціальної охорони й турботи, включаючи належний правовий захист як до, так і після народження [5].

Окремі аспекти опитування неповнолітніх осіб досліджували такі науковці: А. П. Засць, А. Т. Комзюк, Ю. Ф. Кравченко, М. І. Мельник, О. С. Юнін, Р. Ю. Кіяшко та інші.

Водночас концептуальні основи захисту прав і свобод дітей, опитування їх, гарантії їхнього захисту досліджували такі зарубіжні науковці: М. Д. Генкін, И. Б. Новицкий (Genkin M. D. The History of Soviet Civil Law / M. D. Genkin, I. B. Novitsky, N. V. Rabinovich. – М.: Yurizdat, 1944), И. Б. Исмаилов (I. B. Ismailov, 2002).

Однак, на сьогоднішній день виникає чимало питань стосовно правильності опитування дітей, послідовності дій працівників поліції при вказаному опитуванні та вибору місця опитування. Тому, ми, у даній роботі хочемо чітко вирішити вказану проблематику.

Метою написання наукової статті є встановлення недоліків працівників поліції щодо тактики проведення опитування неповнолітніх осіб, розроблення відповідних пропозицій щодо покращення такої діяльності.

1. Загальні поняття тактики опитування неповнолітніх осіб

Згідно чинного законодавства України, поліцейський може опитати особу, якщо існує достатньо підстав вважати, що вона володіє інформацією, необхідною для виконання поліцейських повноважень. Для опитування поліцейський може запросити особу до поліцейського приміщення. Надання особою інформації є добровільним. Особа може відмовитися від надання інформації. Проведення опитування неповнолітніх допускається тільки за участю батьків (одного з них), іншого законного представника або педагога. Перед проведенням опитування особи поліцейський роз'яснює їй підстави та мету застосування поліцейського заходу, якщо це не перешкодить

виконанню поліцією повноважень, покладених на неї цим Законом [6 с. 176].

Опитування особи – це засіб спілкування поліцейського з громадянином, під час якого працівниками поліції досягається мета щодо отримання інформації від осіб, яких опитують, про скоєнні кримінальні та адміністративні правопорушення або такі, що мають бути вчинені, про осіб, причетних до їх вчинення, та про інші події, що мають значення для підтримання публічного порядку і громадської безпеки або такі, що належать до сфери діяльності поліцейських служб [7, с. 427].

Як зазначає Денисенко В. В. (Denisenko, 2015), опитування неповнолітніх являє собою специфічний процес, котрий вимагає від працівників поліції особливих вмій та навиків, оскільки діти до досягнення ними повноліття лише формують свої погляди на життя [8, с. 59].

2. Процесуальна процедура опитування неповнолітніх осіб

Тактичні дії працівників поліції в ході спілкування із вищевказаною категорією громадян є надзвичайно важливою, оскільки в ході такого спілкування, поліцейський може отримати важливу інформацію, за допомогою якої він зможе якомога швидше припинити певний вид правопорушення, або ж затримати особу, групу осіб, котрі вчинили таке правопорушення.

До осіб, від яких поліцейський може отримати корисну інформацію, належать особи, які були свідками протиправного поведінки інших осіб, потерпілі, особи, яким відомі факти або обставини вчинення злочинів або адміністративних проступків від інших осіб, особи, які можуть володіти інформацією про причини та обставини нещасних випадків з людьми, аварій на транспорті, порушень правил експлуатації та поведження з об'єктами підвищеної небезпеки тощо.

Визначення наявності підстав для опитування особи пов'язано з їх оцінкою з точки зору достатності та залежить від внутрішнього переконання поліцейського. Отже, достатньою уявляється певна сукупність підстав, оцінюючи, які поліцейський доходить єдиного висновку – про необхідність опитування особи, під час якого буде досягнуто його мета, як складової реалізації поліцейських повноважень. Звичайно, не можна вимагати від поліцейського отримання таких підстав для проведення опитування особи, які з достовірністю установлюватимуть можливість досягнення її мети, достатнім є високий ступінь достовірності.

Опитування може бути проведено у будь-якому місці. Разом із тим поліцейський може запросити особу до поліцейського приміщення.

Виходячи з положень ч. 2 ст. 33 Закону України «Про Національну поліцію», запрошення особи до поліцейського приміщення з метою опитування не кореспондується з обов'язком особи пристати на таке запрошення.

Закон не визначає форму надання та закріплення особою інформації в процесі застосування опитування. Як уявляється, відповідна інформація може надаватися як в усній, так і в письмовій формі. Усна форма отримання інформації може бути більш ефективною для забезпечення виконання низки повноважень поліції, наприклад, для можливості максимально оперативного реагування на правопорушення, в тому числі забезпечення переслідування правопорушника по гарячих слідах.

Разом із тим більш поширеною формою надання та фіксування повідомлюваної під час опитування особою інформації є письмова форма, яка може знайти своє вираження у складенні пояснення чи рапорту.

Як вже було зазначено, що проведення опитування неповнолітніх допускається тільки за участю батьків (одного з них), усиновлювачів, опікунів чи піклувальників, інших близьких родичів чи членів сім'ї, а також представників органів опіки й піклування, установ і організацій, під опікою чи піклуванням яких перебуває неповнолітній, педагога або психолога. Це, зокрема, визначає особливості підготовки й проведення опитування неповнолітньої особи віком від 14 до 18 років або малолітньої особи віком до 14 років. Вік особи встановлюється в загальному порядку за відповідними документами, а в разі їх відсутності – іншим шляхом, зокрема, шляхом призначення судово-медичної або комплексної судової медичної та психологічної експертизи. Запрошення осіб для проведення опитування неповнолітньої особи не обмежується лише їх присутністю, а й передбачає виконання ними певних обов'язків та надає таким особам певні права, як, наприклад, право ставити опитуваним особам запитання або висловлювати заперечення проти окремих зі заданих неповнолітньому запитань.

Набуття неповнолітнім цивільно-правової дієздатності у повному обсязі до 18 років, у разі реєстрації шлюбу – ст. 34 Цивільного кодексу України; під час роботи за трудовим договором, зайняття підприємницькою діяльністю [9].

Батьки та інші законні представники, як правило, мають авторитет і довіру неповнолітнього, можуть сприяти встановленню контакту з дитиною, отриманню правдивих свідчень, а також захисту його прав і законних інтересів. Разом із тим, якщо є підстави вважати, що батьки або інші законні представники заці-

кавлені в наданні неповнолітнім неправдивої інформації, чинять на нього негативний вплив чи їх інтереси суперечать інтересам особи, яку вони представляють, поліцейським таким законний представник може бути змінений іншим.

Закон чітко не регламентує права й обов'язки педагога. Уявляється, що він виступає в цьому випадку, як спеціаліст. Педагог має займатися вихованням і навчанням неповнолітніх такого самого віку, що й вік дитини, яка підлягає опитуванню. Завдання педагога – допомогти поліцейському встановити психологічний контакт, виробити правильну тактику проведення опитування, сформулювати запитання з урахуванням дитячої психіки або індивідуальних особливостей психіки неповнолітнього.

3. Тактика проведення опитування неповнолітніх осіб

Визначення алгоритму проведення опитування неповнолітніх осіб має надзвичайно важливе значення, оскільки при вірній побудові тактиці опитування поліцейський досягає наступних результатів:

- вірний напрямок розслідування;
- збирає матеріал, який здатен привести до покарання винної особи або швидкого звільнення невинної;
- підтримує процес розслідування, зберігаючи час, гроші та ресурси;
- збільшує громадську впевненість у поліцейській роботі, особливо при спілкуванні із свідками та жертвами злочинів, які прямо стикаються з поліцією.

Розглянемо детальніше, які складові мають включати в себе тактичні дії поліцейського в ході опитування неповнолітніх осіб, для отримання вище перелічених результатів, зокрема:

- Тип (особисте, опосередковане).
- Форма опитування (вільне, профілактичне, пов'язане зі злочином).
- Місце опитування (суб'єктивно безпечне, умовно безпечне, небезпечне).
- Час опитування (робочий, позаробочий, неробочий).
- Характеристики суб'єкта опитування (вік, стать, релігія та ін.)
- Статус суб'єкта (підозрюваний, свідок, жертва, інформатор, не визначено).
- Кількість опитуваних (один, декілька).

Тактика опитування також можна поділити на етапи спілкування з особою, яку опитують: підготовка; представлення; встановлення контакту; вільна розповідь; відтворення ситуації; закінчення опитування; узагальнення.

Етапи проведення процесу опитування дають поліцейському можливість методично вірно побудувати спілкування з особою для отримання більш повної інформації про подію, яка відбулася свідком якої стала дана особа. Розглянемо детальніше кожен із етапів проведення тактики опитування неповнолітніх осіб.

Підготовка. Під час підготовки потрібно відповісти на наступні питання:

1. Що відомо по темі опитування (Злочин? Ситуація? Профілактика?)

2. Кого саме потрібно опитати? В якій послідовності?

3. Мета опитування? На які питання обов'язково необхідно отримати відповіді?

4. Характеристика та психологічний портрет опитуваного? Чи можемо ми передбачити його реакцію? Чи потрібно буде пристосовуватись до нього, долати супротив? Що ще потрібно знати про опитуваного?

5. Чи потрібно запрошувати інших осіб на опитування (психолога/педагога/перекладача тощо)?

Представлення. При зустрічі із людиною необхідно представитись:

1. Привіти опитуваного, упевнитись, що перед нами потрібна людина.

2. Назвати своє ім'я, прізвище, звання.

Встановлення контакту. В залежності від типу опитування, необхідно встановити контакт із опитуваним:

1. Вибачитись через те, що відриваєте опитуваного від повсякденної роботи. Я прошу вибачення через те, що відриваю Вас. Чи можу я опитати Вашу Дитину?

2. Уточнити чи має опитуваний час для розмови. Вказати очікуваний час. Чи маєте Ви декілька хвилин приділити мені уваги?

3. В декількох словах повідомити причину, з якої Ви плануєте провести бесіду з неповнолітньою особою. Я отримав скаргу на те, що ви регулярно проводите вечірки на дитячому майданчику у Вашому дворі.

4. Створення довірливих відносин із опитуваним:

– Використання компліментів. (У Вас дуже гарна кімната, собака, гітара, аудіосистема).

– Я так само як і Ви був підлітком. Декілька років потому до мене так само приходив дільничний з тієї самої причини, що й до Вас.

– Я вас розумію, але змушений. Я іноді почуваюсь так само, хочеться-буває провчити когось, але на щастя ми живемо у правовому суспільстві ...

– Розмова на сторонню тему. Яка улюблена рок-група у Вас? Справді, я колись захоп-

лювався їх творчістю. Ви мене врятуєте, якщо розкажете їх теперішній репертуар, мій син ними захоплюється.

Вільна розповідь. Працівнику поліції необхідно визначити доцільність проведення опитування:

1. Працівник поліції повинен коротко повідомити з якого питання він прийшов до опитуваного.

2. Прохання коротко, в межах 2–5 хвилин, повідомити основну інформацію по суті справи.

3. Уважно вислухати опитуваного, визначити його ставлення до офіцера/справи (агресія, співпраця тощо) та рівень обізнаності у темі (приховування, забування тощо). Деколи діти намагаються видати бажане за побачене.

4. Працівникові поліції необхідно визначити доцільність проведення опитування:

Діяти по ситуації:

– У випадку негативного ставлення – сформулювати довіру та покращити ставлення.

– У випадку низької обізнаності у темі розмови. Задати декілька уточнюючих питань, переконатись, що опитуваний справді нічого не знає по суті справи. Нерідко діти або самоствердитися перед однолітками видають недостовірну інформацію, намагаючись виглядати лідером перед іншими неповнолітніми.

– У випадку достатньої обізнаності у суті справи, переходити до відтворення ситуації.

Відтворення ситуації. Працівник поліції має керувати діалогом, задає питання з тим, щоб сформувати для себе чітку картину ситуації. Для цього він повинен: задавати питання, переважно відкриті та уточнюючі; уважно слухати відповіді; занотовувати, записувати в протокол, замальовувати інформацію або окремі факти; слідкувати за поведінкою опитуваного, його ставленням до бесіди та окремих тем в її рамках; у випадку погіршення ставлення до теми або офіцера, виконати дії по відновленню довіри опитуваного.

Закінчивши опитування, працівник поліції повинен: підсумувати отриману інформацію, в тому числі за допомогою технік резюмування; запропонувати повідомити будь-яку інформацію йому особисто, якщо дитина згадає її після опитування; залишити свої контакти, завіривши дитину, що деталі, які він згадає будуть дуже важливими в розкритті злочину; повідомити про подальші дії, які очікуються від опитуваного; подякувати за час, який опитуваний та його батьки (опікуни) витратили на офіцера; попрощатись.

Перед проведенням опитування неповнолітнього поліцейський зобов'язаний роз'яснити неповнолітній особі та його батькам (опікунам)

підстави застосування цього поліцейського заходу, а також мету застосування поліцейського заходу «виконання поліцейських повноважень». Крім того, передбачається виняток із зазначеного правила, який полягає в тому, що поліцейський може не повідомляти про підстави та мету застосування поліцейського заходу, якщо це перешкодить виконанню поліцією повноважень, покладених на неї законом «Про Національну поліцію». Наприклад, поліцейський може провести опитування осіб на певній місцевості з метою забезпечення належної реалізації такого повноваження, як «здійснення супроводження транспортних засобів». При цьому поліцейський має право не повідомляти дійсної мети застосування відповідного заходу, адже це може негативно позначитися на реалізації поліцейського повноваження через витік відповідної інформації [10].

Крім того, поліцейський зобов'язаний повідомити та роз'яснити зміст ст. 63 Конституції України, ч. 2 ст. 33 закону України «Про Національну поліцію», відповідно до яких особа може за будь-яких обставин відмовитися надавати поліцейському будь-яку інформацію тощо.

Поліцейський повинен звертатися як до неповнолітніх, так й до його офіційних представників з повагою на «Ви», свої вимоги і зауваження викладати в переконливій формі. При зверненні до неповнолітньої особи він повинен привітатися з ним, назвати йому своє прізвище, звання та пред'явити на його вимогу службове посвідчення і повідомити мету звернення. Якщо до поліцейського звертаються неповнолітня особа, він зобов'язаний, уважно вислухати і вжити заходів за їх заявами, а в необхідних випадках пояснити, куди слід звертатися для вирішення порушеного питання.

Для більш ефективного та професійно грамотного опитування неповнолітніх осіб поліцейським слід опанувати основи процесу комунікації. Службова діяльність співробітників поліції неможлива без комунікативних зв'язків. На важливість цього процесу постійно звертається увага в різних нормативних документах. У них говориться, що повсякденна діяльність поліції протікає на очах у населення і авторитет поліції багато в чому залежить від поведінки її співробітників при спілкуванні з людьми, а тим паче з такою «складною» аудиторією, як неповнолітні. Не викликає сумнівів той факт, що однією з найбільш важливих якостей, що дозволяє підвищити ефективність процесу спілкування, є вміння слухати не тільки інших людей, але й дітей. Не просто слухати, а уважно вислухати до кінця свого співрозмовника. Таким чином продемонструвати

свою зацікавленість у тому, що він говорить, проявити пошану до нього та його думки. Це дозволить значно спростити подальше спілкування і встановити психологічний контакт із неповнолітньою особою, налаштувати позитивно до себе, зняти психологічну напругу, яка як правило є неминучою в початковому періоді спілкування.

4. Особливості опитування неповнолітніх осіб

Так можна виокремити деякі особливості опитування неповнолітніх:

- при опитуванні законний представник неповнолітньої особи має допомогти налагодити контакт з дитиною, а не в примусовій формі заставляти давати відповіді поліцейському;

- починати розмову з неповнолітнім з того, що ви колись так само, як і він мали неперозуміння з педагогами, батьками тощо;

- при проведенні опитування використовувати зацікавленість неповнолітньої особи на довільні теми не пов'язані із темою розмови для встановлення психологічного контакту;

- враховувати вік дитини та соціалізацію її у суспільстві;

- як одна із особливостей проведення опитування, слід відмітити схильність неповнолітніх осіб до перебільшення або до надмірної емоційності, що притаманно даному віку;

- опитування неповнолітньої особи також залежить й від місця його проведення. Так деколи розмову краще проводити на території неповнолітнього – це надає йому психологічної впевненості у своїх діях;

- перед проведенням опитування неповнолітньої особи, якщо є час та можливість, ознайомитися з його акаунтом в соціальних мережах – це допоможе вивчити вподобання та інтереси неповнолітньої особи для подальшого налагодження контакту.

Висновки

Таким чином, підсумувавши вищенаведене, слід наголосити тактика проведення опитування неповнолітніх осіб має свої особливості, оскільки позитивне ставлення до такої категорії осіб, уміння слухати, майстерність говорити, налагодження та підтримання контактів, уміння привернути та утримати увагу, безперешкодно долати бар'єри спілкування та вирішувати конфліктні ситуації, ефективно впливати на осіб з метою бажаних змін поведінки, допоможуть працівникам поліції підвищити ефективність обміну та сприйняття інформації, сформувати позитивний імідж та, відповідно, налагодити взаємодію з населенням.

Список використаних джерел

1. Про Національну поліцію: Закон України, Положення про патрульну службу МВС: чинне законодавство. К.: ПАЛИВОДА А. В., 2015. 92 с. (станом на 07 серпня 2015 р.).
2. Сімейний кодекс України. *Відомості Верховної Ради України*. 2002. № 21–22. Ст. 135. URL: <http://zakon3.rada.gov.ua/laws/show/2947-14>
3. Про охорону дитинства: Закон України. *Відомості Верховної Ради України*. 2001. № 30. Ст. 142. URL: <http://zakon3.rada.gov.ua/laws/show/2402-14>
4. Конвенція Організації Об'єднаних Націй про права дитини від 20 листопада 1989 р. URL: http://zakon2.rada.gov.ua/laws/show/995_021
5. Декларація прав дитини 1959 року. Організація Об'єднаних Націй. URL: http://zakon4.rada.gov.ua/laws/show/995_384
6. Про Національну поліцію: Науково-практичний коментар Закону України / кол. авт.; кер. авт. кол. Т. П. Мінка. Дніпро: ДДУВС, 2017. 480 с.
7. Павлюк Н. В. Використання тактичних прийомів допиту неповнолітніх, спрямованих на нейтралізацію фантазування. *Криміналістика XXI століття*: матер. міжн. наук.-практ. конф. 25–26.11.2010 р. Х.: Право, 2010. С. 427–430.
8. Денисенко В. В. Деятельность инспекторов по делам несовершеннолетних и участковых уполномоченных полиции по профилактике правонарушений несовершеннолетних: проблемы и пути их решения. *Вестник Санкт-Петербургского университета МВД России*. 2015. № 2 (66). С. 59–62.
9. Цивільний кодекс України. URL: <http://zakon4.rada.gov.ua/laws/show/435-15>
10. Борисов Н. Л. О некоторых тактических моментах допроса несовершеннолетнего обвиняемого. *Сибирский юридический вестник*. 2001. № 3. URL: <http://www.law.edu.ru/doc/document.asp?docID=1116791>.

References

1. Pro Nacional'nu policiiu: Zakon Ukrainy, Polozhennia pro patrol'nu sluzhbu MVS: chinne zakonodavstvo stanom na 07 serpnia 2015 r. (Law of Ukraine «On National Police», Regulations on the patrol service of the Ministry of Internal Affairs: current legislation as of August 7, 2015). Kyiv: PALIVODA A. V., 2015, 92 p. [in Ukr.]
2. Simeyni kodeks Ukrainy (Family Code of Ukraine). Vidomosti Verkhovnoi Rady Ukrainy (Information from the Verkhovna Rada of Ukraine), 2002, 21–22, 135. URL: <http://zakon3.rada.gov.ua/laws/show/2947-14> [in Ukr.]
3. Pro okhoronu dytynstva: Zakon Ukrainy (United Nations Convention on the Rights of the Child). Vidomosti Verkhovnoi Rady Ukrainy (Information from the Verkhovna Rada of Ukraine), 2001, 30, 142. URL: http://zakon2.rada.gov.ua/laws/show/995_021 [in Ukr.]
4. Konventsiya Orhanizatsii Obyednanykh Natsiy pro prava dytyny (United Nations Convention on the Rights of the Child) of November 20, 1989. URL: http://zakon2.rada.gov.ua/laws/show/995_021 [in Ukr.]
5. Deklaratsiya prav dytyny 1959 r. (Declaration of the rights of the child in 1959). Orhanizatsiya Obyednanykh Natsiy (United Nations). URL: http://zakon4.rada.gov.ua/laws/show/995_384 [in Ukr.]
6. Naukovo-praktychnyy komentar Zakonu Ukrainy «Pro Natsional'nu Politsiyu» (Scientific and practical commentary on the Law of Ukraine «On National Police») / D. Sc., T. P. Minka. Dnipro: DDUVS, 2017, 480 p. [in Ukr.]
7. Pavlyuk N. V. (2010) Vykorystanya taktychnykh pryomiv dopytu nepovnolitnykh, spryamovanykh na neutralizatsiyu fantazuvanya (Use of tactical methods of interrogation of minors, aimed at neutralizing fantasy). *Criminology of the XXI century*: intern science-practice conf. 25–26.11.2010, Kharkiv: Pravo, 427–430 [in Ukr.]
8. Denisenko V. V. (2015) Deyatel'nost' inspektorov po delam nesovershennoletnykh i uchastkovykh upolnomochenykh politzii po profilaktyke pravonarushenyi nesovershennoletnykh: problem i puty ikh resheniya (Activities of inspectors in juvenile and district police officers for juvenile delinquency prevention: problems and ways of their solution). *Vestnyk Sankt-Peterburgskogo unyversyteta* (Bulletin of the St. Petersburg University of the Ministry of Internal Affairs of Russia). 2 (66), 59–62 [in Rus.]
9. Tsyvil'nyi kodeks Ukrainy (The Civil Code of Ukraine). URL: <http://zakon4.rada.gov.ua/laws/show/435-15> [in Ukr.]
10. Borisov N. L. (201) O nekotorykh taktycheskikh momentakh doprosa nesovershennoletnego obvynyayemogo (Some tactical moments of interrogation of a juvenile accused). *Sybirskiy yuridicheskiy vestnyk* (Siberian Legal Newswire), 3. URL: <http://www.law.edu.ru/doc/document.asp?docID=1116791> [in Rus.]

Розділ 2

Людина і соціум

UDC (УДК) 34.01

Кісіль Зоряна Романівна,

доктор юридичних наук, професор,
декан факультету № 7 Львівського державного
університету внутрішніх справ
e-mail: zoriana-kisil@ukr.net
ORCID ID: 0000-0003-1405-4547

Кісіль Роман-Володимир В'ячеславович,

кандидат юридичних наук
доцент кафедри адміністративно-правових дисциплін
факультету № 6 Львівського державного
університету внутрішніх справ
e-mail: roman-kisil@ukr.net
ORCID ID: 0000-0003-2276-5250

ПРИРОДНІ ТА СОЦІАЛЬНІ ДЕТЕРМІНАНТИ ФОРМУВАННЯ ДЕВІАНТНОЇ ПОВЕДІНКИ ЛЮДИНИ

Анотація. Узагальнено проблемні питання девіантної поведінки як складного соціального та юридико-психологічного феномену. Зазначено, що зниження етичних, моральних критеріїв призводить до формування певних форм соціальних відхилень, які погіршують якість життя, занижують самооцінку, спотворюють критичне ставлення до власної поведінки, що згодом спричиняє стан соціальної дезадаптації особистості, а в окремих випадках – повну її ізоляцію. Як наслідок, нестабільні соціальні процеси стають підґрунтям для проявів девіантної та делінквентної поведінки, в основі яких закладені порушення соціальної адаптації, десоціалізація та ресоціалізація особистості. Розкрито основні теоретико-методологічні підходи щодо дослідження проблем девіантної поведінки людини. Зазначено, що девіантна поведінка є найбільш актуальною проблемою сучасності, має свою специфічну природу і розглядається як результат впливу різноманітних цілеспрямованих, організованих і стихійних, неорганізованих впливів на особистість. Продемонстровано деавіантність людини як одну із форм розвитку складноорганізованих систем, зроблено детальний аналіз девіантної поведінки як форми соціального відхилення через розкриття сутності людини та причин її девіантності.

Ключові слова: система детермінант, делінквентна поведінка, системний аналіз, емоційний стан, фактори соціалізації, правопорушення, агресивність.

Kisil Zoriana,

Doctor of Legal Sciences, Professor,
Dean of the Faculty № 7 Lviv State University of Internal Affairs
e-mail: zoriana-kisil@ukr.net
ORCID ID: 0000-0003-1405-4547

Kisil Roman-Volodymyr,

Candidate of Legal Sciences
Docent of the Department of Administrative-Legal Disciplines
of the Faculty № 6 Lviv State University of Internal Affairs
e-mail: roman-kisil@ukr.net
ORCID ID: 0000-0003-2276-5250

NATURAL AND SOCIAL DETERMINANTS OF THE FORMATION OF PERSON'S DEVIANT BEHAVIOR

Abstract. The article is devoted to generalization of issues relevant with deviant behavior as a complex social and legal-psychological phenomenon. It is stated that the reduction of ethical, moral criteria in general lead to the formation of certain forms of social deviations that reduce the total quality of persons life, destructively

affects the persons social identification, creates the critical type of attitude towards their own behavior, causes the state of social disadaptation or even complete isolation of a person from social sphere. As a result unstable social processes are the basis for deviant and delinquent behavior emergence, based on violations of social adaptation procedures, causing desocialization of the individual. The main theoretical and methodological approaches concerning the process of problem's of human deviant behavior research are revealed. It is noted that the deviant behavior is the most actual problem of the present society and has its own specific nature, identified by scientists as the result of the influence of various factors (organized and spontaneous by their nature) other social affects on the person. The deviant behavior of a person is described as the one of the forms of development of complex social phenomenon. Also the detailed analysis of deviant behavior as a form of social deviation through the representation of the essence of a person itself as well as the consolidation of various causes of deviant behavior of the person was made. As the conclusion various proposals to the current state of social-legal prevention of deviant behavior in Ukrainian law-enforcement system has been outlined. Actual problems of doctrinal and practical prisms of deviation as the social-legal phenomenon were indicated through the needs of stabilization of society and state in basic realms of their functioning. Also the differentiation of deformation of state officers and deviation of general social subjects of law has been mad with the main statement of their uniqueness and the necessity of following scientific researches in this realm was underlined.

Key words: system determinants, delinquent behavior, system analysis, emotional state, factors of socialization, law-offense, aggressive behavior.

Вступ

Трансформаційні процеси у суспільному житті України, спричинені перманентним перебігом соціально-політичних, економічних кризових явищ актуалізують потребу у дослідженні девіантної поведінки особистості. Якість життя, безпека громадян, ризики щодо дітей та їх майбутнього природно пов'язані з поширенням девіантних явищ у соціумі. Суспільство не може стояти осторонь цього явища, певна реакція завжди супроводжувала девіантну поведінку шляхом реалізації превентивного механізму, покликаною блокувати асоціальні форми людської життєдіяльності. Але й суспільна реакція на прояви девіації зазнала певної історичної еволюції, особливо протягом останніх десятиліть.

Розкриттю досліджуваної проблеми слугували наукові доробки відомих зарубіжних та вітчизняних учених, як: Р. Мертон, І. Гофман, Ф. Танненбаум, Е. Саттерленд, Е. Лемерт, Г. Беккер, Н. Смелзер, Е. Еріксон, Е. Уілсон, Г. Салліван, А. Маслоу, А. Бандура, Ч. Ломброзо, У. Шелдон, Г. Хард, У. Пірс, П. Уіткін, У. Гоув, Х. Айзенк, А. Коен, В. Парето, Т. Кун, М. Бобнєва, С. Даштаміров, А. Ручка, В. Ядов та інші. Для розмежування виявів існування сутності девіантної поведінки велике значення мають праці Д. Фаррінгтона, Д. Веста, Ф. Патакі, Р. Мертона, Г. Беккера, Е. Лемерта, І. Гоффмана, Р. Дженкінса, Дж. Ніссена, Л. Робінса, У. Шелдона, В. Кудрявцева, В. Пирожкова, Л. Васермана, Т. Гарасиміва, І. Горькової, Є. Роміциної, С. Кулакова, В. Плахова, С. Белічевої, Ю. Василькової, Л. Зюбіна, В. Степанова, А. Александрова, А. Личко, В. Корольова, І. Невського, Г. Сафіної та ін.

Попри значний обсяг наукових досліджень, присвячених сутності девіантної пове-

дінки, дослідження проблем її виникнення та реалізації вкрай важливе для сучасного українського суспільства.

Мета статті – розгляд домінуючих проблем формування девіантної поведінки особистості.

1. Загальні аспекти девіації у системі соціальних відносин

Людина як соціальна істота й особистість починає формуватися від дня народження. Найбільш інтенсивно підвалини особистості закладаються в дитинстві, а загальна її «конструкція» вибудовується у підлітково-юнацькому віці. У процесі соціалізації особистість різною мірою, але неминуче проходить через життєві кризи, накопичення протиріч, можливо – через затримки розвитку і навіть зриви, болісні, спотворені форми самоствердження та визнання оточенням. Не обов'язковим, але реально ймовірним наслідком цього є виникнення несприятливих психологічних новоутворень (деформацій), що формуються у таких рисах та властивостях особистості, як жорстокість, цинізм, брутальність, нігілізм, зухвалість тощо.

Основна ідея соціалізації – забезпечення включення індивіда в суспільство, його становлення і розвиток як особистості через засвоєння соціального досвіду, перетворення його в особистісні структури, активна репродукція системи соціальних відносин. Засвоєння і примноження соціального досвіду як двоєдиного процесу соціалізації може по-різному бути представленим в особистості і залежить від множини обставин. По-перше, соціалізація бере до уваги процеси стихійного формування особистості, які часто є більш результативними, ніж формування в інституціоналізованих структурах. У цьому контексті стихійно сфор-

мована особистість переважно є деформованою особистістю з позиції виховання і адекватною з точки зору неофіційної, але реально існуючої в середовищі групи («інше життя» засуджених у місцях позбавлення волі, дідівщина в армії, мафіозні структури і та ін.). По-друге, соціалізація наділяє певним статусом суб'єкта розвитку не тільки особистість, а й оточення. Відбувається перетворення як особистості, так і середовища, примножується як особистісний, так і соціальний досвід. У випадку, коли в особистості закріпилися і домінують негативні утворення, вони починають накладатися на дійсність. Особистість «примножує» досвід шляхом репродукції своєї деформованої сутності в інших людях, які складають її найближче соціальне (професійне, побутове і т. ін.) оточення. Така репродукція, яка здійснюється через конкретну спільну діяльність, повсякденні ситуації спілкування, може відбуватися шляхом розширення кола осіб і поглиблення процесу репрезентації в інших людях. Отже, деформація особистості неминуче проявляється в її поведінці.

Таким чином, під час соціалізації людина засвоює норми і цінності соціального середовища і відтворює їх, входить у це середовище. Цей об'єктивний процес засвоєння соціальних функцій, ролей, норм, обов'язків і набуття навиків соціально значущої поведінки відбувається на раціонально усвідомленому й емоційному рівнях шляхом формування індивідуального і засвоєння соціального досвіду. Він супроводжується взаємним впливом навколишнього середовища на особистість і в зворотному порядку – особистості на середовище та інших учасників суспільних відносин. Здійснення правопорушення чи злочину є яскравим свідченням негативного впливу соціалізації на особистість, наявністю дефектів у взаємодії зі середовищем. Така неузгодженість у соціалізації проявляється іноді в незначних за своєю соціальною значущістю проступках і антисуспільних діях. Але залишення таких діянь без корегування соціальним середовищем призводить до подальшого відсторонення особистості й формування в неї суб'єктивної готовності вдаватися в критичних ситуаціях до засвоєного нею протиправного варіанту поведінки. Цікавою є думка Ф. Г. Бурчака про те, що «...чим вужчі зв'язки особи з оточуючим світом, тим більше обмежена її предметна діяльність, тим слабше буде діяти соціалізуючий механізм, і тим більш однобокою буде особистість» (Ф. Г. Бурчак, 2007).

Дефекти правосвідомості і моральності особи – сприятливе підґрунтя для формування поведінки, що виходить за межі певної норма-

тивної системи, суперечить існуючим нормам та виникненню соціальних відхилень. Соціальним середовищем така поведінка оцінюється як незвична, відхильна (девіантна).

Загалом соціальну норму і соціальні відхилення можна вважати двома полюсами однієї і тієї ж осі – «соціально значуща поведінка». Як і соціальні норми, соціальні відхилення різноманітні, причому розмаїтість відхилень перевищує розмаїтість норм: норма типова, а відхилення завжди індивідуалізоване (немає двох однакових злочинів, аморальний вчинок однієї людини не схожий на вчинок іншої).

Характерними рисами соціальних відхилень є: наявність спільних причин – об'єктивних і суб'єктивних суперечностей суспільного розвитку; однакова спрямованість відхилень, що зустрічаються в подібних групах (прошарках) населення за приблизно однакових умов; повторюваність і усталеність зазначених явищ у часовому і територіальному розрізах; наявність невідповідності між вимогами єдиної для всіх громадян нормативної системи та індивідуальними потребами особистості.

2. Соціальні відхилення як предмет наукового інтересу

Соціальні відхилення в історичному аспекті виступають як явища мінливі і відносні, тому їх соціальна оцінка має бути історичною і суто конкретною. Те, що раніше розцінювалося як норма, через зміни способу життя може набути характеру відхилення і, навпаки, відхилення може стати нормою. Отже, соціальні відхилення – такі порушення соціальних норм, що характеризуються масовістю, усталеністю і поширеністю за подібних соціальних умов. Поведінка, що відхиляється від вимог соціальних норм (девіантна), – це система вчинків особистості, що виходять за загальноприйняте уявлення про нормальну (нормативну) поведінку у певній сфері суспільних відносин.

На індивідуальному рівні соціальні відхилення проявляються як поведінка, система вчинків конкретної особистості, що не співпадає (різниться) з межами певної нормативної системи. Вона є наслідком викривленого процесу соціалізації і перебудови ієрархії мотивів у напрямі її спрощення та, з часом, домінування одного з них, внаслідок чого він набуває для особи надзвичайного значення. Найчастіше в працях англійських та американських учених стосовно особистості, яка порушує норми і правила поведінки, вживається термін «delinquent», що в перекладі з англійської означає: винний, правопорушник, злочинець, а термін «delinquency» означає, відповідно, і проступок, і правопорушення, і навіть злочин, тобто будь-які види відхилень у поведінці. Натом-

мість для відхилень, які не мають яскраво вираженого антисоціального характеру, вживається термін «deviant» – девіація, тобто девіантність є відхиленням від норми, що не сягає рівня протиправності (Крайг Г., 2001; Glueck S., 1950; Hill J. P., 1980; Koch R. 1985; Ківенко Н. В., 2002).

Вперше цей термін використав американський соціолог А. Коен, який зазначав: «девіантна поведінка – така, що йде врозрід з інституціоналізованими очікуваннями, тобто з такими, що поділяються і визнаються законними всередині соціальної системи» (А. Коен, 1972). Слід зазначити, що традиції вивчення такого складного явища, як девіантна поведінка, формувалися в основному в соціологічних школах. Дослідження соціологів кінця XIX – початку XX століть Ж. Кетле, Е. Дюркгейма, Д. Дьюї, М. Вебера, Л. Леві-Брюля та інших встановили зв'язок між девіантною поведінкою і соціальними умовами існування людей. Статистичний аналіз різних аномальних проявів (злочинності, самогубств, проституції), проведений Ж. Кетле та Е. Дюркгеймом, показав, що кількість аномалій неминуче зростало в періоди воєн, економічних криз, соціальних потрясінь, що спростовувало теорію «вродженого» злочинця і свідчило про соціальну природу цього явища (Ж. Кетле, Е. Дюркгейм, 1994).

Для його означення Е. Дюркгейм ввів поняття аномії як стану послаблення нормативної системи суспільства, що спричиняється різкими змінами (Е. Дюркгейм, 1995). Цей термін істотно модифікував Р. Мертон: На його думку, аномія є результатом конфлікту чи неузгодженості між «культурою» і «соціальною структурою», нормальними, законними засобами і спонуканнями до пошуку нових (незаконних) засобів задоволення потреб. Р. Мертон виділяє п'ять шляхів «анемічного пристосування» як реакції на анемічну напругу за різних форм адаптації: конформність, інновація, ритуалізм, ретритизм і бунт (Р. Мертон, 1992).

Конформізм (відповідність) вважають єдиним типом недевіантної поведінки. Інновація припускає згоду зі схвалюваними даною культурою цілями при використанні соціально не схвалюваних засобів їх досягнення (наприклад, шантаж, рекет); ритуалізм заперечує цілі даної культури, але згоден використовувати соціально схвалювані засоби; ретритизм (відступ) спостерігається у випадку, коли людина одночасно відкидає і цілі, і соціально схвалювані засоби їх досягнення (наприклад, безхатьки, наркомані). І, нарешті, бунт – прагнення замінити старі цілі і засоби новими.

Типи девіацій, за Р. Мертоном, виникають із комбінації двох перемінних – мета і засобів її досягнення, при цьому рольова поведінка може варіюватися. Анемічна теорія не пояснює, якими повинні бути умови, щоби з'явилася та чи інша форма адаптації; її основна заслуга полягає в обґрунтуванні положення про те, що емпірично встановлені норми девіантної поведінки тісно пов'язані з положенням девіантної особистості в рамках соціальної структури суспільства. Т. Парсонс розширив типологію анемічних пристосувань Р. Мертона і сформулював вісім типів девіантної поведінки. Він пояснює виникнення девіантних мотивацій недосягненням очікувань (Т. Parsons, 1996).

У рамках соціологічного підходу можна виділити інтеракціоністський напрям (Ф. Танненбаум, І. Гоффман, Е. Лемерт, Г. Беккер) і структурний аналіз. Нас більше цікавить перший підхід, адже його основним положенням є теза, що девіантність – не іманентна властивість соціальної поведінки, а лише наслідок оцінки (стигмації, «таврування») її як девіантної. Отже, девіація зумовлена здатністю впливових груп суспільства нав'язувати певні стандарти. Аналіз причин девіантної поведінки у даному випадку спрямований на вивчення явищ і чинників, що визначають чи впливають на приписування статусу девіанта окремим особам.

Структурний аналіз пропонує два пояснення причин девіації:

– культурологічний, коли причиною девіації є конфлікти між нормами субкультури (етнічними, релігійними, політичними тощо) і панівної культури (С. Селін, О. Турк та ін.);

– конфліктологічний (К. Маркс, Р. Квінн, І. Тейлор та ін.), де девіація є наслідком соціально-економічних протиріч.

Російська соціологічна школа пояснює девіантну поведінку двома причинами: а) розбіжністю вимог норми з вимогами життя, з одного боку; б) невідповідністю вимог життя інтересам певної особистості – з іншого. У ширшому розумінні тут можна говорити про протиріччя між стабільністю і мобільністю суспільства як системи. Суспільство, з одного боку, орієнтує індивіда на конформну поведінку, що є умовою соціальної стабільності, а з іншого – об'єктивно вимагає від нього ініціативності, тобто виходу за рамки загальноприйнятих стандартів. Тому соціалізація особистості завжди містить у собі елементи як конформізму, так і нонконформізму.

Щоб знайти адекватні підходи до сучасної постановки проблеми девіантності, корисно проаналізувати також досвід західних традицій, орієнтованих на теорії соціокультурної динаміки і соціальної стратифіка-

ції (П. Сорокін); теорію соціальних детермінант колективної поведінки (Дж. Смелзер); концепцію необхідності девіантів для суспільства (Е. Еріксон); теорію деструктивності соціального конфлікту як однієї з форм девіантної поведінки (Д. Кретч, Р. Кратчфілд); теорію фрустрації (Дж. Долард, Л. Беркович); теорію диференційованого зв'язку (Е. Сазерленд), центральною тезою якої є те, що особистість засуджується тільки тоді, коли установка, що сприяє порушенню закону, переважає над установкою негативної оцінки подібних дій.

Аналіз наукових джерел засвідчує наявність інших напрямків пояснення джерел і причин девіантної поведінки. Таких теорій також достатньо багато: одні вчені вважають, що люди схильні до певних типів поведінки за своїм біологічним складом, і що «кримінальний тип», зокрема, є результатом деградації на більш ранній стадії еволюції (Ч. Ломброзо); інші пов'язують девіантну поведінку з особливостями будови тіла (Е. Кречмер, Х. Шелдон), аномаліями статевих хромосом (П. Джекобе, Й. Ланге, У. Прайс); треті обґрунтовують психологічне пояснення девіації «розумовими дефектами», «дегенеративністю», «слабоумством», запрограмованістю відхилення (Т. Херші, М. Вольфганг). Культурологічне пояснення девіації базується на визнанні «конфлікту між нормами культури» (Селлін, Міллер); етогенетичне – детермінованістю функціонуючих у даній культурі (окремих субкультур) правил, аналогічних граматичним («соціальна граматика» Р. Харре).

Якщо соціологічні теорії пояснюють девіантну поведінку впливом зовнішніх (об'єктивних) чинників, то психологічні підходи до розуміння механізмів девіантної поведінки, базуючись на соціологічних, спрямовують зусилля на визначення суб'єктивних чинників (Кудрявцев В. Н., 1984). Як і в першому випадку, однакості тут немає, що цілком зрозуміло з огляду на надзвичайну складність самого феномена «особистість». Але узагальнення накопиченого у цьому напрямку досвіду, на нашу думку, є необхідним для розуміння витоків девіантної поведінки працівників.

Основним джерелом відхилення у психоаналізі звичайно вважається постійний конфлікт між несвідомими потягами («Id») і соціальними обмеженнями природної активності дитини («Ego» і «Super-Ego»). Нормальний розвиток особистості визначається при цьому наявністю оптимальних захисних механізмів, що врівноважують сфери свідомого і несвідомого; у іншому випадку,

зокрема, при невротичному захисті, формування особистості набуває аномального характеру. Неофрейдисти, відмовившись від уявлень про виключно сексуальну етіологію девіацій, пояснюють їх дефіцитом емоційного контакту, теплого спілкування з матір'ю в перші роки життя, відсутністю почуття безпеки і довіри (К. Хорні, Д. Боулбі, Г. Салліван, Е. Еріксон та ін.).

За останні два десятиліття в західній психології широкого поширення набув так званий емпіричний підхід до визначення і діагностики відхилення. Його сутність полягає в чисто емпіричній, феноменологічній класифікації, де кожен стійкий симптомокомплекс одержує свою назву (депресія, віктимність тощо). Цей підхід є спробою зблизити психіатрію і психологію, і тому використовує для опису типів відхилення поняття синдрому як деякого стійкого утворення в структурі особистості. Так, наприклад, Д. Халаган і Дж. Кауфман шляхом факторного аналізу опису всіх елементів девіантної поведінки виділяють чотири типи синдромів (аномалій): порушення поведінки; порушення особистості; незрілість; асоціальні тенденції (Д. Халаган, Дж. Кауфман, 2004).

Не можна не зауважити, що у світлі традиційної вітчизняної методології подібні схеми сприймаються досить критично, оскільки розгляд особистості та її аномалій повинен відбуватися через призму соціально обумовлених умов життєдіяльності. Так, той чи інший симптом (наприклад, тривожність, підвищена сенситивність тощо), залежно від свого предметного наповнення і часу прояву може свідчити про прямо протилежні тенденції у формуванні особистості. Більше того, навіть сукупність аномальних симптомів (негативізм, протестні реакції, збудливість, конфліктність) інколи зумовлюється певним етапом розвитку (криза підліткового віку) чи наявністю екстремальних умов для особистості (криза безробітних).

Отже, під девіантністю слід розуміти визначений різновид ненормативної поведінки. «Можливість ненормативної поведінки зумовлена тим, що людська свідомість здатна виходити за межі будь-яких стереотипів і напрацьовувати нові, раніше не існуючі варіанти поведінки» (Кудрявцев В. Н., 1982). В даному випадку йдеться про такий варіант, який негативно, осудливо оцінюється соціальним середовищем. Ненормативна поведінка може мати й інший вид. Так, у рамках стратометричної концепції інтрагрупової активності, висунутої А. В. Петровським, експериментально вивчений феномен наднормативної активності, який має позитивне групове і соціальне значення (А. Петровський, 2007).

3. Феномен девіації у національних реаліях України

Девіантна поведінка у нашому суспільстві поділяється на дві групи:

1. Поведінка, що відхиляється від норм психічного здоров'я, тобто у людини проявляється явна або прихована психопатологія. Цю групу, по-перше, складають особи з певними межовими аномаліями психіки (астеніки, шизоїди, епілептоїди та ін.); по-друге, до цієї групи відносять осіб з акцентуйованими рисами темпераменту і характеру.

2. Поведінка, що відхиляється від моральних норм людського співжиття і виявляється в різних формах соціальної патології – пияцтві, наркоманії, проституції тощо. Подібний вид девіантної поведінки виражається у формі проступків або правопорушень. Якщо ці відхилення незначні і не завдають великої шкоди суспільним відносинам, то особи, які їх вчинили, піддаються моральному осуду чи покаранням, передбаченим трудовим або адміністративним правом. Правоохоронні органи в особі поліції і судових органів застосовують до девіантів заходи примусового характеру (адміністративний арешт, штраф та інше), а соціальні і медичні служби здійснюють з ними комплекс заходів для соціальної і психологічної адаптації (Кондрашенко В. Т., 1988).

Слід зазначити, що об'єктивна шкода від девіантної поведінки та її оцінка громадянами співпадають далеко не завжди і не повною мірою. Це пов'язано зі суб'єктивністю оцінок і поступовим «розмиванням» меж норми. Як приклад, можна навести теорію «злочинів без жертви» та «компенсуюче значення соціальних відхилень».

Таким чином, девіантна поведінка – результат складної взаємодії об'єктивних і суб'єктивних чинників. Вона виникає в тих випадках, коли з позицій даного суб'єкта утворилась нерозв'язна суперечність між конкретною життєвою ситуацією і соціальною нормою, що визначає або забороняє певну поведінку. Чим складніша ситуація (реально або в уявленні суб'єкта), тим імовірніший відхід від соціальної норми; при розбіжності об'єктивного значення ситуації та її суб'єктивного змісту людина здебільшого поводить відповідно до останнього.

При поглибленні девіації, а також коли поведінкові розлади починають набувати антигромадського характеру і відображати активну деструктивну спрямованість, що становить загрозу для людей через порушення правових норм, говорять про делінквентну поведінку. Тут делінквентність – одна з форм девіантної поведінки, що спрямована проти інтересів суспільства загалом чи особистих

інтересів громадян. Пропонуємо визначення делінквентності як однієї з форм девіантної поведінки, що спрямована проти інтересів суспільства в цілому чи особистих інтересів громадян і не становить тяжкого злочину.

Підсумовуючи вищезазначене, можна зробити такі висновки:

1) соціальні норми – це механізми соціальної регуляції поведінки, вимоги суспільства до поведінки особистості, що визначають характер і межі припустимих її вчинків. Дія соціальних норм забезпечує впорядкованість суспільних відносин до потреб суспільства у цілому чи домінуючих його груп. Нормативною є поведінка, що відповідає вимогам норми і нею врегульована, причому зв'язок нормативної поведінки з нормою не завжди є прямий і безпосередній, оскільки значна частина нормативної поведінки здійснюється несвідомо, за звичкою, в результаті засвоєння і багаторазового застосування соціальних норм. Найважливішими властивостями соціальної норми є її корисність, обов'язковість і фактична реалізація в поведінці людей. Похідним від «соціальної норми» є поняття «соціальні відхилення»;

2) нормативна поведінка є найбільш поширеним, але не єдиним різновидом людської поведінки. Їй протистоїть ненормативна поведінка, тобто така, що не врегульована нормою або їй суперечить. Остання перешкоджає розвитку суспільства і визначається як соціальна патологія (соціальні відхилення); вона викликає негативну соціальну реакцію і вимагає використання різних засобів соціального контролю. Основні властивості соціальних відхилень (девіацій) – невідповідність між вимогами нормативної системи і потребами особистості; масовість, поширеність і усталеність у часовому і територіальному розрізах за певних соціальних умов;

3) множинність соціальних відхилень потребує певної їх класифікації, за основу якої можна взяти елементи структури правової поведінки (об'єкт, суб'єкт, об'єктивна і суб'єктивна сторони). Звідси, за об'єктом девіантна поведінка належить до різних сфер суспільного життя (економіка, суспільно-політична діяльність, культура, побут і т.п.); за суб'єктом – це поведінка окремих громадян, посадових осіб, трудових колективів та неформальних соціальних груп; за об'єктивною стороною девіації вчиняються шляхом дії (бездіяльності), одноразово або такі, що тривають у часі; за суб'єктивною стороною девіантна поведінка характеризується різною мотивацією, цілями, ступенем передбачення і бажання можливих наслідків;

4) пояснення природи девіантної поведінки різняться залежно від концептуальної позиції авторів: соціологічні підходи (Е. Дюрк-

гейм, Р. Мертон, Т. Парсонс та ін.) спрямовані на пошуки її причин у зовнішніх умовах, у наявності конфлікту між нормами субкультури (етнічними, релігійними, політичними тощо) і панівної культури; біологізаторські школи – у вродженій схильності певних людей до певних типів поведінки (Ч. Ломброзо, Е. Кречмер, Х. Шелдон, П. Джекобс та ін.). Психологічні підходи до розуміння механізмів девіантної поведінки базуються на визначенні чинників суб'єктивного характеру, найбільш важливими серед яких є здатність особи до адаптації, цілісність її «Я-концепції», усвідомлення можливостей самореалізації, ефективність засвоєння соціального досвіду;

5) девіантна поведінка є специфічним засобом ігнорування чи активного заперечення існуючих соціальних норм за допомогою демонстрації ціннісного ставлення до них, що може бути як усвідомленим, так і неусвідомленим (як наслідок дії механізмів психологічного захисту). При цьому девіантні дії виступають водночас як засіб досягнення значимої мети та зменшення психологічної напруженості, а також як самоціль, що задовольняє потребу в самореалізації і самоствердженні.

Висновки

Таким чином, у найбільш широкому смислі девіантна поведінка є певним поведінковим

розладом, що спричиняється віковими, психопатологічними та іншими властивостями особистості чи особливостями її соціалізації. Вона може виявлятися в різних формах соціальної патології – пияцтві, наркоманії, проституції, негативних проступках тощо. При поглибленні девіацій, а також коли поведінкові розлади починають набувати антисуспільного характеру і відображати активну деструктивну спрямованість особистості, що становить погрозу для оточуючих через порушення правових норм, йдеться про делінквентну поведінку. Делінквентна поведінка – проступки і незначні правопорушення, що не досягають тяжкості злочину (криміналу), караного в судовому порядку.

Вважається, що деформація, девіація і правопорушення являють собою не тотожні, а різнопланові феномени. Стосовно особистості вони співвідносяться як спільні, виняткові й конкретні. В такому випадку девіантну поведінку можна розглядати як один із можливих аспектів деформації, а правопорушення – конкретний прояв девіантної поведінки. Слід зазначити, що при всій важливості зовнішнього «суспільного» підходу до аналізу, його основна площина в контексті деформації зміщується в бік внутрішніх, суб'єктивних механізмів відхильної поведінки.

Список використаних джерел

1. Glueck S., Glueck E. *Physique and delinquency*. New York: Harper, 1950.
2. Hill J. P. *Understanding early adolescence: A framework*. Carrboro, NC: Center for Early Adolescence, 1980.
3. Kaufmann A., Hassemmer W., Neumann U. *Einführung in Rechtsphilosophie und Rechtstheorie der Gegenwart*. Heidelberg, C. F. Müller, 2004. S. 1–2.
4. Parsons T. *The Theory of Human Behavior in its Individual and Social Aspects*. *The American Sociologist*. Vol. 27. No 4. 1996. P. 13–23.
5. Бедь В. В. *Юридична психологія*. Вид. 4-те, стереотипне. Львів: Новий світ-2000, 2007. 376 с.
6. Блюм Г. *Психоаналитические теории личности*. Москва: Знание, 1996. 190 с.
7. Бондаренко А. Ф. *Психологическая помощь: теория и практика*. Изд. 3-е, испр. и доп. Москва: Независимая фирма «Класс», 2001. 336 с.
8. Дюркгейм Э. *О разделении общественного труда. Метод социологии*. Москва, 1991. 576 с.
9. Дюркгейм Э. *Самоубийство: Социологический этюд* / под ред. В. А. Базарова. Москва: Мысль, 1994. 399 с.
10. Ківенко Н. В., Лановенко І. І., Мельник П. В. *Девіантна поведінка: сучасна парадигма*. Ірпінь: Академія державної податкової служби України, 2002. 240 с.
11. Кісіль З. Р., Середа В. В. *Юридико-психологічні засади запобігання професійній деформації працівників правоохоронних органів*. Львів: ЛьвДУВС, 2016. 848 с.
12. Кондрашенко В. Т. *Девіантне поведіння підлітків: Соціально-психологічні та психіатричні аспекти*. Минск, 1988. 255 с.
13. Костицкий М. В. *Введение в юридическую психологию: методологические и теоретические проблемы*. Киев: Вища школа, 1990. 259 с.
14. Коэн А. *Отклоняющееся поведение и контроль над ним*. *Американская социология: Перспективы, проблемы, методы*. Москва, 1972. С. 123–126.
15. Крайг Г. *Психология развития*. Санкт-Петербург: Питер, 2001. 992 с.
16. Кудрявцев В. Н. *Правовое поведение: норма и патология*. Москва: Наука, 1982. 287 с.

17. Кудрявцев В. Н., Нерсесянц В. С., Кудрявцев Ю. В. Социальные отклонения. Введение в общую теорию. Москва: Юридическая литература, 1984. 320 с.
18. Мертон Р. К. Социальная теория и социальная структура. Социс. 1992. № 2. С. 118–121.
19. Петровский А. В. Психология и время. Санкт-Петербург: Питер, 2007. 448 с.
20. Фрейд З. Психология «Я» и защитные механизмы. Москва: Наука, 1993. 187 с.

References

1. Glueck S., and Glueck E. (1950) *Physique and delinquency*. New York: Harper, 83 p.
2. Hill J. P. (1980) *Understanding early adolescence: A framework*. Carrboro, NC: Center for Early Adolescence, 152 p.
3. Kaufmann A., Hassemer W., Neumann U., (2004) *Introduction to the law philosophy and theory of law*. Heidelberg C. F. Müller, 1–2.
4. Talcott P. (1996) *The Theory of Human Behavior in Its Individual and Social Aspects*. *The American Sociologist*. Vol. 27, 4, 13–23.
5. Bedj V. V. (2007) *Juridichna psuchologia (Legal psychology)*. Red. 4th, stereotyped. Lviv: Noviy svit-2000, 376 p. [in Ukr.]
6. Blum G. (1996) *Psychoanalytichiskie teorii lichnosti (Psychoanalytic personality theory)*. Moskva.: Znanie, 190 p. [in Rus.]
7. Bondarenko A. F. (2001) *Psychologiceskaya pomoshch: teoriya i practica (Psychological help: theory and practice)*. Red. 3rd, correct and add. Moskva: Nezavisimaya firma «Class», 336 p. [in Rus.]
8. Durkheim E. (1991) *O razdelenii obshchestvennogo truda. Metod sociologii (On the division of social labor. Method of sociology)*. Moskva, 576 p. [in Rus.]
9. Durkheim E. (1994) *Samoubijstvo: Sociologicheskij etud (Suicide: Sociological etude)*. Moskva: Mysl', 399 p. [in Rus.]
10. Kivenko N. V., Lanovenko I. I., Melnyk P. V. (2002) *Deviantna povedinka: suchasna paradigm (Deviant behavior: a modern paradigm)*. Irpin': Academy of State Tax Service of Ukraine, 240 p. [in Ukr.]
11. Kisil Z. R., Sereda V. V. (2016) *Juridico-psychologichni zasady zapobigannia profesiyniy deformacii pracivnikiv pravoochornonykh organiv (Legal and psychological principles of prevention of professional deformation of law enforcement officers)*. Lviv: LvDUVS, 848 p. [in Ukr.]
12. Kondrashenko V. T. (1988) *Deviantna povedinka podrostkov: Socialno-psychologicheskije i psychiatricheskije aspect (Deviant behavior of adolescents: Socio-psychological and psychiatric aspects)*. Minsk, 255 p. [in Rus.]
13. Kostytsky M. V. (1990) *Vvedenie v juridichescuyu psichologiju: metodologicheskije i teoreticheskije problem (Introduction to legal psychology: methodological and theoretical problems)*. Kyiv: Visshaya shkola, 259 p. [in Rus.]
14. Cohen A. (1972) *Otclonjausehesia povedenie I control nad nim (Deviant behavior and control over it) / Amerikanskaya sotsiologiya. Persoetivy, problemy, metody (American Sociology: Perspectives, Problems, and Methods)*. Moskva, 123–126 [in Rus.]
15. Kryg G. (2001) *Psychologia razvitiya (Developmental Psychology)*. St. Petersburg: Peter, 992 p. [in Rus.]
16. Kudryavtsev V. N. (1982) *Pravovoe povedenie: norma i patologiya (Legal behavior: norm and pathology)*. Moskva: Nauka, 287 p. [in Rus.]
17. Kudryavtsev V. N., Nersesyants V. S., Kudryavtsev Yu.V. (1984) *Socialnie otclonenija. Vvedenie v obschuju teoriju (Social deviations. Introduction to the general theory)*. Moskva: Juridical literature, 320 p. [in Rus.]
18. Merton R. K. (1992) *Socialnaja Theoria i Socialnaja Structura (Social theory and social structure)*. *Socis*. 18–121 [in Ukr.]
19. Petrovsky A.V. (2007) *Psychologia i chas (Psychology and time)*. St. Petersburg: Peter, 448 p. [in Rus.]
20. Freud Z. (1993) *Psychologia «Ya» i zaschitnie mechanism (Psychology «I» and protective mechanisms)*. Moskva: Nauka, 187 p. [in Rus.]

UDC (УДК) 159.9.072.432
JEL Classification: I 21; J 24

Колосович Олександр Степанович,

кандидат психологічних наук,
доцент кафедри психології управління
Львівського державного університету внутрішніх справ
e-mail: olexkolosovich@gmail.com,
ORCID ID: 0000-0002-3467-333X

Куций Олександр Анатолійович,

кандидат психологічних наук, доцент,
Львівського державного університету безпеки життєдіяльності
e-mail: kutsyioleksandr@gmail.com,
ORCID ID: 0000-0003-3886-3787

РЕЗУЛЬТАТИ ЕКСПЕРИМЕНТУ З ФОРМУВАННЯ У СТУДЕНТІВ НАВИКІВ ПРОФЕСІЙНОЇ ВЗАЄМОДІЇ ШЛЯХОМ ВПРОВАДЖЕННЯ У НАВЧАННЯ ЕЛЕМЕНТІВ СИСТЕМИ «AGILE COACH»

Анотація. Викладено результати теоретичного та експериментального дослідження, яке мало на меті встановити особливості формування навиків професійної взаємодії у студентів на етапі навчання. Професійна взаємодія визначається вмінням спеціаліста, яка необхідна для підвищення результативності діяльності. Особливо це стосується професійної діяльності керівників. У дослідженні використано елементи навчання спільній діяльності у вирішенні професійних завдань за системою Agile coach. Результати експерименту ґрунтуються на отриманих емпіричних даних від учасників, які орієнтовані на важливий для них результат за такими чинниками як максимальна оцінка з екзамену, співпраця з референтним оточенням та професійне самовдосконалення. Встановлено низку особливостей формування навиків професійної взаємодії в умовах навчання. Сприяють формуванню навиків професійної взаємодії середні показники за екстраверсією, високі показники за професійними цілями, інтересами та інтернальністю, компетентністю, бажанням працювати у згуртованому колективі під керівництвом відкритого до контактів керівника та ключовим особистим фактором, який визначає професійну придатність. Зроблено висновок про необхідність впровадження та апробації систем навчання спільної та ефективної діяльності в совітній процес.

Ключові слова: студенти, освітній процес, формування навичок професійної взаємодії, система Agile coach, результати експерименту.

Kolosovich Olexandr,

Candidate of psychological Sciences,
Associate professor of the chair of psychology of management
Lviv State University of Internal Affairs
e-mail: olexkolosovich@gmail.com,
ORCID ID: 0000-0002-3467-333X

Kutsyi Olexandr,

Candidate of psychological Sciences, Associate professor,
Lviv State University of Life Safety
e-mail: kutsyioleksandr@gmail.com,
ORCID ID: 0000-0003-3886-3787

THE RESULTS OF THE EXPERIMENT ON THE FORMATION OF PROFESSIONAL INTERACTION SKILLS AMONG STUDENTS THROUGH THE IMPLEMENTATION INTO EDUCATIONAL PROCESS THE AGILE COACH SYSTEM ELEMENTS

Abstract. The article presents the results of theoretical and experimental research, which aimed to establish the peculiarities of the formation of professional interaction skills among students at the stage of training.

Professional interaction is determined by the skill of the specialist and is necessary to increase the effectiveness of the activity. This especially applies to professional activity of tutors.

The analysis of literature shows that at present, the greatest progress in improving the system of establishing professional interaction in small groups has been achieved by commercial software organizations. This is due to the fact that the managers of such companies realized the expediency of using more perfect systems of group work of IT specialists. The study uses the elements of group training in solving professional tasks with the help of Agile coach system.

The study lasted from 2014 to 2017 with students of the third year of the Lviv State University of Life Safety, trained in the field of "Practical Psychology". The results of empirical data for 70 participants of the experiment were worked out. The results of the experiment are based on empirical data obtained from participants who are focused on reaching a significant aim for them like as maximum score in exam, cooperation with the reference environment and professional self-improvement. 92% of the participants in the experiment find the experience they gained in collaborating with the task to be useful.

The development of professional interpersonal skills are contributed by average extraversion rates, high rates of professional goals, interests and internment, competence, willingness to work in a cohesive team under the guidance of an open-to-contact supervisor and a key personal factor that determines professional suitability. The conclusion is made on the necessity of implementation and testing systems of group trainings and effective activities in the educational process.

The direction of further research is an experimental study of the peculiarities of the formation of professional interaction skills among students in other specialties.

Key words: students, educational process, formation of professional interaction skills, Agile coach system, results of the experiment.

Вступ

Сучасне професійне середовище та його вимоги щодо суб'єктів значно різняться від тих, які були ще 15–20 років тому. Так, окрім професіоналізму, компетентності та мотивації дедалі більше зростає роль професійної взаємодії як явища, яке у багатьох сферах якщо не є визначальною умовою досягнення результатів, то суттєво впливає на них. Однак такий важливий навик спеціалісти набувають під час безпосередньої професійної діяльності, доволі часто професіонали не досягають необхідного рівня вміння щодо налагодження професійної взаємодії. Тому адекватним і перспективним може бути припущення про те, що таке вміння слід починати формувати не під час, а перед початком професійної діяльності – на етапі формування первинних професійних та особистісних якостей, змін на стадіях між оптантом до адаптанта, а саме під час навчання.

Управління навчанням майбутніх спеціалістів та підтримання готовності до професійної діяльності вимагає суттєвого вдосконалення, оскільки професійний світ вимагає багато більшого, ніж може дати наявна освітня система. Це спричинено тим, що навчання орієнтоване на індивідуальні показники, які формують кваліфікованих спеціалістів, але індивідуалістів. Вони звикли відповідати лише за свої обов'язки та їх виконання.

Здебільшого у навчанні існує взаємодія лише між викладачем і студентом. Взаємодія між рівноправними суб'єктами масово не практикується. Тому цілеспрямоване навчання професійній взаємодії на початку стадії адап-

танта є доцільним нововведенням у підготовку майбутніх спеціалістів. Такий підхід сприятиме виробленню вміння спільно, зі значно більшою ефективністю виконувати професійні завдання вже на первинних етапах діяльності. Також, можливо, вміння налагоджувати професійну взаємодію або адекватно реагувати на таку пропозицію сприятиме прискоренню та повноті адаптації. Тому існує нагальна потреба формувати в межах освітніх закладів не лише когнітивну складову професійної готовності майбутніх фахівців, а такий її операційний компонент як навик налагодження професійної взаємодії.

Отже, актуальним і перспективним є дослідження, сутність якого полягає у встановленні аспектів, особливо психологічних, щодо формування навиків і вміння налагодження професійної взаємодії на початку стадії адаптанта.

Можна зазначити, що вже проведено багато досліджень у галузі соціології, психології та інших наук щодо поняття «взаємодія». Її вивчення має філософські (В. Біблер, Н. Бердяєв, В. Давидов), культурологічні (І. Відт, Н. Крилова, В. Розина), соціальні (А. Мудрик, В. Семенов, Я. Коломінській, Н. Смелзер, Дж. Хоуманс) і психологічні (Л. Божович, В. Д'яченко, Е. Головаха, І. Зимня, В. Москаленко) аспекти [3]. Їх аналіз дає змогу дійти висновку, що взаємодія є універсальною властивістю всього світу речей і явищ у їх взаємній зміні, впливові одних на інших. Це особливий вид спільної діяльності систем чи підсистем, які спрямовані на спільне виконання якоїсь мети.

У педагогічній сфері Ш. Амонашвілі, Х. Лейметс, І. Якіманська, а потім Л. Велитченко та З. Ковальчук визначили, що такий

вид взаємодії засновується на особливостях міжсуб'єктних зв'язків, їх когнітивно-регуляторних аспектах та адекватних виконавчих елементах; відтворює інтерактивні взаємозалежності діяльності, особистості та свідомості, а її модель ґрунтується на ставленні й поведінкових детермінантах інтерактивних відносин, досвідом, особливостями системи навчального закладу, комунікацією. Психологічними механізмами є соціалізація, інтеграція та ідентифікація. Соціально-психологічні механізми визначаються позитивним ставленням, конструктивним спілкуванням, інтеграцією та колективістською ідентифікацією [1].

Взаємодію у діяльності в особливих умовах досліджували І. Карчевський, В. Гаврюшенко, С. Василенко, А. Калюжний, О. Матеюк, М. Гурев, І. Напрієв та О. Колосович. Аналіз вказує, що її компонентами є соціально-психологічні характеристики колективу (визначений як базовий), когнітивні процеси, мотиваційні особливості та міжособистісно-поведінкові якості особистості [3].

Проте накопичений науковий фонд залишає відкритою проблему, що полягає у формуванні навиків професійної взаємодії на початковій стадії професійного становлення й створює передумови для цього дослідження.

Мета статті – експериментально дослідити психологічні особливості формування навиків в особистості з налагодження професійної взаємодії на початковому етапі стадії адаптанта професійного становлення шляхом впровадження у навчання «Agile coach system».

1. Теоретична база дослідження

Аналіз та узагальнення літературних наукових джерел щодо взаємодії та її професійного різновиду дає змогу говорити про неї як про важливий компонент отримання необхідних для двох чи більше суб'єктів результатів, які детермінують спільну поведінку та переживання, виконання певних дій, що впливають на взаємні переживання та вчинки, наявність провідників, що передають ці взаємовпливи, наявність спільної основи для контактів, зіткнення. Існує дві головні категорії функціонування взаємодії: зона постановки й вирішення проблеми (це власне дії) і зона емоцій (позитивних і негативних), тобто характеристика ставлення індивіда до самої діяльності. Діяльність групи під час виконання певного спільного завдання є послідовним переходом від однієї фази до іншої, а саме: орієнтування щодо спільного завдання; оцінка ходу виконання завдання; контроль; прийняття рішення.

Найбільшого прогресу з удосконалення системи налагодження професійної взаємодії

в малих групах досягли комерційні організації, які займаються розробкою програмного забезпечення. Це спричинено тим, що менеджери таких компаній усвідомили доцільність застосування більш досконалих систем спільної праці спеціалістів ІТ. Економиться час, суттєво знижується ймовірність помилок, згуртовується колектив, спілкування стає ефективним і багато іншого. Цими системами є Waterfall (вважається найбільш традиційною), Prince2, Scrum, Rapid Application Development, Crystal Clear, Extreme Programming, Adaptive Software Development, Feature Driven Development, Dynamic Systems Development Method, Agile та інші. Вказані системи мають свої переваги та недоліки [2; 5]. Їх намагаються впровадити у практику різних сфер професійної діяльності. Так, К. Хесс (Hass, 2009) на прикладах обґрунтувала те, що завжди існує можливість якщо не повного, то хоча б часткового застосування елементів систем управління проектами в різних сферах. Вважаємо, що існує можливість їх часткового поєднання відповідно до вимог ситуації. Це підтверджує М. Сахота (Sahota, 2012), який зазначає, що не існує правильних моделей, але всі вони корисні [7]. Окрім цього, він описує особливості застосування Agile з урахуванням організаційної культури за моделлю В. Шнейдера, що засвідчує їх зв'язок і можливість впровадження.

Agile успішно впроваджується в різних сферах, оскільки вважається гнучкою та дозволяє отримувати зворотній зв'язок щодо ефективності професійної діяльності [2; 6; 7]. Основні її ідеї полягають у тому, що люди і взаємодія є більш важливими за процеси та інструменти (як ніколи підходить для спільної, координованої діяльності в умовах навчання); працюючий продукт важливіше за вичерпну документацію (працюючим продуктом тут виступає спеціаліст, що готовий та вміє спільно діяти. Так, сучасна система освіти орієнтована на чітке дотримання та виконання навчального плану, що не завжди є достатньо обґрунтованим. Навчальні плани формуються таким чином, що їх корекцію та вдосконалення неможливі. Це негативно впливає на підсумковий результат); співпраця із замовником важливіша від узгодження умов контракту (під замовником можна мати на увазі роботодавців, HR-спеціалістів та працівників з рекрутингу, що розуміються на тому, які спеціалісти їм потрібні); готовність до змін є важливішою за проходження попередньо затвердженого плану.

Переваги Agile такі: часті релізи (вимоги не старіють, а вдосконалюються); фіксована

тривалість ітерацій (дає можливість прогнозувати швидкість роботи команди з урахуванням ризиків); команда оцінює завдання (оцінки реалістичні, мотивація на зобов'язання); команда самоврядна (два та більше мозків міркують краще, ніж одна навіть дуже розумна голова); в кінці кожної ітерації процес роботи оцінюється і вносяться поліпшення; команда кросфункційна (кордони не є перешкодою при співробітництві, різноманітні навиків поєднуються і відбувається синергія).

Спектр застосування Agile досить широкий: від невеликих студентських стартапів до великих промислових проектів розміром у тисячі людино-годин, як у локальній команді, так і в проекті з географічно розподіленими командами. Наприклад, Е. Дербі (Derby, 2011) обґрунтувала «Agile coach» як систему тренування навикам спільної та ефективної діяльності й наголосила на такі якості тренера, що демонструють його готовність:

- вміння управляти емоціями (можливим є накладання відбитку великої популярності «емоційного інтелекту» у західному менеджменті як категорії, що вважається найбільш важливою для придатності до управління);

- здатність розуміти ситуацію, яка найбільше сприятиме навчанню учасників «Agile» (що дає найбільший результат у кожній навчальній ситуації);

- вміння не втручатись і дати команді самостійно вирішити проблему. А втручання необхідно застосовувати так, щоб це не сприймалось командою як директива для обов'язкового виконання;

- бачення кінцевого результату (яким навикам мають навчитись команди. При цьому кінцевий результат є поняттям відносним, оскільки вдосконалення не має меж. Тому кінцевий результат – це певні проміжні результати вдосконалення);

- готовність підтримувати, а не оцінювати (група здатна себе оцінити).

2. Загальна характеристика експерименту

З метою дослідження особливостей формування навиків взаємодії між студентами під час навчання проведено природний експеримент, у якому була реалізована спроба застосувати «Agile coach».

Експеримент здійснювався в межах викладання навчальної дисципліни «Диференційна психологія». Його сутність полягала у пропозиції студентам у самостійно сформованих парах виконати завдання з обґрунтування психологічної характеристики відомої історичної постаті з використанням історичних методів психології. За успішне виконання завдання

студентам було обіцяно відмінну оцінку за вказаною навчальною дисципліною. Добровільно сформовані студентські пари мали скеровуючі консультації щодо виконання завдання 2–3 рази на місяць. Дослідження тривало з 2014 по 2017 роки зі студентами Львівського державного університету безпеки життєдіяльності, що навчалися за спеціальністю «Практична психологія». Всього завдання було виконано 39 разів, з яких 31 у парах і 8 індивідуально. Тому можна казати, що до експерименту потрапили студенти, які були орієнтовані на отримання для себе певного результату (мотиви самовдосконалення, отримання максимальної оцінки на екзамені, співпраці з референтним оточенням).

3. Методи отримання емпіричних даних

Щодо досліджуваних студентів було застосовано низку методик, а саме: методику «Професійна мотивація» В. Осьодла з такими шкалами: оцінка результатів праці (ОРП), професійні домагання (ПД), інтернальність у сфері професійних досягнень (ІПД), професійні інтереси і цінності (ПІ), життєві цілі (ЖЦ), методику «Якоря кар'єри» Е. Шейна, тест Дж. Голланда (модернізована А. Сукамягі та М. Янцуром) на визначення типу професійного середовища, професійно орієнтаційний тест на визначення типу особистості МВТІ, опитувальник робочих пріоритетів П. Безручка (визначає бажання працювати на певному управлінському рівні: виконавець, бригадир, менеджер середньої ланки, вища особа управління), анкети на визначення задоволеності навчальним закладом (навчальним закладом, процесом навчання, від перспективи набутої професії та від перспективи набутої кваліфікації), оцінювання основних факторів, що визначають задоволення роботою (рівень доходу, соціальний пакет, безпека, умови праці, взаємовідносини з керівництвом, зміст праці, атмосфера в колективі та командний дух, можливість професійного і/чи кар'єрного росту, імідж організації) та вираження досвіду про процес спільного виконання завдання [4].

4. Результати експериментального дослідження

Обчислено та враховано результати емпіричного дослідження за вказаними методиками й анкетами щодо студентів, які досягли виконання завдання лише в парах через визначення середнього значення та стандартного відхилення. Далі вказано результати для вибірки експерименту за шкалами, які мають щільні показники (стандартне відхилення не більше 10% від можливого максимального значення

за шкалою). Це спроба визначити шкали, які об'єднують студентів, що спромоглися спільно виконати поставлене завдання. Отже, такими шкалами є:

– за методикою «Професійна мотивація» (максимальний показник – 16 балів): ПД – $12,9 \pm 1,4$, ППД – $13,7 \pm 1,1$, ПІ – $12,6 \pm 1,6$, що свідчить про високу інтернальність та орієнтацію на професію;

– «Якорі кар'єри» Е. Шейна (максимальний показник – 10 балів): професійна компетентність – $8,6 \pm 0,7$, служіння – $5,7 \pm 0,9$, виклик – $6,4 \pm 0,9$;

– МВТІ (максимально – 24 бали): N (інтуїція) – $17,8 \pm 2,2$, E (екстраверсія) – $10,7 \pm 2,4$, I (інтроверсія) – $14,1 \pm 1,8$;

– анкета на визначення задоволеності навчальним закладом (максимально – 5 балів): процес навчання – $3,4 \pm 0,4$, перспектива набутої професії – $4,4 \pm 0,2$;

– анкета на оцінювання основних факторів, що визначають задоволення роботою (максимально – 10 балів): рівень доходу – $7,6 \pm 0,6$, взаємовідносини з керівництвом – $8,4 \pm 0,9$, зміст праці – $8,8 \pm 1,0$, атмосфера в колективі та командний дух – $7,2 \pm 0,9$.

Аналіз анкети на вираження досвіду про процес спільного виконання завдання дав змогу вказати на такі узагальнення:

– понад 92% опитаних вказали на важливість стриманості, обов'язковості та здатності брати на себе вирішення нових й невідомих завдань. Отриманий досвід спільного виконання завдання вважають корисним;

– близько 80% визнали наявність думок про відмову від виконання завдання на початку виконання, оскільки сумнівалися насамперед у собі й бажали уникнути ситуації, не виправдавши очікування напарника;

– майже 65% впевнені в тому, що взаємодію підтримує щирість і правдивість навіть у ситуаціях невиконання розподілених зобов'язань;

– близько 60% вважають, що перші вдалі кроки стали запорукою їх отримання у подальшому.

Список використаних джерел

1. Велитченко Л. К. Психологічні основи педагогічної взаємодії: автореф. дис. на здобуття наук. ступеня д-ра психол. наук: 19.00.07. К., 2006. 41 с.
2. Вольфсон Б. Гибкое управление проектами и продуктами. Москва: Ozon.ru, 2016. 144 с.
3. Колосович О. С. Психологічні особливості службової взаємодії офіцера з неформальними лідерами військового підрозділу: дис. ... канд. психол. наук.: 19.00.07. Х.: НУЦЗУ, 2015. 231 с.
4. Куций О. А. Психологія кар'єри. Львів: СПОЛОМ, 2017. 304 с.
5. Derby E. Are You Ready to Coach? URL: <http://www.estherderby.com/2011/02/are-you-ready-to-coach.html>
6. Hass K. B. Managing complex projects: a new model. *Management Concepts Inc.* 2009. 298 p.
7. Sahota M. An Agile Adoption and Transformation Survival Guide. Published by Info Q., 2012. 80 p.

Висновки

Спроби запровадити елементи «Agile coach» в освітній процес засвідчують те, що студенти, які навчаються за спеціальністю «Практична психологія», досить швидко знаходять оптимальні рішення, спільно діють, вдало розподіляють обов'язки та навчаються взаємодіяти за таких умов:

1. Це мають бути студенти, що орієнтовані на професійне вдосконалення та бажують розвиватись як особистість у межах певної професії.

2. Суб'єкти повинні мати достатню мотивацію щодо отримання кінцевого результату, що базується на внутрішніх мотивах. Наявність лише стимулів не забезпечує досягнення необхідного успіху.

3. Професійна спрямованість на відповідний тип праці забезпечується окремими індивідуально-типологічними якостями, що визначають професійну придатність. Для професії психолога такою якістю є високий рівень інтуїції.

4. Орієнтація особистості на командний дух і налагодження контакту з керівником на рівні вищому за середній сприяють наявності схильності до налагодження професійної взаємодії.

5. Зазначене засвідчує можливість і доцільність впровадження інновацій у систему освіти за професіями, де важливою є здатність налагоджувати професійну взаємодію. Окрім цього, можливі додаткові ефекти, що позитивно впливають на готовність спеціаліста, його задоволеність діяльністю та закладають основи вдосконалення системи виконання завдань безпосередніми виконавцями. Реалізація вказаних ідей складна та має багато різних питань щодо оптимального застосування. Але це є можливим та прогресивним.

Для кращої реалізації такої ідеї необхідно застосувати системний підхід із залученням експертів у сфері професійної діяльності, управління проектами, організаційної психології та психології праці, що є напрямом подальшого дослідження.

References

1. Velitchenko L. K. (2006) Psihologichni osnovy pedagogichnoi vzajemodii (Psychological foundations of pedagogical interaction): avtoref. dis. na zdobuttja nauk. stup. d-ra psihol. nauk (Thesis for the sake of sciences. step. dr. psychol. sciences): 19.00.07. Kyiv, 41 p. [in Ukr.]
2. Vol'fson B. (2016) Gibkoe upravlenie proektami i produktami (Flexible project and product management. Moskva: Ozon.ru. 144 p. [in Rus.]
3. Kolosovich O. S. (2015) Psihologichni osoblivosti sluzhbovoi' vzajemodii' oficera z neformal'nimi liderami vijs'kovogo pidrozdilu (Psychological peculiarities of official interaction of an officer with informal leaders of the military unit): dis. ... kand. psihol. nauk (Thesis for the sake of sciences. step. cand. psychologist sciences). Harkiv: NUCZU, 231 p. [in Ukr.]
4. Kucij O. A. (2017) Psihologija kar'jeri: navchal'nij posibnik (Psychology of a career: a manual). Lviv: SPOLOM, 304 p. [in Ukr.]
5. Derby E. Are You Ready to Coach? URL: <http://shhshhshh.estherderby.com/2011/02/are-jou-ready-to-coach.html>
6. Hass K. B. (2009) Managing complex projects: a new model. *Management Concepts Inc.* 298 p.
7. Sahota M. (2012) An Agile Adoption and Transformation Survival Guide. Published by Info Q. 80 p.

UDC (УДК) 336.02(477)
JEL Classification: H23; H24; H53; H55

Приймак Ірина Ігорівна,

кандидат економічних наук, доцент,
доцент кафедри фінансів, грошового обігу і кредиту
Львівського національного університету імені Івана Франка,
e-mail: iryna_pryumak@ukr.net
ORCID ID: 0000-0002-7846-4353

Блага Наталія Василівна,

кандидат економічних наук, доцент,
доцент кафедри менеджменту
Львівського державного університету внутрішніх справ,
e-mail: n_bлага@ukr.net
ORCID ID: 0000-0001-9433-9459

СОЦІАЛЬНІ АСПЕКТИ СИСТЕМИ ОПОДАТКУВАННЯ ДОХОДІВ ФІЗИЧНИХ ОСІБ В УКРАЇНІ

Анотація. Оподаткування особистих доходів є одним із основних інструментів забезпечення соціальної справедливості в суспільстві через застосування прозорого механізму їх перерозподілу. Система оподаткування доходів фізичних осіб в Україні об'єднує податок на доходи фізичних осіб (ПДФО), військовий збір та єдиний соціальний внесок (ЄСВ) на загальнообов'язкове державне соціальне страхування. ПДФО є важливим джерелом наповнення бюджетів усіх рівнів, наразі спостерігається тенденція до зростання його частки у структурі податкових надходжень, що зумовлене розширенням бази оподаткування.

Доведено низьку соціальну ефективність пропорційної шкали ПДФО в Україні та обґрунтовано необхідність переходу до прогресивного оподаткування особистих доходів громадян з метою зниження податкового тягаря на доходи осіб, які отримують невисокі доходи. Розкрито порядок застосування податкової соціальної допомоги при справлянні ПДФО та оцінено його соціальний ефект. Встановлено, що зростання мінімальної заробітної плати в контексті політики легалізації оплати праці фактично призвело до зниження ролі податкової соціальної пільги як інструменту соціального захисту працівників з низькими доходами.

Запровадження військового збору у розмірі 1,5% доходів фізичних осіб забезпечило значне зростання доходів держави, однак призвело до суттєвого підвищення податкового навантаження на доходи усіх верств населення. Попри явний асоціальний ефект, уряд не планує його відмінити у найближчій перспективі.

Важливим інструментом перерозподілу фінансових ресурсів з метою формування фондів соціального страхування слугує єдиний соціальний внесок, який сплачують роботодавці за кожного працівника. Обов'язок роботодавців сплачувати ЄСВ на рівні не нижчому від його мінімального значення, гарантує працівникам право на пенсії та соціальні виплати за рахунок фондів соціального страхування.

Запропоновано напрями вдосконалення системи оподаткування доходів фізичних осіб, що дасть змогу підвищити якість соціального захисту та сприятиме зростанню добробуту населення України.

Ключові слова: система оподаткування, податок на доходи фізичних осіб (ПДФО), військовий збір (ВЗ), єдиний внесок на загальнообов'язкове державне соціальне страхування (ЄСВ).

Pryimak Iryna,

Candidate of Economic Sciences (Ph. D.), Associate Professor,
Associate Professor at the Department of Finance,
Money Turnover and Credit
of the Ivan Franko National University of Lviv,
e-mail: iryna_pryumak@ukr.net
ORCID ID: 0000-0002-7846-4353

Blaha Nataliya,

Candidate of Economic Sciences (Ph. D.), Associate Professor,
Associate Professor at the Department of Management
of Lviv State University of Internal Affairs
e-mail: n_bлага@ukr.net
ORCID ID: 0000-0001-9433-9459

SOCIAL ASPECTS OF THE PERSONAL INCOME TAXATION SYSTEM IN UKRAINE

Abstract. The personal incomes taxation is one of the main tools for ensuring social justice in society through the application of a transparent mechanism for their redistribution. The system of individuals' incomes taxation in Ukraine combines personal income tax (PIT), military tax and a unified social contribution to the compulsory state social insurance (USC).

PIT is an important source of filling budgets of all levels and there is a tendency to increase its share in the structure of tax revenues due to the expansion of the tax base. The low social efficiency of the proportional PIT scale in Ukraine is proved and the necessity of transition to the progressive taxation of citizens' personal incomes is substantiated in order to reduce the tax burden on incomes of people with low income. The procedure of application of tax social benefit in the course of PIT is revealed and its social effect is estimated. It was established that the growth of the minimum wage in the context of the remuneration legalization policy actually led to the leveling of the role of tax social benefit as a tool for social protection of workers with low income.

The introduction of a military tax of 1.5% of individual incomes provided a significant increase in state incomes, but led to a significant growth in the tax burden on incomes of all strata of the population. Despite its apparent antisocial effect, the government does not plan to cancel it in the near future.

An important tool for redistributing financial resources for creating social insurance funds is the unified social contribution paid by employers for each employee. The duty of employers to pay the USC at a level, which is not lower than its minimum, guarantees employees the right for a pension and social benefits at the expense of social insurance funds.

The paper proposes directions for improving the personal income taxation system, which will enable the quality of social protection to improve and will contribute to the growth of the Ukrainian population welfare.

Key words: taxation system, personal income tax (PIT), military tax, unified social contribution to the compulsory state social insurance (USC).

Introduction

The modern development of a socially oriented economy involves creating conditions for the realization of basic human rights and freedoms and ensuring a decent standard of living for every member of society using a fair and transparent mechanism for the income redistribution. Its main instruments, which enable to achieve a certain leveling of the population incomes, are transfers and social assistance, regulation of prices and minimal wages as well as the application of progressive taxation of personal incomes. The optimal combination of these tools forms the basis of state policy of the population social protection.

The taxation system of citizens' incomes in our country on the one hand has an important fiscal significance, as it provides about 20% of the consolidated budget revenues of Ukraine, and on the other hand, it is a powerful instrument for regulating social and economic processes for the overcoming poverty, promotion of employment, increasing of economic activity of citizens and achievement of social stability in society. In the course of recent years, the government actively

uses it as a tool of the legalization policy of wages and other incomes of the population. However, the current personal income taxation system of taxation does not fully comply with its fiscal and regulatory functions, and needs further improvement.

There occurred different approaches to assessing the fiscal and social efficiency of the personal income taxation system in the economic scientific thought during the 20th century. The representatives of the Keynesian school (D. Clark, E. Hansen, S. Harris) noted that in order to stimulate economic growth and reduce unemployment, it is necessary to increase revenues or reduce taxes to stimulate aggregate demand in the economy, which will increase the demand for labor and reduce unemployment. According to the proposal theory (A. Laffer, M. Evans, J. Guilder) high tax rates restrain the growth of savings and reduce the investment potential of households and business entities. Professor A. Okun estimated the effect of reducing the tax burden on the dynamics of GNP [1].

A large number of scientific works are devoted to the problems of the formation of an effective personal income taxation system in Ukraine. The stud-

ies of Y. Ivanov [2], A. Krisovatyy, A. Lutsyk [3], V. Tropina [4] deserve special attention as they assess the impact of taxation on social development and well-being. S. Levytska and N. Stets conducted a comparative analysis of the socio-regulatory role of PIT in Ukraine and economically developed countries with a view to improving the mechanism of its collection [5]. Despite the significant contribution of Ukrainian scholars to the study of this problem, the issue of finding ways to improve the system of personal incomes taxation is urgent in order to reduce tax pressure and legalization of wages, as well as to achieve social justice in the incomes taxation of the population of Ukraine.

The purpose of the article is to reveal the peculiarities of the functioning of personal income taxation system in Ukraine, as well as to assess its effectiveness from the point of view of ensuring social justice in the process of redistribution of citizens' incomes, as well as to offer ways for improvement the population income taxation.

1. The fiscal efficiency of personal income tax

The formation of an effective system of the population social protection, which enables providing decent living standards for all members of society, requires significant financial resources. The main instrument for accumulation of cash funds directed towards financing social programs is an efficient and fair system of individuals' incomes taxation. It combines personal income tax (PIT), military tax and a unified social contribution to the compulsory state social insurance (USC). It should be noted that, according to Ukrainian legislation, the USC is not included in

the tax system and is credited to social insurance funds, but by its nature and mechanism of collection, it can be considered as a social tax, which is accrued on the incomes of the working population.

The PIT is a direct national tax that must be paid by all individuals who receive income in Ukraine, as well as citizens of Ukraine who receive foreign income. Since January 1, 2011, Section IV of the Tax Code of Ukraine [6] has established the mechanism of its collecting.

The personal income tax is an important source of filling the budgets of all levels, both in Ukraine and in many economically developed countries. In recent years, there has been an increase in the nominal income of the PIT to the Consolidated Budget of Ukraine almost three times: from UAH 60.2 billion in 2011 to UAH 185.7 billion in 2017 (table 1).

Such high rates of the PIT receipts growth are due to: the introduction of new objects of taxation (since 2014 pensions has been subject to taxation), the tax base expansion (since July, 2014 interests on deposits has been subject to taxation), change in tax rates, as well as high rates of inflation (in December 2014 – January 2015 there was an abrupt devaluation of the hryvnia).

There is also a slight increase in the PIT share in the tax revenues structure from 18% in 2011 to 22.4% in 2017. This was mainly due to the introduction of military tax and the expansion of the PIT tax base. For European countries, the share of PIT in the structure of tax revenues ranges from 9.7% in Slovakia to 58.9% in Denmark [9, pp. 14–15], which is due

Table 1

Dynamics and Structure of the PIT Income to the Consolidated Budget of Ukraine in 2011–2017*

Indexes	2011	2012	2013	2014	2015	2016	2017
Incomes to the Consolidated Budget of Ukraine, bn.UAH.	398,6	445,5	442,8	456,1	652,0	782,9	1 017,0
Tax incomes, bn. UAH.	334,7	360,6	354,0	367,5	507,6	650,8	828,2
PIT, bn. UAH. incl.	60,2	68,1	72,2	75,2	100,0	138,8	185,7
PIT from salary	53,2	59,3	62,0	59,8	68,3	97,8	139,7
PIT from military compensation of personnel	2,3	2,4	2,6	3,3	4,7	8,2	9,7
PIT from income in the form of interest	-	-	-	2,1	8,2	7,6	6,0
PIT from pensions	-	-	-	0,02	1,1	0,4	0,13
Military tax, bn. UAH.	-	-	-	2,6	9,2	11,5	15,1
PIT quotient in the structure of tax incomes, %	18,0	18,9	20,4	20,5	19,7	21,3	22,4
PIT quotient in incomes to Consolidated Budget of Ukraine, %	15,1	15,3	16,3	16,5	15,3	17,7	18,3
PIT quotient in GDP, %	4,6	4,8	4,9	4,6	4,5	5,3	-

*Formed according to official data of the State Treasury Service of Ukraine [7] and the State Statistics Service of Ukraine [8].

to the type of tax system and the development of the country's economy.

In Ukraine, there was observed a slight increase in the PIT share in GDP to 5.3%, which corresponds to the indicators of the countries of Central and Eastern Europe: 3% in Slovakia, 4.6% in Poland, slightly more than 5% in the Baltic States. In Scandinavian countries, however, the share of personal income tax in GDP is much higher: 14.9% in Sweden and 29.4% in Denmark. In other European countries, this indicator ranges from 2.8% in Belgium to 9% in the UK [10]. The value of this indicator depends mainly on the type of income redistribution system and the level of economic development of the country.

Until 2004, a progressive scale of personal income tax was applied in Ukraine, in which five rates were used. The minimum rate was 10% and the maximum was 40%. The main task of this incomes taxation system was to provide budget revenues. However, due to the unfavorable economic situation in the country, it has become one of the factors of wage shadowing. Since January 1, 2004, there was introduced a single rate of 13% in Ukraine for the taxation of individuals' incomes, which in 2007 was raised to 15%. In fact, the transition to a proportional system of citizens' incomes taxation took place. Such a reform should have ensured the growth of income from PIT due to the remuneration legalization, but the reform did not work. We believe that one of the main reasons for its failure was the high rates of social insurance contributions paid by employers. The proportional system of incomes taxation provides the same tax burden for both "poor" and "well-off" strata of the population and does not allow redistributing income of the population effectively in order to ensure the well-being of each person.

In 2011, Ukraine introduced a low-income personal income tax system, which provided a basic rate of 15% for incomes that did not exceed 10 times the minimum wage per month and 17% for income exceeding 10 minimum wages. Such a system became a certain compromise, because it ensured the redistribution of income without creating a negative attitude towards it of the wealthy population.

In order to increase budget revenues in 2016, the PIT rate was raised to 18% (19.5%, including military tax). Thus, the transition to the proportional taxation of incomes and the transfer of the tax burden on PIT to the poor population took place again. The tax burden on incomes of Ukrainians is sometimes higher than in the EU countries. Thus, a single citizen who receives income lower than 67% of the average salary is obliged to pay 6.4% of his income in Poland, in the Czech Republic – 8.9%, in Austria – 8.3%, in France – 11%, in Germany – 14%, in Estonia – 15.2%. The tax burden is higher only in Iceland – 25% and in Denmark – 33.8% of income [11].

In most European countries, the progressive scale of citizens' income taxation is used, which we consider to be more socially just. Taking into account the fact that the existing system of PITs collecting, does not promote legalization of remuneration and does not provide significant revenues to the budgets, it is advisable to introduce a low progressive scale of personal income taxation. This will allow somewhat to increase the income of the poor population, which will be directed to current consumption. Reducing the incomes of the rich population will not reduce current consumption, but it will only reduce savings.

2. The tax social benefit as a mechanism for social protecting of employees

When collecting PIT in Ukraine there is a mechanism for protecting citizens who receive low incomes. It consists in the application of a tax social benefit. According to the paragraph 169 of the Tax Code of Ukraine, there are four kinds of a tax social benefit provided: regular, for children, increased and maximal (table 2).

However, the social effect of the regular tax social benefit, which was foreseen at the time of the Tax Code adoption, is not working today. It was initially anticipated that after the end of the transition period of December 31, 2014, the size of the tax social benefit would be 100% of the subsistence level for an able-bodied person. Nevertheless, in 2015 transitional principles were fixed in the Tax Code of Ukraine on a permanent basis.

Table 2

Kinds and Rate of a Tax Social Benefit during collecting PIT*

Kind of a Tax Social Benefit	Rate and calculation procedure
Regular	50% of the subsistence level for an able-bodied person, established on January 1 of the correspondent year for any taxpayer
For children	100% of the regular tax social benefit per child for a tax payer who takes care of two or more children under the age of 18

Increased	150% of the regular tax social benefit for a tax payer who is: a single parent, widow (widower), guardian, a person who takes care of a disabled child – for each child under the age of 18; a person assigned to the 1 st or 2 nd category of people who suffered from the Chornobyl disaster; a pupil, a student, a postgraduate student, a resident, military personnel; a disabled person of the 1 st or 2 nd group; a person who has been sentenced to a lifetime scholarship as a citizen who has been persecuted for human rights activities, including journalists; a participant in hostilities in other countries after the Second World War
Maximal	200 % of the regular tax social benefit for such tax payers: Heroes of Ukraine, Heroes of the Soviet Union, Heroes of Socialist Labor, or full Knights of the Order of Glory or the Order of Labor Glory, persons awarded with four or more medals "For Bravery"; participants of the battles during the Second World War or people who at that time worked in the rear, disabled people of the 1 st and 2 nd groups of the participants in hostilities in other countries after the Second World War, which are covered by the Law of Ukraine "On the Status of War Veterans, Guarantees of Their Social Protection"; former prisoners of concentration camps, ghettos and other places of forced detention during the Second World War or persons recognized as repressed or rehabilitated; persons who were forcibly removed from the territory of the former USSR during the Second World War to the territory of the states that were in a state of war with the former USSR or were occupied by fascist Germany and its allies; persons who were in the blockade of the former Leningrad (St. Petersburg, Russian Federation) from September 8, 1941 to January 27, 1944

* It is made according to the Tax Code of Ukraine

To receive a tax social benefit, the amount of the tax payer's wage must not exceed 1.4*subsistence level for an able-bodied person on January 1 of the correspondent year, rounded to the nearest 10 UAH, and for the tax social benefit for children the maximum income of one of the parents – increases proportionally on the number of children (table 3).

According to experts from the Financial and Economic Analysis Office in the Verkhovna Rada of Ukraine in 2016, almost 40% of Ukrainian citizens received income less than UAH 3.5 thousand. Thus, about a quarter of workers in Ukraine were entitled to a tax social benefit [12, p. 16–17]. Such a large number of low-income workers is explained by the high level of wage shadowing, which leads to a reduction in the income of the PIT and a shift in the tax burden on employees who receive only official income.

With the increase of the minimum wage in 2017–2018, the number of employees who are entitled to a tax social benefit is substantially reduced, since the minimum wage, which the employer is obliged to pay for a fully spent month, exceeds the limit of income for obtaining the regular tax social benefit. According to the State Fiscal Service, the number of persons who have taken advantage of the right to a tax social benefit in 2011–2016 has decreased by almost 40% – from 7 to 4 million people [12, p. 18–19].

Despite the positive tendency, almost 30% of the working population aged 15–70 receive low incomes and use tax social benefits. Such a large number of beneficiaries may be due to both low wages and a significant level of wage shadowing. We believe that further government policy aimed at legalizing wages and strengthening

Table 3

The Rate of the Tax Social Benefit and the Maximum Wage for its Appointment in 2011–2018, UAH*

Year	Min. wage on January, 1	Subsistence level on January, 1	Marginal amount of income for appointment of the tax social benefit, incl.			Tax Social Benefit		
			regular	for 2 children	for 3 children	regular	increased	maximal or for 2 children
2011	941	941	1320	2640	3960	470,5	705,75	941
2012	1073	1073	1500	3000	4500	536,5	804,75	1073
2013	1147	1147	1610	3220	4830	573,5	860,25	1147
2014	1218	1218	1710	3420	5130	609	913,5	1218
2015	1218	1218	1710	3420	5130	609	913,5	1218
2016	1378	1378	1930	3860	5790	689	1033,5	1378
2017	3200	1640	2240	4480	6720	820	1230,0	1640
2018	3723	1762	2480	4960	7440	881	1321,5	1762

* Formed according to the State Statistics Service of Ukraine [8]

control over payroll calculations, as well as economic stabilization in the country, will help to reduce the number of workers who will be eligible for a tax social benefit. At the same time, in order to restore the social effect of the tax social benefit, which should reduce the tax pressure on low incomes of citizens; it is necessary to raise and modernize the level of subsistence level or to increase the marginal amount of income which allows receiving it.

3. The military tax

Since 2014, the significant tax burden on wages is a military tax, which is charged at the rate of 1.5% and is credited to the State Budget of Ukraine [6]. Initially, the military tax was collected only from wages, but since January 1, 2015, instead of its abolition, the base of charging this tax was expanded. Now it is collected of all incomes, which are the object of PIT accrual. On the one hand, the military tax allows accumulation of more than 10 billion UAH each year to finance military expenditures (table 1) and contributes to reducing the deficit of the State Budget, but on the other hand, it leads to a decrease in the incomes of citizens and their solvency, which is especially noticeable in the conditions of high inflation. However, despite the antisocial effect of the military tax, according to the Basic Directions of Budget Policy for 2018-2020, it is not planned to be canceled in the near future [12, p. 23].

4. The unified social contribution and the ways to improve the personal incomes taxation system

The main source of filling the budgets of social insurance funds is the unified social contribution paid by employers and the calculation base of which is the wage of each employee. However, the funds accumulated at the expense of the payment of the USC are not sufficient for the effective work of the social insurance system as a whole and pensions implementation, in particular.

Last year, a number of changes were made to the order of the USC collecting, which came into force on January 1, 2018, namely:

- the maximum size of the USC calculation base is now tied not to the subsistence level, but to the minimum wage and is 15 minimum wages. Taking into account the significant increase in the minimum wage to UAH 3723, the maximum amount of the USC calculation base increased to UAH 55845;

- employers calculate USC to the salary of each employee at the general rate of 22% and 8.41% (5.3% or 5.5%) for disabled workers;

- employers pay USC for each employee at a rate that cannot be less than the minimum insurance contribution. In 2018, it amounts to UAH 819.06 (3723 * 22%) [13].

If the salary employers is lower than the established minimum wage for the relevant month, the employer is obliged to make an additional payment to the minimum wage and to add the USC to the minimum insurance contribution. Such a statutory duty of an employer on the one hand, enables to guarantee income at the level of minimum wages; and on the other hand, it allows including to the worker's social and pension insurance period each fully spent month, even if the accrued income was lower than the minimum wage.

In the context of the incomes legalization policy in Ukraine, there is a constant search for ways to improve the personal incomes taxation system in order to increase its fiscal and social efficiency. Thus, this year in March, a draft Law of Ukraine "On Amendments to the Tax Code of Ukraine and certain legislative acts on stimulating tax liability of citizens" was submitted to the Verkhovna Rada of Ukraine for consideration [14]. In particular, it is proposed to reduce the aggregate tax burden from the PIT and the USC to 25% (10% of the personal income tax and 15% of the USC) and shift the obligation to pay them to employees. The authors of this project believe that this will increase the responsibility of each taxpayer, while rates lowering will help to legalize wages and increase revenues to the budget and social insurance funds. However, we believe that such measures carry a number of threats, namely: the introduction of a new tax administration order may lead to a reduction in the payment discipline of its payers; further reduction of the amount of insurance contributions will deepen the deficit of own revenues of the Pension Fund of Ukraine. Therefore, the offered reform requires a thorough scientific analysis and simulation of its consequences.

Conclusions

Summarizing the conducted research, we can state that the current system of personal income taxation in Ukraine, despite a number of reforms and improvements, does not ensure the growth of revenues to the budgets and insurance funds, and does not fully fulfill the social function of protecting citizens who receive low incomes. Therefore, in order to ensure the social efficiency of the personal income taxation system, it is necessary:

- to restore the progressive nature of the personal income tax, which will contribute to a more efficient and socially equitable income distribution;

- to increase the effectiveness of social tax benefit by establishing a higher limit for its application;

- to expand the list of payments that can be included for obtaining a tax bonus from the PIT;

– to reduce the tax pressure on the citizens' income by canceling the temporary military tax;
 – to ensure social justice in the incomes' taxation, to take into account the marital status, the number of children and working people, age, etc.;
 – in the process of improving the income taxation system, to provide the scientific validity and consistency of reforms.

Consequently, building an efficient and socially fair system of personal income taxation will allow not only to ensure stable tax revenues to the budgets but also to improve the quality of the social protection system in Ukraine.

Further scientific research will be devoted to the study of the taxation system impact on social protection programs financing.

Список використаних джерел

1. Чугунов І. Я., Нікітішин А. О. Оподаткування доходів громадян як складова фінансово-економічних відносин. *Наукові праці НДФІ*. 2008. 1 (42). С. 3–10.
2. Іванов Ю. Б., Тищенко О. М., Грачов О. В. та ін. Податкове регулювання соціального розвитку: світовий досвід та тенденції в Україні: монографія / за заг. ред. Ю. Б. Іванова. Х.: ФОП Александрова К. М.; ІНЖЕК, 2012. 496 с.
3. Крисоватий А., Луцик А. Податкові аспекти соціального добробуту в Україні. *Світ фінансів*. 2016. 2 (47). 11–17.
4. Тропіна В. Б. Фіскальне регулювання соціального розвитку суспільства: монографія. К.: НДФІ, 2008. 368 с.
5. Левицька С. О., Стець Н. В. Соціальні аспекти системи оподаткування доходів фізичних осіб: світовий та вітчизняний досвід. *Вісник Національного університету водного господарства та природокористування. Серія «Економіка»*. 2015. 1 (69). 235–244.
6. Податковий кодекс України: Кодекс України від 02.12.2010 № 2755-VI: Документ 2755-17, чинний, поточна редакція. Редакція від 01.01.2018, підстава 2176-19, 2245-19, 1797-19. URL: <http://zakon2.rada.gov.ua/laws/show/2755-17>
7. Офіційний сайт Державної казначейської служби України. URL: <http://www.treasury.gov.ua/main/uk/index>
8. Офіційний сайт Державної служби статистики України. URL: <http://www.ukrstat.gov.ua/>
9. Сибірянська Ю., Пірнікоза П. Тренди в динаміці податку на доходи фізичних осіб у 2011–2016 роках. *Офіс з фінансового та економічного аналізу у Верховній Раді України*. 2017. 27. URL: https://feao.org.ua/wp-content/uploads/2017/07/2017-07-18-Trendy_v_podatkah-Personal-income-tax.pdf
10. Taxation trends in the European Union. URL: https://ec.europa.eu/taxation_customs/business/economic-analysis/taxation/taxation-trends-eu-union_en
11. OECD, *Taxing Wages 2017*, OECD Publishing, Paris. URL: http://dx.doi.org/10.1787/tax_wages-2017-en
12. Сибірянська Ю., Пірнікоза П. Фіскальні та соціальні ефекти реформування податку на доходи фізичних осіб в Україні. *Офіс з фінансового та економічного аналізу у Верховній Раді України*. 2017. 30. URL: http://platforma-msb.org/wp-content/uploads/2017/09/2017-07-18-Fiskalni_ta_sots_efe_kty-Personal-income-tax.pdf
13. Про збір і облік єдиного внеску на загальнообов'язкове державне соціальне страхування: Закон України від 08.07.2010 № 2464: Документ 2464-17, чинний, поточна редакція. Редакція від 01.01.2018, підстава 2148-19. URL: <http://zakon2.rada.gov.ua/laws/show/2464-17>
14. Про внесення змін до Податкового кодексу України та деяких законодавчих актів щодо стимулювання податкової відповідальності громадян: Проект Закону України від 12.03.2018 р. № 8109. URL: http://search.ligazakon.ua/l_doc2.nsf/link1/JH69900A.html

References

1. Chuhunov I. Ya., Nikitishyn A. O. (2008). Opodatkuvannia dokhodiv hromadian yak skladova finansovo-ekonomichnykh vidnosyn (*Taxation of citizens' incomes as a component of financial and economic relations*). *Naukovi pratsi NDFI (Scientific works RFI)*, 1(42), 3–10 [in. Ukr.]
2. Ivanov Yu. B., Tyshchenko O. M., Hrachov O. V. ta in. za zah. red. Yu. B. Ivanova (2012). Podatkove rehuliuвання sotsialnoho rozvytku: svitovyi dosvid ta tendentsii v Ukraini: [monohrafiia] (*Tax regulation of social development: world experience and trends in Ukraine: monography*). Kharkiv: Alexandrova K. M.; INZhEK, 496 p. [in. Ukr.]
3. Krysovatyi A., & Lutsyk A. (2016). Podatkovi aspekty sotsialnoho dobrobutu v Ukraini (Tax aspects of social welfare in Ukraine). *Svit finansiv (The World of finances)*, 2(47), 11–17 [in. Ukr.]
4. Tropina V. B. (2008). Fiskalne rehuliuвання sotsialnoho rozvytku suspilstva: [monohrafiia] (*Fiscal regulation of social development of society [monography]*). Kyiv: NDFI, 368 p. [in. Ukr.]
5. Levytska S. O., Stets N. V. (2015). Sotsialni aspekty systemy opodatkuvannia dokhodiv fizychnykh osib: svitovyi ta vitchyzniani dosvid (Social aspects of the personal income tax system: world and national

- experience). *Visnyk Natsionalnoho universytetu vodnoho hospodarstva ta pryrodokorystuvannya, Seriia «Ekonomika» (Bulletin of the National University of Water and Nature Management, Series «Economics»)*, 1(69), 235–244 [in. Ukr.]
6. Podatkovyi kodeks Ukrainy: Kodeks Ukrainy vid 02.12.2010 № 2755-VI: Dokument 2755-17, chynnyi, potochna redaktsiia. Redaktsiia vid 01.01.2018, pidstava 2176-19, 2245-19,1797-19 (The Tax Code of Ukraine: The Code of Ukraine of December 2, 2010, 2755-VI: Document 2755-17, current, current edition. Revision from 01.01.2018, basis 2176-19, 2245-19,1797-19). URL: <http://zakon2.rada.gov.ua/laws/show/2755-17> [in. Ukr.]
 7. Ofitsiynyi sait Derzhavnoi kaznacheiskoi sluzhby Ukrainy (Official site of the State Treasury Service of Ukraine). URL: <http://www.treasury.gov.ua/main/uk/index> [in. Ukr.]
 8. Ofitsiynyi sait Derzhavnoi sluzhby statystyky Ukrainy (Official site of the State Statistics Service of Ukraine). URL: <http://www.ukrstat.gov.ua/> [in. Ukr.]
 9. Sybirianska Yu., Pirnykoza P. (2017). Trendy v dynamitsi podatku na dokhody fizychnykh osib u 2011–2016 rokakh (Trends in the dynamics of the personal income tax in 2011-2016). *Ofis z finansovoho ta ekonomichnoho analizu u Verkhovnii Radi Ukrainy (Financial and Economic Analysis Office in the Verkhovna Rada of Ukraine)*, 27. URL: https://feao.org.ua/wp-content/uploads/2017/07/2017-07-18-Trendy_v_podatkah-Personal-income-tax.pdf [in. Ukr.]
 10. *Taxation trends in the European Union*. URL: https://ec.europa.eu/taxation_customs/business/economic-analysis/taxation-trends-eu-union_en
 11. OECD (2017), *Taxing Wages 2017*, OECD Publishing, Paris. URL: http://dx.doi.org/10.1787/tax_wages-2017-en
 12. Sybirianska Yu., Pirnykoza P. (2017). Fiskalni ta sotsialni efekty reformuvannya podatku na dokhody fizychnykh osib v Ukraini (The fiscal and social effects of tax reform on individuals' incomes in Ukraine) // Ofis z finansovoho ta ekonomichnoho analizu u Verkhovnii Radi Ukrainy (*Financial and Economic Analysis Office in the Verkhovna Rada of Ukraine*), 30. URL: http://platforma-msb.org/wp-content/uploads/2017/09/2017-07-18-Fiskalni_ta_sots_efekty-Personal-income-tax.pdf [in. Ukr.]
 13. Pro zbir i oblik yedynoho vnesku na zahalnooboviazkove derzhavne sotsialne strakhuvannya: Zakon Ukrainy vid 08.07.2010 № 2464: Dokument 2464-17, chynnyi, potochna redaktsiia – Redaktsiia vid 01.01.2018, pidstava 2148-19 (On the collection and registration of a unified contribution to the compulsory state social insurance. Law of Ukraine dated 08.07.2010 № 2464: Document 2464-17, current, current edition – Editing dated 01/01/2018, basis 2148-19). URL: <http://zakon2.rada.gov.ua/laws/show/2464-17> [in. Ukr.]
 14. Proekt Zakonu Ukrainy «Pro vnesennia zmin do Podatkovoho kodeksu Ukrainy ta deiakykh zakonodavchykh aktiv shchodo stymuliuвання podatkovoi vidpovidalnosti hromadian» vid 12.03.2018 r. N 8109 (Draft Law of Ukraine «On Amendments to the Tax Code of Ukraine and Certain Legislative Acts Regarding the Stimulation of Tax Liability of Citizens» dated March 12, 2018, 8109). URL: http://search.ligazakon.ua/l_doc2.nsf/link1/JH69900A.html [in. Ukr.]

UDC (УДК) 378.4(477)
JEL Classification: I21; I22; I23; I26; I28

Мойсеєнко Ірина Павлівна,

доктор економічних наук, професор,
професор кафедри фінансів та обліку
Львівського державного університету внутрішніх справ
e-mail: iruna_m2015@ukr.net
ORCID ID: 0000-0002-3140-461X

Гринькевич Ольга Степанівна,

кандидат економічних наук, доцент,
докторант економічного факультету
Львівського національного університету імені Івана Франка
e-mail: OGrynkevych@gmail.com
ORCID ID: 0000000286468119

ЕКОНОМІЧНА ЕФЕКТИВНІСТЬ ВИЩОЇ ОСВІТИ В УКРАЇНІ

Анотація. Серед досліджень, присвячених методам аналізу економічної ефективності у вищій освіті виділяють три основні напрями: аналіз витрат, аналіз результатів, аналіз втрат. З урахуванням комплексного характеру категорії економічної ефективності та різні рівні ефективності функціонування закладу вищої освіти (ЗВО) запропоновано аналізувати ефективність вищої освіти за критеріями економності, продуктивності, результативності та втрат.

Здійснено оцінку конкурентних позицій 15 країн світу за критерієм економічної ефективності вищої освіти на макрорівні. За проведеними розрахунками Україна відстає від розвинутих країн у десятки разів щодо ефективності витрат на освіту.

На основі узагальнення міжнародного та національного досвіду з питань економічної аналітики у вищій освіті визначено основні напрями інституційного аналізу конкурентоспроможності вищої освіти за критерієм економічної ефективності.

Ключові слова: вища освіта, система вищої освіти, заклад вищої освіти, економічна ефективність, методика аналізу

Moyseyenko Iryna,

Doctor of Economic Science, Professor
Department of Finance and Accounting
Lviv State University of Internal Affairs
e-mail: iruna_m2015@ukr.net
ORCID ID: 0000-0002-3140-461X

Grinkevich Olha,

Candidate of Economic Science, Associate Professor,
Doctorate Faculty of Economics
Ivan Franko Lviv National University
e-mail: OGrynkevych@gmail.com
ORCID ID: 0000000286468119

ECONOMIC EFFICIENCY OF HIGHER EDUCATION IN UKRAINE

Abstract. In the article the definition of economic efficiency in higher education is considered as the ratio of economic results of the functioning of the higher education system to its tangible and intangible assets / human potential or the costs of their implementation.

Three main areas are distinguished among the studies devoted to methods of analyzing economic efficiency in higher education: cost analysis, analysis of results, and loss analysis.

On the basis of the comparison of the discount cash flow received from higher wages of qualified staff (with higher education), and the average cost of its acquisition, the authors assessed the competitive positions of 15 countries of the world on the criterion of economic efficiency of the higher education system at the macro level.

According to the calculations, Ukraine lags tens of times in the cost efficiency of education from the developed countries. Among the factors of low cost efficiency of Ukrainian higher education are much lower than in other countries difference in the payment of skilled and unskilled labor, as well as high level of discount rate, which negatively affects the cost efficiency of education.

It is established that in the analysis of economic efficiency of higher education it is important to consider next factors: the influence of internal and external factors that increase or weaken the economic benefits of higher education; the availability of indirect material and intangible benefits from the higher education system, different levels of cost and benefit assessment of investments in the higher education institution, as well as the interests of different groups of stakeholders of higher education.

On the basis of the analysis of existing approaches to the assessment of the efficiency of higher education, the methodological bases for the effectiveness evaluation of the higher education system functioning in Ukraine are formulated.

Taking into account the complex nature of the category of economic efficiency and the different levels of efficiency of the higher education system functioning, it is proposed to analyze the effectiveness of the higher education on the criteria of economy, productivity, performance and losses.

The indicators of the potential loss of the higher education system on the macro level as a result of the decrease in the efficiency of functioning have been determined. The results of the human capital losses from unemployment of general education, professional and higher education graduates related to the average annual expenses for their preparation are shown.

Based on the generalization of international and national experience in the field of economic analytics in higher education, the main directions of institutional analysis of the higher education competitiveness on the criterion of economic efficiency are determined

Key words: higher education, higher education system, institution of higher education, economic efficiency, methods of analysis

Вступ

Ознайомлення з результатами прикладних досліджень з питань економіки вищої освіти вказує на те, що менеджмент системи вищої освіти (СВО) знаходиться у пошуках нових бізнес-моделей розвитку, здатних забезпечити вищу економічну ефективність. В опитуванні, проведеному у 2017 році у коледжах США, 71% бізнес-менеджерів вищої ланки (senior business officers) погодилися із твердженням про те, що вища освіта (ВО) США перебуває у розпалі фінансової кризи, 52% прогнозують фінансову нестабільність у найближчі десять років [1].

Аналізуючи бізнес-моделі розвитку університетів Австралії, міжнародна компанія Ernst & Young's звертає увагу на необхідність оптимізації переліку освітніх продуктів за критеріями їх економічної ефективності, збільшення інвестицій у цифрові технології для розробки і поширення освітніх продуктів, зменшення непрямих витрат за рахунок аутсорсингу адміністративних функцій, скорочення допоміжного персоналу [2, 3].

Фінансові проблеми у глобальній СВО стали важливим рушієм для нових ініціатив, які пов'язані з політикою інтернаціоналізації і залученням студентів з-за кордону, удосконаленням послуг для студентів та їх утриманням, розши-

ренням переліку онлайн-програм і, зрештою, активним обговоренням і впровадженням нових бізнес-моделей розвитку університетів.

На актуальність запровадження нової моделі фінансування вищої освіти у зв'язку з низькою ефективністю витрат на СВО звертають увагу керівники і громадські діячі в системі освіти України. Незважаючи на достатньо високий рівень видатків на вищу освіту як частку у ВВП, їх розподіл в Україні не орієнтований на довгострокові цілі розвитку закладів вищої освіти (ЗВО), слабо враховує такі критерії, як працевлаштування студентів, якість наукової діяльності, обсяги залучення недержавних наукових грантів [4].

1. Підходи до аналізу ефективності вищої освіти

Вивчення аналітики міжнародної індустрії освіти, зокрема он-лайн ресурсу ICEF Monitor [5], дозволяє стверджувати, що освітні провайдери європейських країн, Японії, Тайваню мають аналогічні проблеми і змушені запроваджувати нові стратегії, спрямовані на зростання обсягів вступу до ЗВО серед різних категорій населення, підвищення доходів і контроль за витратами.

У таблиці систематизовано сучасні підходи до трактування поняття ефективності у вищій освіті.

Таблиця

Підходи до розуміння поняття «ефективність» у вищій освіті

Автори	Зміст підходу
Брінт С., Клотфельтеан Ч. [6, с. 2–4]	Поняття «ефективність» відображає ступінь і якість, з якою вища освіта досягає результатів очікувань від неї різних суб'єктів. Аналіз потребує відповіді на запитання: Чи достатньо підготовлені студенти до ринку праці? Чи доступною є ВО? Чи висока продуктивність праці та чи сприяє вона добробуту людей? Наскільки нові методи навчання та технології сприяють навчанню учнів? Автори пропонують виокремлювати три основні рівні аналізу ефективності ВО: національний, рівень ЗВО та аудиторії.
Ковальов А. І., Івашкевич Т. В., Ковальов В. А., Фрик О. В. [7, с. 81–82]	Ефективність у ВО пов'язана з процесом формування найменших суспільно можливих витрат праці (живої і уречевленої) з метою отримання певного результату, що задовольняє суспільно необхідні потреби у продуктах ВО. Особливість оцінки ефективності у ВО пов'язана з тим, що витрати здійснюються у сфері ЗВО, а результати проявляються у сфері діяльності випускників протягом тривалого часу.
Матюх С. А. [8, с. 83]	Економічна ефективність ВО є вищою віддачею від вкладення бюджетних коштів у освіту, ніж від вкладень в інші сфери економіки за умови зниження витрат від державного перерозподілу коштів бюджету на користь освіти. Автор виокремлює поняття ефективності ВО з позиції індивіда; діяльності ЗВО як суб'єкта економіки (мікроекономічна ефективність); держави як замовника і гаранта задоволення громадських потреб (макроефективність); регіонального ринку праці і конкретного працедавця (ринкова ефективність).
Совсун О. С. [4, с. 42]	Економічний аспект ефективності: віддача від витрат на освіту. Така віддача може набувати форми індивідуального або суспільного доходу. Індивідуальна віддача пов'язана зі зростанням заробітної плати та інших доходів, суспільна – передбачає зростання макроекономічних показників.

Враховуючи класичні підходи до розуміння економічної ефективності, а також розглянуті вище підходи, пропонуємо визначити це поняття у вищій освіті як співвідношення економічних результатів функціонування СВО до її матеріальних і нематеріальних активів / людського потенціалу або витрат на їх реалізацію. Залежно від поставлених завдань, а відтак, результатів функціонування СВО різного рівня, суб'єктів оцінювання важливо виокремлювати відповідні напрями, критерії і показники аналізу економічної ефективності [10; 11].

Серед широкого кола теоретичних та емпіричних досліджень, присвячених методам аналізу економічної ефективності у вищій освіті, можна виділити три основні напрями. Перший із них пов'язаний з аналізом ефективності витрат на освіту, де її головними стейкхолдерами / інвесторами виступають приватні особи та інститути державної чи місцевої влади, що приймають рішення про доцільність витрат на освіту. Другий напрям – з аналізом ефективності діяльності ЗВО або СВО регіону / держави з позиції цілей менеджменту, що безпосередньо відповідає за конкурентоспроможність ЗВО / СВО на відповідному рівні. Третій напрям, який може бути реалізований будь-якими внутрішніми чи зовнішніми стейкхолде-

рами СВО в аналізі її ефективності, передбачає оцінку людських, фінансових та інших витрат, пов'язаних з неефективним використанням ресурсів СВО.

Найбільш поширеним і методологічно розробленим є перший напрям аналізу економічної ефективності ВО, що базується на показниках економічної вигоди від інвестицій у людський капітал. Саме в теорії людського капіталу її засновники (Т. Шульц, Г. Бекер, С. Кузнець та інші) здійснили аналіз впливу освіти на індивідуальні доходи людини, показники економічного зростання, економічну та соціальну нерівність. У цьому напрямі класичним стало розуміння економічної ефективності як співвідношення фактичних / потенційних вигод і витрат на ВО та застосування відповідної методики аналізу «витрати – вигоди» (cost – benefit analysis).

На основі зіставлення емпіричних даних про доходи випускників американських коледжів і тих, хто не мав вищої освіти, прямих витрат на її здобуття (плата за навчання, проживання, харчування тощо), а також втрачених / альтернативних доходів, які б могли бути отримані у роки навчання, американський економіст, лауреат Нобелівської премії Г. Бекер (Gary Becker) одним із перших здійснив аналіз

доцільності та ефективності індивідуальних інвестицій у вищу освіту [11, с. 147–237].

Згідно з методикою емпіричного аналізу ефективності ВО («витрати – вигоди»), інвестиції в освітню складову людського капіталу є обґрунтованими, якщо поточна вартість майбутніх вигод / доходів більша або дорівнює витратам. Тому найточнішим критерієм доцільності інвестування у ВО, як і будь-який інший інвестиційний проект, виступає чиста поточна вартість (net present value, NPV) як різниця між дисконтованими величинами витрат і вигод [6, 7], що обчислюється за формулою:

$$NPV = \sum_{t=0}^n \frac{B_t}{(1+r)^t} - \sum_{t=0}^n \frac{C_t}{(1+r)^t}, \quad (1)$$

де, NPV – чиста поточна вартість; B_t – дохід від інвестицій у людський капітал протягом періоду t ; C_t – величина витрат протягом періоду t ; n – кількість періодів; r – рівень відсотка або ставка дисконтування.

Якщо поточна вартість доходів від інвестицій у ВО перевищує або хоча б дорівнює поточним витратам, тобто $NPV \geq 0$ можна стверджувати, що такі витрати є ефективними.

Серед вітчизняних дослідників, які застосували описаний вище методологічний підхід у порівняльному аналізі економічної ефективності СВО країн світу – А. Скрипник та І. Оборська. На основі зіставлення дисконтного грошового потоку, отриманого внаслідок вищої оплати праці кваліфікованого персоналу

(з вищою освітою), та середніх витрат на її здобуття вони вивели формулу [13, с. 56]:

$$E_i = \frac{D_{\Delta}^i}{S^i} = \frac{r_d^i}{S^i} = \frac{\frac{\Delta_k^i}{(W_k^i - W_{nk}^i)} \times 1_2}{S^i}, \quad (2)$$

де E_i – ефективність вищої освіти у країні i у розрахунку на одиницю середньорічних витрат на здобуття ВО; W_k^i – середня за місяць заробітна плата відповідно кваліфікованого і некваліфікованого (без вищої освіти) персоналу в країні i ; D_{Δ}^i – дисконтний грошовий потік, отриманий внаслідок оплати праці вищої кваліфікації в країні i ; S^i – середні за рік витрати на вищу освіту у країні i ; r_d^i – ставка дисконтування в країні i .

За цією формулою, автори здійснили оцінку конкурентних позицій 15 країн світу за критерієм економічної ефективності СВО на макрорівні (рис. 1).

Як видно з рисунка, Україна відстає від розвинутих країн у десять разів щодо ефективності витрат на освіту. Відповідно до результатів досліджень вітчизняних науковців чинників низької ефективності витрат на вищу освіту в Україні – є значно нижча, порівняно з іншими країнами, різниця оплати кваліфікованої і некваліфікованої праці, а також високий рівень дисконтної ставки, що негативно впливає на економічну ефективність витрат на освіту.

Комплементарною до теорії людського капіталу називають теорію фільтру. Згідно з цією теорією, освіта є механізмом, який



Рис. 1. Дисконтний грошовий потік на одиницю витрат на вищу освіту в деяких країнах світу, дол. США

Джерело: [15, 16].

лише «сортує» людей за здібностями, а основним чинником вищих доходів є не наявність диплому про вищу освіту, а особистісні здібності людини, які освіта допомагає розвинути. Проте, незважаючи на низку критичних коментарів теорії людського капіталу, саме завдяки працям її засновників і представників відбулися суттєві зміни в економічній політиці урядів багатьох країн та індивідуальній поведінці громадян на користь підвищення ефективності інвестицій у вищу освіту.

Поряд із очевидними перевагами економічного характеру (насамперед, вартісна оцінка витрат і вигод) концепція аналізу ефективності ВО на основі методики «витрати – вигоди» має низку обмежень у застосуванні. Вони зумовлені тим, що більші доходи пов'язані не лише з наявністю в особи вищої освіти, а й із рівнем її соціального капіталу, добробутом домогосподарства, кон'юнктурою попиту на ринку праці на різні типи професій, достовірністю даних про доходи населення з різним рівнем освіти у сфері формальної і неформальної зайнятості. Отже, в аналізі економічної ефективності ВО важливо враховувати: по-перше, вплив внутрішніх (особистісних) і зовнішніх (стан економіки, попит на осіб з вищою кваліфікацією на ринку праці, диференціація оплати праці осіб залежно від рівня освіти тощо) чинників, які посилюють або, навпаки, послаблюють економічні вигоди від вищої освіти, а також зумовлюють лаговий характер впливу витрат на ВО та їх економічної віддачі; по-друге, наявність непрямых матеріальних і нематеріальних вигод від ВО як на індивідуальному (кращі умови праці, престижність професії, досягнення певного соціального статусу тощо, так і суспільному рівнях (підвищення середньої тривалості життя, зниження рівня захворюваності, соціальної безпеки тощо); по-третє, різні рівні оцінювання витрат і вигод (індивідуальних і суспільних) від інвестицій у ВО, а також інтереси різних груп стейкхолдерів ВО.

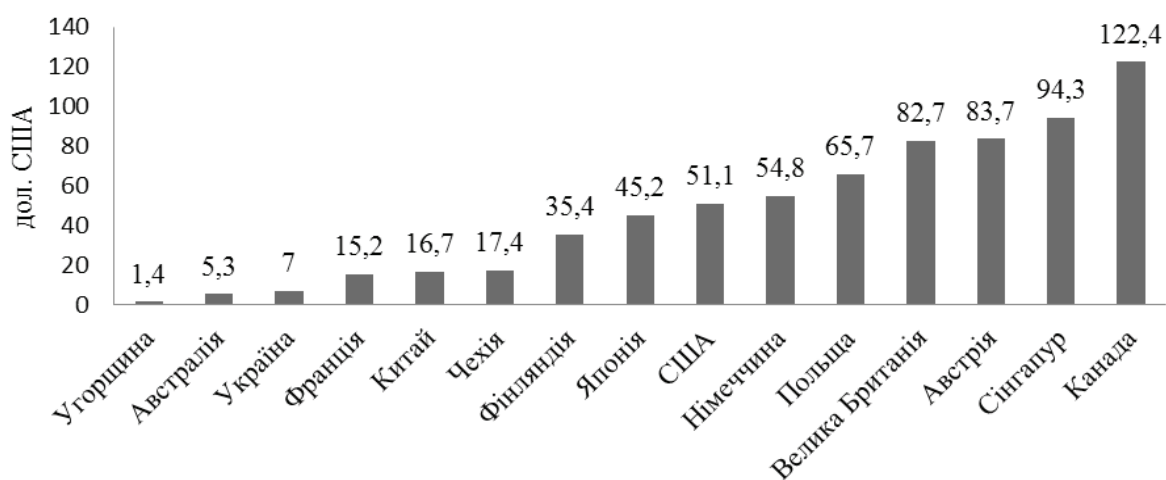
Спробуємо на основі аналізу існуючих підходів до оцінювання ефективності вищої

освіти сформулювати методичні основи оцінки результативності функціонування системи вищої освіти в Україні.

2. Аналіз ефективності вищої освіти за критеріями економності, продуктивності та результативності

Зважаючи на комплексний характер категорії економічної ефективності та різні рівні ефективності функціонування ЗВО, існує доцільність аналізу ефективності ВО за критеріями економності, продуктивності та результативності. Якщо перші два критерії пов'язані з цілями раціонального використання ресурсів (зменшення непродуктивних витрат) і максимізацією очікуваного ефекту (наприклад, збільшення рівня зайнятості, доходів, інноваційної активності тощо), то аналіз результативності передбачає оцінку відповідності одержаних результатів індивідуальним і суспільним потребам, пов'язаним із вищою освітою.

На макrorівні індикаторами втрат потенціалу СВО в результаті зниження ефективності функціонування на регіональному чи національному рівнях можуть виступати: безробіття, у тому числі довготривале, випускників ЗВО та загалом осіб із вищою освітою; обсяги зайнятості осіб із вищою освітою не за фахом або ж на посадах і робочих місцях, що не потребують вищої освіти; міграція за межі країни молоді – потенційних здобувачів ВО, а також осіб із вищою освітою.

Базуючись на методичних підходах до визначення та оцінювання втрат людського капіталу, систематизованих Л. Гальків [14, с. 165–169], можна виокремити три головні види втрат унаслідок безробіття випускників ЗВО: 1) втрати СВО на підготовку фахівців, які отримали статус безробітного після здобуття ВО; 2) втрати, пов'язані з виплатою випускникам ЗВО допомоги з безробіття; 3) втрати, пов'язані з недоотриманим ВВП (ВРП на рівні регіону) у зв'язку з безробіттям випускника ЗВО. Аналітична форма такої оцінки матиме такий вигляд:

$$Z_{\text{ВО}}^{\text{без}} = \frac{N_{\text{вип}}^{\text{без}} \times t_{\text{без}}}{12} \times (V_{\text{ВО}}^{\text{здобув}} + D_{\text{без}}^{\text{безроб}} + \text{ВВП}_{\text{зай}}^{\text{зайн}}) \quad (3)$$

де, $Z_{\text{ВО}}^{\text{без}}$ – загальні середньорічні економічні втрати від безробіття випускників ЗВО в країні, зважені на тривалість безробіття протягом року; $N_{\text{вип}}^{\text{без}}$ – кількість безробітних серед випускників ЗВО (за даними обстежень Держстату України з питань економічної активності за методологією МОП або даними Державної служби зайнятості про зареєстрованих безробітних); $t_{\text{без}}$ – середня тривалість безробіття на місяцях; $V_{\text{ВО}}^{\text{здобув}}$ – середньорічні витрати на вищу освіту у розрахунку на одного здобувача; $D_{\text{без}}^{\text{безроб}}$ – середньорічні витрати на допомогу з безробіття у розрахунку на одного безробітного; $\text{ВВП}_{\text{зай}}^{\text{зайн}}$ – ВВП у розрахунку на одного зайнятого в країні.

Зважаючи на ту обставину, що в статистичі України з питань зайнятості та безробіття відсутня інформація про кількість безробітних саме серед випускників ЗВО, а допомогу з безробіття надають лише зареєстрованим особам, на рис. 2 наведено результати оцінки з використанням формули (3) витрат людського капіталу від безробіття випускників загальноосвітніх, професійних і вищих закладів освіти, пов'язаних із середньорічними витратами на їх підготовку.

Узагальнення міжнародного, національного та іноземного досвіду з питань економічної аналітики у вищій освіті дає підстави дійти висновку, що основними напрямками інституційного аналізу конкурентоспроможності СВО за критерієм економічної ефективності мали би виступати:

1. Аналіз абсолютної величини та структури доходів у СВО різного рівня за такими ознаками: 1) джерела / інститути фінансування, а саме – кошти центрального та місцевих бюджетів, юридичних і фізичних осіб, громадських організацій та фондів, у тому числі благодійні внески і пожертвування; 2) гранти; 3) кредити на розвиток ЗВО та здобуття освіти; 4) кошти міжнародних організацій; 5) види діяльності / функціями СВО, а саме – кошти від надання освітніх послуг, наукової діяльності, економічної діяльності ЗВО, регламентованої державою. Саме цей напрям аналізу мав би не лише оцінити економічну ефективність ЗВО як особливого типу інституційних одиниць національної економіки, а й виявити можливі ресурси для підвищення

конкурентоспроможності з позиції напрямів діяльності ЗВО.

2. Аналіз абсолютної величини та структури витрат у СВО різного рівня за такими ознаками: 1) термін здійснення та окупності витрат (операційні та інвестиційні витрати); 2) функціональне призначення операційних витрат (витрати, пов'язані з основними видами діяльності у СВО, адміністративні витрати, витрати на збут, інші операційні витрати); 3) економічні елементи витрат (матеріальні витрати, витрати на оплату праці, відрахування на соціальні заходи, амортизація тощо).

3. Оцінка та аналіз господарського портфеля ЗВО (портфеля видів діяльності ЗВО, його освітніх продуктів за спеціальностями, факультетами / інститутами з урахуванням цін та собівартості). Такий аналіз дає можливість визначити економічний вклад кожної одиниці аналізу в загальні результати діяльності, удосконалити асортимент освітніх продуктів з урахуванням отриманих результатів.

4. Аналіз відносних показників економічної ефективності, а саме: 1) доходів у розрахунку на одного працівника, здобувача вищої освіти; 2) витрат у розрахунку на одного працівника, здобувача вищої освіти; 3) операційних доходів у розрахунку на одну гривню витрат операційної діяльності.

5. Моніторинг та аналіз вартості вищої освіти для здобувача, цін на освітні продукти (плати за навчання), у тому числі цін конкурентів на ринку освітніх послуг.

6. Аналіз рівня працевлаштування випускників ЗВО та їх економічних доходів.



Рис. 2. Динаміка витрат від безробіття випускників закладів освіти в частині витрат, які пов'язані з їхньою підготовкою

Джерело: розраховано автором за виданнями 21; 22.

Висновки

Економічна ефективність управління вищою освітою є базовою складовою її конкурентоспроможності, оскільки передбачає раціональне використання ресурсів у формуванні вартості освітніх продуктів та забезпеченні їх якості. В авторському дослідженні запропонована методика аналізу економічної ефективності вищої освіти, яка базується на індикаторах людських, фінансових та інших витрат, пов'язаних з неефективним використанням ресурсів вищої освіти. Такими індикаторами на макрорівні є показники безробіття випускників; зайнятість не за фахом; освітня і трудова міграція. Прямими економічними оцінками нераціонального використання ресурсів є витрати на вищу освіту зазначених категорій осіб, виплати

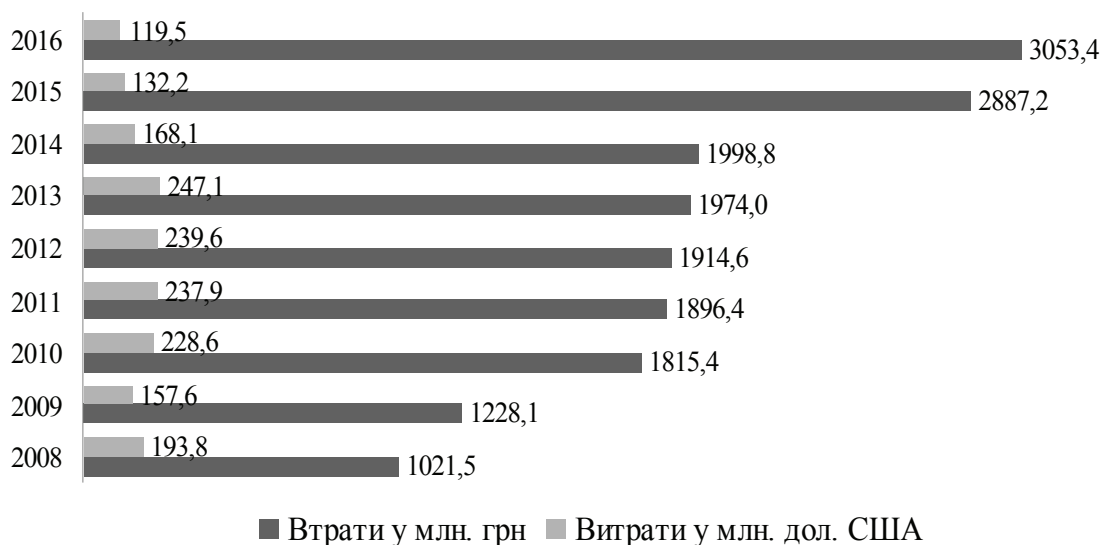
допомоги з безробіття; непрямыми – недоотриманий ВВП у зв'язку з безробіттям. Апробація методики на основі даних Державної служби статистики та Державної служби зайнятості за період 2008-2016 років показує, що лише внаслідок безробіття випускників вищих і професійних закладів освіти України щорічні фінансові втрати в освіті становлять не менше 100 млн. дол. США.

Для виявлення непродуктивних витрат та резервів підвищення конкурентоспроможності вищої освіти за критерієм економічної ефективності запропоновано комплекс напрямів і показників моніторингу, серед яких найбільш актуальним для України є моніторинг працевлаштування випускників та диференціації їхніх доходів залежно від освітнього рівня і фаху.

Список використаних джерел

1. Lederman D., Seltzer R. The Rose-Colored Glasses Come Off: A Survey of Business Officers. *Inside Higher Ed Survey of College and University Business Officers*, 2017. URL: <https://www.insidehighered.com/news/survey/survey-finds-business-officers-increasingly-considering-more-painful-options>
2. University of the future A thousand year old industry on the cusp of profound change. *Ernst&Young*. Australia, 2012. URL: http://www.ey.com/Publication/vwLUAssets/University_of_the_future/%24FILE/University_of_the_future_2012.pdf
3. Barr N., Crawford I. *Financing Higher Education: Answers from the UK*. 1st Edition. Publisher: Routledge. 2005. 336 p.
4. Совсун І. Нова модель фінансування університетів. URL: <http://www.edu-trends.info/wp-content/uploads/2016/06/080616-nova-model-finansuvannya-universitetiv.pdf>
5. US: Most university business officers anticipate financial challenges ahead. *ICEF Monitor*. URL: <http://monitor.icef.com/2017/08/us-university-business-officers-anticipate-financial-challenges-ahead>
6. Brint S. Clotfelter Charles T. U.S. Higher Education Effectiveness. *The Russell Sage Foundation Journal of the Social Sciences*. Vol. 2. № 1. April 2016, P. 2–37.
7. Ковалев А. И., Ивашкевич Т. В., Ковалев В. А., Фрик О. В. Сфера образовательных услуг: маркетинговые стратегии: монография. Hamburg, 2014. 219 с.
8. Матюх С. А. Формування концептуальних засад ефективності діяльності вищих навчальних закладів. *Економічний часопис-XXI*. 2013. № 5–6. С. 82–85.
9. Блауг М. Экономическая теория благосостояния Парето. *Экономическая мысль в ретроспективе*. Москва: Дело, 1994. С. 540–561.
10. Samuelson Paul A. Maximum Principle in Analytical Economics. *The American Economic Review*. June 1972. Vol. 62. No. 3. P. 249–262.
11. Becker G. S. Human Capital. A Theoretical and Empirical Analysis, with Special Reference to Education. *National Bureau of Economic Research, General Series*. Published by National Bureau of Economic Research, Distributed by Columbia University Press. New York and London, 1975. 265 p.
12. Економіка вищої освіти України: тенденції та механізми розвитку / за заг. ред. В. П. Андрущенко. К.: Пед. преса, 2006. 208 с.
13. Скрипник А. В., Оборська І. С. Оцінка ефективності вищої освіти. *Проблеми економіки*. 2015. № 4. С. 53–61. URL: http://nbuv.gov.ua/UJRN/Pekon_2015_4_8
14. Гальків Л. І. Оцінка втрат людського капіталу: теорія, методологія, практика: монографія. Львів: ІРД НАН України, 2011. 444 с.
15. Національні рахунки освіти України у 2015 році: статистичний бюлетень. *Держстат України*; відп. за вип. О. Кармазіна. URL: <http://www.ukrstat.gov.ua>
16. Економічна активність населення: статистичний збірник (2008–2015 pp.). URL: <http://www.ukrstat.gov.ua>

References

1. Lederman D., Seltzer R. (2017) The Rose-Colored Glasses Come Off: A Survey of Business Officers. *Inside Higher Ed Survey of College and University Business Officers*. URL: <https://www.insidehighered.com/news/survey/survey-finds-business-officers-increasingly-considering-more-painful-options>

2. University of the future A thousand year old industry on the cusp of profound change. *Ernst&Young*. Australia, 2012. URL: http://www.ey.com/Publication/vwLUAssets/University_of_the_future/%24FILE/University_of_the_future_2012.pdf
3. Barr N., Crawford I. (2005) Financing Higher Education: Answers from the UK / 1st Edition. Publisher: Routledge, 336 p.
4. Sovsun I. Nova model' finansuvannia universytetiv (*A new university financing model*). URL: <http://www.edu-trends.info/wp-content/uploads/2016/06/080616-nova-model-finansuvannia-universitetiv.pdf> [in Ukr.]
5. US: Most university business officers anticipate financial challenges ahead. *ICEF Monitor*. URL: <http://monitor.icef.com/2017/08/us-university-business-officers-anticipate-financial-challenges-ahead>
6. Brint S., Clotfelter Charles T. (2016) U.S. Higher Education Effectiveness. *The Russell Sage Foundation Journal of the Social Sciences*. Vol. 2, 1, 2–37.
7. Kovalev A. Y., Yvashkevych T. V., Kovalev V. A., Fryk O. V. Sfera obrazovatelnykh usluh: marketynhovyie strategii: monografyia (The field of educational services: marketing strategies). Hamburg, 2014. 219 p. [in Ukr.]
8. Matiukh S. A. (2013) Formuvannia kontseptual'nykh zasad efektyvnosti diial'nosti vyschykh navchal'nykh zakladiv (Formation of conceptual foundations of the efficiency of higher education institutions activity). *Ekonomichnyj chasopys-XXI*. (*Economic Newsletter-XXI*) 5–6, 82–85 [in Ukr.]
9. Blauh M. (1994) Ekonomycheskaia teoriia blahosostoiania Pareto (The economic theory of wealth Pareto). *Ekonomycheskaia mysl' v retrospektyve* (*Economic Theory in Retrospect*). Moskva: Delo, C. 540–561 [in Russ.]
10. Samuelson Paul A. (1972) Maximum Principle in Analytical Economics. *The American Economic Review*. Vol. 62, 3, 249–262.
11. Becker G. S. (1975) Human Capital. A Theoretical and Empirical Analysis, with Special Reference to Education. *National Bureau of Economic Research, General Series*. Published by National Bureau of Economic Research, Distributed by Columbia University Press. New York and London, 265 p.
12. *Ekonomika vyschoi osvity Ukrainy: tendentsii ta mekhanizmy rozvytku* (Economics of Higher Education in Ukraine: trends and mechanisms of development) / za zah. red. V. P. Andruschenka. Kyiv: Ped. Presa, 2006. 208 p. [in Ukr.]
13. Skrypnyk A. V., Obors'ka I. S. (2015) Otsinka efektyvnosti vyschoi osvity (Evaluating the effectiveness of higher education). *Problemy ekonomiky* (*Problems of the economy*), 4, 53–61. URL: http://nbuv.gov.ua/UJRN/Pekon_4_8 [in Ukr.]
14. Halkiv L. I. (2011) Otsinka vtrat liuds'koho kapitalu: teoriia, metodolohiia, praktyka (Assessment of human capital losses: theory, methodology, practice): monografii. L'viv: IRD NAN Ukrainy, 444 p. [in Ukr.]
15. *Natsionalni rakhunky osvity Ukrainy u 2015 rotsi: statystychnyj biuletyn* (National Accounts of Ukraine's Education in 2015: Statistical Bulletin). Derzhstat Ukrainy (State Statistics of Ukraine); vidp. za vyp. O. Karmazina. URL: <http://www.ukrstat.gov.ua> [in Ukr.]
16. *Ekonomichna aktyvnist' naselennia: statystychnyj zbirnyk (2008–2015 rr.)* (Economic activity of the population: statistical collection, 2008–2015). URL: <http://www.ukrstat.gov.ua> [in Ukr.]

UDC (УДК) 378.14 : 338.2
JEL Classification: I21, I23, I25

Козаченко Ганна Володимирівна,

доктор економічних наук, професор,
професор кафедри фінансів і банківської справи
Полтавського національного технічного університету
імені Юрія Кондратюка
e-mail: AVKozachenko2016@gmail.com
ORCID ID: 0000-0002-8153-771X

Погорелов Юрій Сергійович,

доктор економічних наук, доцент,
завідувач кафедри обліку і аудиту
Полтавського національного технічного університету
імені Юрія Кондратюка
e-mail: yspogorelov@gmail.com
ORCID ID: 0000-0002-1192-874X

**БЕЗПЕКА СИСТЕМИ ВИЩОЇ ОСВІТИ В УКРАЇНІ:
ПОГЛЯД З РІЗНИХ ПОЗИЦІЙ**

Анотація. Система вищої освіти в Україні здатна результативно функціонувати і виконувати своє призначення за наявності низки умов, однією з яких є перебування цієї системи у безпеці. Безпеку системи вищої освіти в Україні проаналізовано з двох позицій її сприйняття – суспільної та економічної. Розглянуто типові загрози закладам вищої освіти як основному елементу системи вищої освіти в Україні та системі загалом. Розкрито зміст поняття «безпека системи вищої освіти» з позицій захисного підходу та визнання безпеки умовою результативного функціонування системи вищої освіти. Викладено висновки щодо безпеки системи вищої освіти в Україні.

Ключові слова: вища освіта, система, суспільний підхід, економічний підхід, безпека, захисний підхід, загроза, небезпека.

Kozachenko Anna,

Doctor of economics, Professor,
Professor of the Department of Finance and Banking
Poltava National Technical University
named after Yuri Kondratyuk
e-mail: AVKozachenko2016@gmail.com
ORCID ID: 0000-0002-8153-771X

Pogorelov Yuriy,

Doctor of Economics, Associate professor,
Head of the Department of Accounting and Audit
Poltava National Technical University
named after Yuri Kondratyuk.
e-mail: yspogorelov@gmail.com
ORCID ID: 0000-0002-1192-874X

**SECURITY OF HIGHER EDUCATION SYSTEM IN UKRAINE:
VIEW FROM DIFFERENT PERSPECTIVES**

Abstract. There is a new aspect of research of higher education system in Ukraine. It is security of such system. Higher education system in Ukraine (as every social-economical system) can function effectively and

fulfill its mission only in the fulfillment of some conditions. One of such conditions is staying in security. From positions of protective approach and consideration of security as condition of effective functioning of higher education system security of higher education system is an aggregate of organizational relations of elements of such system that reflects logic of their behavior while making interrelated target actions of organizational-legal and economical character for protection of elements of system according to considered concept of its development and policy that implements such concepts.

There are two positions about higher education system in Ukraine: traditional perception of such system or perception in borders of public approach (state-hold tradition) and perception of higher education system from economical positions (private-hold tradition). Purpose of higher education system in public approach is training well-qualified specialists with not only some volume of base knowledge and skills, but also with active social position. State is the subject of providing economical security of institution in higher education system according to state-hold tradition. Purpose of higher education system in economical approach is obtaining financial result of intellectual product. And educational services are considered as kind of such intellectual product for future financial result. Participation of state concerning providing economical security for higher education system in economical approach is in making rules for institutions of higher education system while they are making and commercialize new knowledge. There are typical threats for higher education institutions as the main element of higher education system in Ukraine and for the whole system considered in the article.

Presented ideas and concepts in the article are the basis for conclusion that higher education system in Ukraine is in insecure state because of ambiguity of status of institutions of higher education system (social-oriented institutions or economical entities), absence of legitimized by state reference points and vectors of development for higher education system, some suspension of state of threats for higher education system, wait-and-see position of state concerning higher education system. Ukrainian institutions of higher education system are forced to admit threats because of reactive policy in security-providing activity. There are no irreparable consequences for such system now, but one can consider serious losses in higher education system in Ukraine.

Keywords: higher education, system, public approach, economical approach, security, protective approach, threat, insecurity.

Вступ

Традиційно в нашому суспільстві система вищої освіти виконує особливу роль – збереження і відтворення гуманістичних традицій вітчизняної та світової культури, суттєво впливає на парадигмальні та інституційні трансформації в економіці та суспільстві. Саме результативність функціонування системи вищої освіти значною мірою забезпечує розвиток економіки країни, формування громадянського суспільства, соціальної відповідальності кожного громадянина.

Роль і призначення системи вищої освіти у країні, погляди на її головні характеристики, підходи до дослідження та його аспекти не залишаються незмінними, вони трансформуються разом зі змінами, що відбуваються у різноманітних сферах суспільного та економічного життя в Україні під впливом глобалізаційних процесів та інтернаціоналізації суспільного життя. Завдяки цим трансформаціям актуалізуються нові аспекти дослідження системи вищої освіти у країні, тоді як до інших аспектів інтерес і дослідників, і практиків втрачається.

Новим аспектом дослідження системи вищої освіти в Україні слід визнати її безпеку. Адже тенденції та явища негативного характеру, що не просто спостерігаються останніми

роками у цій системі, а вже набули стійкого характеру, є підстави розглядати як суттєві загрози та небезпеки для системи. Але ж виконувати своє призначення повною мірою система вищої освіти в Україні здатна лише тоді, коли умови її функціонування є відносно безпечними.

Проблематика безпеки системи вищої освіти в Україні почала досліджуватися не так давно. Причому переважну увагу в контексті безпеки системи вищої освіти в Україні зосереджено на економічній безпеці ЗВО (наукові праці Т. М. Боголиб [1], В. В. Коврегін [2], С. В. Бреус [3], Г. Д. Тюленева [4,5], Л. П. Снігир [6] та ін.). У цих наукових працях розглянуто, безумовно, дуже важливі питання, якими є забезпечення економічної безпеки ЗВО. Але при всій важливості питань не можна не помітити, що вони представляють лише один із аспектів дослідження безпеки системи вищої освіти. Адже насправді проблема набагато серйозніша, йдеться саме про безпеку всієї системи вищої освіти України. Оскільки ця проблема набула актуальності (а по суті, стала явною) порівняно недавно, то і системні дослідження в цій галузі лише починаються [див.: 7, 8]. Як зауважив О. В. Соснін, практика організа-

ції вищої освіти в Україні в процесі набуття незалежності та інформатизації суспільства була хибною, і сьогодні, безумовно, потребує не просто нового філософського осмислення, а революційного оновлення (із відповідним кадровим наповненням) за всіма напрямками реформування [7].

Метою статті є аналіз безпеки системи вищої освіти у контексті різних поглядів на призначення системи.

1. Сприйняття системи вищої освіти зі суспільної та економічної позиції

Систему вищої освіти в Україні становлять заклади вищої освіти всіх форм власності, рівні та ступені (кваліфікації) вищої освіти, галузі знань і спеціальності, освітні та наукові програми, стандарти освітньої діяльності та стандарти вищої освіти, органи, що здійснюють управління у сфері вищої освіти, учасники освітнього процесу (ст. 11 Закону України «Про вищу освіту» [9]).

Система вищої освіти в Україні (як, власне, і будь-яка інша соціально-економічна система) здатна результативно функціонувати і, відповідно, виконувати своє призначення за наявності низки умов, однією з яких є перебування системи у безпеці.

З позицій захисного підходу та визнання безпеки умовою результативного функціонування системи вищої освіти безпеку цієї системи слід розглядати як сукупність організаційних відносин елементів системи, які відображають логіку їхньої поведінки у здійсненні взаємопов'язаних цільових дій організаційно-правового та економічного характеру для захисту елементів системи відповідно до прийнятої концепції її розвитку та політики, що реалізує її концепти.

Вивчення безпеки системи вищої освіти в Україні має виходити з опису об'єкта безпеки – цієї системи, який має уточнити позиції дослідження. Сьогодні стосовно системи вищої освіти в Україні виразно виділяються дві позиції: традиційне сприйняття системи, тобто сприйняття зі суто суспільної позиції та з економічних позицій.

З позиції епістемологічного контекстуалізму наявність декількох поглядів на вищу освіту в Україні є нормальним, адже епістемологічний контекстуалізм передбачає, що наявність якоїсь однієї позиції, одного напрямку, однієї відповіді на традиційні або нові запитання тощо відображає лише один, деякий специфічний контекст дослідження [10]. Але ж, за П. Унгером (P. Unger, 1984), відповідь на деяке поставлене питання у науці має надава-

тися не взагалі, а стосовно певних передумов, сукупність яких, власне, і створює певний контекст дослідження [11].

За традиційним сприйняттям, у системі вищої освіти відбувається формування людини не лише економічної, а й соціальної за допомогою освітніх і дослідно-тренувальних систем розвитку знань, умінь і навиків членів суспільства, під час формування яких реалізуються не лише освітні, а й світоглядні цілі [12]. При розгляді системи вищої освіти зі суспільної позиції призначенням системи є підготовка фахівців з активною громадською позицією, які не лише мають заданий обсяг базових знань та навиків, а й здатні постійно поповнювати та оновлювати їх протягом усього професійного життя, постійно навчатися та вміти застосовувати не лише базові, а й нові знання.

Зі суспільної позиції проблематика безпеки системи вищої освіти має вивчатися з урахуванням визнання патронату держави над діяльністю закладів вищої освіти (ЗВО) або у межах державо-утримувальної традиції (термін уведено Г. Д. Тюленевим [5, с. 61]). Державо-утримувальна традиція ЗВО характеризується переважно державним фінансуванням ВНЗ, безплатною для студентів освітою (вартість навчання сплачує держава), практично повною залежністю ЗВО від держави (фінансовою і адміністративною), наявністю центрального органу, який регулює питання освіти та орієнтацією діяльності ЗВО на нормативні вимоги такого органу, високою соціальною відповідальністю ЗВО та загальноосвітньою орієнтацією вищої освіти, що виражається у значному обсягу гуманітарних дисциплін при підготовці фахівців за будь-якою спеціальністю [5, с. 61].

За державо-утримувальною традицією безпеку ЗВО забезпечує держава, проте потрібний моніторинг загроз, які можуть нашкодити не лише національній системі вищої освіти, не лише окремим її елементам (ЗВО), а й національній безпеці, визначення індикаторів безпеки національної системи освіти та створення суспільних інститутів їх дотримання.

Сприйняття системи вищої освіти в Україні з економічних позицій сформувалося здебільшого у контексті неминучої модернізації системи вищої освіти у світлі тенденцій глобалізації, інформатизації та інновацій різноманітного характеру, активного використання зарубіжного досвіду, імплементації культурних та організаційних основ ринку як форми соціальних відносин. Такі обставини зумовили зміну ролі ЗВО в сучасному суспільстві та економіці України, вимог до їх діяльності та

оцінних характеристик, спроби розповсюдити принципи ринкової економіки на діяльність закладів вищої освіти, тобто примусили вітчизняні ЗВО здійснювати свою діяльність межах приватно-утримувальної традиції, яка, будучи історично притаманною для англосаксонських країн, характеризується самостійним зароблянням ЗВО коштів та порівняно незначною роллю держави в регулюванні їхньої діяльності. Тому, за Г. Д. Тюленевим [5, с. 61], ЗВО у приватно-утримувальній традиції орієнтовані винятково на професійне навчання та наукову діяльність, тобто на діяльність за моделлю економічної корпорації (докладно описано, наприклад, у [1]).

Сьогодні активно поширюється думка, що у сучасній системі вищої освіти мають здійснюватися не лише підготовка майбутніх фахівців з певними компетенціями, а й створення та комерціалізація інновацій, інтелектуального продукту (в тому числі і для освітнього процесу), трансфер технологій та інше. За цією думкою, вітчизняні ЗВО розглядаються як економічні корпорації, діяльність яких становить виробництво та комерціалізація знань у таких формах як надання освітніх послуг відповідно до запитів споживачів (але за вимогами, що встановлені державою у стандартах освітньої діяльності та стандартах вищої освіти), продаж патентів, ліцензій, виконання робіт на замовлення тощо. ЗВО як економічна корпорація буде успішною, якщо зможе не лише «виробити» нові знання, а й вигідно їх продати.

З економічної позиції проблематика безпеки системи вищої освіти має вивчатися з позиції визнання держави інституцією, яка встановлює «правила гри» для ЗВО при виробленні ними нового знання та його комерціалізації. За умов дотримання таких правил інтелектуальний, інноваційний та інші види продуктів, що виробляє ЗВО, допускаються на відповідні ринки (освітніх послуг, інноваційних продуктів тощо). У такому випадку моніторинг загроз має здійснюватися стосовно кожного ЗВО, а кожне ЗВО в межах наданих йому державою компетенцій, наявних ресурсів і можливостей самостійно намагається забезпечити свою діяльність. Держава втручається у боротьбу із загрозами лише тоді, коли вони набувають системного характеру (тобто стосуються переважної кількості ЗВО) і таким чином загрожують національній системі вищої освіти загалом або навіть національній безпеці країни.

Проблематика безпеки системи вищої освіти актуалізувалася також і через дуальне

сприйняття основного елемента ЗВО: за формою – у межах державо-утримувальної традиції, а по суті – за приватно-утримувальною. Тому актуальним і є розгляд безпеки системи вищої освіти – як для самої системи, так і для національної безпеки.

2. Загрози діяльності вітчизняних закладів вищої освіти

У межах захисного підходу, з позицій якого розглядається безпека системи вищої освіти України, одним з імперативних є поняття «загроза». Загрозу системі вищої освіти слід розглядати як різноманітні процеси, певні явища у суспільстві та економіці держави, які спричиняють негативні вимушені зміни у системі, що зменшують її відповідність вимогам, викликам і реаліям часу та державного будівництва, стійкість системи, можливість виконувати її призначення і зрештою результативність функціонування.

Одним зі способів розгляду загроз системі вищої освіти України є індуктивна логіка, за якою спочатку розглядаються загрози, з якими стикаються вітчизняні ЗВО, а потім за результатами аналізу, узагальнення, виявлення закономірностей та зв'язку каузального типу виявляються загрози системі вищої освіти загалом.

Типові загрози, з якими стикаються сьогодні вітчизняні ЗВО, надано на рис. 1.

Найсуттєвішою загрозою діяльності вітчизняних ЗВО, яка вже практично перетворилася на небезпеку (загроза при її реалізації викликає негативні зміни в системі, але завдяки корегуванню елементів систему ще можна повернути до вихідного стану, тоді як небезпека при її реалізації викликає негативні зміни руйнівного характеру, після настання яких навіть корегування елементів системи не дозволяє повернути її до вихідного стану), сьогодні слід визнати конкуренцію на ринку освітніх послуг, яка у наявному вигляді:

- несе дуже мало творчого, позитивного та конструктивного (описано у [4]);

- не створює ефективного суперництва, тому що ведеться на асиметричному ринку освітніх послуг, часто неприйнятними для системи вищої освіти способами та прийомами (все ж таки освітня послуга є особливим продуктом);

- примушує ЗВО у конкурентній боротьбі керуватися запитом та уподобаннями основних споживачів наукового продукту – студентів, що призводить до зниження якості навчання (причини описано у [1]).



Рис. 1. Типові загрози діяльності вітчизняних ЗВО

За умов тієї конкурентної боротьби, що зараз спостерігається у вищій освіті країни, ЗВО намагаються будь-якою ціною, будь-якими способами, але, звісно, у межах регламентованих державою дій залучити якомога більше абітурієнтів або втримати студентів, особливо тих, що навчаються за контрактом, щоб не допустити зменшення фінансових надходжень і навчального навантаження.

До того ж виборювати якісні та сучасні знання сьогодні студентам заважає відсутність взаємодії ринку освітніх послуг з ринком праці, учасники якого не тільки не беруть участь у підготовці майбутніх фахівців, а й ніяким чином не сприяють їй.

Особливо страждатиме (і вже страждає) від конкуренції між вітчизняними ЗВО у наявному вигляді фундаментальна наука, її гуманітарні напрями, знання якої не мають безпосередньої ринкової обіговості і майже не піддаються комерціалізації. Розвиток фундаментальної науки, викладання її положень, підготовка фахівців для неї, надання переваг винятково прикладній науці в умовах комерціалізації діяльності вітчизняних ЗВО можуть зазнати значних втрат.

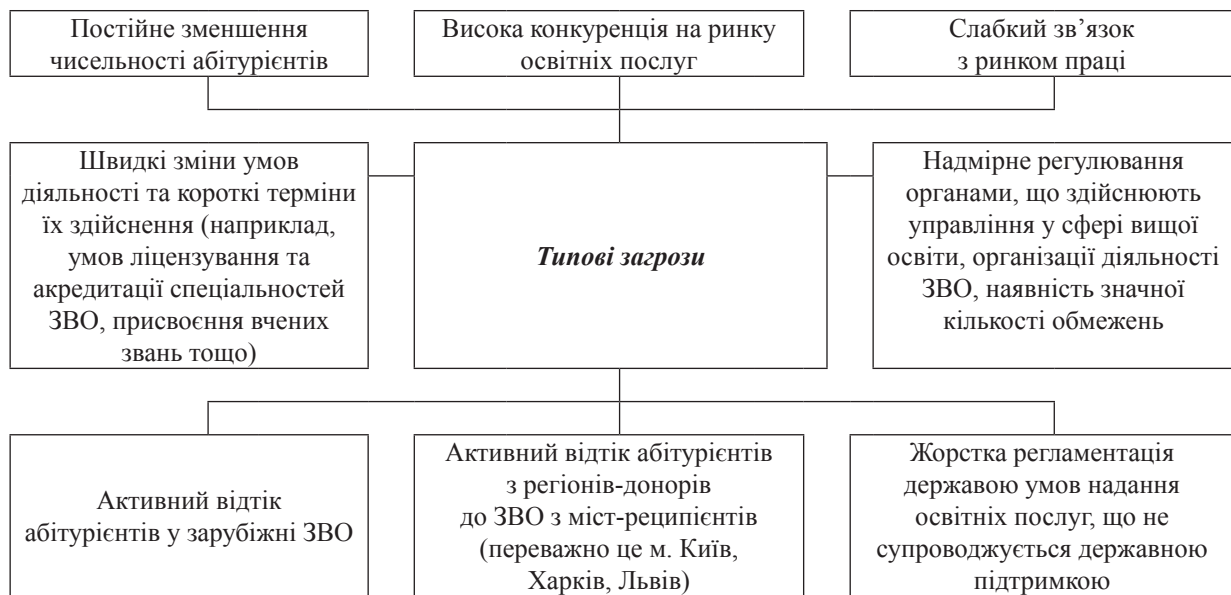
В оцінюванні безпеки ЗВО (і зі суспільних, і з економічних позицій) необхідно враховувати, що споживча цінність основного продукту ЗВО – знання – багато у чому формується під впливом суб'єктивних уподобань споживачів, а тому не піддається чіткій формалізації. До таких уподобань здебільшого належить місцезрештування ЗВО. Зрештою абітурієнти, що віддають перевагу ЗВО, які розташовані у великих містах, іноді критично

рію знань, що надає ЗВО, відводять далеко не перше місце: головне, що ЗВО розташований у великому місті, де значно більше можливостей щодо працевлаштування, активного життя та ін. (докладний аналіз причин руху студентів між областями надано в [13]). Відомо, що в Україні давно сформувалися регіони-донори (Київ, Харків, Львів, Одеса) та міста-реципієнти абітурієнтів, що із самого початку надає ЗВО міст-реципієнтів конкурентних переваг, до створення яких вони не докладали зусиль. За результатами дослідження І. Самохіна та Н. Онищенко, лише 5 областей України можуть похвалитися позитивним «сальдо» міжрегіональної міграції (Київ, Харків, Львів, Одеса, Чернівець). В деяких регіонах кількість тих, хто виїхав з області, у 20–30 разів переважає тих, хто приїхав навчатись сюди [13].

Якщо і надалі конкуренція між вітчизняними ЗВО відбуватиметься так, як сьогодні (правильніше, мабуть, говорити про квізіконкуруєнцію), то навряд чи можна говорити про безпеку системи вищої освіти в країні, адже основний елемент системи – заклади вищої освіти – вже опинилися у свідомо нерівних умовах, вирівняти які (якщо це необхідно) можна лише за участю держави.

Отже, якщо діяльність ЗВО розглядати винятково у контексті ринкових відносин, то вкрай потрібно з'ясувати та передбачити, якими будуть наслідки сприйняття ЗВО як економічної корпорації – лише позитивними чи виникнуть певні втрати та негаразди, переважна більшість яких спроможна перетворитися на загрози і навіть небезпеки для

діяльності ЗВО. У цьому контексті важливо з’ясувати, яким чином діяльність вітчизняних ЗВО за моделлю економічної корпорації позначиться на безпеці системи вищої освіти України: ЗВО перебуватимуть у стані постійної боротьби, причому переважно за виживання, чи виконуватимуть свою роль у суспільстві у придатних умовах?

3. Загрози системі вищої освіти України

Багато у чому надані на рис. 1 типові загрози діяльності вітчизняних ЗВО є проекцією загроз системі вищої освіти загалом на конкретний ЗВО. Загрози системі вищої освіти в Україні мають різні джерела, до того ж вони посилюються наявним сьогодні (хоча і не декларованим) сприйняттям системи вищої освіти країни із суспільних позицій, а кожного окремого ЗВО – з позиції визнання його економічною корпорацією. Головні загрози, з якими вже сьогодні впритул зіткнулася система вищої освіти в Україні, показано на рис. 2.

Відсутність концепції і стратегії розвитку системи вищої освіти, механізмів та цільових програм реалізації їх концептів позбавляє ЗВО векторів та орієнтирів розвитку системи (Закон України «Про вищу освіту», попри всю його багатоплановість, залишив без відповіді низку важливих питань, що пояснюється характером документу – Закон і не повинен їх надавати). У 2014 році Стратегічною дорадчою групою (СДГ) «Освіта» при Міністерстві освіти і науки України розроблено Концепцію розвитку

освіти України на період 2015–2025 рр. [14]. Ця концепція мала слугувати підставою у розробці Дорожньої карти освітньої реформи. Проте дотепер обговорення Концепції не завершено.

Але значно більшими загрозами системі вищої освіти в Україні, які вже практично перетворилися на небезпеки, що поступово, але неухильно руйнують систему, є зменшення кількості абітурієнтів через демографічні тенденції, що тривають та загострюються, від’їзд абітурієнтів на навчання у зарубіжні ЗВО і, як наслідок, невідповідність масштабу наявної системи вищої освіти країни потребам суспільства та можливостям ресурсного забезпечення функціонування системи. Сама по собі кожна з цих загроз, а особливо їхній довгостроковий тренд є серйозною загрозою для вітчизняної системи вищої освіти, але їхня одночасна реалізація приносить від’ємний синергетичний ефект.

У 2018 році за випуском одинадцятих класів очікується пік демографічної кризи, нижче вже не буде (у 2001 році Україна пройшла мінімум народжуваності, після чого почала поступово, може, зовсім невеликими темпами, але все-таки відновлюватися) – близько 200 тисяч випускників. Це найменша кількість випускників шкіл за останні 70 років (десять років тому вона становила 350–400 тисяч) [15, 16].

Завдяки популярним навчальним програмам (Erasmus Mundus, Fulbright Program, Muskie і UGRAD) щороку за кордон виїжджає близько 20 тисяч молодих українців [17]. У 2015–2016 навчальному році українська молодь



Рис. 2. Головні загрози системі вищої освіти в Україні

навчалася переважно у Польщі, Словаччині, Франції та Чехії (щонайменше 68 000 українських громадян), зокрема у польських університетах – 30 041 український громадянин [18]. Роком раніше, у 2014-2015 навчальному році, в студіях іноземних університетів навчалися 59 648 осіб [19]. Динаміка студентів на навчанні у зарубіжних вишах протягом 2009-2015 рр. склала 129% [19].

На початку травня 2016 року Європейський парламент прийняв нову директиву, яка зробила країни ЄС більше привабливими для іноземних студентів з третіх країн. Зокрема, всі члени ЄС (окрім Данії, Ірландії та Великобританії) протягом наступних двох років дозволили іноземним студентам, які завершили їхні університети, перебувати у країні з метою пошуку роботи або ж самозайнятості протягом щонайменше 9 місяців після випуску [20]. Лише американські та канадські академічні програми передбачають обов'язкове повернення після закінчення навчання в університетах до України [17]. За даними Міжнародного інституту освіти, культури та зв'язків з діаспорою (МІОК), до 2025 року здобувати закордонну освіту будуть близько 8 мільйонів молодих українців [21].

За виразної наявності цих загроз, що майже на очах перетворюються на небезпеку, система вищої освіти, здавалося б, якщо вона є державною інституцією і перебуває під патронатом держави, могла б розраховувати на державну підтримку у різноманітних формах, але цього поки ще не відбулося. Навіть керівні настанови органів управління системою вищої освіти цих небезпек не враховують.

Вкрай низька кількість випускників середньої школи разом із від'їздом молоді на навчання за кордон послугували певною підставою формування загрози системі вищої освіти в Україні, яка має системний і навіть фундаментальний характер – невідповідність кількості ЗВО потребам суспільства та економіки й можливостям ресурсного забезпечення функціонування системи.

Найвищою кількістю студентів, що навчалися у ЗВО III-IV рівнів акредитації була у 2007–2008 навчальному році – 2 372,0 тис. осіб, найменшою – у 2017–2018 навчальному році (1 330 тис. осіб), тобто зменшення становить 44%. Стосовно ЗВО динаміка інша: найвищою кількістю ЗВО III-IV рівнів акредитації була у 2008–2009 навчальному році – 353. У 2017–2018 навчальному році кількість ЗВО III-IV рівнів акредитації становить 289. Відповідно, кількість ЗВО порівняно з 2008–2009 навчальним роком становить 18,1% (розрахунок проведено за даними [22]). Зрозуміло, чому конкуренцію між ЗВО в Україні не можна вва-

жати справжньою та такою, що лише шкодить діяльності ЗВО.

Таким чином, погляд на безпеку системи вищої освіти в Україні вирішальною мірою залежить від її позиціонування – зі суто економічної або зі суспільної позиції. Але очевидно, що позиціонування вищої освіти в Україні навряд чи можливе за однією позицією. Все набагато складніше: безпеку системи вищої освіти потрібно розглядати з деякої змішаної позиції, яка зумовлена тісним зв'язком соціальних і суспільних відносин у системі національної вищої освіти з економічними відносинами. З такої змішаної позиції безпека системи вищої освіти має забезпечуватися і за рахунок зусиль та підтримки держави (причому, йдеться не лише про фінансову підтримку, у низці випадків підтримка інституційного характеру важливіша), і завдяки постійній безпекозабезпечувальній діяльності самих ЗВО.

Висновки

Система вищої освіти, як і будь-яка соціально-економічна система спроможна виконувати своє призначення та результативно функціонувати за наявності низки умов, однією з важливих серед яких сьогодні є перебування системи у стані безпеки (звичайно ж, відносно, адже абсолютної безпеки не існує).

З позицій захисного підходу загрози системі вищої освіти, якщо їм не протидіяти, перетворюються на небезпеки, які, якщо реалізуються, завдають системі такої шкоди, яку в низці випадків не можна компенсувати або для цього потрібно багато часу, зусиль і ресурсів.

Основний елемент системи вищої освіти України сьогодні має змішаний статус – начебто суспільна інституція і начебто економічна корпорація. Невизначеність статусу вітчизняних ЗВО разом із відсутністю програмно задекларованих державою орієнтирів та векторів розвитку системи вищої освіти, певка усунутість держави від загроз системі вищої освіти та її вичікувальна позиція значно послаблюють можливості ЗВО реагувати на численні загрози їхній діяльності (у статті зазначено лише типові загрози). По суті, вітчизняні ЗВО змушені приймати загрози, що реалізуються (реактивна політика у безпекозабезпечувальній діяльності), а вже потім якимось чином усувати наслідки їх реалізації. Коли ЗВО зайняті моніторингом загроз, спостереженням за їхньою реалізацією та усуненням її наслідків, то про якість освіти не йдеться.

Деякі міркування, викладені у статті, дають підставу стверджувати, що система вищої освіти в Україні знаходиться у небезпеці. Звичайно, до непоправних наслідків ще не дійшло, але про деякі серйозні втрати вже час казати голосно.

Список використаних джерел

1. Боголиб Т. М. Университет как экономическая корпорация (опыт США). *Вісник економічної науки України*. 2010. № 2. С. 13–17.
2. Коврегін В. В. Механізми забезпечення економічної безпеки вищих навчальних закладів. *Теорія та практика державного управління*. 2016. Вип. 1. С. 125–128.
3. Бреус С. В. Проблеми та перспективи забезпечення економічної безпеки вітчизняних вищих навчальних закладів. *Актуальні проблеми економіки*. 2015. № 8. С. 144–149.
4. Тюленев Г. Д. Природа діяльності вищого навчального закладу як економічного агента. *Часопис економічних реформ*. 2012. № 3 (7). С. 61–66.
5. Тюленев Г. Д. Економічна безпека в системі вищої освіти України: дис. ... канд. екон. наук: 21.04.01. Полтава: ПолтНТУ ім. Ю. Кондратюка, 2013. 216 с.
6. Снігир Л. П. Концептуальні засади організації економічної безпеки освітнього закладу в сучасних умовах. *Вчені записки Університету «КРОК»*. 2016. Вип. 41. С. 135–140.
7. Соснін О. В. Про вимір системи вищої технічної освіти в координатах проблем національної безпеки. *Гуманітарний вісник ЗДІА*. 2016. № 66. С. 123–134.
8. Швець Д. Є. Система вищої освіти в Україні: інституційна будова системи управління та напрями її реформування. *Ринок праці та зайнятість населення*. 2012. № 1. С. 30–33.
9. Про вищу освіту: Закон України від 01.07.2014 №1556-VII (із змінами і доповненнями). URL: <http://zakon2.rada.gov.ua/laws/show/1556-18>
10. Каримов А. Р. Контекстуализм, скептицизм, прагматика. Исторические, философские, политические и юридические науки, культурология и искусствоведение. *Вопросы теории и практики*. 2013. № 6 (32). Ч. 2. С. 71–76.
11. Unger P. *Philosophical Relativity*. Minneapolis : University of Minnesota Press, 1984. 143 p.
12. Козаченко Г. В., Тюленев Г. Д. Позиціонування вищого навчального закладу в експлейнарному базисі його економічної безпеки. Теоретичні та прикладні питання економіки. *Зб. наук. праць Київського національного університету імені Тараса Шевченка*. Вип. 24. К.: ВПЦ «Київський університет», 2011. С. 108–113.
13. Самохін І., Онищенко Н. Рух абітурієнтів між областями. URL: <https://cedos.org.ua/uk/osvita/mihratsiia-abituriientiv-ukrainu>
14. Концепція розвитку освіти України на період 2015–2025 рр. Проект (Розроблена Стратегічною дорадчою групою при Міністерстві освіти і науки України. URL: http://tnpu.edu.ua/EKTS/proekt_koncepc.pdf
15. Демографічна криза: у 2018 році в Україні буде лише 200 тисяч абітурієнтів. URL: <https://ukurier.gov.ua/uk/news/demografichna-kriza-u-2018-roci-v-ukrayini-bude-li/>
16. Які новації чекають у 2018 році на абітурієнтів? URL: <https://www.radiosvoboda.org/a/28951105.html>
17. Черба В. М., Тоболь Г. Д., Мушкаторова Д. В. Причини освітніх міграцій українських студентів за кордон. *Інвестиції: практика та досвід*. 2017. № 12. С. 68–72.
18. Українські студенти за кордоном: соціологічний огляд. URL: <http://alter-idea.info/ukrayins-ki-studenti-za-kordonom-sotsiologichnij-oglyad/>
19. Офіційний сайт Аналітичного центру CEDOS. URL: <https://cedos.org.ua/>
20. European Parliament News New rules to attract non# EU students, researchers and interns to the EU-2016. URL: <http://www.europarl.europa.eu/news/en/news#room/20160504IPR25749/new-rules-to-attract-non-eu-students-researchers-and-interns-to-the-eu>
21. Міграційні тенденції української молоді в контексті мобільностей сучасного світу: матер. міжінституційного наукового семінару 21 березня 2018 р. у Міжнародному інституті освіти, культури та зв'язків з діаспорою Національного університету «Львівська політехніка». URL: <http://miok.lviv.ua/?p=14101>
22. Вищі навчальні заклади. URL: http://www.ukrstat.gov.ua/operativ/operativ2005/osv_rik/osv_u/vuz_u.html

References

1. Bogolub T. M. (2010) Universitet kak ekonomicheskaya korporaciya (opyt SSHA). *Visnyk ekonomicheskoty nauki Ukraini (Herald of economical science in Ukraine)*, 2, 13–17 [in Russ.]
2. Kovregin V. V. (2016) Mekhanizmi zabezpechennya ekonomichnoyi bezpeki vischih navchal'nikh zakladiv. *Teoriya ta praktika derzhavnogo upravlinnia (Theory and practice of State governance)*, 1, 125–128 [in Ukr.]
3. Breus S. V. (2015) Problemi ta perspektivy zabezpechennia ekonomichnoyi bezpeki vitchiznyanykh vischikh navchalnikh zakladiv. *Aktualni problemy ekonomiki (Topical problems of economy)*, 8, 144–149 [in Ukr.]
4. Tyulenev G. D. (2012) Priroda dial'nosti vischogo navchalnogo zakladu yak ekonomichnogo agenta. *Chasopis ekonomichnikh reform (Annals of economical reforms)*, 3(7), 61–66 [in Ukr.]
5. Tyulenev G. D. (2013) *Economicchna bezpeka v sistemі vischoi osvity Ukraini (doctoral thesis)*. Poltava Yuri Kondratyuk National technical university, Poltava [in Ukr.]

6. Snigir L. P. (2016) Contseptualni zasady organizatsii ekonomichnoi bezpeki osvity u zakhodakh v suchasnikh umovah. *Vcheni zapiski universitetu Krok (scientific bulletin of Krok University)*, 41, 135–140 [in Ukr.]
7. Sosnin O. V. (2016) Pro vimir sistemi vischoi tekhnichnoi osvity v koordinatakh problem natsional'noi bezpeki. *Gumanitarniy visnik ZDIA (Humanitarian Herald of ZDIA)*, 66, 123–134 [in Ukr.]
8. Shvets' D. E. (2012) Sistema vischoi osvity v Ukraini: institutsiyna budova sistemi upravlinnia ta napryamy ii reformuvannia. *Rynok pratsi ta zaynatist naseleння (Market of labor and involvement of human resources)*, 1, 30–33 [in Ukr.]
9. Pro vischu osvitu: Zakon Ukraini vid 01.07.2014 №1556-VII (iz zminami ta dopovnennyamy). URL: <http://zakon2.rada.gov.ua/laws/show/1556-18>
10. Karimov A. R. (2013) Contextualism, skeptitsizm, pragmatika. *Istoricheskiye, filosofskiyе, politicheskyye i yuridicheskyye nauki, kulturologiya i iskusstvovedeniye. Voprosy teorii i praktiki (Historical, philosophical, political and legal sciences, culture studies and art studies)*, 6 (32), 2, 71–76 [in Russ.]
11. Unger P. (1984) *Philosophical Relativity*. Minneapolis. University of Minnesota Press, 143 p.
12. Kozachenko G. V. and Tyulenev G. D. (2011) Positsionuvannya vischogo navchal'nogo zakladu v eksplyarnomu bazysi yogo ekonomichnoi bezpeki. *Teoretichni ta prikladni pytannya ekonomiki. Zb. nauk. prats' Kyyvskogo natsionalnogo universitetu imeni Tarasa Shevchenka (Theoretical and applied issues of economy. Collection of scientific works of Taras Shevchenko Kyiv National university)*, 24, 108–113. [in Ukr.]
13. Samokhin I. and Onyshenko N. (2017) Rukh abiturientiv mizh oblastyami. URL: <https://cedos.org.ua/uk/osvita/mihratsiia-abituriientiv-ukrainy> [in Ukr.]
14. Contseptsiya rozvittu osvity Ukraini na period 2015–2025 (2015). Proekt. URL: http://tnpu.edu.ua/EKTS/proekt_koncepc.pdf [in Ukr.]
15. Demografichna kryza: u 2018 rotsi v Ukraini byde lyshe 200 tysyach abiturientiv (2018). URL: <https://ukurier.gov.ua/uk/news/demografichna-kryza-u-2018-roci-v-ukrayini-bude-li/> [in Ukr.]
16. Yaki novatsii chekayut' u 2018 rotsi na abiturientiv? (2018). URL: <https://www.radiosvoboda.org/a/28951105.html> [in Ukr.]
17. Cherba V. M., Tobol G. D. and Mushkatyorova D. V. (2017) Prichini osvitnikh migratsiy ukrainskikh studentiv za kordon. *Investicii: praktika ta dosvid (Investments: practice and experience)*, 12, 68–72 [in Ukr.]
18. Ukrainski studenty za kordonom: sotsiologichnij oglyad. (2016). URL: <http://alter-idea.info/ukrayins-ki-studenti-za-kordonom-sotsiologichnij-oglyad/> [in Ukr.]
19. Ofitsiyniy sait Analitychnoho tsentru CEDOS (Official site of the Analytical Center CEDOS). URL: <https://cedos.org.ua/>
20. European Parliament News New rules to attract non-EU students, researchers and interns to the EU-2016. URL: <http://www.europarl.europa.eu/news/en/news#room/20160504IPR25749/new-rules-to-attract-non-eu-students-researchers-and-interns-to-the-eu>
21. Migratsiyni tendentsii ukrainskoyi molodi v konteksti mobilnostey suchasnogo svitu: materialy mizhinstytutsiynogo naukovoogo seminaru 21 bereznia 2018 (2018). URL: <http://miok.lviv.ua/?p=14101> [in Ukr.]
22. Vyshchi navchalni zaklady (2017). URL: http://www.ukrstat.gov.ua/operativ/operativ2005/osv_rik/osv_u/vuz_u.html

Розділ 3

Економічна безпека держави та суб'єктів підприємництва

UDC (УДК) 330.3:336.763.2
JEL Classification: B41; L33; L41; F52; O12

Сватюк Оксана Робертівна,

кандидат економічних наук, доцент,
доцент кафедри менеджменту
Львівського державного університету внутрішніх справ
e-mail: svatuk@gmail.com,
ORCID ID: 0000-0003-0099-2532

Подра Ольга Павлівна,

кандидат економічних наук, доцент,
доцент кафедри менеджменту
Львівського державного університету внутрішніх справ
e-mail: podra_olha@ukr.net
ORCID ID: 0000-0002-6081-6250

Кондрат Ірина Юріївна,

кандидат економічних наук,
доцент кафедри фінансів
Національного університету «Львівська політехніка»
e-mail: Iryna.y.kondrat@lpnu.ua
ORCID ID: 0000-0001-7401-3128

КОНКУРЕНТНИЙ ПОТЕНЦІАЛ АКЦІОНЕРНИХ ТОВАРИСТВ ЯК УМОВА ЕКОНОМІЧНОЇ БЕЗПЕКИ ДЕРЖАВИ

Анотація. Доведено, що розвиток економічної кризи в Україні відбувається внаслідок: політичних та економічних воєн; нестабільності національної економіки та її тенденції до дисбалансу; внутрішніх розладів; глобалізації міжнародної діяльності акціонерних товариств; залежності акціонерних товариств від глобального середовища; глобальної гомогенізації стилів управління тощо.

Наведено наукові погляди на створення конкурентного потенціалу держави та акціонерних товариств. Встановлено проблеми формування конкурентного потенціалу акціонерних товариств, пов'язані з вирішенням завдань організаційних та технологічних процедур.

Сформовано послідовність взаємозалежних етапів процесу управління потенціалом формування. Визначено заходи щодо реалізації стратегічних напрямів розвитку державного потенціалу. Вказано етапи управління процесом конкурентного потенціалу акціонерного товариства. На прикладі конкретного акціонерного товариства розраховано показники фінансового стану. Розроблено схему розвитку посилення конкурентного потенціалу акціонерного товариства. Виявлено, що поліпшення конкурентного потенціалу здійснюється за допомогою стратегічних напрямів розвитку акціонерного товариства. Ефективність процесу управління формуванням стратегічного потенціалу акціонерної компанії безпосередньо залежить від її інформаційної підтримки.

Зроблено висновок про те, що конкурентний потенціал акціонерних товариств є головним джерелом зростання стратегічної концепції державної економічної безпеки. У конкурентному потенціалі управління визначено три аспекти: розуміння загрози глобальної зовнішньої протидії; постійний моніторинг процесів зміцнення конкурентноздатних компонентів ресурсів; вплив ринкових тенденцій у державі. Проведено кількісну оцінку фактичних і потенційних можливостей акціонерного товариства з обмеженою відповідальністю «Відма», які є основою для прийняття управлінських рішень.

Ключові слова: конкурентний потенціал, економічна безпека, акціонерне товариство, управління.

Svatiuk Oksana,

PhD in Economics, Associate Professor,
Associate Professor of Management Department
Lviv State University of Internal Affairs
e-mail: svatuk@gmail.com
ORCID ID: 0000-0003-0099-2532

Podra Olha,

Ph.D in Economics,
Associate Professor of Management Department
Lviv State University of Internal Affairs
e-mail: podra_olha@ukr.net
ORCID ID: 0000-0002-6081-6250

Kondrat Iryna,

PhD in Economics, Associate Professor of Finance Department
National University «Lviv Polytechnic»
e-mail: Iryna.y.kondrat@lpnu.ua,
ORCID ID: 0000-0001-7401-3128

THE COMPETITIVE POTENTIAL OF JOINT-STOCK COMPANIES AS A CONDITION OF STATE ECONOMY SECURITY

Abstract. Increase in scales of an economic crisis in Ukraine is developed on a basis of: political and economic wars; instability of national economy security and its tendency to disbalance; internal disorders; globalizations of the international activities of joint-stock companies; the separate corporations competition, opened borders in the Internet environment; dependences on a global environment of joint-stock companies, global homogenization of management styles.

Scientific views of state and joint-stock companies competitive potential formation are proved in article. Problems of formation of joint-stock companies' competitive potential which are connected with the solution of tasks of organizational and technological procedures are specified.

On the basis of structural approach use in a research work was formed the sequence of interdependent stages of a management process of potential formation. Actions for implementation of strategic directions of state potential development are defined. Authors specified stages of management of process of competitive potential of joint-stock company. On the example of concrete joint-stock company were calculated indicators of a financial state. The scheme of model of enhancement of competitive potential of joint-stock company is developed. It is found out that improvement of competitive potential is implemented through strategic directions of development of joint-stock company. The efficiency of process management of strategic capacity formation of the joint-stock company directly depends on its informational support.

Authors made a conclusion that joint-stock companies competitive potential is a basic resource for growth of the strategic concept of the state economic security. In the competitive potential management were defined three aspects: understanding of threat of global external counteractions; permanent monitoring of a processes of competitive potential resource components change; influence of market tendencies in the state. It was carried out the quantitative assessment of the actual and potential opportunities of joint-stock company which are a basis for management decisions acceptance of limited liability company «Budma».

Keywords: competitive potential, economic security, joint-stock company, management, competitiveness.

Introduction

Joint-stock company's potential is created under direct influence of factors of external and internal environment and orients the company to achieve a mission according to the available resources. The instability of national economy and its tendency to disbalance is caused by such factors as: problem of wars between the countries, the internal disorders, the competition of separate global corporations, Internet open borders, dependence on a global environment of the joint-stock company, global homogenization of management styles.

Literature review and the problem statement.

The problem of an economic security and the competition was studied by such scientists as T. Averikhina (2016), [2], Ya. Pushak, Ya. Pitsur (2017), [2], S. Illiashenko (2014), [3], T. Melnyk (2015), [3], G. Carroll (2008), [5], E. Ostrom (1991), [6], A. Poruchnyk, L. Antoniuk, D. Luki-anenko, (2006), [10], R. Slav'yuk (2017), [4] and other. The relevance of their researches is pre-determined by the necessity of fixed monitoring of the competition, because joint-stock companies increase causes the state potential growth.

The purpose of the article. The article purpose is to justify the directions of joint-stock company (JSC) competitive potential increase by specific stages. The novelty of results consists of refining of actions and actions of the joint-stock company by stages for growth of the competitive status.

1. Theoretical approaches concerning implementation of strategic directions of development of state competitive potential

According to modern scientists point of view, «an expansion of a system economic crisis in Ukraine was caused by the exacerbation of a social and economic situation in certain regions, structural deformations in economy and preserving an inefficient model of production organization. Such situation requires search of new model of economic growth which is based on use of competitive advantages of regions» [5].

In particular, T. Averdikhina performed the analysis of influence of an ecological factor on competitiveness formation of macro-, mesolevels economic systems [2].

During this perspective research T. Melnyk proved that consequences of liberalization of foreign trade influence on a possibility of ensuring

economic sovereignty in modern conditions; analyzed indicators of economy development of Ukraine and external economic sector, especially key factors which influence macroeconomic safety of the country. Also the author offered actions of competitiveness increase of the country that will promote improvement of conditions for preserving «economic sovereignty» which differences from category «economic security» [3].

Modern assessment of the Ukrainian financial market competitiveness remains low with the limited nomenclature of financial services, but it can be considered attractive to potential foreign investors [4].

Formation of competitive potential of the joint-stock company and development of basic bases of this process is the necessary purpose of growth of an economic security of the state. Such approach will allow to achieve economic targets of the state development with the minimum expenses, to create optimum structure of competitive potential, to react to changes of strategic directions of globalization. Changes in the state and ways of their resource formation according to potential opportunities is proved in tab. 1.

Table 1

Main actions for implementation of strategic directions of the state competitive capacity development

№	Direction	Actions content
1	Raising of task	<ul style="list-style-type: none"> • goal setting; • determination of current tasks; • an analysis of current status for problems determination; • development of work plans
2	Formation of the competitive direction of the state development	<ul style="list-style-type: none"> • determination of tendencies of market development and production in a short-term prospect; • a research of the touched market segment; • problem structuring; • determination of resource opportunities; • the analysis of a negative impact of the environment on state functioning; • an assessment of the impact of macro – and microenvironments factors on implementation of the specific competitive direction of development of the state;
3	Informational support of a formation process of state competitive directions development	<ul style="list-style-type: none"> • determination of information sources; • determination of requirements to information; • identification and systematization of entrance information flows; • analysis, assessment and synthesis of information massifs; • high-quality analysis of information; • selection and filtering of information; • coding of information channels.
4	Determination of a possibility of resource providing the competitive direction of development	<ul style="list-style-type: none"> • forecasting different types of resources needs; • forecasting of organizational and technical level development of industries, market segments; • coordination of activities for resource providing of specific strategic direction of development

5	Goals ranking in accordance with priority of solvable tasks	<ul style="list-style-type: none"> • forming of long-term goals of development of JSC; • the analysis of goal realization opportunity; • degree refining of practical value of goals implementation; • alternative determination of priorities and a priority of goals implementation; • organizational and economic maintenance of implementation of long-term goals of development
6	Organization of implementation of a strategic development of the joint-stock company, industries, market segments	<ul style="list-style-type: none"> • appointment of executives in charge; • development of specific tasks; • optimization of terms of task performance; • organization of controlling process

The process improvement of resource providing of strategic directions development needs distribution of specific types of resources by each stage. Perspective of potential formation is following: problems of creation of structure of competitive potential and development of the principles and methods of their optimization; problems of development of the system of the advancing response to activities conditions changes; problems of new informational and technological approaches to implementation of potential opportunities of the joint-stock company.

The analysis of processes in a global environment is hold in variable conditions that substantially complicates the solution of noted stages. Development of bases of the state competitive potential formation will allow to provide the problem resolution, connected with the long-term goals achievement. Special attention should be paid to the organization of system of the advancing identification of the most important factors which influence the high-quality and timely organization of this process and also systematization and accounting of the destabilizing factors of the external environment.

In particular, A. Polyanska and O. Kshuk proved the interrelation between strategic efficiency of the entity and its operating activity through the system of external and internal efficiency indicators; the analysis of general provisions of strategic activities of the entity through criteria of effectiveness of strategic management; value of the operating activity of JSC as a potential of effective objectives achievement for a mission implementation with optimum expenses; estimation of the entity efficiency on the basis of criteria of entity strategic activity which concern competitive advantages forming; achievement of firmness of development and the entity potential development in future periods; estimation of effectiveness of operating activity; methodical approach to entity strategic activities efficiency estimation on the basis of calculation of an integrated resultant indicator by a method of fuzzy logic usage [6].

S. Illyashenko analyzed web culture role as a component of the intellectual capital of the

entity which actively works in the Internet. From the position of competitiveness increase of JSC the author marked out competitive advantages, systematized the main methods of activities in the Internet, offered formal dependences of competitive advantages estimation according to the level of development of web culture [7].

We support I. Sotnyk and S. Shevtsov's scientific approaches concerning developing the resource efficient strategies at the microlevel of national economies and an innovative way of development. Authors have definite «the essence of resource saving strategy of the entity as the system of long-term goals of resource saving activity of the enterprise which were determined by general tasks to its development and also the choice of the effective ways of their achievement» [8].

2. The definition of stages of competitive potential management

Preliminary organizational actions holding consist of such stages:

- determination of strategic directions and the subsequent work out of the development strategy according to long-term goals;
- collection, analysis, processing of information flows which arrive from the system of management for the purpose of formation of information maintenance system of a process of the joint-stock company potential management;
- the analysis of the basic organizational and economic processes of the joint-stock company in all functional directions.

These actions create basic conditions for the competitive potential formation of the joint-stock company, and on the other hand they are stages of this process. In particular, the Nobel laureate E. Ostrom represents schematically different forms of usage of general natural resources by means of a game tree of the optimization theory. A lack of such a model is the impossibility to display all the variety of an object as formal model [9].

On the basis of structural approach usage, a certain stages of process of the competitive potential formation is showed (Fig. 1).

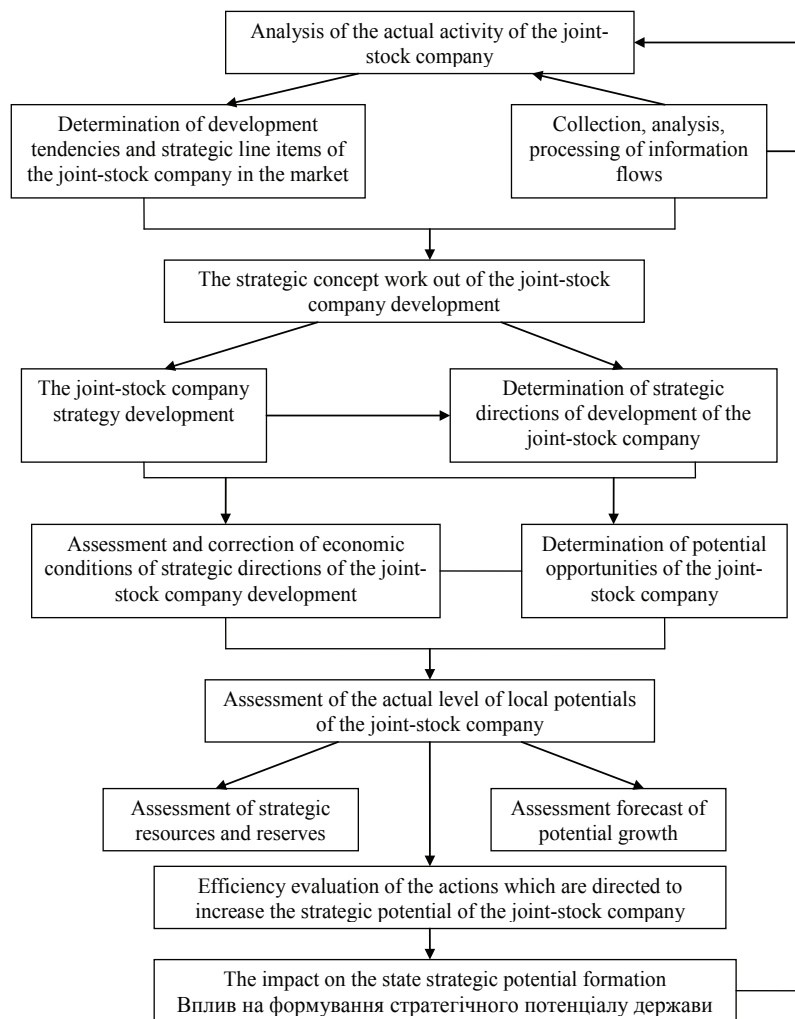

Fig. 1. Stages of process management of competitive potential formation of the joint-stock company

These stages of process management of competitive potential formation of the joint-stock company require a specification. We show the analysis of the actual activity of the JSC «Budma» that covers collection, the analysis, information processing, the characteristic of tendencies of enterprise development by the functional directions of the current time interval. The received data allowed to find out the main tendencies of development of

the JSC «Budma», and to determine its strategic positions. The efficiency of JSC activity is measured by a number of indicators. Key indicators are autonomy index, index of maneuverability of an equity, index of own current assets providing, index of overall liquidity and absolute liquidity index. We carried out the calculation of index of own current assets providing and we grouped the received results in the table (tab. 2).

Table 2

Indicators of a financial state assessment of the JSC «Budma»

Indicators	Period, years				Absolute deviation, ±				
	2014	2015	2016	2017	2015/ 2014	2016/ 2014	2016/ 2015	2017/ 2015	2017/ 2016
Autonomy index	0,02	0,05	0,2	0,4	0,18	0,38	0,15	0,35	0,2
Index of maneuverability of own assets	-2,6	-0,2	0,3	0,7	0,5	3,3	2,9	0,9	0,5
Index of own current assets providing	-0,06	-0,01	0,07	0,3	0,13	0,36	0,08	0,31	0,23
Index of overall liquidity	0,94	0,99	1,07	1,45	0,13	0,51	0,08	0,46	0,38
Absolute liquidity index	0,14	0,04	0,03	0,04	-0,11	-0,1	-0,01	0	0,01

Autonomy index (show the relation of own assets to a balance currency) increased on 0,18 and on 31.12.2016 was 0,2 due to critical independence less than 0,5. The low value of this index shows that the main part of the JSC capital are not own means. That is the joint-stock company has dependence on external financial sources.

In JSC work it is necessary to keep a rather stable measure value of maneuverability index $K_m = 0.09$ (ranging from 0,4 to 0,6) because the higher index, the faster JSC «Budma» can react to changes in a market situation and its flexibility in use of own means will be higher.

Index of overall liquidity (relation of current assets to short-term liabilities). During 2014–2017 the value of index had an upward tendency, and to the end of the year its value made 1,07. It means that the working capital of the company is 107% of a short-term debt.

In this case the solvency of JSC «Budma» is considered to be low. It is considered normal when the value of this indicator is > 2 . The optimum size of overall liquidity index is influenced by a part of inventory stocks in current assets.

Absolute liquidity index (relation of absolutely quick assets (money and short-term financial investments) to short-term liabilities). The situation is normal when value of this index is $\geq 0,5$, in our case during 2014–2017 the value of this index decreased every year, from 0,14 to 0,3.

Degree of liquidity of the JSC depends on its profitability, but clear connection between these indicators is possible to see only in the perspective period. In the short-term period there is no such direct link. The JSC with quite good profitability can have low liquidity as a result of big payments to owners or unreliability of debtors. That's why, ensuring satisfactory liquidity needs certain financial and economic decisions of the head management of JSC «Budma».

Changes in a macro environment, especially military operations in the east of Ukraine, created threats for the existence of the joint-stock company, weakened potential, influenced competitors, consumers, suppliers, changed a specific situation in industries, destroyed implementation of certain types of activity in general.

In our opinion, strategic positioning of the joint-stock company is a basis for development of the strategic concept of an economic safety of the state.

Based on the developed strategic concept of functioning of the joint-stock company the specific directions are determined. It should be taken into account that ensuring efficiency of the strategy of JSC development requires fixed assessment, economic conditions correction, implementation which depends on a market conditions.

At this stage generation of the main strategic and tactical actions for achievement of effective objectives is carried out. Each of developed strategic directions of development of the joint-stock company is based on a certain resource pool of the company, local potentials. Assessment of the actual level of local potentials allows to determine a possibility of effective implementation of each of strategic directions of development.

Determination of potential opportunities of realization of strategic directions of development of the joint-stock company which is performed on the basis of the comparative analysis according to the available potential of economy of the state is important. A main objective of implementation of this stage is identification of the destabilizing factors which limit potential opportunities of the joint-stock company. In case of determination of potential opportunities of the company it is necessary to evaluate strategic resources and allowances which are available, forecast the growth of its potential.

The stage of an efficiency evaluation of actions is directed to result formation. This is the estimation of expenses on its implementation. According to results of the carried-out assessment all considered projects are ordered by decrease in their efficiency. In case of noncompliance of potential opportunities and necessary expenses it is worth choosing the least costly actions. It is necessary to correct the reduction of target aspects, or to create new projects, at the same time to increase potential.

The important stage is implementation of developed actions by contractors. For example, the potential of each company depends on the E-knowledge personnel by such directions: support of the top management, attraction the maximum number of employees of the entity in process, providing the reliable information environment, understanding of work and knowledge of IP networks, personnel learning organization [10].

The result of the competitive potential formation of the company provides: opportunity to correct negative impacts of the external environment; decisions making that concern structuring; composite connection and modeling of organizational and technological procedures; methods of changes optimization; system methods of effective management increase of the JSC.

3. Modeling of changes of competitive potential of the company

On the basis of the analysis of possible reserves and restrictions of JSC development scientists create components of resource effective strategy, mark out the main program actions for resource saving strategy development. In particular,

implementation of technical regulations of resource consumption, updating and upgrading of the fixed business assets, an obligatory certification of the power consuming equipments, waste recycling of the main production, use of alternative types of energy. They formulated the principles of creation of resource effective strategy on micro level taking into account innovative factors to which included such principles: compliance, enterprise skills and skills to communicate, flexibility and alternativeness, innovations.

According to the principles of the system analysis the problem of competitive potential formation must be modulated (fig. 2); such modeling is reasonable to perform on the basis of classification of all procedures by a sign of target orientation or functional unity. We presented it in such a form:

– formation of the development strategy that is adequate market conditions;

– development of the corresponding complex of managerial influences;
 – maximizations of use of own reserves and minimization of attraction of additional resources in production and economic process;
 – creation of a structure of competitive potential of hierarchical type according to the specific realized program and the strategy of development of the JSC;
 – optimum structure formation of competitive potential.

Modeling is understood as a possibility of structure formalization of competitive potential, a functioning method and also change of structure in time [12]. In our case, the model of competitive potential structure is a variety of interdependent analytical, datalogical and heuristic dependences which research is possible on the basis of the analysis of informational flows which arrive from the system of marketing.

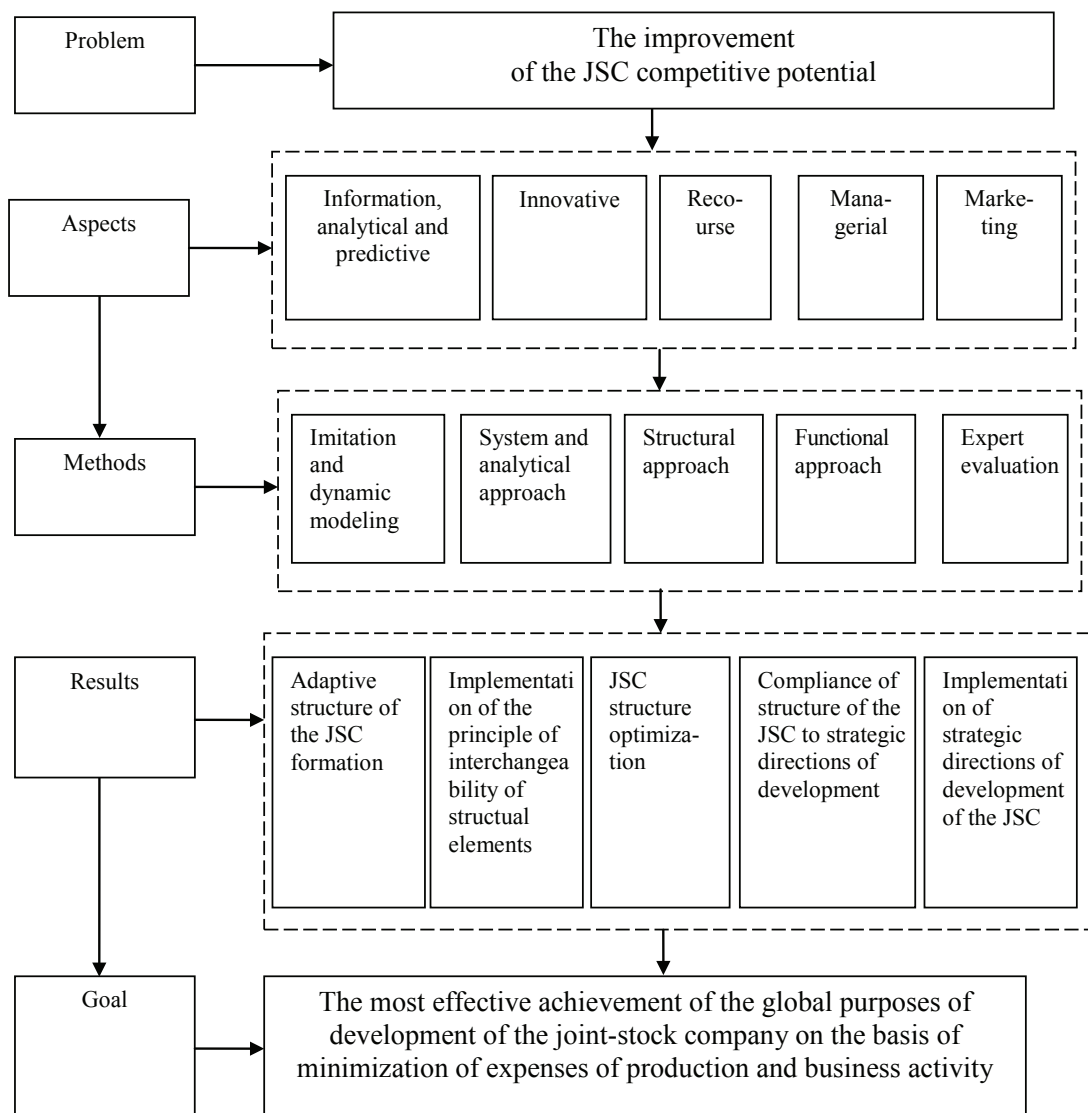

Fig. 2. Modeling of changes of competitive potential of the JSC

It should be noted the necessity of ensuring such an important feature of competitive potential as adaptability. It attracts availability of requirements to creation of adaptive structure of competitive potential:

- organization of resources effective management;
- development of the system of the advancing reaction for the purpose of reaction time reduction during information flows processing;
- availability of interaction effect of components of potential;
- development of the managerial influences directed to elimination of the destabilizing influences of external counteractions.

Conclusions

Main problems of competitive potential formation of JSCs which are connected with the solution of tasks of organizational and technological procedures are determined. Improvement of competitive potential is implemented through strategic directions of development of the company.

On the basis of structural approach usage the sequence of interdependent stages of process

of management of potential formation is created in research. The main tendencies of management of competitive potential are the follows:

- understanding of global external counteractions threats on activities and strategic goals of joint-stock companies. The necessity to correct purposes requires formation of new composite connections of elements of competitive potential;
- fixed monitoring of processes which characterize change of structure of the main resources of the joint-stock company. Change of a structure can be a consequence of change of functional elements of JSC potential which influence its production and business activity;
- the influence of tactical tendencies in the state and also conceptual changes of the development strategy on a structure of competitive potential of JSC.

Carrying out of quantitative assessment of the actual and potential opportunities of the company is a basis for acceptance of management decisions in JSC «Budma». The effective management of a process of strategic potential formation of the joint-stock company directly depends on its information support.

List of the references

1. Methods of assessment of efficiency of creating regional innovative clusters for dynamic development of economics / R. Kozhukhivska, N. Parubok, N. Petrenko and other. *Investment Management and Financial Innovations*. 2017, Iss. № 3. URL: <http://dSPACE.udpu.org.ua:8080/jspui/handle/6789/8009>
2. Аверіхіна Т. В. Аналіз тенденцій впливу екологічного чинника на формування конкурентоспроможності економічних систем макро-, мезо- та мікрорівнів. *Маркетинг і менеджмент інновацій*. 2016. № 4. С. 353–364.
3. Мельник Т. М. Забезпечення економічного суверенітету в умовах відкритості економіки. *Маркетинг і менеджмент інновацій*. 2015. № 1. С. 147–157.
4. Financial market imbalance: reasons and peculiarities of occurrence in Ukraine / R. Slav'yuk, L. Shkvarchuk, I. Kondrat. URL: <http://businessperspectives.org>
5. Ecological Models of Organizations / G. R. Carroll. *Ballinger Publishing*. Cambridge, 2008. P. 33–52.
6. Polyanska A. S., Kushlyk O. Yu. The connection of strategic and operation activity in achieving of enterprise's effectiveness. *Управління економічними процесами*. 2016. № 1 (10).
7. Illiashenko S. M. Web-culture as a factor of company's competitiveness enhancement. *Маркетинг і менеджмент інновацій*. 2014. № 3. С. 121–129.
8. Сотник И. Н., Шевцов С. В. Формирование ресурсоэффективной стратегии предприятия в условиях инновационных изменений. *Механізм регулювання економіки*. 2014. № 3. С. 54–62.
9. Ostrom E. Crafting institutions for self-governing irrigation systems. *Institute for Contemporary Studies*. San Francisco: CA, US/ E Ostrom, 1991.
10. Сватюк О. Р., Подра О. П. Значення освіти та шляху розвитку економіки знань та людського капіталу. *Вісник Національного університету «Львівська політехніка»: Менеджмент та підприємництво в Україні: етапи становлення і проблеми розвитку*. Львів: Вид-во «ЛІП», 2017. № 875. С. 404–410.
11. Управління міжнародною конкурентоспроможністю в умовах глобалізації економічного розвитку: монографія: у 2 т. / Д. Г. Лук'яненко, А. М. Поручник, Л. Л. Антонюк та ін. К.: КНЕУ, 2006. 816 с.
12. Актуальні проблеми забезпечення економічної безпеки в Україні: колективна монографія / за ред. Я. Я. Пушака, Я. С. Піцура. Львів: Ліга-Прес, 2017. 368 с.

References

1. Methods of assessment of efficiency of creating regional innovative clusters for dynamic development of economics / R. Kozhukhivska, N. Parubok, N. Petrenko and other. *Investment Management and Financial Innovations*. 2017, Iss. 3. URL: <http://dSPACE.udpu.org.ua:8080/jspui/handle/6789/8009>

2. Averikhina T. V. (2016) Analiz tendentsii vplyvu ekolohichnoho chynnyka na formuvannia konkurentospromozhnosti ekonomichnykh system makro-, mezo- ta mikrorivniv. *Marketynh i menedzhment innovatsii*, 4, 353–364. URL: <http://mmi.fem.sumdu.edu.ua/journals/2016/4/353-364> [in Ukr.]. Averikhina T. (2016) Analysis of the tendencies of the influence of the ecological factor on the formation of the competitiveness of economic systems of macro-, meso- and micro-levels. *Marketing and management of innovations*. 4. 353–364.
3. Melnyk T. M. (2015) Zabezpechennia ekonomichnoho suverenitetu v umovakh vidkrytosti ekonomiky. *Marketynh i menedzhment innovatsii*. 1, 147–157 [in Ukr.]. Melnik T. (2015) Ensuring economic sovereignty in an open economy. *Marketing and management of innovations*. 1, 147–157.
4. Financial market imbalance: reasons and peculiarities of occurrence in Ukraine / R. Slavyuk, L. Shkvarchuk, I. Kondrat. URL:// businessperspectives.org
5. Ecological Models of Organizations / G. R. Carroll. *Ballinger Publishing*. Cambridge, 2008, 296, 33–52.
6. Polyanska A. S. Kushlyk O.Yu. (2016) The connection of strategic and operation activity in achieving of enterprises effectiveness. *Upravlinnia ekonomichnymy protsesamy*. 1 (10) [in Ukr.]. Polyanska A., Kushlyk O. (2016) The connection of strategic and operational activities in achieving enterprise efficiency. *Management of economic processes*. 1 (10).
7. Illiashenko S. M. (2014) Web-culture as a factor of companys competitiveness enhancement. *Marketynh i menedzhment innovatsii*. 3, 121–129 [in Ukr.]. Illiashenko S. (2014) Web-culture as a factor of company's competitiveness enhancement. *Marketing and innovation management*. 3, 121–129.
8. Sotnyk Y. N., Shevtsov S. V. (2014) Formyrovanye resursoeffektivnoi stratehyi predpriyatiya v usloviakh ynnovatsyonnnykh yzmeneniy. *Mekhanizm rehuliyuvannia ekonomiky*. 3, 54–62 [in Ukrainian]. Sotnik I., Shevtsov S. (2014) Formation of a resource-efficient strategy of an enterprise in conditions of innovation changes. *Mechanism of regulation of economy*. 3, 54–62.
9. Ostrom E. (1991) Crafting institutions for self-governing irrigation systems. *Institute for Contemporary Studies*. San Francisco: CA, US/ E Ostrom.
10. Svatiuk O. R., Podra O. P. (2017) Znachennia osvity ta shliakhu rozvytku ekonomiky znan ta liudskoho kapitalu. *Visnyk Natsionalnoho universytetu «Lvivska politehnika»: Menedzhment ta pidpriemnytstvo v Ukraini: etapy stanovlennia i problemy rozvytku*. Lviv: Vyd-vo «LP», 875. 404–410. URL:// <http://vlp.com.ua/periodicals/> [in Ukr.]. Swatiyk O., Podra O. (2017) The Importance of Education and the Way to Develop the Knowledge Economy and Human Capital. *Lviv Polytechnic National University: Management and Entrepreneurship in Ukraine: Stages of Development and Development Issues*. Lviv: Lviv Polytechnic University Publishing House, 875, 404–410.
11. Upravlinnia mizhnarodnoiu konkurentocpromozhniectiu v umovakh hlobalizatsii ekonomichnoho rozvytku: monohrafiia: u 2 t. / D. H. Lukianenko, A. M. Poruchnyk, L. L. Antoniuk ta in. K.: KNEU, 2006. 816 p. [in Ukrainian]. Interpretation of the interconnection of interconnection in the skills of the globalization of the current development: monograph / D. Lukyanenko, A. Poruchnik, L. Antonyuk and others. K.: KNEU, 2006. 816 p.
12. Aktualni problemy zabezpechennia ekonomichnoi bezpeky v Ukraini: kolektyvna monohrafiia / za red. Ya. Pushaka, Ya. Pitsura. Lviv: Liha-Pres, 2017, 368 p. [in Ukr.]. Actual problems of ensuring economic security in Ukraine: monograph / Ya. Pusak, Ya. Pitsur. Lviv: Liga-Press, 2017, 368 p.

UDC (УДК) 330.43:519.866:[330.56:330.36.053-026.37](477)
JEL Classification: C01; E01

Миронова Мар'яна Ігорівна,

кандидат економічних наук, вчитель економіки
середньої загальноосвітньої школи № 90
e-mail: myronowa@gmail.com
ORCID ID: 0000-0003-1438-4394

Миронов Юрій Богданович,

кандидат економічних наук, доцент кафедри
туризму та готельно-ресторанної справи
Львівського торговельно-економічного університету
e-mail: yuriy@myronov.com,
ORCID ID: 0000-0002-9015-506X

Святюк Данило Романович,

здобувач вищої освіти,
Національного університету «Львівська політехніка»
e-mail: lildanasot@gmail.com
ORCID ID: 0000-0002-6006-4810

МОДЕЛЮВАННЯ ДИНАМІКИ НАЦІОНАЛЬНОГО ДОХОДУ УКРАЇНИ НА ОСНОВІ МНОЖИННОЇ РЕГРЕСІЇ

Анотація. Наведено побудову рівнянь множинної регресії, які дають змогу моделювати зміну в часі макроекономічних показників, а саме: прогнозувати динаміку національного доходу України, матеріальних, соціальних та інтелектуальних витрат. Розраховано прогнозні інтервальні оцінки цих показників до 2019 року. Зроблено висновок, що за наявної економічної ситуації в Україні для зростання національного доходу доцільно збільшувати інтелектуальні витрати, тобто робити значні вкладення в освіту, науку, інноваційну активність підприємств.

Ключові слова: національна економіка, національний дохід, економетричне моделювання, множинна регресія.

Myronova Mariana,

PhD in Economics,
Secondary School 90, Lviv,
e-mail: myronowa@gmail.com,
ORCID ID: 0000-0003-1438-4394

Myronov Yuriy,

PhD in Economics,
Lviv University of Trade and Economics,
e-mail: yuriy@myronov.com,
ORCID ID: 0000-0002-9015-506X

Svatiuk Danylo,

graduate of higher education,
Lviv Polytechnic National University
e-mail: lildanasot@gmail.com
ORCID ID: 0000-0002-6006-4810

ECONOMETRIC MODELING OF UKRAINE'S NATIONAL INCOME BASED ON MULTIPLE REGRESSION

Abstract. Solving the problems facing the Ukrainian economy at the present stage requires the creation of conditions for stable economic growth. For this purpose, an analysis of the factors of economic

growth and economic and mathematical modeling of the forecast variants of the Ukrainian economy development are necessary. At the same time, the scientific literature has not sufficiently studied the problem and developed a methodology for predicting the national income of Ukraine, depending on macroeconomic costs.

The purpose of the article is to develop the methodology for forecasting Ukraine's national income on the basis of material, social and intellectual costs.

In this article we construct the multiple regression equations that allow us to model the time evolution of macroeconomic indicators to predict the dynamics of Ukraine's national income, material, social and intellectual costs. The main factors of influence, namely material, social and intellectual costs on the national income of the country are analyzed. Linear pairs and multiple regression equations for the dependence of material, social and intellectual costs on the Ukraine's national income are constructed.

The predictable interval estimates of these indicators are calculated until 2019. All calculations were made using the "StatGraphics Plus Professional 5.0" application package. The econometric modeling method of the main macroeconomic indicators on the basis of multiple regression is also proposed.

It has been studied that education and science are becoming the main branches of production of intellectual capital and income in the national economy. The authors consider the socialization and intellectualization as key factors of the national economy development, which objectively serves as a determinant of the transition to the globalization of the information society.

According to the current economic situation in Ukraine, to increase the national income, it is advisable to increase intellectual costs, that is, to make significant investments in education, science, innovative activity of enterprises.

Keywords: national economy, national income, econometric modeling, multiple regression.

Вступ

Вирішення завдань, що стоять перед українською економікою на етапі світової глобалізації, вимагає створення умов для стабільного економічного зростання. Для цього необхідний аналіз факторів економічного зростання та економіко-математичне моделювання прогнозних варіантів розвитку економіки України.

Аналіз поточного стану теорії та практики моделювання економічного зростання показує недостатню розробку деяких аспектів цієї проблеми. Економічне зростання є складним явищем, на яке впливає велика кількість факторів, які виявляються на різних етапах економічного розвитку, відповідно їх непросто відобразити в одній навіть високоякісній моделі. У зв'язку з цим необхідний аналіз, який не тільки дасть змогу виявити недоліки економіки України, але і запропонує рекомендації для пом'якшення обставин, несприятливих для економічного зростання в нашій країні. Аналіз, що ґрунтується на економіко-математичних методах, є найдієвішим, оскільки дає змогу зрозуміти не тільки якісну сторону проблем, але й оцінити ступінь їх впливу на економічне зростання та аналізувати сценарії його розвитку при різних варіантах економічної політики.

Економіко-математичному аналізу показників національної економіки, зокрема й економічному моделюванню, присвячені наукові праці багатьох зарубіжних та вітчизняних учених. Так, методологія економетричного моделювання представлена у працях таких авто-

рів: В. Єлейко (V. Yeleiko, 2016) [1], В. Гріні (W. Greene, 2011) [2], Дж. Джонстон (J. Johnston, 1997) [3], Д. Хендрі (D. Hendry, 1995) [4] та ін.; особливості моделювання показників національної економіки висвітлюються у працях Дж. Алтонджі (J. Altonji, 2009) [5], М. Перлова (M. Perlov, 2012) [6], А. Татарової (A. Tatarova, 2011) [7], З. Юринця (Z. Yurynets, 2016) [8] та інших авторів. Заразом у науковій літературі недостатньо розроблена методологія прогнозування національного доходу України залежно від макроекономічних витрат.

Метою статті є розробка методики прогнозування національного доходу на основі матеріальних, соціальних та інтелектуальних витрат.

1. Моделювання соціально-економічних явищ за допомогою множинної регресії

Багатофакторні зв'язки соціально-економічних явищ найчастіше моделюють за допомогою множинної регресії. Таке рівняння, до якого входить одна результуюча змінна x_1 і довільна кількість факторних змінних x_2, x_3, \dots, x_p , добре відображає дійсність тоді, коли фактори змінюються пропорційно до зміни результуючої ознаки. Причому коефіцієнт пропорційності для кожного фактора може бути довільним.

Хоча лінійне множинне рівняння регресії точно описує більшість об'єктивно наявних зв'язків у економічних задачах, таким рівнянням не можна моделювати всі зв'язки. Загалом використовують складніші рівняння регресії, наприклад, параболічні, показникові, степе-

невї тощо. Характер зв'язку та вибір типу рівняння регресії потрібно обґрунтувати перед початком розрахунків [1].

У разі дії трьох факторів (матеріальні, соціальні та інтелектуальні витрати) на результуючу змінну (національний дохід) лінійне множинне рівняння регресії має вигляд:

$$\tilde{x}_1 = b_0 + b_2x_2 + b_3x_3 + b_4x_4, \quad (1)$$

де \tilde{x}_1 – усереднене значення результуючої змінної; x_2, x_3, x_4 – значення факторних змінних; b_0, b_2, b_3, b_4 – значення коефіцієнтів регресії.

Для знаходження невідомих коефіцієнтів регресії b_0, b_2, b_3, b_4 рівняння (1) маємо таку систему рівнянь:

$$\begin{cases} b_0 + b_2 \sum_{i=1}^n x_{2i} + b_3 \sum_{i=1}^n x_{3i} + b_4 \sum_{i=1}^n x_{4i} = \sum_{i=1}^n x_{1i} \\ b_0 \sum_{i=1}^n x_{2i} + b_2 \sum_{i=1}^n x_{2i}^2 + b_3 \sum_{i=1}^n x_{2i}x_{3i} + b_4 \sum_{i=1}^n x_{2i}x_{4i} = \sum_{i=1}^n x_{1i}x_{2i} \\ b_0 \sum_{i=1}^n x_{3i} + b_2 \sum_{i=1}^n x_{3i}x_{2i} + b_3 \sum_{i=1}^n x_{3i}^2 + b_4 \sum_{i=1}^n x_{3i}x_{4i} = \sum_{i=1}^n x_{1i}x_{3i} \\ b_0 \sum_{i=1}^n x_{4i} + b_2 \sum_{i=1}^n x_{4i}x_{2i} + b_3 \sum_{i=1}^n x_{4i}^2 + b_4 \sum_{i=1}^n x_{4i}x_{3i} = \sum_{i=1}^n x_{1i}x_{4i} \end{cases}$$

Таблиця вхідних даних для побудови системи рівнянь (2) має вигляд:

Таблиця 1

Таблиця вхідних даних для побудови системи рівнянь

Обсяг вибірки (Sample size)	x_1	x_2	x_3	x_4
1	x_{11}	x_{21}	x_{31}	x_{41}
2	x_{12}	x_{22}	x_{32}	x_{42}
...
i	x_{1i}	x_{2i}	x_{3i}	x_{4i}
...
n	x_{1n}	x_{2n}	x_{3n}	x_{4n}

Джерело: складено авторами.

2. Економетричний аналіз залежності національного доходу України від матеріальних, соціальних та інтелектуальних витрат

На основі даних про національний дохід України, матеріальних, соціальних та інтелектуальних витрат, що впливають на нього, представлених у табл. 2, побудовані найпростіші моделі трендів та обчислені прогностні значення для досліджуваних показників.

лектуальних витрат, що впливають на нього, представлених у табл. 2, побудовані найпростіші моделі трендів та обчислені прогностні значення для досліджуваних показників.

Таблиця 2

Динаміка національного доходу України, матеріальних, соціальних та інтелектуальних витрат (у млрд грн)

Роки (Years)	Порядковий номер року у вибірці (Number of year in the sample) t	Національний дохід України, млрд грн (National income of Ukraine, billion UAH) x_1	Матеріальні витрати по Україні, млрд грн (Material costs in Ukraine, billion UAH) x_2	Соціальні витрати по Україні, млрд грн (Social costs in Ukraine, billion UAH) x_3	Інтелектуальні витрати по Україні, млрд грн (Intellectual costs in Ukraine, billion UAH) x_4
2005	1	436,411	5,041	311,928	10,138
2006	2	535,459	8,694	389,020	11,324

2007	3	717,406	3,325	508,008	16,970
2008	4	939,356	8,700	686,070	20,019
2009	5	894,306	19,039	729,872	15,772
2010	6	1078,917	3,652	873,294	17,041
2011	7	1282,817	19,262	998,519	23,925
2012	8	1443,202	15,894	1152,175	22,039
2013	9	1500,419	22,238	1217,113	20,724
2014	10	1568,772	18,143	1177,347	18,016
2015	11	1956,939	22,519	1338,851	26,039
2016	12	2358,971	26,396	1536,10	22,439

Джерело: побудовано за даними [9; 10].

Усі обчислення проведені за допомогою пакету прикладних програм «StatGraphics Plus Professional 5.0».

Лінійні $\tilde{x}_i^{\text{лн}}$, параболічні $\tilde{x}_i^{\text{пн}}$ та експоненціальні $\tilde{x}_i^{\text{еп}}$ ($i = 1, 2, 3, 4$) моделі трендів мають вигляд:

$$\tilde{x}_1^{\text{лн}} = 278,666 + 140,738 \cdot t; \quad (3) \quad \tilde{x}_3^{\text{лн}} = 219,322 + 105,601 \cdot t; \quad (9)$$

$$\tilde{x}_1^{\text{пн}} = 328,035 + 117,952 \cdot t + 1,89882 \cdot t^2; \quad (4) \quad \tilde{x}_3^{\text{пн}} = 131,953 + 145,925 \cdot t - 3,36033 \cdot t^2; \quad (10)$$

$$\tilde{x}_1^{\text{еп}} = \exp\{6,10028 + 0,13851 \cdot t\}; \quad (5) \quad \tilde{x}_3^{\text{еп}} = \exp\{5,79568 + 0,14259 \cdot t\}; \quad (11)$$

$$\tilde{x}_2^{\text{лн}} = 2,59867 + 1,78669 \cdot t; \quad (6) \quad \tilde{x}_4^{\text{лн}} = 11,2882 + 1,17935 \cdot t; \quad (12)$$

$$\tilde{x}_2^{\text{пн}} = 3,20673 + 1,50605 \cdot t + 0,02339 \cdot t^2; \quad (7) \quad \tilde{x}_4^{\text{пн}} = 8,28729 + 2,56438 \cdot t - 0,11542 \cdot t^2; \quad (13)$$

$$\tilde{x}_2^{\text{еп}} = \exp\{1,43807 + 0,15767 \cdot t\}; \quad (8) \quad \tilde{x}_4^{\text{еп}} = \exp\{2,44961 + 0,07075 \cdot t\}; \quad (14)$$

де, $\tilde{x}_i^{\text{лн}}$, $\tilde{x}_i^{\text{пн}}$, $\tilde{x}_i^{\text{еп}}$ ($i = 1, 2, 3, 4$) – прогнози значення відповідно для національного доходу України, матеріальних, соціальних та інтелектуальних витрат; t – порядковий номер року для прогнозу ($t_{(2005)} = 1, \dots, t_{(2016)} = 12, t_{(2017)} = 13, t_{(2018)} = 14$ й ін.).

Відповідні прогнози значення та їх оцінки, обчислені на основі трендів (3)–(14), представлені у табл. 3.

Таблиця 3

**Прогнози значення та їх відповідні оцінки
для національного доходу України, матеріальних, соціальних
та інтелектуальних витрат (у млрд грн)**

Показники (Indexes)	Прогноз показника на (Forecast for)			Середнє значення помилки (Average error value) <i>ME</i>	Середньоквадратичне значення помилки (Median error value) <i>MSE</i>
	2017 рік (year)	2018 рік (year)	2019 рік (year)		
$\tilde{x}_1^{\text{лн}}$	2108,25	2248,99	2389,74	0	4999,10
$\tilde{x}_1^{\text{пн}}$	2182,31	2351,53	2524,56	0	4717,87
$\tilde{x}_1^{\text{еп}}$	2699,58	3100,62	3561,47	-1,7824	10536,7
$\tilde{x}_2^{\text{лн}}$	25,826	27,612	29,399	0	19,5964
$\tilde{x}_2^{\text{пн}}$	26,738	28,875	31,060	0	19,5538
$\tilde{x}_2^{\text{еп}}$	32,715	38,303	44,841	1,0700	22,0422

$\tilde{x}_3^{лн}$	1592,13	1697,73	1803,34	0	2756,00
$\tilde{x}_3^{нп}$	1461,08	1516,28	1564,75	0	1695,24
\tilde{x}_3^{exp}	2099,31	2421,05	2792,05	-1,8729	13865,0
$\tilde{x}_4^{лн}$	26,620	27,799	28,978	0	7,8557
$\tilde{x}_4^{нп}$	22,118	21,566	20,783	0	6,8166
\tilde{x}_4^{exp}	29,059	31,120	33,477	0,2083	8,9017

Джерело: розраховано авторами.

Необхідно зазначити, що ближчі значення помилок ME і MSE до нуля, тим вірогіднішим є отримане значення прогнозу для досліджуваних показників.

3. Інтерпретація результатів прогнозних моделей трендів

Прогноз з найменшою, проте доволі великою помилкою для національного доходу x_1 , одержуємо на основі параболічного рівняння тренду (4): $\tilde{x}_{1(2017)}^{нп} = 2182,31$ млрд грн; $\tilde{x}_{1(2018)}^{нп} = 2351,53$ млрд грн; $\tilde{x}_{1(2019)}^{нп} = 2524,56$ млрд грн.

Прогноз із найменшою, проте досить великою помилкою для матеріальних витрат x_2 , одержуємо і на основі параболічного рівняння тренду (7): $\tilde{x}_{2(2017)}^{нп} = 26,738$ млрд грн; $\tilde{x}_{2(2018)}^{нп} = 28,875$ млрд грн; $\tilde{x}_{2(2019)}^{нп} = 31,06$ млрд грн, так і на основі лінійного тренду (6): $\tilde{x}_{2(2017)}^{нн} =$

$25,826$ млрд грн; $\tilde{x}_{2(2018)}^{нн} = 27,612$ млрд грн; $\tilde{x}_{2(2019)}^{нн} = 29,399$ млрд грн.

Прогноз з найменшою, проте доволі великою помилкою для соціальних витрат x_3 , одержуємо на основі параболічного рівняння тренду (10): $\tilde{x}_{3(2017)}^{нп} = 1461,08$ млрд грн; $\tilde{x}_{3(2018)}^{нп} = 1516,28$ млрд грн; $\tilde{x}_{3(2019)}^{нп} = 1564,75$ млрд грн.

Прогноз із невеликою помилкою для інтелектуальних витрат x_4 , отримуємо на основі параболічного рівняння тренду (13): $\tilde{x}_{4(2017)}^{нп} = 22,117$ млрд грн; $\tilde{x}_{4(2018)}^{нп} = 21,566$ млрд грн; $\tilde{x}_{4(2019)}^{нп} = 33,477$ млрд грн.

На основі даних табл. 2 були побудовані лінійні парні та множинні рівняння регресії залежності національного доходу України x_1 від впливу на нього матеріальних x_2 , соціальних x_3 та інтелектуальних x_4 витрат:

$$\tilde{x}_1 = 479,51475 + 48,32084 \cdot x_2; R^2 = 0,59236; F = 13,079; \tag{15}$$

$$\tilde{x}_1 = 2,95596 + 1,31328 \cdot x_3; R^2 = 0,969; F = 281,347; \tag{16}$$

$$\tilde{x}_1 = -403,25654 + 83,11507 \cdot x_4; R^2 = 0,74038; F = 25,667; \tag{17}$$

$$\tilde{x}_1 = 2,90954 - 0,05408 \cdot x_2 + 1,31418 \cdot x_3; R^2 = 0,96901; F = 125,045; \tag{18}$$

$$\tilde{x}_1 = -290,27431 + 23,09836 \cdot x_2 + 60,21054 \cdot x_4; R^2 = 0,81952; F = 18,163; \tag{19}$$

$$\tilde{x}_1 = -85,18891 + 1,19185 \cdot x_3 + 10,43999 \cdot x_4; R^2 = 0,9724; F = 140,92; \tag{20}$$

$$\tilde{x}_1 = -85,14565 + 0,19558 \cdot x_2 + 1,18842 \cdot x_3 + 10,45476 \cdot x_4; R^2 = 0,97241; F = 82,215, \tag{21}$$

де, R^2 – значення коефіцієнта детермінації; F – значення F -критерію Фішера.

Найперше необхідно зазначити, що отримані регресійні моделі (16)–(21) мають високу вірогідність, оскільки їх коефіцієнти детермінації є більшими від 0,7, а рівняння (15) теж має достатню вірогідність, оскільки значення відповідного коефіцієнта детермінації $R^2 = 0,59236$.

Про це також свідчать отримані значення F -критерію Фішера, які є значно більшими від відповідних табличних значень.

Аналіз парних лінійних рівнянь регресії (15)–(17) засвідчує, що найбільший вплив на національний дохід України x_1 мають інтелектуальні витрати x_4 , оскільки $b_4 = 83,1151$ (17), менший вплив на x_1 мають матеріальні витрати x_2 ($b_2 = 48,3208$) (15) і найменший вплив на x_1 мають соціальні витрати x_3 ($b_3 = 1,3133$) (16).

Зокрема, при збільшенні інтелектуальних витрат x_4 на 1 млрд грн очікується збільшення національного доходу України x_1 в середньому

на 83,1151 млрд грн. (17); при збільшенні матеріальних витрат x_2 на 1 млрд грн очікується збільшення національного доходу України x_1 на 48,3208 млрд грн (15); при збільшенні соціальних витрат x_3 на 1 млрд грн очікується збільшення національного доходу України x_1 на 1,31328 млрд грн (16).

Аналіз множинного рівняння регресії (18) дає підставу стверджувати про невеликий вплив на національний дохід України x_1 соціальних витрат x_3 ($b_3 = 1,31418$) і негативний вплив на національний дохід України x_1 матеріальних витрат x_2 ($b_2 = -0,05408$). Зокрема, при збільшенні соціальних витрат x_3 на 1 млрд грн і середньому значенні матеріальних витрат очікується збільшення національного доходу України x_1 в середньому на 1,31418 млрд грн; при збільшенні матеріальних витрат x_2 на 1 млрд грн і середньому значенні соціальних витрат x_3 очікується зменшення національного доходу України x_1 в середньому на 0,05408 млрд грн.

Аналіз множинної регресії (19) показує, що значний вплив на національний дохід України x_1 мають інтелектуальні витрати x_4 ($b_4 = 23,09836$).

Зокрема, при збільшенні інтелектуальних витрат x_4 на 1 млрд грн і середньому значенні матеріальних витрат x_2 очікується збільшення національного доходу x_1 в середньому на 60,21054 млрд грн; при збільшенні матеріальних витрат x_2 на 1 млрд грн і середньому значенні інтелектуальних витрат x_4 очікується збільшення національного доходу України x_1 на 23,09836 млрд грн.

На основі аналізу регресійної моделі (19) можна стверджувати, що значний вплив на національний дохід України x_1 інтелектуальних витрат x_4 ($b_4 = 23,09836$) і невеликий вплив на x_1 мають соціальні витрати x_3 ($b_3 = 1,19185$).

Зокрема, при збільшенні інтелектуальних витрат x_4 на 1 млрд грн і середньому значенні соціальних витрат x_3 очікується збільшення національного доходу України x_1 на 10,43999 млрд грн; при збільшенні соціальних витрат x_3 на 1 млрд грн і середньому значенні інтелектуальних витрат x_4 очікується збільшення національного доходу України x_1 в середньому на 1,19185 млрд грн.

Аналіз багатофакторної лінійної моделі регресії (21) дає підставу стверджувати про значний вплив на національний дохід України x_1 інтелектуальних витрат x_4 ($b_4 = 10,45476$) та невеликий вплив на національний дохід України x_1 матеріальних x_2 ($b_2 = 0,19558$) і соціальних x_3 ($b_3 = 1,18842$) витрат.

Зокрема, при збільшенні інтелектуальних витрат x_4 на 1 млрд грн і середньому значенні матеріальних x_2 і соціальних x_3 витрат очікується збільшення національного доходу України в середньому на 10,45476 млрд грн; при збільшенні матеріальних витрат x_2 на 1 млрд грн і середньому значенні соціальних x_3 та інтелектуальних x_4 витрат очікується збільшення національного доходу України x_1 в середньому на 0,19558 млрд грн; при збільшенні соціальних витрат x_3 на 1 млрд грн і середньому значенні матеріальних x_2 та інтелектуальних x_4 витрат очікується збільшення національного доходу України x_1 в середньому на 1,18842 млрд грн.

Також відзначимо, що оскільки обсяг вхідних даних табл. 2 є невеликим ($n = 12$), то економічна інтерпретація коефіцієнтів регресії рівняння (21) може мати певну похибку та має більш якісний, ніж кількісний характер.

Висновки

Підсумовуючи проведений аналіз, ми підтверджуємо теоретичні дані, про те, що у довготривалому ринковому періоді соціалізація й інтелектуалізація виробничих систем супроводжується формуванням значних позитивних економічних ефектів. Також із прогнозного аналізу випливає, що за умов нестабільної економічної ситуації в Україні для зростання національного доходу варто збільшувати інтелектуальні витрати, тобто робити значні вкладення в освіту, науку, інноваційну активність підприємств.

Перспективним для подальших досліджень є розвиток методології економетричного моделювання основних макроекономічних показників на основі множинної регресії, зокрема у розрізі регіонів України та структурних компонентів національної економіки.

Список використаних джерел

1. Економетричний аналіз інноваційної діяльності підприємств / В. І. Слейко, Ю. Б. Миронов, М. Я. Демчишин, Р. Д. Боднар. Львів: Видавництво Львівського торговельно-економічного університету, 2016. 220 с.
2. Greene W. H. *Econometrics Analysis*. New York: Prentice Hall, 2011. 1240 p.
3. Johnston J., DiNardo Jh. *Econometrics Methods*. New-York: McGraw-Hill, 1997. 531 p.
4. Hendry D. F. *Dynamic Econometrics*. New York: Oxford University Press Inc., 1995. 904 p.
5. Altonji J., Smith A., Vidangos I. *Modeling Earnings Dynamics*. URL: <https://www.federalreserve.gov/pubs/FEDS/2009/200908/200908pap.pdf>

6. Перлов М. С., Файзрахманов Р. А., Долгова Е. В. Моделирование показателей национальной экономики в условиях влияния фактора инновационного развития. *Управление экономическими системами*. 2012. № 6 (42). URL: <http://uecs.ru/uecs42-422012/item/1379-2012-06-04-06-46-38>
7. Татарова А. В. Моделирование процессов развития социально-экономических систем: традиционные концепции и информационный подход А. Денисова. *Прикладная информатика*. 2011. № 3 (33). С. 121–127.
8. Юринець З. В., Круглякова В. В. Нейромережеве моделювання як інструмент прогнозування інноваційного розвитку економіки України. *Актуальні проблеми економіки*. 2016. № 6. С. 425–432.
9. Офіційний сайт Державної служби статистики України. URL: <http://ukrstat.gov.ua/>
10. Миронова М. І. До питання оцінки ефективності функціонування національної економічної системи. *Вісник Львівського торговельно-економічного університету. Економічні науки*. 2016. № 51. С. 130–133.

References

1. Yeleiko V. I., Myronov Y. B., Demchyshyn M. Y., Bodnar R. D. (2016) *Ekonometrychnyi analiz innovatsiinoyi diyalnosti pidpryyemstv (Econometric Analysis of the Enterprises Innovation Activity)*. Lviv: Vydavnytstvo LTEU, 220 p. [in Ukr.]
2. Greene W. H. (2011) *Econometrics Analysis*. 7th edition. New York: Prentice Hall, 1240 p.
3. Johnston J., DiNardo Jh. (1997) *Econometrics Methods*. 4th international edition. New York: McGraw-Hill, 531 p.
4. Hendry D. F. (1995) *Dynamic Econometrics*. New York: Oxford University Press Inc., 904 p.
5. Altonji J., Smith A., Vidangos I. *Modeling Earnings Dynamics*. URL: <https://www.federalreserve.gov/pubs/FEDS/2009/200908/200908pap.pdf>
6. Perlov M. S., Faizrakhmanov R. A., Dolhova, E. V. (2012) *Modelirovanie pokazatelei natsionalnoi ekonomiki v usloviakh vliianiia faktora innovatsionnoho razvitiia (Modeling of National Economy Indicators in the Conditions of Innovative Development Factor Influence). Upravlenie ekonomicheskimi sistemami*. 6 (42). URL: <http://uecs.ru/uecs42-422012/item/1379-2012-06-04-06-46-38> [in Russ.]
7. Tatarova A. V. (2011) *Моделирование процессов развития социально-экономических систем: традиционные концепции и информационный подход Денисова (Modeling the Development Processes of Socio-economic Systems: Traditional Concepts and the Denisov's Informational Approach). Prikladnaia informatika (Applied Informatics)*, 3 (33), 121–127 [in Russ.]
8. Yurynets Z. V. (2016) *Neiromerezheve modeliuvannia yak instrument prohnozuvannia innovatsiinoho rozvytku ekonomiky Ukrainy (Neural Network Modelling as a Forecasting Tool for Innovative Development of Ukraine's Economy). Aktualni problemy ekonomiky (Actual problems of economy)*, 6, 425–432. [in Ukr.]
9. Ofitsiynyi sait Derzhavnoyi slyzhby statystyky Ukrainy (*Official Site of the Ukrainian State Statistics Service*). URL: <http://www.ukrstat.gov.ua> [in Ukr.]
10. Myronova M. I. (2016) *Do pytannia otsinky efektyvnosti funktsionuvannia natsionalnoi ekonomichnoi systemy (On the Question of the National Economic System Efficiency Evaluation). Visnyk Lvivskoho torhovelno-ekonomichnoho universytetu. Ekonomichni nauky (Bulletin of Lviv Trade and Economic University. Economic sciences)*, 51, 130–133 [in Ukr.]

UDC (УДК) 331:658
JEL Classification J11, J21, M21, M5

Копитко Марта Іванівна,

доктор економічних наук, доцент,
професор кафедри менеджменту
Львівського державного університету внутрішніх справ
e-mail: marta_kernytska@ukr.net
ORCID ID: 0000-0001-6598-3798

Живко Зінаїда Богданівна,

доктор економічних наук, професор,
завідувач кафедри менеджменту
Львівського державного університету внутрішніх справ
e-mail: professor2007@ukr.net
ORCID ID: 0000-0002-4045-669X

Брезицький Антон Анатолійович,

здобувач ступеня магістра,
Львівського державного університету внутрішніх справ
e-mail: anton_brezickyu@ukr.net
ORCID ID: 0000-0003-0673-9175

ПРОБЛЕМИ РИНКУ ПРАЦІ В УКРАЇНІ ЯК ФАКТОР ВПЛИВУ НА РІВЕНЬ КАДРОВОЇ БЕЗПЕКИ ПІДПРИЄМСТВ

Анотація. Досліджено проблеми ринку праці в Україні та проаналізовано їхній вплив на діяльність підприємств. Визначено загрози кадровій безпеці підприємств в Україні, зокрема акцентовано на відсутності висококваліфікованих кадрів та масовому звільненні працівників унаслідок трудової міграції за кордон. Окреслено загрозу втрати трудового потенціалу вітчизняних підприємств у зв'язку зі щорічним погіршенням рівня розвитку національної економіки, що спричинило масовий відтік кадрів за кордоном. Розроблено рекомендації українським компаніям для удосконалення політики управління кадрами з метою забезпечення стабільного рівня кадрової безпеки на основі використання методів нематеріального стимулювання.

Ключові слова: економічно активне населення, безробіття, міграція, кадрова безпека, заробітна плата.

Kopytko Marta,

Doctor of Economics, Associate Professor,
Professor of Department of Management,
Lviv State University of Internal Affairs
e-mail: marta_kernytska@ukr.net
ORCID ID: 0000-0001-6598-3798

Zhyvko Zinaida,

Doctor of Economics, Professor,
Lviv State University of Internal Affairs,
e-mail: professor2007@ukr.net
ORCID ID: 0000-0002-4045-669X

Brezickyy Anton,Master's Degree Student,
Lviv State University of Internal Affairs,
e-mail: anton_brezickyy@ukr.net
ORCID ID: 0000-0003-0673-9175

PROBLEMS OF THE LABOR MARKET IN UKRAINE AS FACTOR OF INFLUENCE ON THE LEVEL OF HUMAN RESOURCES SECURITY OF ENTERPRISES

Abstract. On the basis of population dynamics, the study of the level of economically active, economically inactive, unemployed population in Ukraine for the period of 2010–2018 has identified the problem of reducing the number of labor resources, including highly skilled. The main factors that caused a problem with staffing of Ukrainian enterprises were determined, in particular: the decrease of the population, cancellation of visa regime with European countries since 2017, the decline in the living standards of the population, which led to mass labor migration, the war in the east of Ukraine, which caused the outflow of foreign investment and further reduction of domestic enterprises, departure to study with the further employment of Ukrainian youth. After analyzing the level of staff, the size of the minimum and average salary, the level of subsistence level, the threat of losing the labor potential of domestic enterprises due to the annual deterioration of the level of development of the national economy, which leads to a deterioration of living standards of the population. In connection with this, enterprises have faced a massive outflow of personnel who move to work abroad. Based on the results of the analysis, Ukrainian companies can be offered to implement a personnel management policy to ensure a stable level of human resources security based on the use of non-material incentives. The most effective methods of non-material stimulation of labor consider expedient use of programs of humanization of labor; programs of professional qualification development of labor force; non-traditional methods of material incentives: individualization of wages, employee participation in profits, plans for group stimulation, employees' right to purchase shares on preferential conditions; programs of broad engagement of workers to production management. We consider the provision of additional free time as an effective method of non-material incentives. This means of external motivation is realized by differentiating (changing) the duration of the basic and additional leave, dividing them into parts, giving the opportunity to work part-time or full-time, shortening the work hours.

Keywords: economically active population, unemployment, migration, human resources, hr security, wages.

Вступ

Із 2014 р. розвиток національної економіки України супроводжувався низкою проблем, зокрема, доцільно відзначити соціальну напруженість у зв'язку із проведенням Антитерористичної операції на сході, анексією Криму, проблемами у фінансовій сфері, катастрофічну девальвацію національної валюти та політичну нестабільність. Усі ці фактори мають значний негативний вплив на ринок праці, що спричиняє виникнення низки проблем. Проблеми ринку праці на макrorівні зумовлюють зростання напруженості у кадровій сфері на мікрорівні. Підприємства починають щораз гостріше стикатися із загрозою відсутності висококваліфікованих кадрів і звільнення працівників через пошук місця праці з вищим рівнем оплати, зазвичай, за кордоном. Тому аналіз проблем макrorівня у сфері трудових ресурсів є актуальним.

Ринок праці в Україні характеризується значною мінливістю і виникненням

нових ризиків і для населення, і для суб'єктів господарювання. Аналізу демографічних та міграційних процесів в Україні присвячували свої праці багато науковців, але доцільно відзначити тих, хто вивчав тенденції взаємозв'язку макrorівня та мікрорівня з позиції забезпеченості робочою силою. Це, зокрема, Йосипа Вішіч (Josipa Visic, 2015) [1], Башір Ходапарасті Р., Форузанфар Е., Форузанфар Е. (Ramin Bashir Khodaparasti, Elnaz Forouzanfar, Elham Forouzanfar, 2015) [2] та ін.

Мета статті – виявити та проаналізувати проблеми ринку праці в Україні з метою формування рекомендацій для підвищення рівня кадрової безпеки вітчизняних підприємств.

1. Аналіз основних загроз на ринку праці в Україні

Аналізуючи чисельність населення України впродовж 2010–2017 рр. (табл. 1), можна прослідкувати негативну динаміку щороку орієнтовно на 0,4%.

Таблиця 1

Динаміка чисельності населення в Україні

Дата	Чисельність (тис.)	Динаміка зміни
01.01.2010	45 962,9	-0.39%
01.01.2011	45 778,5	-0.40%
01.01.2012	45 633,6	-0.32%
01.01.2013	45 553,0	-0.18%
01.01.2014	45 426,2	-0.28%
01.01.2015	42 928,9	-5.50%
01.01.2016	42 760,5	-0.39%
01.01.2017	42 584,5	-0.41%
01.01.2018	42 386,4	-0.47%

Джерело: авторська розробка на основі [3]

За роки незалежності України це призвело до того, що чисельність населення зменшилася з 51 944,4 тис. осіб у 1991 до 42 386,4 тис. – у 2018 р. Якщо тенденція не зміниться, то за наступні 30 років населення України становитиме менше 20 млн осіб. Причиною зазначеного різкого падіння є низький рівень народжуваності, високий рівень смертності та трудової міграції за кордон. Подальше погіршення ситуації призведе до того, що до 2050 р. кожен третій українець буде пенсіонером за віком. Критичність цієї ситуації полягає в тому, що за 5–10 років із такою тенденцією не буде робочої сили для створення ВВП країни, адже кількість працездатного населення падатиме щорічно, а це зумовить обмеження обсягів трудових ресурсів. Переважна частка валового доходу витратиться на утримання тих верств населення, які не залучені до створення доданої вартості. Все це спричинятиме зниження рівня життя населення і проблеми в економіці через брак робочої сили.

Значний вплив на національний ринок праці має і те, що з червня 2017 р. для українців скасовано візовий режим до країн Європи. Значна кількість українців отримала змогу виїзду для поліпшення добробуту своїх родин. Адже ріст ВВП на рівні 2–2,2% впродовж останніх років не дає змоги відновлювати економіку

країни відповідно до очікувань населення. Рівень життя населення пересічних українців впав нижче рівня життя населення в Північній Африці. Про це свідчать показники рівня ВВП, який у 2013 р. становив 180 млрд дол., а у 2016 – 93 млрд дол., у розрахунку на душу населення, то показник знизився майже вдвічі: 2013 р. – 4030,3 дол., 2016 – 2185,9 дол. [4]. Головною причиною такого різкого падіння була розпочата у 2014 р. війна на сході України, яка призупинила інвестиційну діяльність, сприяла відтоку капіталів з України, переорієнтувала національну промисловість та змінила статті видатків державного бюджету.

Усі ці чинники негативно вплинули на функціонування ринку праці в Україні. Розуміючи вагомість проблеми, вітчизняні підприємства зіткнулися з потребою розроблення нових підходів до організації кадрової безпеки та втримання кваліфікованих кадрів, перед якими відкривається можливість доступу до європейських корпорацій зі значно вищим рівнем оплати праці. Про актуальність проблем із забезпеченістю кадрами свідчать дані Щорічної оцінки ділового клімату в Україні [5], відповідно до якого 20% опитаних представників малих і середніх підприємств (МСП) зіткнулися з проблемою недостатньої кваліфікації працівників (рис. 1).



Рис. 1. Основні загрози діяльності для малих і середніх підприємств в Україні (станом на 2016 р.)

Джерело: авторська розробка на основі [5]

Третина підприємств малого і середнього бізнесу впродовж 2016 р. зменшила кількість працівників, 45% – не змінили кількість працівників (рис. 2).

ризиків щодо виїзду на роботу за кордон відчують підприємства серед працівників робітничих спеціальностей, IT-фахівців, працівників у сфері обслуговування, фахівців аграрної



Рис. 2. Динаміка кількості працівників у малих і середніх підприємствах в Україні (станом на 2016 р.)

Джерело: авторська розробка на основі [5]

Підприємства відчувають брак фахівців технічних спеціальностей (понад 32% опитаних керівників МСП), понад 16% керівників МСП констатували проблему неуккомплектованості спеціалістів у сферах маркетингу та комунікацій. Найбільш катастрофічною є ситуація у промисловості та сільському господарстві. Понад 53% МСП стверджують про брак фахівців с/г сфери, 37% – працівників технічних спеціальностей. Проблему із наймом на роботу працівників технічних спеціальностей у 2016 р. мали МСП сфери будівництва (68%) та промисловості (53%) [5].

Як свідчать дані дослідження, проведеного компанією *Ernst and Young*, у 2017 р. понад 43% українських компаній відчули вплив трудової міграції за кордон, водночас найбільше

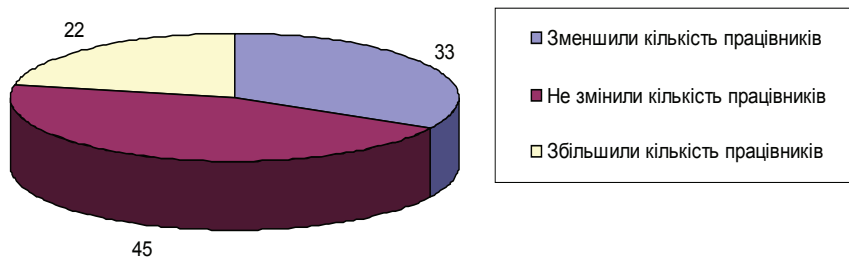
сфери. Вагомим фактором, який сприяв активізації трудової міграції українців до країн ЄС було збільшення кількості робочих місць внаслідок успішної реалізації інвестиційних проектів, частка яких у 2016 р. зросла на 15% порівняно з 2015 р. Залучення прямих іноземних інвестицій дало змогу європейському ринку праці створити 259 673 нових робочих місць, що порівняно з 2015 р. демонструє ріст на понад 19% [6].

2. Характеристика основних показників ринку праці, які впливають на рівень кадрової безпеки підприємств

Проаналізуємо детальніше динаміку економічно активного, зайнятого та безробітного населення (табл. 2).

Таблиця 2

Динаміка економічно активного, зайнятого та безробітного населення України

Роки	Економічно активне населення (у віці 15–70 років)		заразом			
	в середньому, тис. осіб	у % до населення відповідної вікової групи	зайняте населення (у віці 15–70 років)		безробітне населення (у віці 15–70 років)	
			в середньому, тис. осіб	у % до населення відповідної вікової групи	в середньому, тис. осіб	у % до населення відповідної вікової групи
2010	20 894,1	63,6	19 180,2	58,4	1 713,9	8,2
2011	20 893,0	64,2	19 231,1	59,1	1 661,9	8,0
2012	20 851,2	64,5	19 261,4	59,6	1 589,8	7,6
2013	20 824,6	64,9	19 314,2	60,2	1 510,4	7,3
2014	19 920,9	62,4	18 073,3	56,6	1 847,6	9,3
2015	18 097,9	62,4	16 443,2	56,7	1 654,7	9,1
2016	17 955,1	62,2	16 276,9	56,3	1 678,2	9,3
2017	17 854,4	62,0	16 156,4	56,1	1 698,0	9,5

Джерело: авторська розробка на основі [7]

Упродовж 2010–2017 рр. чисельність економічно активного населення (ЕАН) знизилася на 3039,7 тис. осіб, одночасно знизилася частка зайнятого населення та зросла частка безробітних (у 2010 р. частка безробітних становила 8,2% у структурі ЕАН, а у 2017 – 9,5%). Проблема в тому, що офіційні дані про рівень безробіття цілком не відповідають дійсності. За підрахунками неурядових організацій реальний рівень безробіття вчетверо перевищує офіційний.

Окрім зайнятих та безробітних існує й інша категорія осіб – економічно неактивні.

В Україні показник економічно неактивного населення залишається стабільно високим (табл. 3). Щороку зростає кількість пенсіонерів та осіб, які виконують домашні обов'язки, перебувають на утриманні, знижується кількість студентів денної форми навчання (у зв'язку із наданням пріоритету заочній формі навчання, а також виїзду закордон для здобуття вищої освіти).

Негативною динамікою характеризується сфера офіційно зареєстрованих працівників (табл. 4).

Таблиця 3

**Розподіл населення
за причинами економічної неактивності**

Роки	Економічно неактивне населення, всього, тис. осіб	заразом за причинами економічної неактивності								
		пенсіонери	учні, студенти денної форми навчання	виконують домашні (сімейні) обов'язки, перебувають на утриманні	стан здоров'я	зневірені	не знають де і як шукати роботу	вважають, що немає підходящої роботи	сезонний характер роботи, сподіваються повернутися на попередню роботу	інші
у відсотках до підсумку										
2010	11 945,0	48,9	25,7	19,5	1,8	1,4	0,3	0,6	0,6	1,2
2011	11 657,4	49,3	25,0	20,6	1,4	1,1	0,3	0,7	0,4	1,2
2012	11 456,9	50,3	24,6	20,5	1,2	0,9	0,3	0,6	0,3	1,3
2013	11 270,1	51,0	24,8	20,2	1,0	0,9	0,2	0,6	0,2	1,1
2014	12 023,0	53,3	21,5	20,2	1,2	1,2	0,3	0,7	0,5	1,1
2015	10 925,5	53,3	22,3	19,8	1,2	1,0	0,3	0,7	0,3	1,1
2016	10 934,1	52,8	21,4	21,6	1,2	0,8	0,2	0,7	0,3	1,0
2017	10 945,0	53,6	20,7	22,0	1,1	0,8	0,1	0,5	0,3	0,9

Джерело: авторська розробка на основі [7]

Таблиця 4

**Динаміка кількості штатних працівників
та рівня заробітної плати в Україні**

Роки	Середньооблікова кількість штатних працівників, тис. осіб	Середньомісячна заробітна плата		
		номінальна		реальна
		гривень	у % до прожиткового мінімуму для працездатних осіб	у % до попереднього року
2010	10 262	2 250	244,0	110,2
2011	10 083	2 648	263,7	108,7
2012	10 123	3 041	268,2	114,4
2013	9 720	3 282	269,5	108,2
2014	8 959	3 480	285,7	93,5
2015	8 065	4 195	304,4	79,8
2016	7 868	5 183	323,9	109,0
2017	7 679	7 104	403,2	119,1

Джерело: авторська розробка на основі [7]

Таблиця 5

**Динаміка розміру мінімальної заробітної плати
та прожиткового мінімуму в Україні**

Роки	Мінімальна заробітна плата, грн	Прожитковий мінімум, грн
2010	869	825
2011	941	894
2012	1 073	1 017
2013	1 147	1 108
2014	1 218	1 176
2015	1 218	1 176
2016	1 378	1 330
2017	3 200	1 544
2018	3 723	1 700

Джерело: авторська розробка на основі [8]

З огляду на законодавче підвищення розміру мінімальної заробітної плати (табл. 5), підприємства не поспішають офіційно оформляти працівників, адже це суттєво збільшує їхні витрати на соціальні виплати та податки. Крім того, якщо проаналізувати рівень середньомісячної зарплати (табл. 4), то він у 2010 р. становив в еквіваленті 282 дол., а в 2017 – 261 дол., тобто за 8 років рівень життя не підвищився, а навпаки – знизився [9; 10].

Також необхідно врахувати факт, що на розмір середньомісячної зарплати впливає збільшення кількості ІТ-компаній з іноземними інвестиціями в Україні впродовж останніх років, які виплачують працівникам значно вищу зарплату порівняно з національними компаніями, а також суттєве підвищення рівня заробітної плати високопосадовців. Зазначені фактори сприяють зростанню показника офіційного звільнення працівників за своїм бажанням і пошуку високооплачуваної роботи за кордоном.

Нині втримання кваліфікованого персоналу на підприємстві та стабілізація рівня кадрової безпеки можливі лише за умови активного використання нематеріальних методів стимулювання праці.

Найефективніші методи нематеріального стимулювання праці можуть передбачати використання програм гуманізації праці; програм професійної кваліфікації розвитку робочої сили; нетрадиційні методи матеріального стимулювання: індивідуалізація заробітної плати, участь працівників у розподілі прибутку, використання планів групового стимулювання, надання права працівникам на придбання акцій на пільгових умовах; використання програм широкого залучення працівників до управління підприємством. Ми розглядаємо надання додатко-

вого вільного часу як ефективного способу нематеріального стимулювання. Цей засіб зовнішньої мотивації реалізується шляхом диференціювання (зміни) тривалості основної та додаткових відпусток, поділяючи їх на частини, крім того, надання можливості працювати повний або неповний робочий день, встановлювати вільний вибір часу для праці (наприклад, в другій половині дня чи після 22.00 год тощо).

Висновки

Так, на основі оцінки динаміки чисельності населення, вивчення рівня економічно активного, економічно неактивного, безробітного населення в Україні за період 2010–2018 рр. встановлено проблему зниження кількості трудових ресурсів, зокрема висококваліфікованих. Проаналізувавши рівень кількості штатних працівників, розмір мінімальної та середньої зарплати, рівень прожиткового мінімуму визначено загрозу втрати трудового потенціалу вітчизняних підприємств, із огляду на щорічне погіршення рівня розвитку національної економіки, що призводить до погіршення рівня життя населення. У зв'язку з цим підприємства зіткнулися з масовим відтоком кадрів, які звільняються для пошуку роботи за кордоном.

За результатами проведеного аналізу можна запропонувати українським компаніям провадити політику управління кадрами для забезпечення стабільного рівня кадрової безпеки на основі використання методів нематеріального стимулювання.

Подальші дослідження проблеми мають передбачати розроблення покрокових рекомендацій для вітчизняних підприємств із метою досягнення потрібного рівня кадрової безпеки.

Список використаних джерел

1. Josipa Visic. Labour productivity and employment effects of takeovers in a Croatia. *Актуальні проблеми економіки: науковий економічний журнал*. 2015. № 1 (163). С. 360–370.
2. Ramin Bashir Khodaparasti, Elnaz Forouzanfar, Elham Forouzanfar. Impact of corporate social responsibility on financial performance of a bank. *Актуальні проблеми економіки: науковий економічний журнал*. 2015. № 1 (163). С. 338–343.
3. Динаміка чисельності населення в Україні. URL: <https://index.minfin.com.ua/ua/reference/people/2017>
4. Валовий внутрішній продукт. URL: <https://index.minfin.com.ua/economy/gdp/>
5. Щорічна оцінка ділового клімату в Україні: 2016 рік. Аналітичний звіт: національний та регіональний виміри. URL: http://www.ier.com.ua/files/Projects/2015/LEV/ABCA2017/ABCA2016_full_report.pdf
6. Рекордний обсяг прямих іноземних інвестицій у Європу стимулював створення нових робочих місць. URL: <http://www.ey.com/ua/uk/newsroom/news-releases/news-ey-record-foreign-direct-investment-in-europe-sparks-job-creation-boom>
7. Демографічна та соціальна статистика / Ринок праці / Зайнятість та безробіття. URL: http://www.ukrstat.gov.ua/operativ/menu/menu_u/rp.htm
8. Мінімальна заробітна плата та прожитковий мінімум в Україні. URL: <https://index.minfin.com.ua/ua/labour/salary/min/>
9. Мінімальна зарплата у 2018 може знову зрости. URL: https://24tv.ua/minimalna_zarplata_u_2018_mozhe_znovu_zrosti_n909024
10. В Україні зросла мінімальна зарплата. URL: <https://www.ukrinform.ua/rubric-society/2374718-z-novogo-roku-v-ukraini-zrosta-minimalna-zarplata.html>

References

1. Josipa Visic. (2015) Labour productivity and employment effects of takeovers in a Croatia. *Actual problems of economy: scientific economic journal*, 1 (163), 360–370.
2. Ramin Bashir Khodaparasti, Elnaz Forouzanfar, Elham Forouzanfar. (2015) Impact of corporate social responsibility on financial performance of a bank. *Actual problems of economy: scientific economic journal*, 1 (163), 338–343.
3. Dynamika chyselnosti naseleennia v Ukraini (*Dynamics of population in Ukraine*). URL: <https://index.minfin.com.ua/ua/reference/people/2017> [in Ukr.]
4. Valovyi vnutrishnii produkt (*Gross Domestic Product*). URL: <https://index.minfin.com.ua/economy/gdp/> [in Ukr.]
5. Shchorichna otsinka dilovoho klimatu v Ukraini: 2016 rik. Analytychnyi zvit: natsionalnyi ta rehionalnyi vymiry (*Annual assessment of the business climate in Ukraine: 2016. Analytical Report: National and Regional Dimensions*). URL: http://www.ier.com.ua/files/Projects/2015/LEV/ABCA2017/ABCA2016_full_report.pdf [in Ukr.]
6. Rekordnyi obsiah priamykh inozemnykh investytsii u Yevropu stymuliuvav stvorennia novykh robochykh mist (The record volume of direct foreign investment in Europe has stimulated the creation of new jobs). URL: <http://www.ey.com/ua/uk/newsroom/news-releases/news-ey-record-foreign-direct-investment-in-europe-sparks-job-creation-boom> [in Ukr.]
7. Demohrafichna ta sotsialna statystyka / Rynok pratsi / Zainiatist ta bezrobittia (*Demographic and social statistics / Labor market / Employment and unemployment*). URL: http://www.ukrstat.gov.ua/operativ/menu/menu_u/rp.htm [in Ukr.]
8. Minimalna zarobitna plata ta prozhytkovi minimum v Ukraini (*Minimum wage and living wage in Ukraine*). URL: <https://index.minfin.com.ua/ua/labour/salary/min/> [in Ukr.]
9. Minimalna zarplata u 2018 mozhe znovu zrosty (*The minimum wage in 2018 may increase again*). URL: https://24tv.ua/minimalna_zarplata_u_2018_mozhe_znovu_zrosti_n909024 [in Ukr.]
10. V Ukraini zrosla minimalna zarplata (*In Ukraine, the minimum wage has increased*). URL: <https://www.ukrinform.ua/rubric-society/2374718-z-novogo-roku-v-ukraini-zrosta-minimalna-zarplata.html> [in Ukr.]

UDC (УДК) 330.322:327:341.24:658.5
JEL Classification: F 02; J 28; Q 42; Q 43

Завербний Андрій Степанович,

кандидат економічних наук, доцент,
доцент кафедри зовнішньоекономічної та митної діяльності
Національного університету «Львівська політехніка»
e-mail: 40anzas@gmail.com
ORCID ID: 0000-0001-7307-536X

Псуй Мар'яна Степанівна,

кандидат економічних наук, асистент кафедри
економіки підприємства та інвестицій
Національного університету «Львівська політехніка»
e-mail: Marjashka.89@email.ua
ORCID ID: 0000-0002-1446-4880

Керницький Іван Степанович,

доктор технічних наук, професор,
професор кафедри будівельної інженерії
Варшавського університету наук про життя
e-mail: i.s.kernytskyu@ukr.net
ORCID ID: 0000-0001-6084-1774

**СВІТОВІ ТЕНДЕНЦІЇ РОЗВИТКУ ЕНЕРГЕТИКИ
ТА ПОТЕНЦІЙНІ МОЖЛИВОСТІ ДЛЯ ПІДВИЩЕННЯ РІВНЯ
ЕНЕРГЕТИЧНОЇ БЕЗПЕКИ УКРАЇНИ В УМОВАХ ІНТЕГРУВАННЯ
ЇЇ ЕНЕРГЕТИЧНОГО СЕКТОРУ**

Анотація. Проаналізовано світові тенденції розвитку енергетики, досліджено потенційні можливості для підвищення рівня енергетичної безпеки України в умовах інтегрування її енергетичного сектору. Наведено пропозиції щодо врахування світових тенденцій розвитку енергетики з метою розвитку енергетики в Україні. Зазначено, що в енергетиці України суттєво погіршилися показники (складові індексу ризиковості): волатильність цін на нафту, ціни на нафту, волатильність витрат на енергоносії, безпека світового виробництва вугілля, безпека світового виробництва природного газу, безпека світових запасів вугілля, витрати на енергоносії на душу населення, витрати енергії у транспорті на душу населення та безпека світових запасів природного газу. Виявлено не лише певні, тимчасові, проблеми, але й суттєві системні проблеми (ризик) для українського електроенергетичного сектору, зокрема показано, що війна на Донбасі суттєво загрожує рівню енергетичної безпеки України. Доведено, що необхідним є розроблення та впровадження ефективної системи управління видами макроенергетичних ризиків.

Ключові слова: енергетична безпека, диверсифікація, управління ризиками, розвиток енергетики України.

Zaverbnyj Andriy,

PhD in Economics, Associate Professor,
Lviv Polytechnic National University
e-mail: 40anzas@gmail.com
ORCID ID: 0000-0001-7307-536X

Psuj Mariana,

PhD in Economics,
Lviv Polytechnic National University
e-mail: Marjashka.89@email.ua
ORCID ID: 0000-0002-1446-4880

Kernytskyy Ivan,

Doctor of technical sciences, Professor,
Professor of the Department of Civil Engineering
Warsaw University of Life Sciences (SGGW)
e-mail: i.s.kernytskyy@ukr.net
ORCID ID: 0000-0001-6084-1774

WORLD TRENDS FOR ENERGY DEVELOPMENT AND POTENTIAL OPPORTUNITIES FOR ENERGY SECURITY IN UKRAINE IN THE CONDITIONS OF INTEGRATION OF ITS ENERGY SECTOR

Abstract. Energy is the most important prerequisite for growth and development around the world, and despite the global financial crisis, energy demand is steadily increasing.

The purpose of this research is to analyze global trends in energy development and to determine the potential of their use for increasing the level of energy security of Ukraine in terms of integrating its energy sector into European and world markets.

Methods of research: structural-dynamic analysis, grouping method, systematization method.

In the energy sector of Ukraine, the following indicators (components of the risk index) have considerably deteriorated in recent years: volatility of oil prices, oil prices, volatility of energy costs, world coal production safety, world natural gas production safety (it is clear that this indicator has generally deteriorated as a result the deterioration of relations with the main supplier, and now an invader), the safety of world coal reserves (a problem in the territories occupied by Russians, where the bulk of Ukrainian coal is mined), energy consumption per capita, energy consumption per transport per capita and the safety of world natural gas reserves (similar to the production of this energy resource). The long-standing crisis in the energy sector of Ukraine in recent years has tended to be substantially strengthened. In particular, the crisis in the electricity sector revealed not only certain, temporary, problems, but also significant systemic problems (risks) for the Ukrainian electricity sector, including that the Donbass war seriously threatens the level of Ukraine's energy security. The stability of Ukraine's energy system depends to a large extent on weather conditions, the external environment, and not on internal factors.

Investigating and following the main trends of world energy, this sector in Ukraine will be able to effectively use the potential of the energy market. In addition, it is necessary to develop and implement an effective system for managing macro-energy risks.

Key words: energy security, diversification, risk management, development of energy sector of Ukraine.

Вступ

За дослідженнями Інституту енергії ХХІ століття Американської торгової палати енергія є «найважливішою передумовою зростання і розвитку в усьому світі, і, незважаючи на світову фінансову кризу, попит на енергоносії неухильно зростає, особливо у великих економіках Китаю, Індії та Бразилії, що розвиваються». Аналогічна ситуація і в енергетичному секторі України. Водночас Міжнародне енергетичне агентство (МЕА) зазначає, що більше 1 млрд людей не мають жодного «доступу до сучасних енергетичних послуг, а відтак надання цих енергетичних послуг є пріоритетом для урядів багатьох країн по всьому світу, щоб вивести людей з бідності» [1].

Тобто, існує високий рівень енергетичної небезпеки у світовому господарстві (аналогічна ситуація, зрозуміло, і в Україні). Згідно з результатами проведених досліджень Інституту енергії ХХІ століття Американської тор-

гової палати енергетична небезпека зумовлена геополітичним розміщенням головних енергетичних ресурсів.

Проблематикою аналізування світових тенденцій розвитку енергетики та вплив їх на українську енергетику, питаннями підвищення рівня енергетичної безпеки країн, управління макроенергетичними ризиками України займається плеяда українських вчених, серед них А. В. Семанишина, А. І. Замулко, В. Є. Матвіїшин, І. В. Плачков, Н. О. Шпак, Є. В. Крикавський, Л. Г. Мельник, С. М. Сокотенюк, І. М. Сотник, О. В. Коваленко, Л. Л. Товажнянський, В. А. Прокопов, М. М. Озарук й ін. [2; 3; 4].

Метою цього дослідження є аналізування світових тенденцій розвитку енергетики та визначення потенційних можливостей використання їх для підвищення рівня енергетичної безпеки України за умов інтегрування її енергетичного сектору в європейський та світовий ринки.

1. Аналіз ризиків енергетичної безпеки у глобальному вимірі та в національних масштабах

Значна частка світових запасів нафти, газу, інших викопних енергетичних ресурсів знаходяться лише в декількох країнах. Водночас деякі з цих країн «знаходяться у стані політичних потрясінь» [1].

Іншою проблемою є незначна кількість шляхів сполучення між країнами провідними виробниками енергетичних ресурсів і країнами основними споживачами. Тому, рівень залежності від міжнародної торгівлі енергетичними ресурсами є високим, спостерігаються часті збої тощо.

Для енергетичних ресурсів (товарів) негативні події в певних країнах (зокрема це актуально для України) можуть суттєво впливати на рівень попиту, ціни в інших, навіть деколи у цілковито самодостатніх країнах.

Тобто ризики для енергетичної безпеки створюють суттєві проблеми для всіх країн світу [1].

Рівень ризиковості енергетичної сфери в Україні є одним із найвищих серед всіх країн світу.

Україна опинилася на передостанньому 74 місці серед 75 найбільших споживачів енергії за індексом ризиків для енергетичної безпеки яких за період 1995–2010 рр. [1].

В енергетиці України віднедавна (2014–2018 рр.) суттєво погіршилися такі показники (складові індексу ризиковості): волатильність цін на нафту, ціни на нафту, волатильність витрат на енергоносії, безпека світового виробництва вугілля, безпека світового виробництва природного газу (зрозуміло, що, зазвичай, цей показник погіршився внаслідок погіршення стосунків із головним постачальником, а зараз загарбником), безпека світових запасів вугілля (проблема на територіях, захоплених росіянами, де видобувається основна частина українського вугілля), витрати на енергоносії на душу населення, витрати енергії у транспорті на душу населення та безпека світових запасів природного газу (аналогічно із виробництвом даного енергетичного ресурсу) [1].

2. Формування напрямів зниження рівня ризиків та підвищення рівня енергетичної безпеки України

Проведене аналізування зазначених показників (складових розрахунку інтегрального показника – міжнародного індексу ризиків для енергетичної безпеки України, дозволило виявити основні напрямки забезпечення рівня енергетичної безпеки: скорочення частки спо-

живання енергії на виробництво одиниці ВВП (підвищення рівня енергоефективності економіки країни), зменшення рівня витрат на імпорт викопних видів палива у відношенні до ВВП країни, диверсифікування електрогенеруючих потужностей тощо [1].

Отже, головними напрямами зниження рівня ризиків та підвищення рівня енергетичної (одночасно і економічної) безпеки України повинні бути такі:

- підвищення рівня енергоефективності економіки України (зниження частки питомих витрат на енергетичні ресурси на одиницю ВВП);

- розвідування, нарощування доведених запасів, збільшення обсягів видобутку власних енергоресурсів;

- заміна дорогих імпортних енергоресурсів (наприклад, нафти, природного газу тощо) іншими видами палива, особливо це стосується енергоресурсів вітчизняного походження;

- диверсифікування використання енергоресурсів шляхом розширення і видів енергетичних ресурсів (особливо відновлювальних, альтернативних), і джерел постачання;

- застосування протидії коливанням рівнів цін на енергетичні ресурси (запобігання і протидія монополізуванню енергетичного ринку України, розвиток ринкової інфраструктури даного ринку, створення резервів енергетичних ресурсів, збереження достатнього рівня впливу держави на ситуацію в паливно-енергетичному комплексі, на ринок енергетичних носіїв тощо);

- запровадження і подальший розвиток ринкових принципів у функціонуванні електроенергетичної галузі країни, розвиток конкуренції у даній сфері [1].

Тривала криза в енергетичній сфері України останніми роками мала тенденцію до значного посилення. Зокрема криза в електроенергетичній сфері виявила не лише певні, тимчасові, проблеми, але й суттєві системні проблеми (ризики) для українського електроенергетичного сектору, зокрема показала, що війна на Донбасі суттєво загрожує рівню енергетичної безпеки України.

Вважаємо, що за дану кризу, основну вину несуть попередні уряди країни. Адже, протягом всіх років незалежності не було реального реформування української електроенергетики (якщо й були спроби, то до 2014 р. вони відбувалися виключно на папері). В країні підтримувалася екстенсивна модель експлуатування покладів, інфраструктури, яка залишилася в спадок від СРСР.

Стабільність енергетичної системи України значною мірою залежить від погодних

умов, зовнішнього середовища, і аж ніяк не від внутрішніх факторів.

За умов переходу енергетичного сектору України до ринкових відносин господарювання, лібералізування енергетичного ринку під час планування, організування та інших функцій управління, результатами яких виступають прийняття управлінських рішень щодо розвитку даних процесів залучається значна кількість учасників до даного процесу. Як результат це призводить до виникнення конфлікту інтересів кожного з учасників, представників різних сторін даного процесу. Також існує високий рівень ймовірності виникнення фізичних чи технологічних ризиків, які пов'язані з ймовірністю відмов та/або перебоїв (збоїв) у роботі основного обладнання на

енергетичних підприємствах України. Також прогнозовано виникнуть новітні фінансові ризики, що будуть обумовлені сформованими різними групами суб'єктів при відносинах під час функціонування, розвитку енергосистем України за новими принципами [2, с. 100–106]. Тому необхідним є розроблення та впровадження ефективної системи управління цими та іншими видами макроенергетичних ризиків. Аналізування розвитку світової енергетики дало змогу визначити основні її фактори: надійність енергопостачання, рівень енергетичної безпеки, рівень енергоефективності та екологію. Підвищення рівня енергоефективності є стратегічним напрямом щодо зниження рівня енергоємності економіки (табл. 3; 5; 6; 7).

Таблиця

Основні світові тенденції розвитку енергетики та потенційні можливості для енергетичного сектору України

Тенденції розвитку світової енергетики	Характеристика світових тенденцій	Основні напрями для врахування з метою розвитку енергетики в Україні
1	2	3
1. Наростаючий обсяг енергоспоживання	Не дивлячись на жорстку політику енергозбереження, підвищення рівня ефективності використання енергоресурсів прогнозується неухильне зростання обсягів енергоспоживання. Розвиток світової енергетики, забезпечення ефективної глобальної енергетичної безпеки потребуватиме інвестиційні ресурси, що оцінені за період до 2030 р. в понад 1 трлн дол. США щорічно.	Становище енергетики України має негативну тенденцію щодо високого рівня енергоємності економіки (низький рівень ефективності використання, надмірний рівень споживання, зростання обсягів імпорту тощо). Для вирішення наявних проблем потрібні значні обсяги інвестування. Однак, інвестиційний клімат (зокрема й в енергетичній галузі) є несприятливим. Тому потрібно на законодавчому рівня гарантії для залучення іноземних інвестицій (внутрішнє інвестування є недостатнім за обсягами).
2. Основний приріст споживання енергії здійснюватиметься в країнах, що не входять до ОЕСР	Приріст компенсуватиметься зменшенням рівня витрат енергії розвиненими країнами. Внаслідок зростання споживання енергії на душу населення загалом у світі майже не зміниться.	Прогнозується зростання обсягів витрат енергії, зокрема й на душу населення. Потрібні заходи і на рівні держави, і на рівні підприємств, домогосподарств, спрямовані на зниження показника.
3. Структура споживання енергії не зазнає суттєвих змін	Нафта, газ і вугілля збережуть своє домінуюче значення, лише частково поступляться своїми позиціями відновлюваним джерелам енергії. Хоча на основі звітів про дослідження ресурсів Землі, їх обсяг є достатнім для задоволення постійно зростаючого обсягу попиту, однак забезпечення безперервного постійного доступу до надійних джерел енергії кожного року потребуватиме зростаючі обсяги капіталовкладень. Прогнозується нарощування обсягів світової торгівлі енергоресурсами (перш за все нафтою, газом).	Важливим для енергетики України є потреба в імпорті основних енергетичних ресурсів. Постає потреба в диверсифікуванні енергетичних ресурсів та їх постачальників з метою оптимізування рівня енергетичної безпеки країни.

1	2	3
4. Запобігання глобальних змін клімату на планеті шляхом планомірного зниження рівня викидів парникових газів	Цей напрям прогнозовано буде одним із головних рушійних стимулів для розвитку енергетики в період 2030–2050 рр. Основними напрямками для вирішення цього завдання слугуватимуть інноваційні технології в теплоенергетиці, що дасть змогу зменшити рівень споживання викопного палива (переважно це стосується вугілля), з одночасним зменшенням рівня викидів шкідливих, парникових газів тощо.	До найперспективніших напрямків подальшого розвитку теплоенергетики доцільно віднести розвиток паротурбінних ТЕС на ультранадкритичних параметрах пари, створення електростанцій з комбінованим циклом із внутрішньоцикловою газифікацією вугілля.
5. Розвиток технологій уловлювання, поховання в геологічних формаціях вуглекислого газу	Прогнозується, що після 2020 р. значного розвитку набудуть промислові технології для вловлювання, поховання в геологічних формаціях вуглекислого газу (утворюється на електричних станціях, крупних промислових об'єктах тощо).	Найбільшого розвитку очікують для ТЕС комбінованого циклу (із внутрішньоцикловою газифікацією, повним видаленням продуктів горіння). У сфері тепlopостачання прогнозується значне посилення ролі теплових насосів.
6. Зростання ролі електроенергетики	Прогнозується зростання значення електроенергетики в структурі світового споживання енергії. До 2030 р., згідно з прогнозами, світове загальне виробництво електроенергії зросте до 60% (порівняно із 2006 р.), досягне 30 000 млрд кВт·год.	Хоча Україна в енергетичну «спадщину» отримала значну кількість потужних шахт, свердловин, нафтопереробних заводів, ТЕС, АЕС, ГЕС, газопроводів, ліній електропередач тощо. Однак такий обсяг потужностей зумовлений необхідністю забезпечувати не лише рівень своїх потреб у енергоресурсах, але й потреби економіки цілого союзу.
7. Посилення інтеграційних процесів у світовій електроенергетиці	Прогнозується розвиток інтеграційних процесів в електроенергетиці а також подальшого об'єднання національних енергосистем у транснаціональні енергооб'єднання з метою тіснішого кооперування. Це сприятиме оптимізуванню їх роботи, підвищенню рівня надійності енергопостачання тощо.	Енергетична політика України, стратегія розвитку енергетики повинні врахувати цю тенденцію та прийняти активну участь у процесі інтегрування (зокрема в енергетичну систему ЄС).
8. Зростання ролі атомної енергетики	Прогнозоване зростання ролі атомної енергетики. Особливий приріст відбуватиметься в країнах, які не входять до ОЕСР. Прогнозується розвиток легководневих реакторів-розмножувачів на швидких нейтронах. За прогнозом у 2030 р. потужність ядерних реакторів світу по відношенню до 2006 р. зросте на 60%.	Україна не входить в ОЕСР, тому повинна взяти активну участь у реалізуванні власного ядерного потенціалу, обов'язково враховуючи екологічний фактор розвитку даної сфери.
9. Зростання виробництва електричної енергії ГЕС	За прогнозами у 2030 р. виробництво електричної енергії ГЕС світу має зрости. Це відбуватиметься за рахунок в основному країн, що розвиваються. Очікується приріст понад 50% (порівняно із 2006 р.). прогнозна величина складає понад 4500 млрд. кВт·год.	Враховуючи наявні потужності ГЕС, українській енергетиці потрібно використати цей потенціал за умов розвитку об'єднаних енергосистем. При введенні в експлуатацію в світових масштабах великих базисних ТЕС, АЕС зростатиме значення ГЕС, ГАЕС. Їхня роль відводиться як джерела високоманевреної потужності для процесу регулювання добових графіків навантажень.

1	2	3
10. Швидке нарощування темпів застосування відновлювальних, нетрадиційних джерел енергії	Планується, що до 2030 р. темпи приросту частки відновлювальних, нетрадиційних джерел енергії загалом будуть зростати. Найбільший обсяг прогнозується приросту в країнах ОЕСР. Очікується зростання відновлюваної енергетики (включно з ГЕС) у структурі світового споживання енергії в 2030 р. до 4%; у виробництві електроенергії – понад 20%. Найвищий приріст відбудеться у вітроенергетиці, сонячних електростанціях, теплових панелях тощо. Посилиться роль біоенергетики.	В Україні частка відновлювальних, нетрадиційних джерел енергії у виробництві електроенергії станом на 2018 р. становить приблизно 1%, тоді як розвинені країни планують досягнути у 2020 р. 20% у своїй структурі енергії.
11. Розвиток інноваційних технологій в енергетиці	В успішному вирішенні всіх проблем світової енергетики головну роль відводиться інноваційним енергетичним технологіям. Це стосується проблем із постійно зростаючого обсягу попиту на енергію у світі, підвищення рівня надійності енергопостачання, покращення стану навколишнього середовища, кліматичних умов тощо.	За умов високого рівня енергозагратності економіки, а також морального і матеріального застаріння основних фондів дана тенденція змушує активно впроваджувати інновації в енергетичному секторі України, оскільки без цього країна ризикує втратити конкурентоспроможність енергетичної галузі повністю і безповоротно.

Джерело: авторська розробка на основі [3; 5; 6; 8; 9]

Аналізування показує, що пріоритетами всіх промислово розвинених країн є диверсифікація і видів енергетичних ресурсів для використання в економіці, і їх постачальників з метою підвищення рівня енергетичної і, відповідно, економічної та політичної безпеки.

Для ЄС пріоритетом є диверсифікування, пошук нових постачальників газу, а також маршрутів транспортування енергоресурсів. Для США основою є диверсифікування постачання енергоресурсів для виробництва електроенергії. В Китаї розроблено проекти, що передбачають диверсифікування імпорту енергоресурсів (серед них основними є нафта і газ).

За дослідженнями Інституту енергії XXI століття Американської торгової палати енергії є «найважливішою передумовою зростання і розвитку в усьому світі, і, незважаючи на світову фінансову кризу, попит на енергоносії неухильно зростає, особливо у великих економіках Китаю, Індії та Бразилії, що розвиваються». Аналогічна ситуація і в енергетичному секторі України.

Міжнародне енергетичне агентство (МЕА) зазначає, що більше 1 млрд людей не мають жодного «доступу до сучасних енергетичних послуг, а відтак надання цих енергетичних послуг є пріоритетом для урядів багатьох країн по всьому світу, щоб вивести людей з бідності» [1, 10, с. 71–73].

Отже, існує високий рівень енергетичної небезпеки у світовому господарстві. Згідно з результатами проведених досліджень Інсти-

туту енергії XXI століття Американської торгової палати енергетична небезпека викликана геополітичним розміщенням ключових енергетичних ресурсів.

Управлінням енергетичним ризиком – це процес (система дій, заходів) впливу на об'єкт для пошуку шляхів щодо мінімізування потенційних негативних наслідків або підвищення рівня ефективності використання потенційних можливостей.

Спрощена схема процесу управління енергетичними ризиками повинна включати такі етапи: ідентифікування, класифікування ризику; якісне, кількісне аналізування ризиків; зниження рівня ризиків шляхом корегування діяльності без розроблення заходів щодо подолання цих ризиків; розроблення плану реагування на потенційні ризики (для тих, що можна уникнути опосередковано); контролювання (перевіряння необхідності застосування антиризикових заходів; реагування за необхідності на ризики; розроблення дієвих засобів задля зниження рівня ризиків.

Висновки

Як показало дослідження, існує високий рівень енергетичної небезпеки у світовому господарстві (аналогічна ситуація, зрозуміло, і в Україні). Згідно з результатами проведених досліджень Інститутом енергії XXI століття Американської торгової палати енергетична небезпека викликана геополітичним розміщенням ключових енергетичних ресурсів. Аналі-

зування показує, що пріоритетами всіх промислово розвинених країн є диверсифікація і видів енергетичних ресурсів для використання в економіці, і їх постачальників з метою підвищення рівня енергетичної і, відповідно, економічної та політичної безпеки. Дослідження та слідування основним тенденціям світової енергетики, сприятиме тому, що цей сектор

в Україні зможе ефективно використовувати потенційні можливості енергетичного ринку. Крім того, необхідним є розроблення та впровадження ефективної системи управління видами макроенергетичних ризиків. Подальшими напрямками досліджень повинно виступати дослідження методів управління макроенергетичними ризиками.

Список використаних джерел

1. Ризики для энергетической безопасности: глобальный и национальный аспекты: аналитическая записка. URL: <http://www.niss.gov.ua/articles/1039/>
2. Семанишина А. В., Замулко А. И. Управление рисками в условиях реформирования энергетической отрасли Украины. *Сталий розвиток енергетики*. К., 2016. С. 100–106.
3. Плачков И. В. Электроэнергетика та охорона навколишнього середовища. Функціонування енергетики в сучасному світі. URL: <http://energetika.in.ua/ua/books/book-5/part-5/section-3/3-3>
4. Борошко О. О., Сокотениук С. М. Економічна безпека критичних інфраструктур України: сучасний стан та напрями покращення. *Інвестиції: практика та досвід*. 2017. № 4. С. 71–75.
5. Global trends in renewable energy investment 2016. URL: http://fs-unep-centre.org/sites/default/files/attachments/16008nef_smallversionkomp.pdf
6. Папкина М. Д., Папков Б. В. Риски субъектов электроэнергетического рынка. Н. Новгород: НГАСУ, 2007. 77 с.
7. Гранатуров В. М., Литовченко И. В., Харичков С. К. Анализ підприємницьких ризиків: проблеми визначення, класифікації та кількісної оцінки. Одеса: Інститут проблем ринку та економіко-екологічних досліджень НАН України, 2003. 164 с.
8. Medium-Term Renewable Energy Market Report. 2016. С. 4. URL: <https://www.iea.org/Textbase/npsum/MTrenew2016sum.pdf>
9. Pilipovic D. Energy Risks. Valuing and Managing Energy Derivaties. New York: McGraw-Hill, 1997. 248 p.
10. Вазер П. Инновации и энергетика: одно без другого невозможно. URL: <http://www.shell.com.ru/aboutshell/media-centre/speeches-and-webcasts/2010/101115-peter-voser.html>

References

1. Ryzkyk dlia energetychnoji bezpeky: gloalny i nacionalny aspekty. Analitychna zapyska (Risks to Energy Security: Global and National Aspects). URL: <http://www.niss.gov.ua/articles/1039/>
2. Semanyshyna A. V., Zamulko A. I. Upravlinnia ryzykamy v umovach reformuvannia energetychnoji galuzi Ukrainy. *Stalyi rozvytok energetyky. (Risk Management in the Reform of the Energy Industry of Ukraine Sustainable Energy Development)*. K., 2016. 100–106 [in Ukr.]
3. Plachkov I. V. Elektroenergetyka ta ochorona navkolyshnogo seredovyscha. Phunkcionuvannia energetyky v suchasnomu sviti (*Electricity and environmental protection. Operation of energy in the modern world*). URL: <http://energetika.in.ua/ua/books/book-5/part-5/section-3/3-3> [in Ukr.]
4. Brozhko O. O., Sokoteniuk S. M. Ekonomichna bezpeka krytycznykh infrastruktur Ukrainy: suchasnyj stan ta napriamy pokrashchennia (*Economic Security of Ukraine's Critical Infrastructure: Current Situation and Directions of Improvement*) // Investycii: praktyka ta dosvid (Investments: practice and experience), 2017, 4, 71–75 [in Ukr.]
5. Global trends in renewable energy investment 2016. URL: http://fs-unep-centre.org/sites/default/files/attachments/16008nef_smallversionkomp.pdf
6. Papkova M. D., Papkov B. V. Riski sybiektov elektroenergetychnogo rynku (*Risks of the subjects of the electric power market*). Novgorod: NGASU, 2007, 77 p. [in Russ.]
7. Granaturov V. M., Lytovchenko I. V., Charichkov S. K. Analiz pidpriemnyckych ryzykiv: problemy vyznachennia, klasyfikacii ta kilkisnoi ocinky (*Business risk analysis: problem definition, classification and quantification*). Odesa: Instytut problem rynku ta ekonomiko-ekologichnykh doslidzhen NAN Ukrainy, 2003. 164 p. [in Ukr.]
8. Medium-Term Renewable Energy Market Report 2016, 4. URL: <https://www.iea.org/Textbase/npsum/MTrenew2016sum.pdf>
9. Pilipovic D. Energy Risks. Valuing and Managing Energy Derivaties. New York: McGraw-Hill, 1997, 248 p.
10. Vozer P. Innovacii i energetika: odno bez drugogo nevozmozhno (*Innovation and energy: one without the other is impossible*). URL: <http://www.shell.com.ru/aboutshell/media-centre/speeches-and-webcasts/2010/101115-peter-voser.html> [in Russ.]

UDC (УДК) 340.113:811.161.2
JELClassification: K33; K41

Плахотнюк Наталія Вікторівна,

кандидат юридичних наук, доцент,
доцент кафедри міжнародного публічного права
Київського національного торговельно-економічного університету
e-mail: plakhotniuk.natalia@gmail.com
ORCID ID: 0000-0001-8344-0674

Іконнікова Наталія Володимирівна,

здобувач освітнього ступеня магістра
Київського національного торговельно-економічного університету
e-mail: chanelnaly@gmail.com
ORCID ID: 0000-0002-7089-4404

ЄВРОПЕЙСЬКИЙ ЕНЕРГЕТИЧНИЙ РИНОК ТА ПЕРСПЕКТИВИ УКРАЇНИ

Анотація. Проаналізовано сучасний стан Європейського енергетичного ринку в контексті перетворень, що виникають унаслідок удосконалення виробничих технологій, зміни обсягу природних ресурсів, а також завдяки створенню нових транспортних можливостей та впливу різноманітних екологічних факторів. Зосереджено увагу на енергетичному секторі України в контексті проблем розвитку та реформування енергетичного ринку країни, а також глобальних та регіональних тенденцій, за умов і наявних, і потенційних зовнішніх та внутрішніх загроз в енергетичній сфері з урахуванням факторів, які безпосередньо не пов'язані з технологіями видобутку та споживання енергоресурсів, але здійснюють значний вплив на стан енергетичного сектору. Розглянуто можливості та перспективи інтеграції України в Європейський енергетичний ринок.

Ключові слова: енергетика, енергетичний ринок, енергетична безпека, міжнародне співробітництво, Угода про асоціацію України з Європейським Союзом.

Plakhotnyuk Nataliya,

PhD, Assistant professor,
Associate Professor of the Department
of International Public Law KNUTE
Kyiv National University of Trade and Economics,
e-mail: plakhotniuk.natalia@gmail.com
ORCID ID: 0000-0001-8344-0674

Ikonnikova Nataliya,

Student of the master's program,
Kyiv National University of Trade and Economics,
e-mail: chanelnaly@gmail.com
ORCID ID: 0000-0002-7089-4404

EUROPEAN ENERGY MARKET AND PROSPECTS OF UKRAINE

Abstract. The article gives the common view of current situation on the world and European energy market in the context of transformations arising from the improvement of production technologies, changes in the volume of natural resources, as well as the creation of new transport opportunities and the influence of various environmental factors. The situation in the European energy market is given in connection with the current state of the Ukrainian energy sector and the possible impact on it. Special attention is paid to the energy sector of Ukraine in the context of problems of development and reforming the country's energy market, taking into account global and regional trends in the face of existing and potential external and

internal threats in the energy sector. In the article is considered the Ukrainian new energy strategy until 2020 and the complex of the current problems of Ukrainian economy which connecting with the implementation of this strategy. The author pays attention to the strengths and weaknesses of the Ukrainian new energy policy, as well on the specific of the current situation on energy market and defines the prospective ways of developing energy sector. Overwhelming part of the research is devoted to the issues of the Ukraine's integration in EU energy sector with the special attention paid on the aspects of the harmonization Ukrainian and EU Law as well as to the provisions of the Ukrainian-European Union Association Agreement in the energy sector. The matter of harmonization Ukrainian and EU Law is considered as the general condition and the key factor of further integration Ukrainian energy sector into single European energy market. On the base of the research conducted are identified the shortcomings and strengths of Ukrainian energy policy, which allow determining the prospects for further development of the country's energy sector in the light of the Association Agreement between Ukraine and the European Union. In the conclusion is considered the possibilities and prospects of Ukraine's integration into the European energy market and determines the practical ways of their implementation.

Key words: energy, energy market, energy security, international cooperation, the Ukrainian-European Union Association Agreement.

Вступ

У світовій енергетичній сфері постійно відбуваються еволюційні перетворення внаслідок вдосконалення виробничих технологій, зміни обсягу природних ресурсів, а також завдяки створенню нових транспортних можливостей та впливу різноманітних екологічних факторів. Особливим видом факторів, які безпосередньо не пов'язані з технологіями видобутку та споживання енергоресурсів, але здійснюють значний вплив на стан світового енергетичного сектору є економічні та політичні фактори, такі, як світові та локальні фінансові кризи, політична нестабільність, війни, ембарго, різноманітні санкції з боку ООН та інших міжнародних організацій. Ці фактори значною мірою виявляються через погіршення умов видобутку та світової торгівлі енергоносіями, впливають зміни цін на світових енергетичних ринках. Слід зазначити, що виробництво енергоносіїв не є рівномірно територіально розподіленим, а здебільшого зосереджується в окремих регіонах світу, що також здійснює вплив на процеси змін у енергетичній сфері. Своєю чергою світовий попит на первинну енергію також характеризується нерівномірним територіальним розподілом та більшість його постійного зростання припадає на країни та регіони, зокрема Китай, Індія, Бразилія та Близький Схід.

Питанням функціонування енергетичного ринку України постійно приділяють увагу фахівці енергетичної сфери, а також українські та зарубіжні науковці. Зокрема Л. А. Мелентьев, А. А. Макаров, Д. А. Арзаманцев, С. В. Войтко, С. В. Нарасевський, В. І. Денисов та інші, висвітлюється багато аспектів діяльності енергетичної сфери, але в сучасних умовах залишається актуальним питання подальшого розвитку енергетичної сфери України, а також перспективи інтегра-

ції енергоринку країни в єдину енергетичну систему Європейського Союзу за умов формування загальноєвропейського ринку електроенергії.

Метою статті є загальний огляд сучасного стану енергетичного сектору України з урахуванням глобальних та регіональних тенденцій у енергетичній сфері, з урахуванням наявних та потенційних зовнішніх та внутрішніх загроз, а також перспективи України щодо розвитку енергетичної сфери в умовах формування загальноєвропейського ринку електроенергії.

1. Поточна ситуація, проблеми та перспективи у світовій енергетичній сфері

Ситуація у світовій енергетичній сфері у протягом останніх років визначалась постійною нестабільністю, зокрема завдяки економічним та політичним факторам впливу. Глобальна економічна криза супроводжувалася значними коливаннями цін на вуглеводні. Відбулось помітне уповільнення зростання попиту і загострення конкуренції на традиційних енергетичних ринках.

Віднедавна відбувалися постійні зміни енергетичної картини світу, які заклали тенденції, розвитку світової енергетики на найближчі роки та більш віддалену перспективу. За статистичними даними British Petroleum (BP), станом на 2016 рік світове споживання енергії з усіх джерел становило біля 13,3 млрд т. нафтового еквіваленту. Водночас співвідношення споживання енергоресурсів світовою економікою за видами є таким: 33,28% – нафта, 28,12% – вугілля, 24,12% – природний газ, 6,86% – гідроенергія, 4,46% – ядерна енергія, 3,16% – відновлювальні джерела енергії (ВДЕ) разом узяті [1].

У більш детальному вигляді зазначені дані наведені у таблиці:

Таблиця

Виробництво та споживання енергетичних ресурсів у світі у 2001–2016 рр.
(млн т. у нафтовому еквіваленті)

Роки	Усього Споживання	За видами енергетичних ресурсів								
		Нафта		Природний газ		Вугілля		Ядерна енергія	Гідро-енергія	ВДЕ
		Виробництво	Споживання	Виробництво	Споживання	Виробництво	Споживання	Споживання		
2001	9501,3	3618,0	3620,9	2246,9	2223,7	2423,9	2416,5	600,9	586,9	52,5
2005	10940,0	3937,8	3933,9	2519,4	2504,5	3033,6	3130,6	626,4	661,4	83,2
2010	12181,4	3979,1	4079,9	2893,9	2886,7	3627,6	3634,3	626,3	784,2	169,9
2015	13147,3	4361,9	4331,3	3199,5	3135,2	3830,1	3839,9	583,1	892,9	364,9
2016	13276,3	4382,4	4418,2	3212,9	3204,1	3656,4	3732,0	592,1	910,3	419,6

Джерело: BP Statistical Review of World Energy June 2017 [1]

В аналітичних звітах компанії ВР «Прогноз розвитку світової енергетики до 2035 року» (ВР, Energy Outlook 2017) та «Прогноз розвитку енергетики на 2018 рік» (ВР, Energy Outlook 2018 Edition) представлено прогноз розвитку світової енергетики і на найближчі 20 років, і на поточний 2018 рік. За довгостроковими прогнозами ВР світовий попит на енергоресурси до 2035 р. буде постійно зростати, збільшуючись у середньому на 1,3% кожний рік та в остаточному підсумку збільшиться на більш ніж 30,0% від рівня споживання у 2015 року [2; 3].

За аналітичними даними Всесвітньої Енергетичної Ради (ВЕР) також буде спостерігатися світове споживання енергоносіїв у період до 2030 р. при збільшенні росту до 55,0% від рівня споживання у 2000 році, при цьому капіталовкладення в енергетику складуть близько 16 трлн. дол. США, а частка електроенергії серед споживаних енергоресурсів зросте до 44,0%. Водночас серед провідних експертів енергетичного ринку є припущення, що за рахунок підвищення енергоефективності, вдосконалення технологій і активізації екологічного захисту, темпи підвищення попиту на енергоресурси будуть меншими відносно середньорічних темпів зростання світового ВВП, який оцінюється на рівні 3,4%.

За прогнозом ВР загальними тенденціями розвитку світової енергетики у період до 2035 р. будуть наступні:

- зростання світового попиту на енергоресурси приблизно на 30,0%;
- удосконалення виробничих технологій з видобутку енергоносіїв;
- збільшення уваги до питань екологічної безпеки відповідно до вимог Паризької кліматичної угоди, які можуть змінити структуру попиту на первинні енергоресурси, але традиційні енергоносії такі, як нафта, газ та вугілля,

залишаться головними джерелами енергії в період до 2035 р.;

- зростання більш високими темпами попиту на природний газ, порівняно з нафтою та вугіллям;

- активізація видобутку зрідженого природного газу (ЗПГ), яка зумовить формування світового ринку ЗПГ;

- зростання обсягів споживання ВДЕ;
- зростання частки електрогенерації у прирості споживання первинних енергоресурсів приблизно до 30,0%;

- скорочення темпів зростання викидів вуглекислого газу на 30,0% завдяки підвищенню енергоефективності та зміни структури балансу енергоспоживання [3].

2. Поточна ситуація у енергетичній сфері Європейського Союзу

Важливе значення для України мають також тенденції розвитку, енергетичної сфери Європейського Союзу, у яких основними пріоритетами Енергетичного союзу передбачено створення єдиної архітектури ринку електроенергії; сприяння успішній ринковій інтеграції електроенергії, що генерується ВДЕ; забезпечення подальшого підвищення енергоефективності європейської економіки. З метою досягнення цілей визначених пріоритетами у енергетичній сфері Єврокомісією розпочато підготовку до прийняття нового енергетичного пакету – Четвертого, який має назву «Зимовий енергопакет» (Winter energy package). Концепція Четвертого енергопакету викладена в доповіді Єврокомісії «Чиста енергія для всіх європейців» (Clean Energy for All Europeans, COM (2016) 860 final, 30.11.2016) [4]. Документ відображає бачення, за яким сценарієм ЄС може здійснити перехід до нового енергетичного майбутнього.

Загалом проектом Четвертого пакету визначено три головні цілі:

- пріоритетність енергоефективності;
- досягнення глобального лідерства в сфері ПДЕ;
- забезпечення кращих умов для споживачів.

Четвертим енергопакетом передбачено перелік пропозицій та заходів, що охоплюють питання підвищення енергоефективності, децентралізації генерації, прискорення інновацій у сфері чистої енергії і модернізації будівель та екодизайну, розвитку ВДЕ, структури ринку електроенергії, правил постачання та порядку регулювання взаємовідносин членів Енергетичного союзу. Передбачено також заходи щодо стимулювання державних і приватних інвестицій, сприяння підвищенню рівня конкурентоспроможності промисловості Європейського Союзу і пом'якшення соціальних наслідків переходу до екологічно чистої енергії.

Згідно з доповідями, реалізація пропозицій нового пакету може генерувати щорічне зростання обсягу ВВП ЄС на 1% протягом наступного десятиліття і створення 900 тис. нових робочих місць, залучаючи до 177 млрд євро річних державних і приватних інвестицій з 2021 року. Четвертим енергопакетом також передбачається довести частку виробництва електроенергії з ВДЕ до 50% від загального обсягу виробництва до 2030 року [4].

3. Поточна ситуація, проблеми та перспективи енергетичного сектору України

Україна не повинна залишатися осторонь загальних тенденцій та пріоритетів розвитку світової та європейської енергетики, які будуть безпосередньо впливати на ситуацію у енергетичному секторі країни, та які повинні враховуватися у формуванні довгострокової енергетичної стратегії, з огляду на вибір Україною шляху європейської інтеграції. Тому в подальшому розвитку енергетичного сектору держави повинні враховуватися також позиції Європейського Союзу з енергетичних питань в умовах формування загальноєвропейського ринку електроенергії. Важливою складовою подальшого розвитку енергетичного сектора України залишається питання імплементації у національне законодавство вимог керівних документів із енергетичних питань таких міжнародних організацій, як Міжнародне енергетичне агентство, Секретаріат Енергетичного співтовариства, Європейська економічна комісія, Організація Об'єднаних Націй, Світовий Банк, Європейський банк реконструкції та розвитку та ін. Для України, з позицій загальної стратегії та здійснення окремих програм енергетичного сектору, важливим фактором стабільності залишається питання асоціації та

формування умов стратегічного партнерства з Європейським Союзом, з подальшою інтеграцією у загальноєвропейський ринок електроенергії [5]. З іншого боку, критично важливим для України є додержання балансу взаємовідносин з Російською Федерацією, яка є джерелом значних загроз енергетичній безпеці держави, з погляду здійснення негативного впливу на поточну ситуацію у енергетичній сфері через ситуацію, пов'язану із російсько-українським конфліктом на Сході України. Окупація окремих регіонів України та агресія Російської Федерації призводять до завдання шкоди об'єктам критичної інфраструктури, зменшенню ресурсної бази паливно-енергетичного комплексу, порушенню економічних зв'язків між суб'єктами господарювання. За результатами російсько-українського конфлікту виникла ситуація, яка становить суттєву загрозу не тільки у сфері енергетичної безпеки України, але також у екологічній та техногенній сферах.

Варто наголосити на змінах, які відбулися в енергетичній галузі за час військового конфлікту на сході України: по-перше, наша держава розпочала просування до енергетичної незалежності від РФ. Йдеться про мінімальні обсяги закупівлі газу в Росії та налагодження альтернативних поставок ядерного палива та енергетичного вугілля, суворі умови імпорту електроструму. По-друге, створення бази для формування конкурентного середовища у енергетичній галузі, запровадження вільного ціноутворення, прозорих ринків і правил поведінки. По-третє – енергоефективність. Так, за даними «Нафтогазу України», упродовж 2014–2015 рр. споживання блакитного палива у нас зменшилося на 31% [6].

Для української енергетики 2017 рік був украй складним. РНБО 15 березня ухвалив рішення про тимчасове припинення транспортного сполучення з окупованим Донбасом, яким, по суті, узаконило блокаду поставок палива і вантажів з невідконтрольних територій. Після введення блокади єдиним джерелом антрациту став імпорт. З метою уникнення проблем з енергопостачанням України, вітчизняні енергокомпанії, зокрема ДТЕК, пішли на економічно складний крок закупівлі імпортного антрациту. Щоб компенсувати нестачу палива, крім імпорту енергоресурсів, енергоблоки державних і приватних ТЕС почали переобладнувати на роботу на газовій групі вугілля. У 2017 році відбулася зміна структури палива порівняно з 2016 роком і використання антрациту зменшилась на 3,5 млн т. У 2017 році Україна підписала перший контракт з американською компанією Xcoal Energy & Resources на поставку близько 700 тис. тон

антрациту. Ще 675 тис. т. вугілля антрацитної групи законтрактовано енергохолдингом в ПАР. Усього в країну, за даними адміністрації порту «Південний», з початку року для державних і приватних компанії завезено понад 900 тис. т. енергетичного вугілля. З них близько 300 тис. т. – американське вугілля. Підвищений попит на енергетичне вугілля з боку України, в тому числі впливає на зростання його вартості на зовнішньому ринку. Важливо також зазначити, що Україна прожила 2017 рік без імпорту російського газу безпосередньо у «Газпрому». Окрім того, країна зробила серйозний крок у напрямі енергонезалежності, почавши будівництво Централізованого сховища відпрацьованого ядерного палива в зоні відчуження ЧАЕС. Крім того, на українських АЕС активно використовується американське ядерне паливо компанії Westinghouse. З 2015 по 2017 рік воно експлуатується на Південно-Українській АЕС у змішаних активних зонах енергоблоків № 2, 3 та на Запорізькій АЕС (енергоблок № 5). У планах «Енергоатому» розширити співпрацю з американцями до 13 реакторів, знизивши залежність від поставок російського ядерного палива [6].

Ще одна проблема, з якою зіткнулася галузь у 2017 році, пов'язана з реалізацією реформи корпоративного управління у великих енергетичних держкомпаніях. ВНЕК «Укренерго» так і не вдалося сформуванати наглядову раду та її комітети. Міненерговугілля тільки почало підготовку до конкурсного відбору на посади незалежних членів наглядової ради, а також не було затверджено положення про спостережну раду компанії в НЕК «Укренерго». Для НЕК «Укренерго» та НАК «Нафтогазу» принциповим питанням залишається поділ компаній за видами діяльності, а саме, поділ транспортування і генерації. Вирішення цього питання дуже важливо в роботі з Європейської комісією. Тільки після здійснення такого поділу Україна зможе увідповіднити ринок з положеннями європейських енергетичних директив. Окремим досягненням у 2017 році стало підписання оператором магістральних мереж НЕК «Укренерго» угоди про умови приєднання української енергосистеми до європейської (ENTSO-E). Так, українська енергетика отримує можливість доступу до європейського енергоринку. Зокрема, для повної інтеграції з європейською енергосистемою всім підприємствам доведеться виконувати погодженій з ENTSO-E каталог заходів із модернізації. НАК «Укренерго» також належить пройти сертифікацію, щоб стати оператором європейського зразка.

Окрім проблем, з якими енергетика зіткнулася в минулому році, можна визна-

чити і проблеми, які впливатимуть на галузь у 2018 році. Стокгольмський арбітражний суд, через три з половиною роки судових спорів між російським «Газпромом» і НАК «Нафтогазом», у лютому 2018 року задовольнив усі головні вимоги української компанії за контрактом про постачання газу. Так, НАК «Нафтогазу» вдалося домогтися скасування умови про обов'язкову оплату законтрактованих обсягів, незалежно від фактичної покупки («бери або плати»). Рішення по цій справі стане визначальним для подальшої роботи з «Газпромом» та вплине на обсяги транзиту, і поставить остаточно крапку в питанні залежності України від імпорту російських енергоресурсів.

З метою формування подальшого розвитку енергетичної сфери за Розпорядженням КМ України від 18 серпня 2017 р. № 605 схвалена «Енергетична стратегія України на період до 2035 року «Безпека, енергоефективність, конкурентоспроможність» та надано доручення Міністерству енергетики та вугільної промисловості разом з іншими центральними органами виконавчої влади у чотиримісячний строк внести на розгляд Кабінету Міністрів України проект плану заходів з її реалізації [7]. Після аналізу загального змісту й окремих положень Стратегії слід зазначити, що цілі, заявлені в Стратегії, залишаються багато у чому декларативними та є фактично такими, які складно реалізувати на державному рівні. Йдеться, зокрема, про можливість з використанням нетрадиційних енергоносіїв; диверсифікації зовнішніх джерел постачання первинних енергетичних ресурсів; закріплення стратегічного положення України в міжнародній системі транспортування енергоносіїв; забезпечення внутрішньої енергетичної незалежності через подолання монополізму й розвитку конкуренції між основними підприємствами енергетичного сектору України тощо.

4. Проблеми імплементації у національне законодавство норм та вимог правових актів Європейського Союзу

Важливою складовою трансформації енергетичної галузі України було та є питання імплементації у національне законодавство норм та вимог правових актів Європейського Союзу з регулювання енергетичної сфери. Основою змін та здійснення трансформації енергетичного сектору України у регіональному вимірі залишається виконання та додержання вимог Угоди про асоціацію з Європейським Союзом, за якою Україна взяла на себе зобов'язання упорядкувати діяльність енергетики країни до стандартів Європейського Союзу, щоб надалі інтегруватись у єдину енергетичну систему об'єднаної Європи [8; 9].

Значним кроком на шляху узгодження національного законодавства в енергетичній сфері з нормативно-правовими актами Європейського Союзу стало прийняття Закону України «Про ринок електричної енергії» № 2019-VIII від 13 квітня 2017 року, яким імплементовано у національне законодавство низку вимог актів законодавства Енергетичного Співтовариства у сфері енергетики, а саме Директиви 2009/72/ЄС про спільні правила внутрішнього ринку електричної енергії, Регламенту (ЄС) 714/2009 про умови доступу до мережі трансграничного обміну електроенергією, Директиви 2005/89/ЄС про заходи для забезпечення безпеки інвестування до системи електропостачання та інфраструктури [10].

Висновки

Для побудови надійної основи подальшого розвитку енергетичної сфери та з метою інтеграції енергетичного сектору України у загальноєвропейський ринок електроенергії пріоритетним є вирішення таких питань:

- здійснення заходів із досягнення енергетичної самодостатності;
- покращення безпекового виміру економіки, енергетики та навколишнього середовища;

Список використаних джерел

1. BP Statistical Review of World Energy June 2017 / British Petroleum. URL: <https://www.bp.com/content/dam/bp/en/corporate/pdf/energy-economics/statistical-review-2017/bp-statistical-review-of-world-energy-2017-full-report.pdf>
2. BP Energy outlook 2035 / British Petroleum. URL: https://www.ief.org/_resources/files/events/ief-lecture--bp-energy-outlook-2035/energy-outlook-2035-presentation.pdf
3. BP Energy outlook 2018 / British Petroleum. URL: <https://www.bp.com/content/dam/bp/en/corporate/pdf/energy-economics/energy-outlook/bp-energy-outlook-2018.pdf>
4. Clean Energy for All Europeans, COM (2016) 860 final / European Commission. URL: <https://ec.europa.eu/transparency/regdoc/rep/1/2016/EN/COM-2016-860-F1-EN-MAIN.PDF>
5. Енергетична стратегія України на період до 2035 року «Безпека, енергоефективність, конкурентоспроможність» / Міністерство енергетики та вугільної промисловості України. URL: http://mpe.kmu.gov.ua/minugol/control/uk/publish/article?art_id=245239564&cat_id=245239555
6. Рік виживання: як українська енергетика прожила 2017 і яким буде 2018 / М. Цатурян. DAILY. URL: <https://daily.rbc.ua/ukr/show/god-vyzhivaniya-ukrainskaya-energetika-prozhila-1514723329.html>
7. Про схвалення Енергетичної стратегії України на період до 2035 року «Безпека, енергоефективність, конкурентоспроможність» від 18 серпня 2017 р. № 605-р та Енергетична стратегія України на період до 2035 року «Безпека, енергоефективність, конкурентоспроможність»: розпорядження Кабінету Міністрів України. URL: <http://zakon0.rada.gov.ua/laws/show/605-2017-%D1%80>
8. Угода про асоціацію між Україною, з однієї сторони, та Європейським Союзом, Європейським співтовариством з атомної енергії і їхніми державами-членами, з іншої сторони: Закон України від 16.09.2014 № 1678-VII. URL: http://zakon3.rada.gov.ua/laws/show/984_011
9. Основні положення енергетичних стратегій та програм Європейського Союзу щодо розвитку енергетичної сфери в умовах формування загальноєвропейського ринку електроенергії / ДП «НЕК «Укренерго». К., 2017. URL: <https://ua.energy/wp-content/uploads/2017/05/2.-Energetychni-Strategiyi-YES.pdf>
10. Про ринок електричної енергії: Закон України від 13.04.2017 № 2019-VIII. URL: <http://zakon3.rada.gov.ua/laws/show/ru/2019-19/page>

– сприяння внутрішнім реформам та інтеграції із ЄС через імплементацию у національне законодавство норм та вимог керівних документів із енергетичних питань Європейського Союзу та міжнародних організацій;

- створення енергоефективного суспільства;
- розвиток наукового потенціалу;
- створення можливостей із переоснащення й індустрії енергетики, й промисловості країни загалом;
- розвиток відновлюваних джерел енергії.

Узгодження національного законодавства в енергетичній сфері з нормативно-правовими актами Європейського Союзу в контексті імплементации Угоди про асоціацію України з ЄС із урахуванням екологічного аспекту є невід'ємною складовою енергетичної безпеки держави. Безальтернативною перспективою подальшого розвитку енергетичної галузі України є приєднання країни до енергетичних стратегій та програм Європейського Союзу щодо розвитку енергетичної сфери в умовах формування загальноєвропейського ринку електроенергії.

References

1. BP Statistical Review of World Energy June 2017. Resources: British Petroleum. URL: <https://www.bp.com/content/dam/bp/en/corporate/pdf/energy-economics/statistical-review-2017/bp-statistical-review-of-world-energy-2017-full-report.pdf>
2. BP Energy outlook 2035. Resources: British Petroleum. URL: https://www.ief.org/_resources/files/events/ief-lecture--bp-energy-outlook-2035/energy-outlook-2035-presentation.pdf
3. BP Energy outlook 2018. Resources: British Petroleum. URL: <https://www.bp.com/content/dam/bp/en/corporate/pdf/energy-economics/energy-outlook/bp-energy-outlook-2018.pdf>
4. Clean Energy for All Europeans, COM (2016) 860 final. Resources: European Commission. URL: <https://ec.europa.eu/transparency/regdoc/rep/1/2016/EN/COM-2016-860-F1-EN-MAIN.PDF>
5. Energetichna strategiya Ukrainy na period do 2035 «Bezpeka, enerhoefektyvniť, konkurentospromozhnist'» (*Energy strategy of Ukraine for the period up to 2035 «Safety, energy efficiency, competitiveness»*). URL: http://mpe.kmu.gov.ua/minugol/control/uk/publish/article?art_id=245239564&cat_id=245239555 (in Ukr.) [in Ukr.]
6. Rik vyzhivannya: yak Ukrainська energetika zhila y 2017 ta yakym bude 2018 / M. Tsaturyan (Year of survival: how Ukrainian energy lived in 2017 and what will be 2018.). DAILY. URL: <https://daily.rbc.ua/ukr/show/god-vyzhivaniya-ukrainskaya-energetika-prozhila-1514723329.html> [in Ukr.]
7. Pro shvalennya energetychnoy strategiy Ukrainy na period do 2035: Rosporядzhennya Kabinety Ministris Ukrainy (The Order of the Cabinet of Ministers of Ukraine «On approval of the Energy Strategy of Ukraine for the period up to 2035» dd. 605-p and the Energy Strategy of Ukraine for the period up to 2035: Cabinet of Ministers of Ukraine.) URL: <http://zakon0.rada.gov.ua/laws/show/605-2017-%D1%80/> [in Ukr.]
8. Uгода pro assotsiatsiyu mizh Ukrainoyu, z odniyei storony, ta Evropeyskym Soyuzom, Evropeyskym spivtovaristwom z atomnoy energy I ihnimy derzhavamy-chlenamy, z inshoy storony (*The Association Agreement between Ukraine, on the one hand, and the European Union, the European Atomic Energy Community and their member-states, on the other sides. Law of Ukraine № 1678-VII dd 16.09.2014.*). URL: http://zakon3.rada.gov.ua/laws/show/984_011 [in Ukr.]
9. Osnovny polozhennya energetychnyh strategiy ta program Evropeyskogo Soyuzu shchodo rozvitky energetychnoy sfery v umovah formuvannya zagalnoevropeyskogo rynku elektroenergyi (*The main provisions of the energy strategies and programs of the European Union on the development of the energy sector in the context of the formation of a pan-European electricity market, Kyiv. 05/2017.*). URL: <https://ua.energy/wp-content/uploads/2017/05/2.-Energetychni-Strategiyi-YES.pdf> [in Ukr.]
10. Pro rynek elektroenergyi: Zakon Ukrainy (About the market of electric energy: Law of Ukraine. 13.04.2017 № 2019-VIII.). URL: <http://zakon3.rada.gov.ua/laws/show/ru/2019-19/page> [in Ukr.]

UDC (УДК) 658:65.012.8
JEL Classification : D81, L53, G32

Штангрет Андрій Михайлович,
доктор економічних наук, професор,
завідувач кафедри фінансово-економічної безпеки,
обліку і оподаткування
Української академії друкарства
e-mail: shtangret.am@ukr.net
ORCID ID: 0000-0001-5179-4996

Силкін Олександр Сергійович,
аспірант кафедри фінансово-економічної безпеки,
обліку і оподаткування
Української академії друкарства
e-mail: drvel@ukr.net
ORCID ID: 0000-0001-9381-9872

МЕХАНІЗМ ФОРМУВАННЯ ТА ФУНКЦІОНУВАННЯ СИСТЕМИ ОБЛІКОВО-АНАЛІТИЧНОГО ЗАБЕЗПЕЧЕННЯ УПРАВЛІННЯ ФІНАНСОВОЮ БЕЗПЕКОЮ ПІДПРИЄМСТВА

Анотація. В умовах постійної та складно прогнозованої зміни зовнішнього середовища і внутрішніх умов здійснення господарської діяльності вітчизняними підприємствами існує висока ймовірність виникнення загроз, реалізація яких може призвести до виникнення ознак кризового стану, а надалі і банкрутства. Наочне відображення усіх процесів в умовах певного підприємства найперше простежується у фінансовій сфері, а відтак актуальним є пошук та реалізація ефективних рішень для управління фінансовою безпекою, які повинні забезпечити гнучкість та адаптацію до умов, що змінюються, та, водночас, уможливити досягнення фінансових інтересів. Наявність значної кількості загроз для стійкого та ефективного функціонування фінансової системи підприємства вимагає удосконалення існуючих та розроблення нових механізмів гарантування його фінансової безпеки, що неможливо без формування належного інформаційного забезпечення, основу якого повинна складати система обліково-аналітичного забезпечення. Формування системи обліково-аналітичного забезпечення управління фінансовою безпекою підприємства спрямоване на посилення інформаційного підґрунтя розроблення та реалізації рішень суб'єктами безпеки. Розглянуто сутність обліково-аналітичного забезпечення для цілей управління фінансовою безпекою підприємства шляхом обґрунтування структури, переліку принципів й функцій, ключових завдань та сукупності визначальних параметрів щодо специфіки господарської діяльності вітчизняних підприємств та умов забезпечення їх фінансової безпеки. Розроблений механізм враховує специфіку господарської діяльності вітчизняних підприємств та передбачає поетапність внесення змін в організаційну структуру й коригування функціональних обов'язків працівників підприємства, з метою формування системи обліково-аналітичного забезпечення управління фінансовою безпекою підприємства із використанням наявних можливостей та досягнення ключових завдань у сфері фінансової безпеки. Обґрунтовано необхідність здійснення в процесі формування системи обліково-аналітичного забезпечення управління фінансовою безпекою підприємства організаційного, технологічного та функціонального етапів, а стосовно її функціонування – коригування дій та взаємозв'язків у підсистемах обліку, аудиту й аналізу з врахуванням необхідності виконання завдань у рамках фінансової безпеки підприємства.

Ключові слова: фінансова безпека підприємства, обліково-аналітичне забезпечення, управлінське рішення, інформація, система

Shtangret Andriy,
Doctor of Economic Sciences, Professor,
Head of the Department of Financial and Economic Security,
accounting and taxation
Ukrainian Academy of Printing
e-mail: shtangret.am@ukr.net
ORCID ID: 0000-0001-5179-4996

Sylkin Oleksandr,

Postgraduate of the Department of Financial
and Economic Security,
accounting and taxation

Ukrainian Academy of Printing

e-mail: drvel@ukr.net

ORCID ID: 0000-0001-9381-9872

THE MECHANISM OF FORMATION AND FUNCTIONING THE SYSTEM OF ACCOUNTING AND ANALYTICAL SUPPORT OF FINANCIAL MANAGEMENT OF THE ENTERPRISE

Abstract. The management of Ukrainian enterprises, which is carried out in difficult-to-forecast conditions for changing the operational environment, requires properly informational ground, this should be facilitated by the system of accounting and analytical support. Formation the system of accounting and analytical support of financial management of the enterprise is aimed at strengthening the information basis for the development and implementation of decisions by security subjects. The essence of accounting and analytical support for the purposes of managing the financial security of an enterprise by justifying the structure, a list of principles and functions, key tasks and a set of determining parameters regarding the specifics of economic activity of domestic enterprises and the conditions for ensuring their financial security are considered. The mechanism has been developed which provides for the gradual introduction of changes in the organizational structure and adjustment of the functional duties of the enterprise's employees with a view to developing the system of accounting and analytical support for the management of financial security at the enterprise using the available opportunities and achieving key tasks in the field of financial security.

Keywords: financial security of the enterprise, accounting and analytical support, management decision, information, system

Introduction

In the conditions of constant and difficultly predicted changes in the external environment and internal conditions of economic activity by domestic enterprises, there is a high probability of threats occurrence, the implementation of which can lead to the appearance of signs of a crisis state, and in the future, bankruptcy.

The visualization of all processes in the conditions of a certain enterprise is reflected, first of all, in the financial sphere, and consequently it is actual to search for and implement effective solutions for financial security management that should provide flexibility and adaptation to changing conditions while at the same time making it possible to achieve financial interests.

The presence of a significant number of threats to the sustainable and efficient operation of the financial system at the enterprise requires improving existing and developing the new mechanisms to ensure its financial security, which is impossible without the formation of adequate information support, which should be based on the system of accounting and analytical support.

Theoretical bases of financial safety management at the enterprise were studied by a domestic and foreign scientists, such as O. Arefieva, I. Blank, O. Baranovskiy, A. Voronkova, K. Goryacheva, L. Donets, S. Iliashenko, G. Zadorozhnyi, M. Kyzym, T. Klebanov, G. Kozachenko,

L. Kostyrko, O. Lyashenko, Y. Oleinykov, V. Ponomarov, R. Saifulin, O. Tereshchenko, A. Sheremet, V. Shlykov and others.

On the problem of accounting and analytical support of the process of managing the activities of enterprises focused attention: P. Buriak, F. Butynets, L. Gnylytska, T. Karpova, G. Kireitsev, O. Gudzynskiy, M. Demianenko, V. Len, M. Pushkar, P. Sabluk, V. Sopko, L. Suk and others.

Paying tribute to the scientific and practical significance of the works of the scientists mentioned, it should be noted that in the domestic and foreign literature, some important aspects of financial security have not been adequately reflected, in particular in the formation of the system of accounting and analytical support of financial security management at the enterprise.

The purpose of the article is to substantiate the essence of the system of accounting and analytical support of the financial security management of the enterprise and to develop a mechanism for its formation and functioning.

1. The essence of the system accounting and analytical support of financial management at the enterprise

The essence of management is the acceptance by the subjects of management of certain decisions on management objects. The basis of the management decision is information that allows clarifying the

essence of the problem, possible scenarios for development of events, available resources and the ability to influence the situation. In addition, information is also needed in the process of implementing a certain decision as a basis for monitoring and correcting it, analyzing the results and improving the management process itself. But the concept of «information» is very stretched and covers the activities of the entire enterprise and its external environment, so a large amount of information is unnecessary in a certain situation at the enterprise, and can not only help but also harm, as it will not allow to make an appropriate decision promptly [1, p. 124]. As a result, the importance of the formation of a certain system that would make receiving, ordering and highlighting important information for decision-making is growing. In the scientific literature [2, p. 136–138; 3, p. 112] such a system is defined as accounting-analytical. In our opinion, for the purposes of ensuring the financial security of an enterprise, it is advisable to create a system of accounting and analytical support with certain differences that take into account the specifics of the recognition of financial threats and risks.

The essence of accounting and analytical support is the implementation of a set of consistent procedures for the collection, compilation, processing, verification and analysis the information on the economic activities of the enterprise in order to identify changes in the level of financial security, the impact of factors, available resources and possible consequences for business management and development. This process should be considered as a key component of ensuring the necessary level of security and improving financial management of a particular enterprise. From that we can conclude that in accounting and analytical support as a system in which, taking into account the specifics of the financial security of an enterprise, it is expedient to distinguish three components: the accounting subsystem, the subsystem of economic analysis and the audit subsystem. The allocation of the third component – the audit subsystem – is related to the importance of verifying the reliability of information for making managerial decisions in the security sphere.

In our opinion, the system of accounting and analytical support of financial safety management of an enterprise should, based on the data of operational, statistical, financial and management accounting, provide for the preparation the information for decision-making by the security subjects by way of generalization, systematization, verification and analysis.

In fact, it can be argued that the structure of the system of accounting and analysis of financial management of an enterprise should be formed on the basis of the system of accounting and analytical support of enterprise management by develop-

ing and approving the additional functional duties of employees of accounting, audit and analytical units, to define the special secure information channels and a feedback system with subjects of security for promptly clarifying the state of security facilities clarity in the enterprise and changes in the external environment of functioning.

The system of accounting and analytical support should play an important role in managing the financial security of the enterprise, ensuring the interaction of specialized, semi-specialized security subjects and other business units, in particular in the exchange of information, making the company's rapid access to operational data on changes in the external and internal environment, the likelihood of the emergence and development of threats and risks, the influence of certain factors on the change in the level of security. All this should contribute to increasing the speed and quality of decision-making in the field of financial security.

In our opinion, the purpose of the system of accounting and analytical support of financial management of an enterprise can be defined as the formation and transfer the operational, reliable and comprehensive accounting and analytical information to ensure the validity and timeliness of management decisions by security subjects.

The system of accounting and analytical support should contain the following elements: information sources, objects and subjects of accounting and analytical support, appropriate methodological support [4, p. 85, 5, p. 57]. Sources of information are primary documents, registrars of accounting and financial reporting, as well as internal regulations, methodologies and accounting standards, as well as legislative and regulatory documents and the like.

The subjects are accounting and analytical department, the object is the economic activity of the enterprise.

It is possible to single out such a set of functions for the system of accounting and analytical support of financial security management of the enterprise:

- information, which consists in providing information about the level of financial security, the degree of influence of key threats and risks of internal and external security subjects;
- accounting, which provides for the reflection of all facts of the economic activity of the enterprise;
- control, which makes possible the verification of primary accounting information, control over the effectiveness of the actions of security subjects;
- analytical, which allows on the basis of primary accounting information to carry out retrospective, current and strategic analysis.

The principles of the functioning of the system of accounting and analytical support in the process of guaranteeing the economic security of an enterprise can be defined as follows:

- the principle of efficiency – the speed of information is determined by the ability to take preventive protective measures and the effectiveness of minimizing losses from the growth of danger;

- the principle of stability – the system of accounting and analytical support should function in an active mode to solve current and strategic problems;

- the principle of economy – reducing the cost of accounting and analysis in the management of financial security of the company is possible through the interaction of the security unit with other structural units;

- the principle of rationality – the system of accounting and analytical support should ensure the flow of information to security subjects in accordance with their functional tasks; the amount of information should correspond to the needs of security subjects;

- the principle of adaptation – the system of accounting and analytical support should be able to change in accordance with the tasks that are assigned to it as a component of an integrated system of financial security of the enterprise and changes in the environment of the enterprise;

- the principle of flexibility – is achieved by keeping in mind taking the needs for accounting and analytical information of each individual security subject.

According to a specific goal and the existing set of principles and functions, it is possible to establish a list of key tasks of accounting and analytical support of financial security management of the enterprise:

- formation of an information basis for making managerial decisions by security subjects;

- analysis the level of financial security, identification and impact of a key threats and risks in general and within the main functional components;

- control over the reliability of primary accounting information, the process of implementation of management decisions and the effectiveness of the actions of security subjects;

- planning actions to adapt the system of accounting and analytical support in accordance with changes in the external and internal environment of the enterprise.

The formation of the system of accounting and analytical support largely depends on the information needs of security subjects [6, p. 263]. For each individual internal and external security subject, it is necessary to establish clearly the volumes of accounting and analytical information, terms, priority and level of access. For example,

if a manager is identified at the enterprise, whose functions include ensuring the security of the enterprise (small enterprises), a security unit (medium and large enterprises) is created, then the volume of accounting information is the largest in terms of volume and the highest in terms of accessibility. Provided that the enterprise attracts private security structures or state security services to ensure security, in addition to its own security subjects, certain restrictions must be established for them, which are directly related to the protection of the owners' financial interests, but at the same time comply with the norms of the current legislation.

2. The mechanism of formation and functioning of the system of accounting and analytical support management of financial security of an enterprise

Differences in the organization of the financial security system at domestic enterprises will require consistent implementation of the interrelated steps in the formation the system of accounting and analytical support: organizational, technological and functional (see Graph 1).

In the «organizational» stage, the formation of information needs of security subjects occupies a key place, since this will be the starting point for determining the quantitative and qualitative parameters of accounting and analytical information, identifying certain areas in the financial activity of the enterprise that require priority attention, making calculations for allocating the necessary resources for functioning of such a subsystem.

In the «technological» stage the key place is occupied by two points. The first is the formation of data transmission channels with different levels of protection, which requires strengthening the security of part of the workflow. The second – provides not only the maximum automation of all accounting and analytical processes, but also the most efficient use of labor resources. The identification and identification of external and internal threats in the early stages of their development can not be carried out on the basis of available computer programs, since it is necessary to take into account the simultaneous impact of a rather significant number of differently directed factors, some of which may be a consequence of «information noise». In this case, the key role is played by the employee who, after trailing to the personal computer for the speed of information processing, is able to feel the slightest changes in the dynamics of the functioning environment, to use not only credentials, but also «unofficial» information, to make a decision based on intuition and something like that. The role of such an employee (group, department) is difficult to overestimate, which requires, when forming a subsystem of accounting

and analytical support, to give preference not only to technical equipment, but also to the selection,

training and motivation of employees of accounting and analytical units.

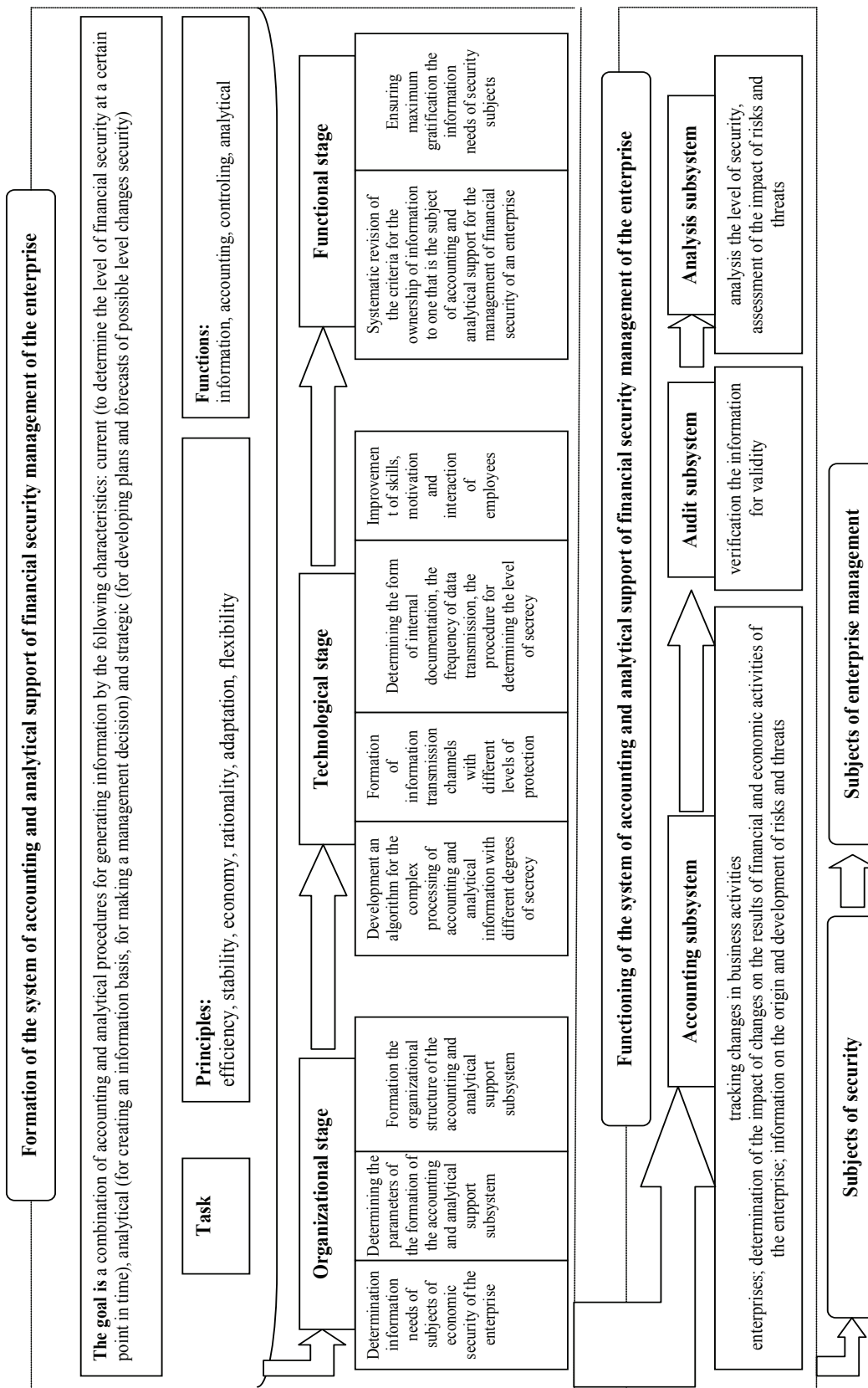

Graph 1. The mechanism of formation and functioning of the system of accounting and analytical support of financial security of the enterprise

The task of the «functional» stage is not only to directly achieve the goal of the system of accounting and analytical support, but also to improve it in accordance with changes in the needs of security subjects and parameters of the functioning environment.

The functioning of the system of accounting and analysis of financial management of the enterprise provides for consistent implementation of planned actions to obtain primary accounting information, its generalization, systematization, validation and analysis, and transfer to users to assess the level of financial security of the enterprise, determine the impact of key threats and risks as the basis for protection and (or) adaptation to changing operating conditions.

Conclusions

Ensuring to the necessary level of security for effective functioning and sustainable development

is impossible without the necessary security of information provided by security subjects. The basis of information support is accounting and analytical information, which is formed on the basis of primary accounting data, verification their reliability and analytical procedures.

Methodical bases of forming the system of accounting and analytical support of financial security management of the enterprise are taken into account, taking into account the actual conditions of doing business in Ukraine, the importance of timely and reliable information support for the development and implementation of managerial decisions by security subjects.

Given the importance of theoretical developments to improve the management of financial security of domestic enterprises, further research requires the process of identifying key external and internal risks and threats as an element of the accounting and analytical support subsystem.

Список використаних джерел

1. Силкін О. С., Горбан І. М. Важливість обліково-аналітичної інформації при прийнятті управлінських рішень щодо забезпечення економічної безпеки підприємства. *Економічна безпека: держава, регіон, підприємство*. Полтава: ПолтНТУ, 2018. С. 124–126.
2. Обліково-аналітичне забезпечення управління економічною безпекою підприємств / за заг. ред. А. Штангрета. Львів: Укр. акад. друкарства, 2017. 240 с.
3. Фінансова безпека машинобудівного підприємства: методичні засади формування та забезпечення / Х. О. Мандзіновська, А. М. Штангрет, Я. В. Котляревський, О. В. Мельников. Львів: Укр. акад. друкарства, 2016. 240 с.
4. Антикризові технології в управлінні економічною безпекою підприємства: монографія / М. М. Караїм, В. В. Мартинів, А. М. Штангрет та ін.; за заг. ред. А. М. Штангрета. Львів: Укр. акад. друкарства, 2016. 250 с.
5. Котляревський Я. В., Штангрет А. М., Мельников О. В. Фінансова безпека підприємства: методичні засади управління. *Фінанси України*. 2013. № 11. С. 56–66.
6. Економічна безпека підприємства в умовах антикризового управління: концептуальне визначення та механізм забезпечення: монографія / А. М. Штангрет, Я. В. Котляревський, М. М. Караїм. Львів: Укр. акад. друкарства, 2012. 288 с.

References

1. Sylkin O. S., Horban I. M. (2018) Vazhlyvist oblikovo-analitychnoi informatsii pry pryiniati upravlinskykh rishen shchodo zabezpechennia ekonomichnoi bezpeky pidpryemstva (*Importance of accounting and analytical information when making managerial decisions to ensure the economic security of an enterprise*). *Ekonomichna bezpeka: derzhava, region, pidpryyemstvo* (*Economic security: state, region, enterprise*). Poltava [in Ukr.]
2. Shtanhret A. M. (2017) Oblikovo-analitychne zabezpechennya upravlinnya ekonomichnoyu bezpekoyu pidpryemstv (*Accounting and analytical support for managing economic security of enterprises*). L'viv: Ukr. akad. drukarstva [in Ukr.]
3. Mandzinovs'ka Kh. O., Shtanhret A. M., Kotlyarevs'kyi Y. V., Mel'nykov O. V. (2016) Finansova bezpeka mashynobudivnoho pidpryemstva : Metodychni zasady formuvannya ta zabezpechennya (*Financial safety of the machine-building enterprise: Methodological principles of formation and provision*). L'viv: Ukr. akad. drukarstva [in Ukr.]
4. Karayim M. M., Martyniv V. V., Shtanhret A. M. (2016) Antykrizovi tekhnolohiyi v upravlinni ekonomichnoyu bezpekoyu pidpryemstva (*Anticrisis technologies in the management of economic security of the enterprise*). L'viv: Ukr. akad. drukarstva [in Ukr.]
5. Kotlyarevs'kyi Y. V., Mel'nykov O. V., Shtanhret A. M. (2013) Finansova bezpeka pidpryemstva: metodychni zasady upravlinnya (*Financial security of the enterprise: methodical principles of management*). *Finansy Ukrainy* (*Finance of Ukraine*), 11, 56–66 [in Ukr.]
6. Shtanhret A. M., Kotlyarevs'kyi Y. V., Karayim M. M. (2012) Ekonomichna bezpeka pidpryemstva v umovakh antykrizovoho upravlinnya: kontseptual'ne vyznachennya ta mekhanizm zabezpechennya. (*The economic security of enterprise in terms of crisis management: a conceptual definition and mechanism to ensure*). L'viv: Ukr. akad. drukarstva, 288 p. [in Ukr.]

UDC (УДК) 658.14:65.012.8
JEL Classification : D81, L53, G32

Фостяк Володимир Ігорович,
аспірант
Львівського державного університету
внутрішніх справ
e-mail: volodyafostyak@gmail.com
ORCID ID: 0000-0001-8605-8235

БЕЗПЕКОВИЙ ПОТЕНЦІАЛ ПІДПРИЄМСТВА: СУТНІСТЬ І ПРОЦЕС ФОРМУВАННЯ

Анотація. Від виникнення ідеї започаткування бізнесу до ліквідації суб'єкта господарської діяльності головною та ключовою умовою функціонування та досягнення цілей є процес гарантування безпеки. Безпекова діяльність, як новітній напрям у сфері забезпечення безпеки підприємств, концентрує увагу на досягненні динамічної стійкості функціонування через захищеність від дії зовнішніх та внутрішніх загроз та мінімізацію ризиків. Реалізація зазначених цілей безпекової діяльності можливе завдяки формуванню безпекового потенціалу підприємства. Запропоновано визначення безпекового потенціалу як сукупності здатностей використовувати наявні ресурси і можливості для формування безпечних умов розвитку через зниження ризиків та протидію внутрішнім та зовнішнім загрозам. Визначено місце безпекового потенціалу в структурі економічного потенціалу підприємства. Охарактеризовано складові безпекового потенціалу, серед яких приділено увагу різним категоріям персоналу як спеціалізованим, напівспеціалізованим та неспеціалізованим суб'єктам безпеки, матеріально-технічним та фінансовим ресурсам, сприятливому організаційному клімату. Доведено пріоритетність у процесі здійснення безпекової діяльності співпраці зі зовнішніми суб'єктами безпеки, що вимагає налагодження взаємозв'язків та узгодження варіантів реалізації дій в кожній окремій ситуації. Обґрунтовано, що формування безпекового потенціалу повинно здійснюватися із врахуванням принципів: альтернативності; динамічності; комбінаційності в застосуванні різних ресурсів та можливостей; пропорційності до основних параметрів й показників розвитку підприємства та потреб в захисті; ефективності. Встановлено, що процес формування безпекового потенціалу характеризується багатоетапністю, врахуванням специфіки господарської діяльності, здійсненням моніторингу рівня безпеки підприємства та агресивності зовнішнього середовища функціонування, оцінкою внутрішніх резервів та налагодженням співпраці зі зовнішніми суб'єктами безпеки. Доведено, що безпековий потенціал, будучи складовою економічного потенціалу, визначає здатність певного підприємства формувати безпечні умови свого розвитку.

Ключові слова: безпека, безпекова діяльність, безпековий потенціал, процес, підприємство.

Fostiak Volodymyr,
Postgraduate
Lviv State University of Internal Affairs
e-mail: volodyafostyak@gmail.com
ORCID ID: 0000-0001-8605-8235

SAFETY POTENTIAL OF ENTERPRISE: ESSENCE AND PROCESS OF FORMATION

Abstract. Since the inception the idea of opening a business before the liquidation of a business entity, the basis and key condition for the operation and achievement of the goals is the security process. Safe activity, as the newest direction in the field of enterprise security, focuses on ensuring the dynamic stability of functioning through the protection from external and internal threats and minimizing risks. Achieving the goals of safe operation is possible with the necessary capabilities, resources and means, that is, the generated security potential. The process of formation of the safety potential is determined by multi-stage, taking into account the specifics of economic activity, monitoring the level of the enterprise's security and aggressiveness of the external operation environment, assessing internal reserves and establishing cooperation with external security subjects. Non-destructive potential, being a composite economic potential, determines the ability of the enterprise to form safe conditions for its development.

Keywords: safety, safety activity, safety potential, process, enterprise.

Introduction

Investigating the problem of managing the safety at the enterprises, we have clarified the fact that, on the one hand, the issue of security is viewed from the moment of conscious perception of the environment by human and himself as part of it, that is, the views are reflected in the myths, legends and religious postulates of ancient India, Egypt, Greece, China, etc., and on the other hand, modern security education, which generalizes knowledge about the safety of various systems, including economic entities, is actively developing only during the last few decades. In Ukraine, business circles are the stimulators of the formation of the methodological foundations for enterprise security activities, which, in the context of increasing aggressiveness and a difficultly predicted working environment, trying to create new security systems capable of preserving their business [3, p. 18].

The development of issues of maintaining a sufficient level of economic security of the enterprise is paid much attention by a domestic and foreign scientists, in particular L. Abalkin, O. Arefieva, I. Binko, Z. Varnalii, O. Vlasiuk, T. Vasyltsiv, Z. Gerasymchuk, V. Gorbulin, V. Dukhov, M. Yermoshenko, Y. Zhalilo, Z. Zhivko, O. Zakharov, V. Kovalov, G. Kozachenko, O. Lyashenko, V. Martyniuk, V. Muntiian, Y. Oleinikov, G. Pasternak - Taranushenko, V. Ponomarenko, Y. Pushak, N. Reverchuk, O. Tereshchenko, V. Franchuk, M. Shvets, L. Shemaieva, S. Shkarlet, V. Shlemko, V. Yarochkin and others.

Paying due scientific and practical importance to the work of leading scientists, it should be noted that in the modern scientific literature and practice of managing enterprises, the essence and process of forming the safety potential of enterprise has not been sufficiently studied.

The purpose of the article is to define the key parameters of the safety activity, the nature of the entity and the process of forming the safety potential of the enterprise.

1. The essence of the concept of «safety activity of the enterprise»

Another scientific approach involves the application the concept of «safety activity of the enterprise». The author of this term can be considered V. Franchuk, who, together with his followers, substantiated the essence of safety activity and defined it as «... forms of the active attitude of security subjects to a security reality, the meaning of which is to carry out appropriate changes in it on the basis of assimilation and the development of a safety culture. That is, it is activities aimed at counteracting threats, restoring activities in order to protect corporate interests, maintaining the integrity of processes or systems based on

assimilation and development of safety culture» [5, p. 155].

Based on the results of the conducted research of the scientific heritage of domestic and foreign scientists, it was possible to determine the key parameters of the safety activity at the enterprise:

- continuous process from the moment of foundation of the enterprise to its liquidation;
- takes place in all aspects of the functioning of the enterprise, which can be characterized by the possibility of risks and threats as the primary causes of a decrease in the level of security;
- such activities should be resource-based, that is, financial, material, labor and information resources;
- the result of such activities is the formation of safe conditions for the development of the enterprise.

Taking into account the definition of V. Franchuk, we consider it expedient to clarify and supplement it and present the interpretation of the term «safety activity at the enterprise» as follows: the activity of the enterprise, in cooperation with external security subjects, to ensure its own dynamic stability of functioning and the formation of safe development conditions through protection from external and internal threats and minimizing risks.

We believe that the application of the term «safety activity of the enterprise» is relevant and is determined by such important points:

- the existence of any socio-economic system, including enterprises, is possible only if its security is ensured;
- the achievement of interests, including for the enterprise – making a profit, possibly in the case of development, which is impossible without the formation of safe conditions;
- the state assumes obligations to ensure the security of the primary link of the national economy, but it is difficult to speak about the effectiveness of such activities in the current conditions of our country. In addition, the safe operation of the state does not ensure the opposition to all risks and threats;
- the principle of independence is based on the principle of independence, which, on the one hand, restricts the interference of state authorities, and on the other hand, in accordance with the theory of self-preservation, ensuring the protection of the enterprise as a system is its main function;
- safety activity is not analogous to «operational», «investment» or «financial», it makes the possibility of their implementation.

Achieving these goals safety activities, which generally provide for monitoring safety, minimization of risks, the identification and com-

bating internal and external threats is possible with the necessary skills, resources and tools, that is generated by the potential - the safety potential of the enterprise. Therefore, let us justify the essence of the term «safety potential of the enterprise».

2. The essence of the concept of «safety potential of the enterprise»

For one thing, the notion of «potential» began to be applied in the late 70's in the early 80's ... and at the first stage was interpreted on the basis of the translation of «potentia» - strength, power. Further understanding of this term has undergone a significant rethinking, but among scientists a significant part of the supporters of the so-called «resource» approach, which involves focusing on the core resources of the enterprise. For example, F. Yevdokymov and O. Mizina argue that the enterprise's potential is expressed by available resources and opportunities, as well as those resources and opportunities that can be mobilized to achieve a specific goal [1, p. 25].

It is established that in the economic literature the term «economic potential of the enterprise» is identical with the concept «potential of the enterprise». Today there is a discussion about the structure of the economic potential of the enterprise. In this aspect, several key approaches stand out: resource (it includes the definition of the types of potential in accordance with the components of resources: personnel, financial, material, information, etc.), functional (the main activities of the enterprise are based on: marketing, production, managerial, etc.) and mixed (a certain combination of resource and functional approaches). Despite the existence of significantly different points of view, we consider it worthwhile to pay attention to the results of the scientific search of S Arefiev, who justified the need to distinguish four functions of the enterprise's economic potential: productive-reproductive, social, ecological and security creator [2, p. 56]. The presence of the latter – security creator – is an important moment for substantiating the theoretical foundations for the implementation of the safety activity of the enterprise. Next to this, S. Arefiev distinguishes among the elements of the economic potential: organizational (personnel, motivational, communication and resource), production (production, technical and technological) and innovation-information (scientific, technical and initiative-risk). In our opinion, in this structure it was expedient, in accordance with the content and list of functions, to distinguish and safety potential.

In our interpretation, taking into account the perfect generalization and the above-mentioned own considerations on safety activity, the security potential of an enterprise is the aggregate ability to

use available resources and opportunities to create safe development conditions through reducing risks and countering internal and external threats. Therefore, the essence and components of the enterprise's economic potential can be represented graphically as follows (Graph 1).

To our point of view, to implement safety activities, it is advisable to form our own security service, as well as closely cooperate with law enforcement agencies and private security firms. This combination makes effective use of own resources with the possibility of achieving key objectives of safety activity.

We consider it expedient to single out the following main components of the safety potential:

- the personnel of the enterprise in general, specialized and half-specialized units, between which the functions for ensuring the security of the enterprise are clearly distributed;
- material, technical and financial resources necessary for the implementation of safety activities in the enterprise;
- a favorable organizational climate, which provides for the interaction of internal security subjects and cooperation with external actors in order to achieve the goals of safety activity.

3. The process of formation of the safety potential of the enterprise

The next important methodological aspect is to create a safety potential of the enterprise, which, at our point of view, is the process of identifying available resources and opportunities, structuring and shaping organizational forms for effective use in safety activities. As noted above, safety activity of enterprise involves close collaboration with external entities security requires establishing relationships and alignment options for the implementation of actions in each situation.

The formation of the safety potential should be carried out taking into account the following principles:

- alternatives, in other words, is carrying out a specific task in the sphere of the company's safety activity, possible options should be taken with the use of all personnel, half-specialized and specialized units, external entities, in particular law enforcement agencies and private security firms;
- dynamism, namely, the volatility of the values of available resources and opportunities;
- combination in the use of various resources and capabilities, which makes it possible to perform certain tasks;
- proportionality to the main parameters and indices of the enterprise development and protection needs against the negative impact of the external environment and the need to strengthen control over internal processes;

– efficiency, which primarily consists in reducing risks in decision-making through overcoming uncertainty, in other words, preparing the necessary information basis, reducing losses from the implementation of internal and external

threats through timely detection, counteraction and elimination of consequences.

The process of formation the safety potential, in our understanding, should consist of the following main stages (Graph 2).

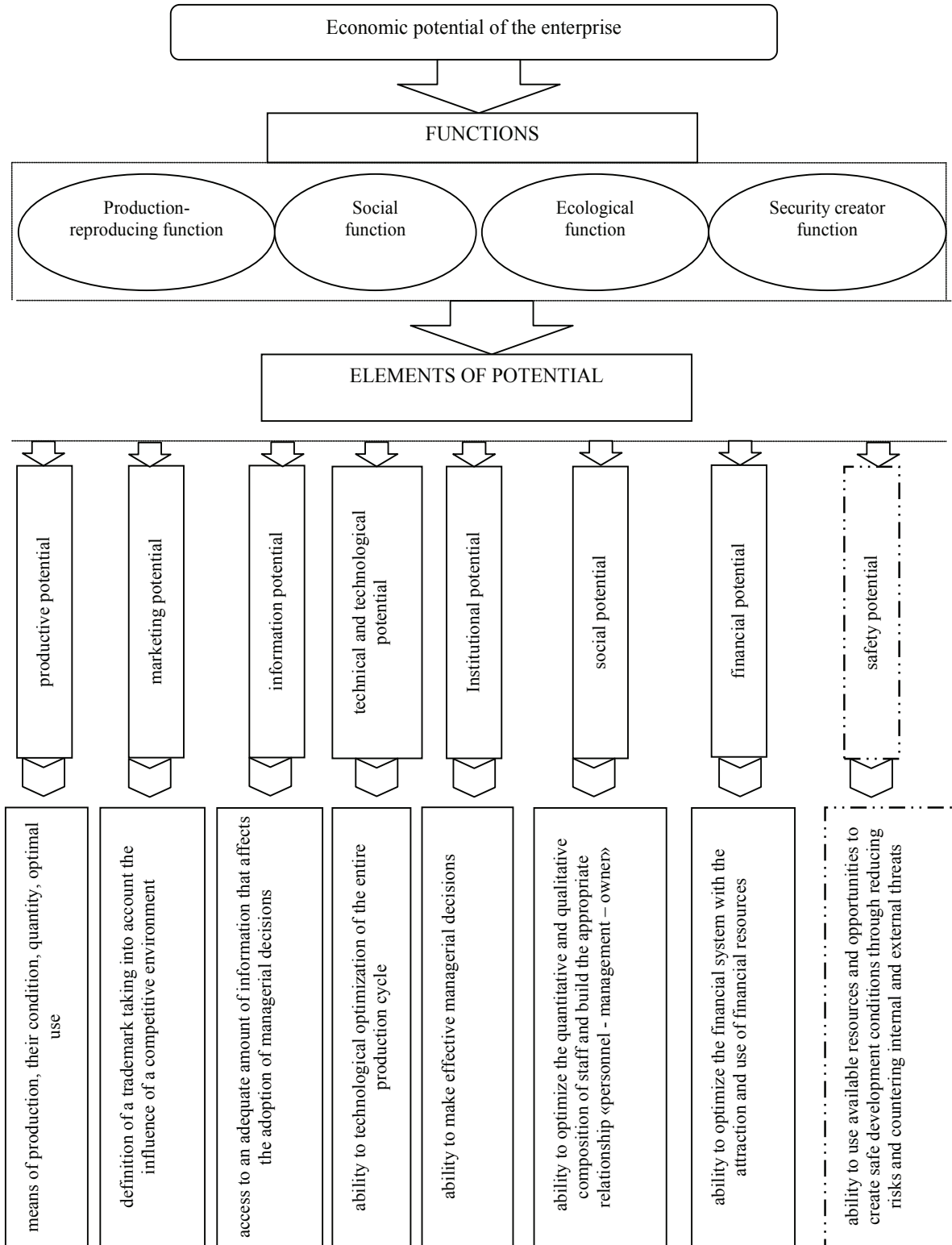

Graph 1. The essence and components of the economic potential of the enterprise, is formed and supplemented on the basis of [2, p. 15; 4, p. 43], author position is highlighted

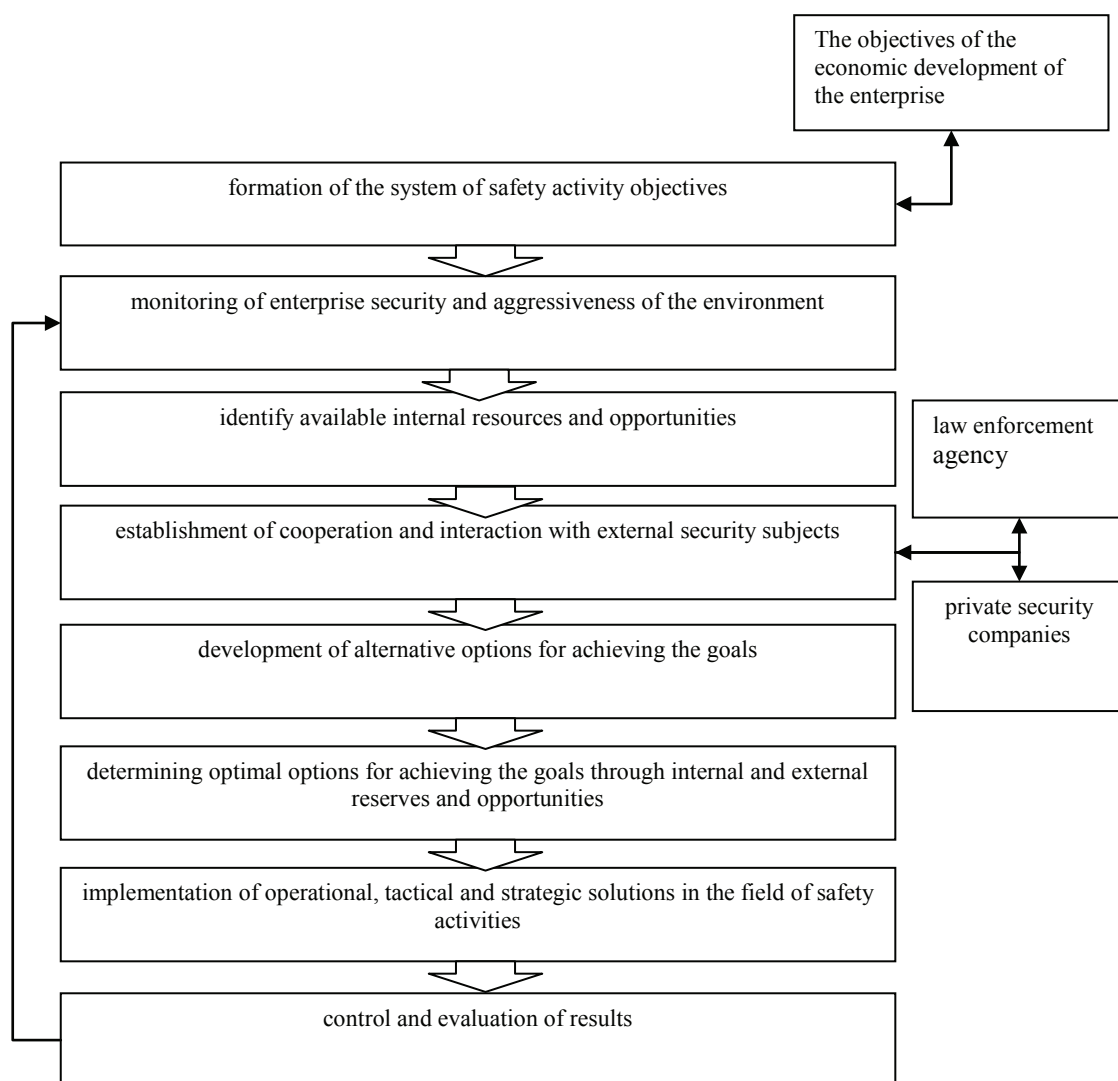

Graph 2. The process of formation the safety potential of the enterprise, the development of the author

Conclusion

Summing up it is expedient to emphasize once again that the need to implement safety activity is caused by the fundamental nature of entrepreneurship, the presence of risk and an unfavorable environment of functioning, which is expressed through the implementation of threats that lead to an increase in danger, and thus can cause a crisis, and ruin the enterprise as social and economic system. Ensuring of safe development conditions is possible through the formation of a safety potential

that must correspond to the scale and specificity of the economic activity of the enterprise, combining internal resources and opportunities with interaction with external security subjects.

Considering the importance of safety activity for the functioning of each domestic enterprise, we consider it expedient to pay attention in the future to deepening the theoretical and methodological provisions and justifying the applied approaches to implementing the safety activity at the enterprise.

Список використаних джерел

1. Євдокимов Ф. І., Мізіна О. В. Дослідження категорії «економічний потенціал промислового підприємства». *Научные труды ДонНТУ. Сер. Экономическая*. 2004. Вып. 75. С. 54–59.
2. Михайленко В. М., Арефьев С. О. Формування організаційного потенціалу розвитку економічної безпеки підприємств: монографія. Львів: Укр. акад. друкарства, 2010. 224 с.
3. Обліково-аналітичне забезпечення управління економічною безпекою підприємства: монографія / за заг. ред. А. М. Штангрета. Львів: Укр. акад. друкарства, 2017. 276 с.

4. Отенко И. П., Малярец Л. М. Механизм управления потенциалом предприятия: науч. изд. Х.: Изд-во ХГЭУ, 2003. 220 с.
5. Франчук В. І., Пригунов П. Я., Мельник С. І. Безпекова діяльність: системний підхід. *Науковий вісник ЛьвДУВС*. 2017. № 1. С. 154–163.

References

1. Yevdokymov F. I., Mizina O. V. (2004) Doslidzhennya katehoriyi «ekonomichnyy potentsial promyslovoho pidpryyemstva» [*Research of category «economic potential of industrial enterprise»*]. *Nauchnye trudy DonNTU (Scientific works of DonSTU)*, Vol. 75, 54–59 [in Ukr.]
2. Mykhalenko V. M., Arefyev S. O. (2010) Formuvannya orhanizatsiynoho potentsialu rozvytku ekonomichnoyi bezpeky pidpryyemstv [*Formation of organizational potential of economic security development of enterprises*]. L'viv: Ukr. akad. druzarstva, 224 p. [in Ukr.]
3. Shtanhreta A. M. (2017) Oblikovo-analitychne zabezpechennya upravlinnya ekonomichnoyu bezpekoyu pidpryyemstva [*Accounting and analytical support for managing the economic security of the enterprise*]. L'viv: Ukr. akad. druzarstva, 276 p. [in Ukr.]
4. Otenko I. P., Maljarec L. M. (2003) Mehanizm upravlenija potencialom predpriyatija [*Enterprise Potential Management Mechanism*]. Har'kov: Izd-vo HGJeU, 220 p. [in Ryss.]
5. Franchuk V. I., Pryhunov P. Ya., Mel'nyk S. I. (2017) Bezpekova diyal'nist': systemnyy pidkhid [*Security activities: a systematic approach*]. *Naukovyy visnyk LvDUVS (Scientific bulletin of LvSUIA)*, Vol. 1, 154–163 [in Ukr.]

Розділ 4

Соціально-економічний простір

UDC (УДК) 336.717.6(075)
JEL Classification: C87, E14

Вінічук Марія Володимирівна,

кандидат економічних наук,
старший викладач кафедри фінансів та обліку
Львівського державного університету внутрішніх справ
e-mail: vinichukm@i.ua
ORCID ID: 0000-0002-6588-1254

Марушко Надія Семенівна,

кандидат економічних наук, доцент,
доцент кафедри фінансів та обліку
Львівського державного університету внутрішніх справ
e-mail: marushkon@ukr.net
ORCID ID: 0000-0001-7214-4394

МІСЦЕ СОЦІАЛЬНОГО АУДИТУ В СИСТЕМІ СОЦІАЛЬНОЇ БЕЗПЕКИ

Анотація. Визначено основні проблеми становлення та розвитку соціального аудиту в Україні в контексті гарантування соціальної безпеки. Висвітлено стан та тенденції соціальної безпеки України в розрізі індикаторів її оцінки. Досліджено динаміку середньомісячної заробітної плати в Україні та інших країнах світу. Проаналізовано основні дестабілізуючі чинники, загрози та ризики, які впливають на рівень соціальної безпеки. Окреслено місце соціального аудиту в системі соціальної безпеки держави та підприємства, специфіку соціальної відповідальності бізнесу. З метою зміцнення соціальної безпеки запропоновано проведення соціального аудиту як механізму реалізації соціальної функції державного управління та інструменту забезпечення соціальної безпеки підприємництва та держави.

Ключові слова: соціальний аудит, соціальна безпека, суб'єкти господарської діяльності, соціальна відповідальність бізнесу, соціально-економічний розвиток.

Vinichuk Mariya,

PhD, Senior lecturer of Finances and Accounting
Lviv State University of Internal Affairs Ukraine
e-mail: vinichukm@i.ua,
ORCID ID: 0000-0002-6588-1254

Marushko Nadiya,

PhD, Assistant professor of Finances and Accounting
Lviv State University of Internal Affairs Ukraine
e-mail: marushkon@ukr.net
ORCID ID: 0000-0001-7214-4394

LOCATION OF SOCIAL AUDIT IN THE SYSTEM OF SOCIAL SECURITY

Abstract. The article defines the concepts and basic problems of social security in the system of economic security of Ukraine. The main factors that have an impact on the level of social security and key problems of ensuring its sufficient level are considered. The place of social audit in the system of social security of the state and enterprise, specifics of social responsibility of business is outlined.

On the basis of empirical research using software packages MS Excel, Statistica 8.0, the place of social audit was studied in the system of social security in order to find ways of Ukraine's exit from the financial and economic crisis and to strengthen the economic security of the state. On the basis of economic and mathematical calculations, the diagnosis of the level of social security was carried out and the influence of

external and internal threats on the macroeconomic stability and on the living standards of the population was proved. The main problems of the establishment and development of social audit in Ukraine in the context of providing social security are investigated. The state and trends of social security of Ukraine in the context of indicators of its assessment are highlighted. The dynamics of average monthly wages in Ukraine and other countries of the world is investigated. The main destabilizing factors, threats and risks that are influenced by the level of social security are analyzed. It was established that in the strategic perspective deepening the socio-economic crisis of the state leads to significant disproportions in the financial and economic system and in the social sphere of the country. Strengthening the tax burden on business entities provoke an increase in social tension in society.

In order to identify the preconditions for strengthening social security, searching for methods for reducing social tension in society and raising the standard of living of the population, it is proposed to conduct social audit as a mechanism for implementing the social function of public administration and the instrument for ensuring the social security of entrepreneurship and the state.

Keywords: social audit, social security, subjects of economic activity, social responsibility of business, social and economic development.

Вступ

Сучасний стан розвитку глобальних соціально-економічних відносин вимагає розроблення якісно нових механізмів та інструментів забезпечення достатнього рівня соціальної компоненти економічної безпеки держави. Складне політичне становище України, військові дії на Сході та анексія АР Крим зумовлюють виникнення значної чисельності дестабілізуючих факторів та загроз економічній безпеці у соціальній сфері. Зниження рівня життя населення, його платоспроможності та купівельної спроможності, соціальної захищеності, зростання рівня безробіття, бідності, податкового навантаження на населення провокують конфліктність соціально-економічних інтересів між державою та суспільством. Низка нагальних проблем й економічного, й соціального характеру зумовлена нецільовим використанням бюджетних коштів, неадресністю соціальних виплат і допомог, неналежною підготовкою та непрозорістю проведення тендерів із державних закупівель, несвоєчасним фінансуванням та виконанням державних проєктів, проявами службових, посадових та корупційних зловживань [1, с. 48].

З метою виходу з глибокої соціально-економічної кризи необхідним виявляється розроблення дієвої соціальної політики з урахуванням соціально-орієнтованих напрямів розвитку країни, оскільки саме вони є регуляторами соціальної безпеки. Враховуючи вплив глобалізаційних процесів на економіку, поступово відбувається соціалізація бізнесу в Україні, що, на сучасному етапі, й визначає головну тенденцію соціально-економічного розвитку та потребує залучення соціального аудиту в системі соціальної безпеки [2], зважаючи на зростання соціальної відповідальності держави, бізнесу та працівників. Оцінка соціальної відповідальності бізнесу в Україні доводить, що внесок

великих підприємств у соціально-економічний розвиток територій здійснюється через соціальні інвестиції та соціальні програми, спрямовані на реалізацію екологічних, оздоровчих, освітніх, культурно-ціннісних, інфраструктурних та інших програм і проєктів, оснащення сучасною медичною технікою місцевих лікарень, підтримку ветеранів та інвалідів, багатодітних сімей, інтернатів і дитячих будинків, фінансування програм комплексного розвитку малих і монофункціональних міст [3].

Ураховуючи таку ситуацію у структурі соціальної безпеки держави доцільно виокремити ще одну компоненту – соціальну безпеку підприємства, що, своєю чергою, актуалізує тему дослідження.

Проблемні питання соціальної безпеки висвітлюються у працях таких учених, як: З. Варналій, Т. Васильціва, О. Власюка, В. Гейця, В. Горбуліна, Я. Жаліло, Е. Лібанової, В. Мунтіяна, А. Сухорукова, О. Іляш, У. Садова, Л. Семів, М. Флейчук. Розгляд соціального аудиту відображений у працях російських учених, зокрема, А. А. Шулус, Ю. Н. Попова, окремі аспекти розглядали українські соціологи О. В. Мазурик та Т. В. Єрескова. Проте до нині в економічній літературі обмежено висвітлення теоретичних та прикладних аспектів дослідження соціального аудиту в контексті соціальної безпеки.

1. Ризики й загрози соціальній безпеці

Дослідження стану соціально-економічного розвитку України та показників соціальної захищеності й добробуту населення за останні роки свідчить про загрозливі тенденції щодо масштабів бідності, зниження стандартів рівня життя населення, його економічної активності й зайнятості. Виникнення зазначених загроз і ризиків спонукає до появи нових проблем й соціального, й економічного характеру, зокрема поширення самозайнятості, тіньової зайня-

тості, і, як наслідок, до ухилення від сплати податків та платежів до Державного бюджету. Такі дестабілізуючі фактори неодмінно призводять до зниження рівня економічної безпеки у соціальній сфері.

Дані табл. 1, які висвітлюють стан соціальної безпеки України на основі аналізу індикаторів, підтверджують загрозливі тенденції щодо соціальної компоненти економічної безпеки держави.

Таблиця 1

Індикатори стану соціальної безпеки України у 2010–2016 рр.

№ з/п	Індикатор	Одиниця виміру	Порогове значення X_{opt}	Фактичний стан в Україні						
				Роки						
				2010	2011	2012	2013	2014	2015	2016
ПОКАЗНИКИ ВІДПОВІДНО ДО МЕТОДИЧНИХ РЕКОМЕНДАЦІЙ ЩОДО РОЗРАХУНКУ РІВНЯ ЕКОНОМІЧНОЇ БЕЗПЕКИ УКРАЇНИ										
1.	Частка населення із середньодушовими еквівалентними загальними доходами у місяць, нижчими від 75% медіанного рівня загальних доходів	%	не більше, ніж 18	19,3	18,7	20,0	21,2	19,6	19,0	18,7
2.	Відношення середньомісячної номінальної заробітної плати до прожиткового мінімуму на одну працездатну особу	разів	не менше, ніж 3	2,6	2,8	2,9	2,8	3,0	2,9	3,2
3.	Відношення середнього розміру пенсії за віком до прожиткового мінімуму осіб, які втратили працездатність	разів	1–2	1,36	1,40	1,48	1,59	1,60	1,61	1,64
4.	Співвідношення загальних доходів 10% найбільш та найменш забезпеченого населення (децильний коефіцієнт фондів) (індекс Джіні)	разів	не більше, ніж 8	5,1	4,9	4,6	4,7	4,4	4,3	4,5
5.	Частка витрат на продовольчі товари в споживчих грошових витратах домогосподарств	%	не більше, ніж 50	56,7	56,5	55,5	55,4	52,2	50,4	50,1
6.	Обсяг видатків зведеного бюджету на охорону здоров'я	% до обсягу ВВП	не менше, ніж 4	4,1	3,7	4,1	4,2	3,6	3,8	4,0
7.	Обсяг видатків зведеного бюджету на освіту	% до обсягу ВВП	не менше, ніж 8,3	7,4	6,6	7,2	7,2	6,4	6,2	6,4
8.	Чисельність ВІЛ-інфікованих осіб з діагнозом, що встановлений уперше в житті	к-сть осіб на 100 тис. населення	не більше, ніж 30	44,9	46,6	45,8	47,8	45,1	37,2	40,2
9.	Чисельність хворих на активний туберкульоз із діагнозом, що встановлений уперше в житті	к-сть осіб на 100 тис. населення	не більше, ніж 60	68,5	67,3	68,2	68,0	59,6	56,0	54,8
10.	Загальна чисельність учнів денних загальноосвітніх навчальних закладів	% до заг.-сті постійного населення у віці 6–17 років	не менше, ніж 80	79,8	82,0	82,5	78,4	78,5	78,9	79,5
11.	Сума несплаченої заробітної плати станом на 1 січня (1 липня) до фонду оплати праці за грудень (червень) звітного року	%	не більше, ніж 0,5	5,1	3,7	2,7	2,4	2,2	2,1	2,0

12.	Рівень злочинності	к-сть злочинів на 100 тис. населення	не більше, ніж 5000	1,1	1,1	1,0	1,2	1,2	1,1	1,4
13.	Рівень зайнятості населення у віці 15–70 років, частка населення відповідної вікової групи	%	не більше, ніж 60	58,5	59,2	59,7	60,3	56,6	56,7	56,3
14.	Відношення середньомісячної заробітної плати, нарахованої в середньому за годину, у країнах ЄС-27 та в Україні	разів	не більше, ніж 2	15,2	14,6	12,4	11,9	16,6	17,9	18,6
15.	Відношення середньої вартості 1 кв. метра загальної площі житла до середньомісячної заробітної плати	разів	не більше, ніж 1,5	н.д.*	н.д.	н.д.	н.д.	н.д.	н.д.	н.д.
ДОДАТКОВІ ПОКАЗНИКИ ВІДПОВІДНО ДО АВТОРСЬКОЇ МЕТОДИКИ										
16.	Середньомісячна номінальна зарплата	грн./дол. США	не менше, ніж 633,9 дол. США	2239/281,3	2633/329,5	3026/378,7	3265/408,6	3480/292,9	4195/161,3	5183/199,3
17.	Частка населення зі сукупними витратами, нижчими від 75 % медіанного рівня сукупних витрат (рівень бідності)	%	не більше, ніж 25	24,1	24,3	25,5	24,5	25,0	25,9	26,3
18.	Наявність житлового фонду в середньому на одну особу	м ²	не менше, ніж 25	23,3	23,5	23,7	23,8	22,5	22,0	21,8
19.	ІЛР (за даними ПРООН)	індекс	не менше, ніж 0,900	0,710	0,729	0,740	0,734	0,735	0,747	0,743
20.	Чисельність і частка середнього класу	%	не менше, ніж 50	29,1	22,2	23,6	22,0	9,0	9,7	9,6
21.	Рівень безробіття (за методологією МОП)	%	не більше, ніж 10	8,1	7,9	7,5	7,2	9,3	9,1	9,3
22.	Рівень середньорічних номінальних грошових доходів на одну особу	тис. грн.	не менше, ніж 60	24,0	27,8	32,0	34,1	35,7	36,1	36,9
23.	Індекс якості життя	індекс	10	3,652	5,032	5,032	4,980	5,032	5,680	5,738
24.	Багатомірний індекс бідності	індекс	1	н.д.	н.д.	0,022	0,002	0,001	0,001	0,002
25.	Індекс гендерної нерівності	індекс	1	н.д.	н.д.	0,338	0,326	0,286	0,326	0,286
26.	Індекс гендерного розвитку	індекс	1	н.д.	н.д.	н.д.	н.д.	1,012	0,900	0,700
27.	Рівень тінізації економіки до офіційного ВВП	% до обсягу ВВП	не більше, ніж 20	37,4	44	32	35	41	40	35
28.	Індекс сприйняття корупції в соціальній сфері	індекс	не менше 5 (максимум 10)	2,4	3,1	1,9	2,3	2,5	2,7	2,9
29.	ІНТЕГРАЛЬНИЙ ПОКАЗНИК СОЦІАЛЬНОЇ БЕЗПЕКИ УКРАЇНИ (ЗА МЕТОДИКОЮ МІНЕКОНОМРОЗВИТКУ)	%	100	67,1	68,8	68,8	66,1	62,5	60,3	62,7
30.	ІНТЕГРАЛЬНИЙ ПОКАЗНИК СОЦІАЛЬНОЇ БЕЗПЕКИ УКРАЇНИ (ЗА АВТОРСЬКОЮ МЕТОДИКОЮ)	%	100	31,4	37,1	30,9	30,5	27,5	27,1	27,0

*Примітка: н.д. – немає даних

Розраховано за: [4; 5; 6]

Отже, за останні роки загострилися проблеми макроекономічної стабільності, соціального напруження у суспільстві та значно знизився рівень соціальної безпеки України. Дані рис. 1 підтверджують значні темпи відставання соціально-економічного розвитку України порівняно з іншими країнами світу.

Рівень середньомісячної заробітної плати населення України станом на 2015 р. є найнижчим (192 дол. США). Варто зауважити, що у 2000 р. найнижчу позицію щодо цього показника займала Грузія (36,6 дол. США), проте вже у 2015 р. зарплата зросла до 396,8 дол. США, що підтверджує правильно обрану соціально-економічну політику Грузії, яка орієнтується на соціалізацію бізнесу та соціальний захист населення.

2. Емпіричні дослідження соціального аудиту в системі безпеки

Одним із головних чинників соціально-економічного розвитку України від якого залежить підвищення рівня соціальної безпеки є підприємство, яке дає змогу створити нові робочі місця, накопичує людський капітал, а поряд із цим наповнює державний бюджет фінансовими ресурсами. Важливим при створенні та функціонуванні господарюючого суб'єкта є врахування чинників соціальної орієнтованості

економічного зростання, яке б сприяло підвищенню якості й рівня життя населення та формуванню моделі споживання на основі стандарту добробуту.

За цим стандартом передбачаються придбання якісних товарів тривалого користування, придбання житла, поліпшення житлових умов, можливість підвищення власного освітнього рівня чи якісної освіти дітей, охорони здоров'я, відпочинку [8], відображає наявність у домогосподарств окремих товарів тривалого користування [9, с. 109–110] та засвідчує належний рівень матеріального забезпечення й платоспроможності населення.

Результати проведеного аналізу (табл. 2) дають підстави для висновку про поступове збільшення у домогосподарствах окремих видів товарів, зокрема, автомобілів – із 17 шт. на 100 домогосподарств у 2000 р. до 23 шт. у 2016 р. Поступово збільшувалася і кількість холодильників та морозильників, пральних машин та кольорових телевізорів. Варто відзначити різке збільшення наявності у користуванні домогосподарств мобільних телефонів (з 44 шт. у 2005 р. до 201 шт. у 2016 р.), персональних комп'ютерів (з 1 шт. у 2000 р. до 80 шт. у 2016 р.), мікрохвильових печей (з 1 шт. у 2005 р. до 49 шт. у 2016 р.) та супутникових антен (з 0 шт. у 2005 р. до 26 шт. у 2016 р.).



Рис. 1. Динаміка середньомісячної заробітної плати в країнах світу у 2000–2015 рр.

Розраховано за: [7, с. 591–592]

Таблиця 2

**Наявність у домогосподарств України
окремих товарів тривалого користування, 2000–2016 рр.
(у середньому на 100 домогосподарств)**

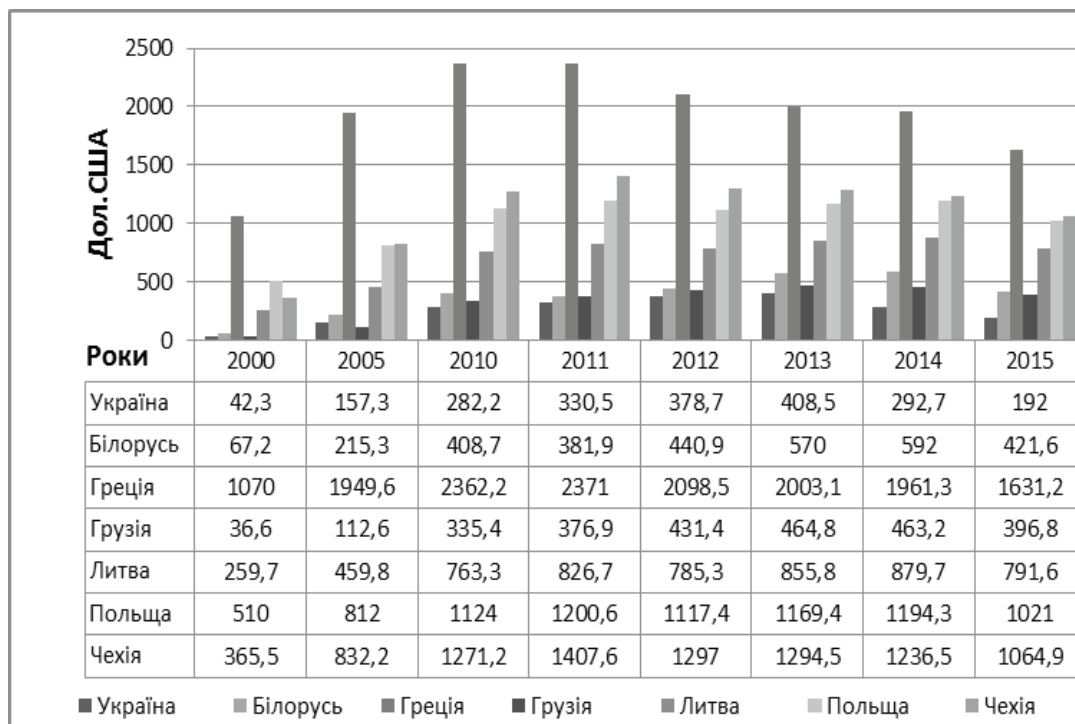
№ з/п	Вид товару, шт.	Рік							
		2000	2005	2008	2010	2012	2013	2014	2016
1.	Автомобілі	17	16	20	21	22	22	23	23
2.	Мотоцикли	7	4	3	2	2	2	2	2
3.	Мобільні телефони	...	44	149	167	187	190	197	201
4.	Холодильники	93	99	106	109	112	114	117	119
5.	Пральні машини	74	77	84	85	87	87	88	88
6.	Телевізори кольорові	69	91	107	110	115	115	119	115
7.	Фотоапарати	22	36	38	26	21	20	18	16
8.	Персональні комп'ютери	1	9	22	25	33	35	37	80
9.	Мікрохвильові печі	1	9	29	33	41	42	49	49
10.	Кухонні комбайни	3	5	9	10	12	14	16	15
11.	Супутникові антени	0	1	10	13	18	19	23	26
12.	Швейні машини	48	35	31	28	25	20	15	23

Розраховано за: [5; 7]

Водночас, почалося зменшення попиту на мотоцикли (зі 7 шт. у 2005 р. до 2 шт. у 2016 р.) та швейні машини (зі 48 шт. у 2005 р. до 15 шт. у 2014 р.). Проте купівельна спроможність більшості населення в Україні, рівень і структура споживання й досі не відповідають стандарту добробуту.

Безумовним виявляється й те, що підвищення попиту на окремі види товарів пов'язано із купівельною спроможністю населення, достатній рівень якої стає можливим досягнути завдяки належному рівню оплати праці та вчасній виплаті заробітної плати. Забезпечити високі показники зайнятості населення в сучасних умовах можна завдяки створенню робочих місць та відповідному соціальному захисту працюючих, що досягається завдяки соціальній відповідальності бізнесу та злагодженому функціонуванню системи «держава – бізнес – суспільство» на засадах економічної демократії. Невідкладним завданням на сучасному етапі постає забезпечення соціальної орієнтації у взаємовідносинах між державою, бізнесом та суспільством, що забезпечить підвищення якості надання соціальних послуг та розвитку соціальної інфраструктури, а також окресляться шляхи економічної та соціальної модернізації.

Підвищення уваги до стану та тенденцій зміни рівня соціальної безпеки призвів до перегляду традиційних поглядів на систему управління в соціальній сфері і на роль господарюючих суб'єктів у ній. Нині в політичній та науковій сфері побутує думка, що саме великий бізнес має стати рівноправним партнером при забезпеченні соціальної безпеки держави. Від того, наскільки ефективно підприємства зумі-

ють об'єднати свої зусилля з державою та громадськими організаціями у формуванні стратегії соціальної безпеки, багато в чому буде залежати конкурентоспроможність і продуктивність бізнесу. Проте такий процес є взаємообумовленим, оскільки неврахування відповідальності за вирішення соціальних питань призведе до того, що самі суб'єкти господарювання відчують першими його негативний вплив. Для запобігання подальшій соціальній поляризації і дестабілізації необхідними будуть значні фінансові вкладення, тому саме комерційні структури будуть сплачувати високі податки.

Зважаючи на це, підвищиться роль соціального підприємництва – соціально орієнтованої комерційної діяльності на основі використання інноваційних механізмів та інструментів [10, с. 187]. Варто зазначити, що саме соціальне підприємництво зорієнтоване на активність малого і середнього бізнесу.

Результати емпіричних досліджень на основі трендової моделі (апроксимації) з використанням пакету Excel дають підстави для висновку, що за 2010–2017 рр. динаміка кількості суб'єктів великого та середнього підприємництва в Україні має стрімку тенденцію до скорочення (рис. 2).

Згідно з прогнозними оцінками простежується вірогідне подальше зниження кількості підприємств і великого, і середнього підприємництва до близько 10 тис. одиниць у 2018–2019 рр., що, насамперед, спричинено найбільш несприятливим впливом посилення податкового навантаження та постійним впливом соціально-економічної й політичної кризи в державі.



Рис. 2. Динаміка кількості суб'єктів великого та середнього підприємництва в Україні у 2010–2019 рр. (2017–2019 рр. – прогнозні оцінки)

Розраховано за: [11]

Водночас за аналізований період спостерігаються позитивні тенденції щодо кількості суб'єктів малого та мікро- підприємництва (рис. 3). Прогнозні оцінки підтверджують подальше збільшення чисельності і суб'єктів малого, і мікропідприємництва в Україні в середньому до 3 млн одиниць у 2019 році.

Така неоднозначна ситуація пояснюється переходом суб'єктів малого та мікро- підприємництва на спрощену систему оподаткування та зниженням суми або звільненням від сплати податків. Відповідно, виникає проблема зменшення обсягів податкових надходжень до Зведеного бюджету України за податком на прибуток підприємств (рис. 4).

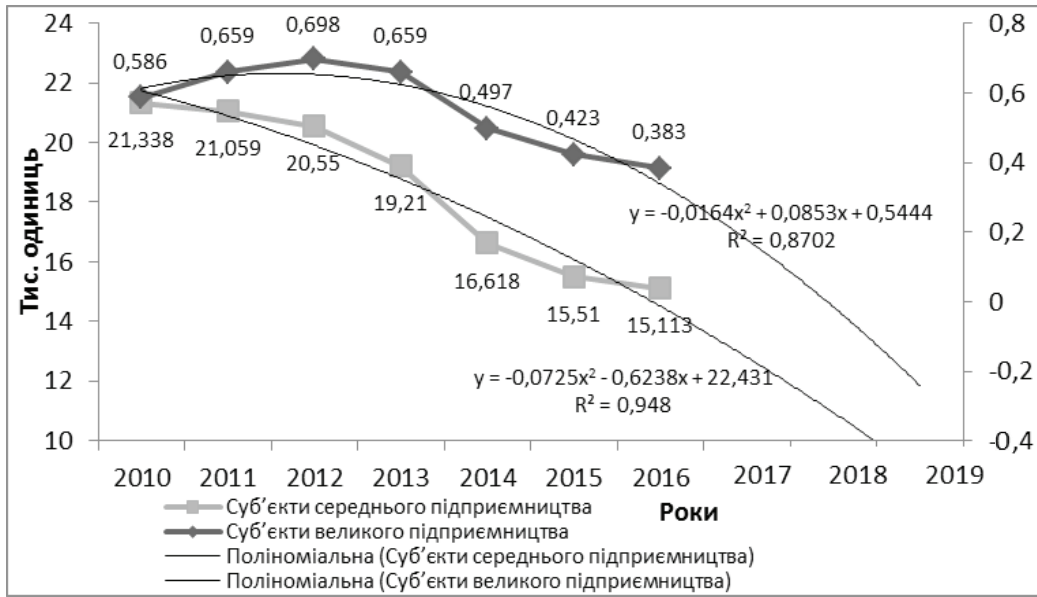

Рис. 3. Динаміка кількості суб'єктів малого та мікро- підприємництва в Україні у 2010–2019 рр. (2017–2019 рр. – прогнозні оцінки)

Розраховано за: [11]

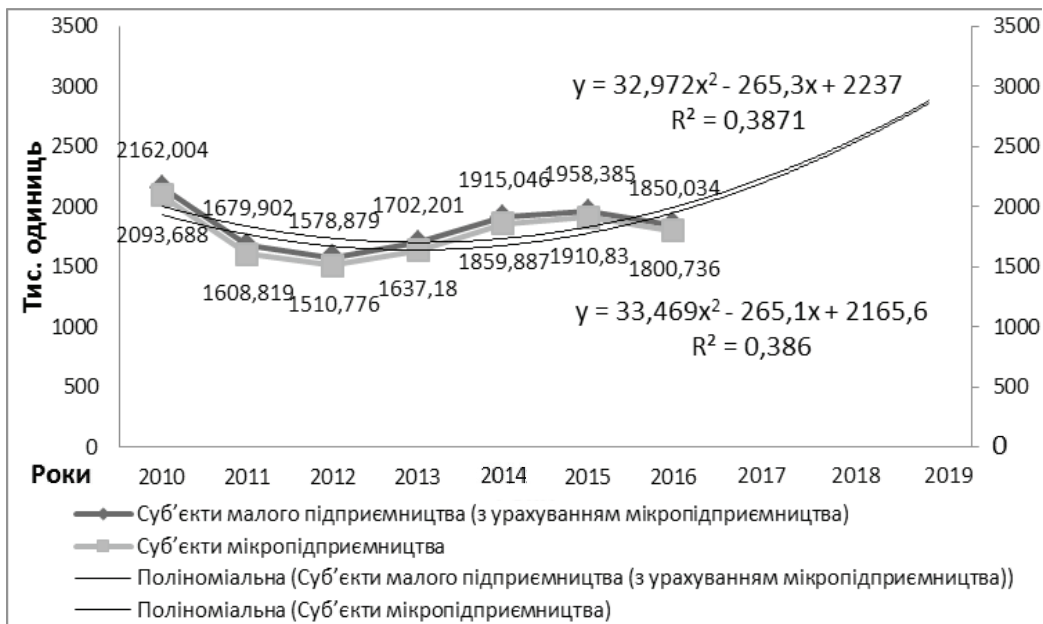

Рис. 4. Динаміка обсягів податкових надходжень до Зведеного бюджету України за податком на прибуток підприємств у 2005–2019 рр. (2017–2019 рр. – прогнозні оцінки)

Розраховано за: [7]

Результати дослідження свідчать про значне зниження податкових надходжень у 2014 р. та 2015 р. та незначне підвищення у 2016 р. Однак стратегічне прогнозування цього показника доводить подальше зниження податкових надходжень до бюджету до близько 30 000 млн грн у 2019 р.

Результати дослідження

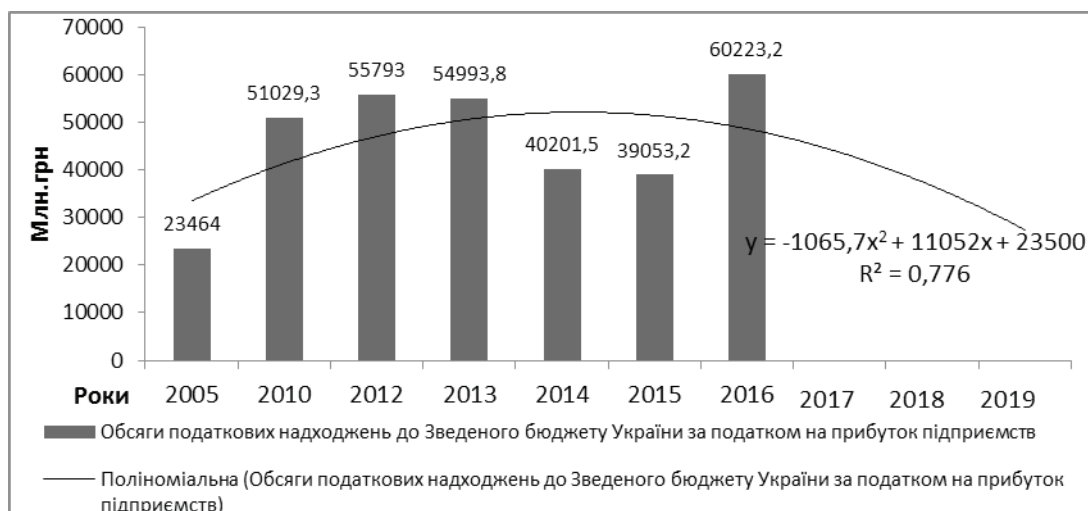
Так, необхідно зважати на те, що бюджетно-податкова політика є непередбачуваною у середньостроковій перспективі та, як наслідок, платники податків не можуть спрогнозувати ні видів податків та зборів, ні їх ставок. Відсутність цілісної системи стратегічного планування не дає змоги забезпечити бюджетне планування на належному рівні та призводить до послаблення зв'язків між бюджетними програмами та пріоритетами розвитку держави [12]. Нині серед пріоритетних напрямів забезпечення трансформації ринку праці, зайнятості є стимулювання попиту на робочу силу через державне замовлення на створення об'єктів соціальної інфраструктури на засадах публічно-приватного партнерства [13, с. 326–327]. Тому виявляється обґрунтованим проведення соціального аудиту, який можна розглядати як механізми реалізації соціальної функції державного управління та як інструменти забезпечення соціальної безпеки підприємництва та держави. Соціальний аудит дасть змогу сформувати систему управління соціальними ризиками, реалізувати стратегічні соціальні цілі, що сприятиме уникненню соціальних конфліктів і забезпечуватиме підвищення економічної безпеки.

Соціальний аудит – це специфічна форма аналізу, ревізії умов соціального середовища

підприємства з метою виявлення чинників соціального ризику і здійснення пропозицій щодо їх зниження – являється результатом розвитку інших форм аудиту, зокрема управлінського і фінансового, шляхом розширення критеріїв ефективності, оскільки включає в їх склад безліч соціальних чинників [14].

Безумовно, соціальний аудит в Україні може стати сучасним інструментом соціального партнерства, який перетвориться з механізму вирішення конфліктних ситуацій в систему забезпечення економічної безпеки підприємств та вирішення актуальних проблем соціально-економічного розвитку та безпеки держави та, водночас, стане й інструментом визначення впливу соціальних ризиків, і здійснення прогнозування щодо зниження їх впливу.

Висновки

Так, забезпечення достатнього рівня соціальної безпеки держави та підприємства є першочерговим завданням на сучасному етапі соціально-економічного розвитку України, що можна досягнути завдяки активізації та інтенсифікації інвестування коштів структур великого бізнесу в соціальні проекти, що забезпечить можливість диверсифікації бізнесу, отримання стабільного доходу в кризових умовах, отримання частки на незайнятому ринку, отримання підтримки держави або місцевої адміністрації, яка загалом позитивно впливає на розвиток бізнесу компанії.

Соціальний аудит в Україні може стати сучасним інструментом соціального партнерства, який перетвориться з механізму вирішення конфліктних ситуацій в систему забезпечення економічної безпеки підприємств та

вирішення актуальних проблем соціально-економічного розвитку держави, оскільки покликаний формувати розширений світогляд ролі соціальної спрямованості бізнесу та давати

можливість прогнозувати та регулювати соціальну складову діяльності економічних систем на різних рівнях.

Список використаних джерел

1. Вінчук М. В. Боргова безпека України в системі зміцнення економічної безпеки держави. *Науковий вісник Львівського державного університету внутрішніх справ*. 2017. Вип. 1. 316 с.
2. Марушко Н. С., Воляник Г. М. Соціальний аудит як інструмент соціальної безпеки підприємства. URL: <http://www.ena.lp.edu.ua:8080/bitstream/ntb/22851/1/24-164-171.pdf>
3. Аудит и контроллинг персонала / Ю. Г. Одегов та ін. М.: Альфа пресс, 2010. 672 с.
4. Методичні рекомендації щодо розрахунку рівня економічної безпеки України: наказ Мінекономрозвитку від 29.10.2013. № 1277. URL: <http://www.me.gov.ua>
5. Офіційна веб-сторінка Державної служби статистики України. URL: <http://www.ukrstat.gov.ua>
6. Офіційна веб-сторінка Міністерства фінансів України. URL: <http://www.minfin.gov.ua>
7. Статистичний щорічник України за 2016 рік: збірник / за ред. І. Є. Вернера; відп. за випуск О. А. Вишневецька. К.: ТОВ «Август Трейд», 2017. 611 с.
8. Лучко Т. І. Економічні основи формування середнього класу в країнах ринкової трансформації: автореф. дис. на здобуття наукового ступеня кандидата економічних наук. Х.: Харківський національний університет ім. В. Н. Каразіна, 2005. 21 с.
9. Вінчук М. В., Наконечна Н. В. Економічна безпека держави: соціально-економічний вимір. Львів: Ліга-Прес: 2018. 322 с.
10. Стратегический глобальный прогноз 2030. Расширенный вариант / под ред. акад. А. А. Дынкина. М.: Магистр, 2013. 480 с.
11. Діяльність суб'єктів великого, середнього, малого та мікропідприємництва / Статистичний збірник за 2016 / за ред. М. С. Кузнецової; відп. за випуск О. М. Колпакова. К.: ТОВ «Видавництво «Консультант», 2017. 624 с.
12. Про схвалення Стратегії реформування системи управління державними фінансами на 2017–2020 роки від 08.02.2017 № 142-р. URL: <http://zakon2.rada.gov.ua/laws/show/142-2017-%D1%80>
13. Аналітична доповідь до Щорічного Послання Президента України до Верховної Ради України «Про внутрішнє та зовнішнє становище України в 2016 році». К.: НІСД, 2016. 688 с.
14. Социальный аудит / под. общ. ред. А. А. Шулуца, Ю. Н. Попова. М.: Издательский дом «АТИСО», 2008. 620 с.

References

1. Vinichuk M. V. (2017) Borgova bezpeka v systemi zmichennia ekonomichnoii bezpeky derzhavu (*Debt security of Ukraine in the system of strengthening the economic security of the state*). Lviv: Lvivskiy derzhavnyi universitet vnutrishnih sprav, 1, 316 [in Ukr.]
2. Marushko N. S. Socialnyi audit yak instrument sotsialnoi bezpeky pidpnyemstva (*Social audit as an instrument of social security of the enterprise*). URL: <http://www.ena.lp.edu.ua:8080/bitstream/ntb/22851/1/24-164-171.pdf> [in Ukr.]
3. Odegov Yu.G. (2010) Audit i kontrolling personala (*Audit and controlling of personnel*). Moskva: Alfa pres [in Russ.]
4. Metodychni rekomendatsii shchodo rozrakhunku rivnia ekonomichnoii bezpeky Ukrainy (*Methodical recommendations for calculating the level of economic security of Ukraine*): nakaz Minekonomrozvytku vid 29.10.2013 № 1277. URL: <http://www.me.gov.ua> [in Ukr.]
5. Oficijna web-storinka Derzhavnoyi sluzhby statistic (*Official website of the State Statistics Service of Ukraine*). URL: <http://www.ukrstat.gov.ua> [in Ukr.]
6. Oficijna web-storinka Ministerstva finansiv Ukrainy (*Official website of the Ministry of Finance of Ukraine*). URL: <http://www.minfin.gov.ua> [in Ukr.]
7. Statystychnyi shchorychnyk 2016 (*Statistical Yearbook of Ukraine*). URL: <http://www.ukrstat.gov.ua> [in Ukr.]
8. Lychko T. I. (2005) Ekonomichni osnovy formuvannia serednyogo klasu v krainah rynkovoyi transformacii (*The economic foundations of the formation of the middle class in the countries of market transformation*). Kharkiv: Kharkivskiy nationalnyj universitet im. V. N. Karazina [in Ukr.]
9. Vinichuk M. V., Nakonechna N. V. (2018) Ekonomichna bezpeka derzhavy: sotsialno-ekonomichnyj vymir (*Economic security of the state: socio-economic dimension*). Lviv: Liha-Press [in Ukr.]
10. Dynkin A. A. (2013) Strategicheskij globalnyj prognoz 2030 (*Strategic global forecast 2030*). Moskva: IMEMO RAN [in Russ.]

11. Diialnist subjektiv velykogo, serednjogo, Malogo ta mikropidpryjemnytva. 2017 (*Activities of subjects of large, medium, small and microenterprises*). URL: <http://www.ukrstat.gov.ua> [in Ukr.]
12. Pro shvalennja Strategii reformuvannja systemy upravlinnia derzhavnymy finansamy (*On Approval of the Strategy for Reforming the Public Finance Management System for 2017–2020*). URL: <http://zakon2.rada.gov.ua/laws/show/142-2017-%D1%80> [in Ukr.]
13. Analitychna dopovid do Shchorichnoho poslannia Prezydenta Ukrainy do Verkhovnoi Rady Ukrainy «Pro vnutrishne ta zovnishne stanovyshe Ukrainy v 2016 rotsi» (*Analytical report to the Annual Address of the President of Ukraine to the Verkhovna Rada of Ukraine «On the Internal and External Situation of Ukraine in 2016»*). Kyiv: NISD, 2016, 688 p. [in Ukr.]
14. Shulus A. A. (2008) Sotsialnyj audit (*Social audit*). Moskva: ATIKO [in Russ.]

UDC (УДК) 517.54 (336.225.674)
JEL Classification: F42, F55, M42, M48

Подік Іванна Іванівна,

кандидат економічних наук, старший науковий співробітник
Науково-дослідний інститут фіскальної політики
Університету державної фіскальної служби України,
e-mail: annavipodik@gmail.com
ORCID ID: 0000-0001-8708-0397

Живко Михайло Олександрович,

кандидат юридичних наук,
державний реєстратор Солонківської сільської ради
e-mail: zhivko_m@ukr.net
ORCID ID: 0000-0002-0099-3562

Вольних Анастасія Іванівна,

студентка факультету
видавничо-поліграфічної та інформаційної технології
Української академії друкарства
e-mail: miss.volnykh@gmail.com
ORCID ID: 0000-0002-7962-7230

ЕЛЕКТРОННИЙ АУДИТ НА ОСНОВІ ПОДАТКОВОГО АУДИТОРСЬКОГО ФАЙЛУ: СВІТОВИЙ ДОСВІД ТА УКРАЇНСЬКІ ПЕРСПЕКТИВИ

Анотація. Розглянуто сутність електронного аудиту. Встановлено, що сучасною світовою тенденцією е-аудиту є використання податкового аудиторського файлу. Описано структуру стандартного податкового аудиторського файлу. Розкрито міжнародний досвід впровадження податкових аудиторських файлів, а також способи їх підготовки. Визначено бухгалтерські програми, що використовуються вітчизняними платниками податків, вміст інформаційного масиву яких є достатнім для формування SAF-T. Запропоновано основні заходи щодо імплементації найбільш ефективних напрацювань вживання податкового аудиторського файлу у вітчизняну практику.

Ключові слова: електронний аудит, е-аудит, стандартний податковий аудиторський файл, податковий аудиторський файл.

Podik Ivanna,

University of the State Fiscal Service of Ukraine, Irpin, Ukraine
e-mail: annavipodik@gmail.com
ORCID ID: 0000-0001-8708-0397

Zhyvko Mikhailo,

Ph.D., State Registrar of the Solonkivskyi Village Council
e-mail: zhivko_m@ukr.net
ORCID ID: 0000-0002-0099-3562

Volnykh Anastasiia,

Ukrainian Academy of Printing
e-mail: miss.volnykh@gmail.com
ORCID ID: 0000-0002-7962-7230

ELECTRONIC AUDIT BASED ON THE TAX AUDIT FILE: WORLD EXPERIENCE AND UKRAINIAN PROSPECTS

Abstract. This study is exploratory in nature. It was designed to collect data on key issues related to implementation of the digital forms of tax checks, in particular e-audit, Fiscal Services of different countries.

The essence of electronic audit is considered in the article. E-audit is defined as: the verification/checking of accounting transactions (and their sources/origins) processed in an electronic environment, using analysis, evaluation and testing audit methods, assisted by computerised tools.

It is established that the current world-wide e-audit trend is the use of Standard Audit File for Tax (SAF-T). The SAF-T is a file containing reliable accounting data exportable from an original accounting system, for a specific time period and easily readable by virtue of its standardisation of layout and format that can be used by revenue authority staff for compliance checking purposes. The structure of the standard tax audit file is described.

The international experience of introduction of tax audit files is disclosed. The following countries have started implementing a process for submitting transaction data to taxing authorities: Portugal, Luxembourg, Austria, Lithuania, Norway, Poland and other.

There are a wide variety of different approaches to SAF-T creation, depending somewhat the systems being used to accounting, as well as the preferences or requirements of the recipient and users of the information contained in the transaction data. Broadly, there are at least three different approaches that may be relevant:

1. Forms based approach offered by regulator or third party.
2. Embedded production with existing software.
3. Special software.

It is established that before introducing SAF-T into national practice, it is worth considering that the standard approach can be neither practical nor desirable because each tax service faces a variety of conditions, the legislative environment, administrative practice and the tax culture of taxpayers. The accounting programs used by domestic taxpayers whose contents of the information array are sufficient for the formation of SAF-T are determined. There are «IT-Enterprise», «SaaS», «Softpro», «SAP», Microsoft Dynamics AX etc.

The main measures for implementation of the most effective results of using the tax audit file in domestic practice are offered. To introduce an e-audit based on a tax audit file in Ukraine, it is necessary to:

1. Development of the domestic tax audit file based on the recommendations of the OECD.
2. Making appropriate amendments to the regulatory acts aimed at consolidating the duty of creating and submitting taxpayers to the fiscal bodies of the tax audit file (to establish criteria and terms of grant).
3. Creation of accounting software capable of generating the Ukrainian version of the tax audit file, or adaptation to these requirements of existing programs. Another or additional way may be the development of special "solutions", forms or online services for the formation and submission of tax audit files.
4. Selection of specialized software for analysis and verification of tax audit files or development of own domestic software product.

Keywords: Electronic audit, E-audit, Standard Audit File for Tax, Tax Audit File.

Вступ

Інтенсивний розвиток цифрових технологій дав відповідний поштовх удосконаленню методів комп'ютерного аудиту, а відтак і започаткуванню е-аудиту. Такий вид перевірок значно полегшує роботу контролерів і сьогодні широко застосовується у країнах Європейського Союзу, США та Австралії при інспектуванні дотримання суб'єктами господарювання (особливо великими платниками податків) податкового законодавства. Адже автоматизація процесу податкових перевірок не тільки сприяє посиленню боротьби з податковими шахрайствами та ухиленням від сплати податків, а й дозволяє досягти більшої ефективності аудиту порівняно з паперовими методами, зменшити витрати на утримання податкових служб та на адміністративні потреби підприємств [1, с. 5].

Доцільно акцентувати, що е-аудит визначається як верифікація та перевірка

бухгалтерських операцій, яка здійснюється в електронному середовищі за допомогою комп'ютеризованих інструментів, використовуючи аналітичні, оціночні та тестові методи аудиту [2]. Тобто електронний аудит як вид аудиту насамперед спрямований на перевірку правильності і повноти відображення у відповідних програмах (в електронному середовищі) господарських операцій бухгалтерського і податкового обліку, реєстрів синтетичного та аналітичного обліку, перевірку бухгалтерських операцій (та їх джерел походження), виявлення ймовірних причин розбіжностей аналітичних і облікових даних [3]. Водночас зростаюча кількість операційних систем, спеціалізованих бухгалтерських програм, форматів даних та опцій зберігання файлів, а також історично сформовані національні моделі бухгалтерського обліку і звітності не тільки ускладнюють роботу аудиторів, а й

створюють перешкоди для взаємного обміну економічною інформацією.

З метою нейтралізації зазначених проблем Комітетом з фіскальних питань Організації економічного співробітництва та розвитку розроблено та в травні 2005 року опубліковано стандартний податковий аудиторський файл (Standard Audit File for Tax – скорочено SAF-T), який містить в своїй структурі експортовані з вихідної системи бухгалтерського обліку точні облікові дані. SAF-T легкий для читання, оскільки створюється у широко використовуваному та непатентованому форматі й не потребує додаткових затрат часу або ресурсів на його розшифрування чи перекодування. Головною перевагою стандартного податкового аудиторського файлу є можливість його перевірки та контролю за допомогою спеціалізованого програмного забезпечення, що, своєю чергою, підвищує ефективність і продуктивність аудиту [1, с. 5].

Автоматизацію аудиторської діяльності досліджували й іноземні, й українські науковці. Зокрема, в працях Е. Чамберса, К. Кловза, Г. В. Федорової, В. Ю. Лісіної, С. В. Івахненкова, Л. О. Терещенка, Б. В. Кудрицького та інших висвітлено теоретичні основи, етапи запровадження й ефективність проведення е-аудиту. Найбільш комплексно теоретичні, методологічні та практичні засади функціонування комп'ютерного аудиту та усіх, пов'язаних з ним, аспектів аудиторської діяльності розглянув С. В. Івахненков.

Проте вивчення світової практики використання податкових аудиторських файлів наразі мало досліджені в науковій літературі. Серед українських авторів цю проблему досліджували Г. М. Білецька [4], Н. Л. Ковтунович [4]. Серед іноземних дослідників варто виокремити працю батька і сина Асадових [5].

Відтак питання організаційно-методичних засад проведення електронних перевірок в Україні з урахуванням євроінтеграційного вектору розвитку нашої країни, дерегуляції підприємницької діяльності та світових тенденцій здійснення е-аудиту потребують ретельного вивчення з боку науковців.

Мета статті – дослідження сучасного міжнародного досвіду проведення е-аудиту на основі податкового аудиторського файлу та розробка пропозицій щодо можливості імплементації найбільш ефективних напрацювань у вітчизняну практику.

1. Особливості проведення е-аудиту

На сьогодні спільною рисою проведення е-аудиту є застосування відповідного інформаційно-технологічного середовища для взаємодії фіскальних органів із платниками податків через електронні форми податкової звітності, документообіг та відповідні комп'ютеризовані програми аналізу даних та файлів бухгалтерського обліку, що реалізується завдяки введенню до методології й процедури податкової перевірки стандартного податкового аудиторського файлу (SAF-T) [4].

Основною метою розроблення SAF-T є збір даних, розміщених в інформаційній системі, що використовується платником податків для ведення бухгалтерського обліку (головна книга, дебіторська заборгованість, кредиторська заборгованість, основні засоби, запаси тощо) у форматі, який легкий у використанні та призначений для здійснення електронної податкової перевірки із застосуванням спеціалізованого програмного забезпечення аудиту. Структура і зміст інформації в SAF-T файлі (рис. 1) дає змогу фіскальному органу отримати дані, необхідні для ефективного проведення податкової перевірки, виконати аналітичні процедури в повному обсязі й мінімізувати додаткові запити документів [4].

Таке спрощення процесу обробки фінансових даних платника податків призвело до все частішого прийняття фіскальними службами різних країн SAF-T як засобу подання облікової інформації в електронному вигляді [1, с. 7].

Першою країною, яка почала використовувати податковий аудиторський файл (IAF) для цілей е-аудиту, була Республіка Сінгапур. Початкову версію IAF v. 1 (IRAS Audit File) створено на основі стандартного податкового аудиторського файлу у 2005 році. У 2008, 2009 та 2014 роках до нього вносилися зміни і наразі використовується четверта версія IAF.

Серед європейських країн першою почала використовувати податковий аудиторський файл (SAF-T (PT)) Португалія. Його введення здійснювалося поетапно: з 2008 року – на добровільній основі лише для великих платників податків, а з 2010 року – обов'язково для всіх суб'єктів господарювання, які ведуть бухгалтерський облік в електронній системі [7].



Рис. 1. Структура і зміст інформації в SAF-T, версія 2.0*

* Джерело: [6]

Відомості про впровадження в інших країнах податкових аудиторських файлів та програмне забезпечення, що використовується для їх аналізу, представлені в таблиці 1.

Таблиця 1

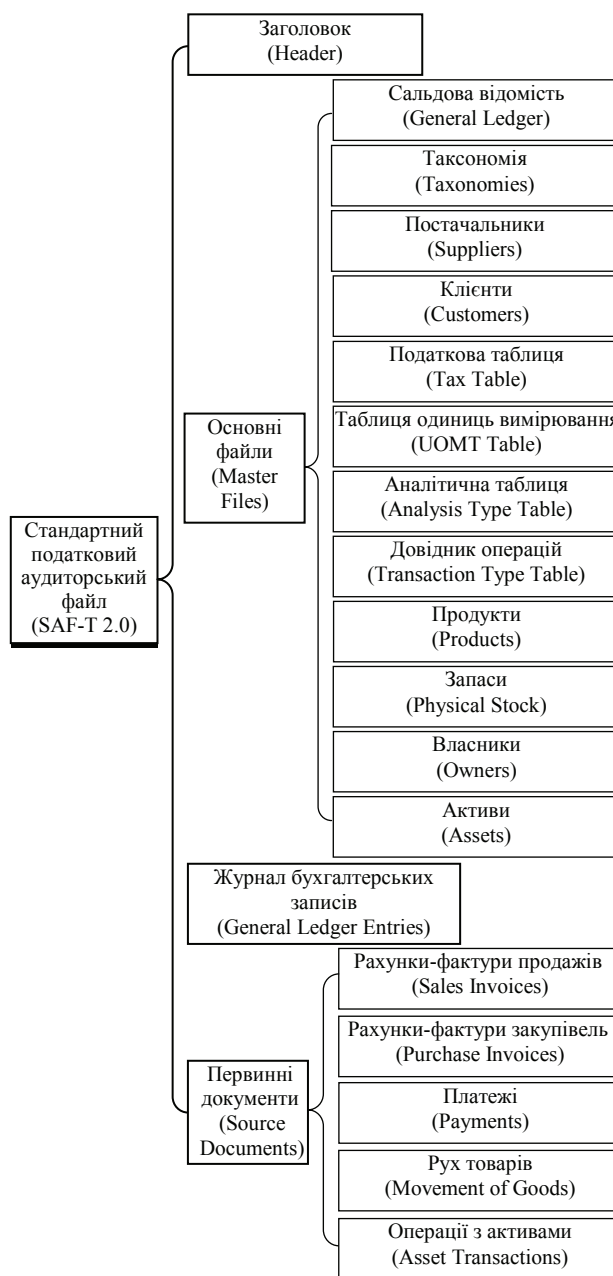
**Міжнародний досвід
впровадження податкових аудиторських файлів***

Країна (Country)	Назва податкового аудиторського файлу (Name)	Рік впровадження податкового аудиторського файлу (First version)	Програмне забезпечення, що використовується для аналізу (Software)
Сінгапур	IAF	2005	ACI
Португалія	SAF-T (PT)	2008	IDEA
Австрія	SAF-T (AT)	2009	ACI

Люксембург	FAIA full 2.01	2008	Використовує програму на основі SAP ERP
Німеччина	E-Bilanz	2011	IDEA
Болгарія	SAF-T	2014	ACI (IC «Контроль»)
Нідерланди	XML Audit File Financial (XAF)	2014	ACI
Норвегія	SAF-T Financial 1.2	2014	ACI, SESAM
Франція	Fichier des Ecritures Comptables (FEC)	2014	ACI
Швеція	Standard Import Export (SIE) XML	2014	ACI, SESAM
Литва	SAF-T	2015	SESAM (IC ESKORT)
Польща	JKP VAT	2016	ACI

**Упорядковано авторами.*

Зазначимо, що здійснення електронного аудиту на основі податкового аудиторського файлу відбувається в кілька етапів. Спочатку платник податків на вимогу фіскального органу або у встановлений законодавством термін здійснює формування даних у форматі SAF-T та надає їх до фіскального органу. При цьому використовуються спеціальні алгоритми шифрування даних із високим рівнем криптографічної стійкості, а також складається протокол здавання-приймання конфіденційної інформації. На другому етапі аудитор завантажує дані з захищеного сервера та розпочинає їхній аналіз за допомогою спеціалізованого програмного забезпечення (ACI, IDEA, SESAM тощо). Після завершення контрольних-перевірочних процедур платник податків отримує протокол аудиту, в якому містяться висновки, зроблені під час електронної податкової перевірки. Така процедура е-аудиту забезпечує найбільш прогресивні та цивілізовані взаємовідносини між платниками податків та фіскальними органами.

2. Особливості підготовки файлу JPK_VAT та створення SAF-T.

Країни, які застосовують у своїй контрольній-перевірочній роботі податкові аудиторські файли, використовують різні варіанти його підготовки і подання: від програмних продуктів міжнародних корпорацій (Oracle, Comarch тощо) до спеціалізованого бухгалтерського забезпечення національних виробників. Зокрема, податкові органи Республіки Сінгапур на своєму офіційному сайті пропонують перелік бухгалтерського програмного забезпечення, яке здатне формувати податковий аудиторський файл, а також субсидії (до 50% вартості) за використання програмного забезпечення, що входить до реєстру IRAS [8]. Якщо ж підприємство

(установа, організація) не використовує бухгалтерське програмне забезпечення, здатне генерувати IAF, такий платник податків зобов'язаний подавати до фіскальних органів файл формату Microsoft Excel з інформацією про його господарську діяльність відповідно до шаблону, розміщеного на офіційному сайті.

У Польщі пропонуються такі способи підготовки файлу JPK_VAT [9]:

- використання безкоштовної програми e-microfirma;

- використання безкоштовного інструменту Klient JPK 2.0 для створення та відправки JPK_VAT;

- створення JPK_VAT за допомогою модернізованого бухгалтерського програмного забезпечення або одного з комерційних онлайн-додатків.

E-microfirma – додаток, який дає змогу генерувати, перевіряти, шифрувати, підписувати та передавати файли JPK_VAT у систему Міністерства фінансів. Цей безкоштовний інструмент не є фінансовою або бухгалтерською програмою, проте дозволяє підприємствам виконувати обов'язок формування та подання податкових аудиторських файлів.

Програма Klient JPK 2.0 використовується для перетворення (конвертації) файлу формату CSV у файл формату XML та надсилання файлів JPK_VAT у систему Міністерства фінансів.

E-microfirma та Klient JPK 2.0 є безкоштовними та розміщені у вільному доступі на офіційному сайті Міністерства фінансів Республіки Польща для завантаження.

Також розробники польського бухгалтерського забезпечення модернізували свої програмні продукти відповідно до нормативних вимог та пропонують користу-

вачам різні програмні рішення, зокрема: Finance Optivum, Magazyn Optivum, Madar JPK, Comarch ERP Optima, Comarch ERP XT, Comarch ERP Altum, Comarch ERP XL тощо. Водночас серед польських платників податків набувають популярності сервіси онлайн-бухгалтерії, адже онлайн-системи бухгалтерського обліку значно полегшують зв'язок із хмарою Міністерства фінансів, спрощуючи обмін даними і заощаджуючи час. Онлайн-системи wFirma, Streamsoft Firmino, Ramses-Online та інші дозволяють швидко і легко

створювати JPK, а також містять у своєму функціоналі можливість його автоматичного надсилання.

Загалом виокремлюють три способи створення SAF-T:

- 1) заповнення відповідних форм;
- 2) встановлення спеціальних «рішень»;
- 3) використання спеціалізованого програмного забезпечення;

Зауважимо, що кожен зі способів має свої переваги та недоліки, опис яких міститься в таблиці 2.

Таблиця 2

Способи створення SAF-T *

Спосіб 1. Заповнення відповідних форм (Approach 1. Forms offered by regulator or third party)	
Опис (Description)	У деяких країнах від платників податків вимагається заповнення спеціальних форм та шаблонів податкових аудиторських файлів. З цією метою може використовуватися спеціалізоване програмне забезпечення або онлайн-форми. Для того, щоб подати податковий аудиторський файл у такий спосіб, підприємство має увійти в систему, здійснивши автентифікацію, а після цього заповнити відповідну форму. Система містить низку правил валідації введеної інформації та відхиляє помилкові дані. Це означає, що файл буде подано лише після введення всіх даних та виправлення помилок
Переваги (Pros)	Перевагами форм та шаблонів є відносна простота та відносно низька вартість. Такий спосіб формування податкового аудиторського файлу часто застосовується невеликими підприємствами, а також на початкових етапах його впровадження.
Недоліки (Cons)	Такі форми неминуче потребують повторного набору ключових даних, що вимагає значних затрат часу, а також підвищується ризик помилок
Спосіб 2. Спеціальні «рішення» (Approach 2. Embedded production with existing software)	
Опис (Description)	Підприємства, бухгалтерське програмне забезпечення яких складно, непрактично або дорого змінювати, часто використовують так звані «рішення». Ці інструменти дозволяють створювати податкові аудиторські файли із комбінації документів сформованих у форматі Word, Excel тощо. Вони називаються «рішенням», оскільки дозволяють підприємству продовжувати використовувати існуючу програму бухгалтерського обліку. «Рішення» встановлюються як додатковий етап у процесі підготовки податкового аудиторського файлу.
Переваги (Pros)	«Рішення» дозволяють підприємству формувати податковий аудиторський файл, зберігаючи існуюче програмне забезпечення для обліку та звітності. При цьому підприємство може на вибір застосовувати «рішення», які забезпечують значний рівень автоматизації, або ті, які забезпечують більший контроль
Недоліки (Cons)	Використання цього способу означає, що існує додатковий етап в процесі формування податкового аудиторського файлу, який негативно впливає на терміни його підготовки та подання, а також може призводити до нових помилок.
Спосіб 3. Спеціалізоване програмне забезпечення (Approach 3. Special software)	
Опис (Description)	Спеціалізоване програмне забезпечення призначене для автоматизації управління, обліку та технологічних процесів підприємства й містить вбудовані опції підготовки податкових аудиторських файлів. Таке програмне забезпечення дозволяє здійснювати підготовку податкового аудиторського файлу повністю або частково автоматизованим способом.
Переваги (Pros)	Перевага спеціалізованого програмного забезпечення полягає в тому, що вони можуть значно скоротити витрати часу та коштів, а також підвищити загальну якість та надійність підготовлених податкових аудиторських файлів. Для підприємств, які раніше не використовували автоматизовані системи обліку, використання цього способу підготовки податкового аудиторського файлу є недорогим, простим та майже безризиковим.
Недоліки (Cons)	Недоліком цих систем є їх висока вартість. Також вони потребують повної переробки існуючих процесів відображення господарських операцій в обліку.

*Упорядковано авторами.

Отже, все більше податкових адміністрацій в усьому світі починають використовувати SAF-T. Причина такої тенденції зрозуміла: електронна подача значно спрощує обробку інформації за податками та платежами, а також робить податкові перевірки більш швидкими й ефективними. Крім того, подання даних стандартного формату та структури в цифровому форматі дає змогу фіскальним органам використовувати інструменти аудиту на базі інформаційних технологій [1, с. 7], що, своєю чергою, знижує витрати на адміністрування податків та робить більш ефективною боротьбу зі шахрайством та ухиленням від сплати податків. Додатковою перевагою SAF-T є можливість його використання як на транснаціональних корпораціях, так і на малих та середніх підприємствах. Це дозволяє стверджувати про перспективність впровадження податкового аудиторського файлу як універсального аналітичного інструменту і в Україні.

Нині в нашій державі потенціал формувати податковий аудиторський файл мають ті програмні продукти, що забезпечують комплексне відображення господарських засобів підприємства та джерел їх утворення, а також змін у їх складі та структурі. Зокрема, вміст інформаційного масиву є достатнім для формування SAF-T у таких бухгалтерських програмах: «IT-Enterprise», «Облік SaaS», «Softpro», «Система ІС-ІПРО», ПК «Універсал», «SAP», АРМ «Базис», Microsoft Dynamics AX, «Дельфін», «Галактика», «Парус». Також потенціал щодо формування податкового аудиторського файлу має популярна серед українських бухгалтерів програма «ІС:Підприємство». Проте виробник програмного забезпечення для бухгалтерів ІС, а також його українське представництво опинилися в списку господарюючих суб'єктів країни-агресора, до яких застосовуються санкції, і, відповідно, її використання в Україні обмежено.

Висновки та пропозиції подальших досліджень. Модернізація суспільства, що заснована на новітніх інформаційних технологіях, передбачає перехід до електронних форм контролю. Основними причинами запровадження нового інструментарію стали глобалізаційні тенденції розвитку економічних та правових систем, які знайшли своє відображення в ускладненні фіскальних процесів, виникненні нових видів податкових правопорушень та способів ухилення від сплати податків, зростанні чисельності осіб, які надають перевагу електронним способам спілкування із контролюючими органами.

Однією із новітніх форм податкового контролю, яка здійснюється на основі електро-

них даних платників податків, став е-аудит. Ця форма податкової перевірки становить інспектування бухгалтерських операцій (їх джерел/походження), наданих в електронному вигляді за допомогою відповідного програмного забезпечення. Нині найбільш поширеним базисом для здійснення е-аудиту є податковий аудиторський файл.

Податковий аудиторський файл є спеціально розробленим форматом, у якому платники податків зобов'язані надавати фіскальним органам дані для проведення аудиту. Це електронний файл стандартизованої структури, що містить достовірні та легкі для читання дані бухгалтерського обліку, отримані з вихідної системи обліку. Це забезпечує фіскальні органи доступом до необхідної інформації та дає змогу здійснювати контрольні дії без виїзду до платника податків.

Нині все більше країн використовують податковий аудиторський файл для здійснення контролю за дотриманням податкового законодавства. Проте всі вони передбачали його поетапне запровадження: від невеликих пробних проектів до нормативного закріплення обов'язку платників податків формувати та подавати до фіскальних органів податковий аудиторський файл.

Відповідно, коло платників податків, зобов'язаних здійснювати підготовку та подання податкового аудиторського файлу, та умови його подання визначають і способи їх підготовки. Це можуть бути як спеціалізоване бухгалтерське забезпечення, так і спеціальні «рішення». Водночас розвиток цифрових технологій призвів до популяризації сервісів онлайн-бухгалтерії та онлайн-систем підготовки податкових аудиторських файлів.

Загалом дослідження передового іноземного досвіду дає підстави зробити припущення про перспективність впровадження в Україні електронного аудиту на основі податкового аудиторського файлу. Ця гіпотеза підтверджується наявністю в нашій країні бухгалтерського програмного забезпечення, здатного в перспективі генерувати вказаний файл. Проте динамічний характер розвитку інформаційних технологій та специфіка кожної держави потребує розроблення індивідуального підходу з урахуванням вітчизняних реалій (рівень правосвідомості щодо сплати податків, система ведення бухгалтерського обліку і фінансової звітності, відповідні законодавчі регулятори) щодо впровадження в нашій країні світової практики проведення електронного аудиту.

Для запровадження е-аудиту на основі податкового аудиторського файлу в Україні, необхідно:

1. Розробка на основі рекомендацій ОЕСР вітчизняного податкового аудиторського файлу – стандартного формату надання платником податків електронної бухгалтерської та фінансової інформації до фіскальних органів, що містить експортовані з вихідної системи обліку точні дані про наявність та стан господарських ресурсів платника податків та джерел їх утворення, а також усі зміни, що відбувались в їх структурі та складі під впливом господарських операцій.

2. Внесення відповідних змін до нормативно-правових актів, спрямованих на закріплення обов'язку створення та подання платниками податків до фіскальних органів податкового аудиторського файлу (встановити критерії та термін надання).

3. Створення бухгалтерського програмного забезпечення, здатного генерувати український варіант податкового аудиторського файлу, або адаптація до цих вимог шляхом оновлення чи розширення їх функціоналу, існуючих програм. Іншим або ж додатковим шляхом може стати розробка спеціальних «рішень», форм чи онлайн-сервісів для формування та подання податкових аудиторських файлів.

4. Вибір спеціалізованого програмного забезпечення для аналізу та перевірки податкових аудиторських файлів або ж розробка власного вітчизняного програмного продукту. Сьогодні найбільш вживаними та відомими GAS-засобами в області е-аудиту є програмні продукти Audit Command Language та Interactive Data Extraction and Analysis, а саме: ACL AuditExchange2 та IDEA Version8. Вказані системи є спеціалізованим професійним аудиторським програмним забезпеченням та призначені для застосування при проведенні е-аудиту. Їх функціонал забезпечує вилучення (копіювання) фінансових та бухгалтерських даних платника податків та подальший їх аналіз шляхом запитів, вибірок, визначення втрачених послідовностей [10, с. 13] тощо з основною метою – виявлення податкових злочинів та правопорушень.

Таким чином, можливість запровадження е-аудиту при податкових перевітках з метою зниження витрат на адміністрування податків як з боку податкових органів, так і платників податків і визначає перспективність подальших досліджень.

Список використаної літератури

1. Подік І. І. SAF-T як інструмент забезпечення податкової безпеки платників податків. *Economics of the Information Society: Current Issues and Prospects for Development; [Thesis of the International scientific and practical conference]* / by М. М. Iermoshenko, О. V. Olshanska, V. V. Kostynets, Z. B. Zhyvko. Kyiv; Budapest; Vienna: International Academy of Information Science, 2018. С. 5–7.
2. The Intra-European Organization of Tax Administrations. *EU – E-Audit Road Map (Version3) – Standards for Auditors working in the area of Electronic Audit*. 2014. URL: <http://www.iota-tax.org/publications/iota-report-for-tax-administrations---audit-procedures---edp-audit.html>
3. Білецька Г. М., Ковтунович Г. М. Щодо впровадження електронного аудиту: світові та вітчизняні тенденції. *Інформаційне суспільство: технологічні, економічні та технічні аспекти становлення: матеріали Міжнародної Інтернет-конференції* (2 березня 2017 р.). URL: <http://www.konferenciaonline.org.ua/arhiv-konferenciy/arhiv-konferenciy02-03-2017>
4. Білецька Г. М., Ковтунович Н. Л. Щодо особливостей світових тенденцій запровадження та здійснення е-аудиту. *Порівняльно-аналітичне право*. 2017. № 3. С. 107–110. URL: http://www.pap.in.ua/3_2017/32.pdf
5. Asadov A., Asadov A. E-audit and minimization of risks of the tax evasion. *Azerbaijan Tax Journal*. 2015. № 1 (121). С. 117–126.
6. Organization for Economic Cooperation and Development. *Guidance for the Standard Audit File – Tax, Version 2.0: Appendix B: SAF-T Schema version 2.00*. 2010. URL: <http://www.oecd.org/tax/administration/45167181.pdf>
7. Autoridade Tributária e Aduaneira. (n.d.). *SAF-T PT (Standard Audit File for Tax purposes)*. Versão Portuguesa. URL: http://info.portaldasfinancas.gov.pt/pt/apoio_contribuinte/NEWS_SAF-T_PT.htm
8. Inland Revenue Authority of Singapore. (n.d.). *GST-Registered Businesses Audits by IRAS*. URL: <https://www.iras.gov.sg/irashome/GST/GST-registered-businesses/Getting-it-right/GST-Registered-Businesses-Audits-by-IRAS/>
9. Ministerstwo Finansów. Jednolity Plik Kontrolny (JPK). URL: <http://www.finanse.mf.gov.pl/pp/jpk>
10. Білецька Г. М., Ковтунович Н. Л. Окремі аспекти проведення е-аудиту: SAF-T та вибір спеціалізованого програмного забезпечення. *Фінансове право*. 2017. № 1 (36). С. 10–15.

References

1. Podik I. I. SAF-T as a tool for providing tax security of taxpayers. *Economics of the Information Society: Current Issues and Prospects for Development [Thesis of the International scientific and practical conference]* / In М. М. Iermoshenko, О. V. Olshanska, V. V. Kostynets, Z. B. Zhyvko (Eds.). Kyiv; Budapest; Vienna: International Academy of Information Science, 2018, 5–7.

2. The Intra-European Organization of Tax Administrations. *EU - E-Audit Road Map (Version3) – Standards for Auditors working in the area of Electronic Audit*. 2014. URL: <http://www.iota-tax.org/publications/iota-report-for-tax-administrations-audit-procedures-edp-audit.html>
3. Biletska H. M., Kovtunovych N. L. Транслітерація (As for the implementation of e-auditing: world and national trends. In *Information Society: Technological, Economic and Technical Aspects of Formation* [Thesis of the International scientific and practical conference], 2017, 7–9. Terponpill. URL: <http://www.konferenciaonline.org.ua/arhiv-konferenciy/arhiv-konferenciy02-03-2017> [in Ukr.]
4. Biletska H. M., Kovtunovych N. L. Транслітерація (The features of world trends in the implementation and realization of e-audit). *Porivnyalno-analitychne pravo (Comparative and analytical law)*, 2017, 3, 107–110. URL: http://www.pap.in.ua/3_2017/32.pdf [in Ukr.]
5. Asadov A., Asadov A. E-audit and minimization of risks of the tax evasion. *Azerbaijan Tax Journal*, 2015, 1 (121), 117–126.
6. Organization for Economic Cooperation and Development. *Guidance for the Standard Audit File – Tax, Version 2.0: Appendix B: SAF-T Schema version 2.00*. 2010. URL: <http://www.oecd.org/tax/administration/45167181.pdf>
7. Autoridade Tributária e Aduaneira. (n.d.). *SAF-TPT (Standard Audit File for Tax purposes) – Versão Portuguesa*. URL: http://info.portaldasfinancas.gov.pt/pt/apoio_contribuinte/NEWS_SAF-T_PT.htm
8. Inland Revenue Authority of Singapore. (n.d.). *GST-Registered Businesses Audits by IRAS*. URL: <https://www.iras.gov.sg/irashome/GST/GST-registered-businesses/Getting-it-right/GST-Registered-Businesses-Audits-by-IRAS/>
9. Ministerstwo Finansów. Jednolity Plik Kontrolny (JPK). URL: <http://www.finanse.mf.gov.pl/pp/jpk>
10. Biletska H. M., Kovtunovych N. L. Транслітерація (Several aspects of e-auditing: SAF-T and selection of specialized software). *Finansove pravo (Finance law)*, 2017, 1 (36), 10–15 [in Ukr.]

UDC (УДК) 33.334.021
JEL Classification: O2; O19

Лихолат Світлана Михайлівна,
кандидат економічних наук, доцент
Львівського державного університету внутрішніх справ
e-mail: s1925p@i.ua
ORCID ID: 0000-0002-0517-6852

ДОСЛІДЖЕННЯ ВПЛИВУ ДЕРЖАВНОЇ ПОЛІТИКИ НА РОЗВИТОК МАЛОГО ПІДПРИЄМНИЦТВА В УКРАЇНІ

Анотація. Досліджено складний і суперечливий характер розвитку малого підприємництва. Здійснено аналіз доктринальних підходів науковців до розуміння природи малого підприємництва. Визначено потребу у розробленні перспективних напрямів розвитку малого підприємництва та імплементації інноваційного досвіду в його діяльність. Розкрито соціально-економічну роль малого підприємництва. Наведено «шестикутник надійності» як графічну візуалізацію конкурентної економічної бази підприємницького середовища. Названо детермінуючі обставини, які виникають внаслідок національної економічної специфіки розвитку малого бізнесу.

Ключові слова: мале підприємництво, імплементація, ЄС-15, констеляція показників, інноваційний досвід, «шестикутник надійності».

Lykholat Svitlana,
Ph.D. in Economics, Associate professor
Lviv State University of Internal Affairs
e-mail: s1925p@i.ua
ORCID ID: 0000-0002-0517-6852

INVESTIGATING THE IMPACT OF GOVERNMENT POLICY ON THE DEVELOPMENT OF SMALL ENTREPRENEURSHIP IN UKRAINE

Abstract. The article investigates a complex and controversial nature of small entrepreneurship in Ukraine. It states that the Ukrainian government supports the development of small business with national, regional and local programs. However, this support is declared in writing-only. At the same time, the pressure from supervisory bodies and a significant degree of state control has led to a decrease in a number of small enterprises.

The author has analyzed various academic doctrines that explain the essence of small entrepreneurship. In economic literature, it is described as a significant component of an economy, whose features strongly depend on location and a corresponding government policy of specific country.

Definitely, there is a need to implement innovations and determine the perspectives for small business development. The paper emphasizes a crucial role of small enterprises in streamlining the structure of national economy.

A special attention has been paid to the socioeconomic importance of small business. By creating jobs, small entrepreneurs actively participate in the accumulation of state budgets at all levels; facilitate the process of levying personal income taxes. The author claims that the overhaul of small entrepreneurship sphere has to ground on innovations, especially in management. Consequently, it will create a basis for further evolvement of an economy.

One of the paragraphs displays a «reliability hexagon» as a graphic visualization of competitive economic foundations of business environment. It presents a constellation of effectiveness indicators of small entrepreneurship by specific examples of EU-15 countries. The calculations base on the following indicators: actual number of enterprises and employees, payroll, labor productivity, gross investment, commodities turnover, value added, gross profit.

The author lists the circumstances that affect small business and originate from the peculiarities of a national economic policy in the sphere. The most influential ones include a dependency on evolutionary technological and organizational processes in a country as well as a reproduction mechanism inside the small business, which itself cannot establish specific technological and organizational conditions as of big companies. It is recommended to find special pathways for small firms and government as well as clarify mutually beneficial circumstances and employ scientific approaches.

Keywords: small entrepreneurship, implementation, EU-15, constellation of indicators, innovative experience, «reliability hexagon».

Вступ

Сучасні економічні процеси мають складний і суперечливий характер. Номінально українська влада підтримує розвиток малого бізнесу шляхом реалізації національних, регіональних та місцевих програм. У Законі України «Про державну підтримку малого бізнесу» (ст. 7) [1] перелічено програми розвитку та підтримки малого бізнесу, а в ст. 10 цього Закону, передбачено створення бізнес-інкубаторів, ділових клубів, бізнес-центрів та ін. закладів і окреслено основні завдання щодо політики їх розвитку. У Законі також передбачено право обрання суб'єктом малого підприємництва застосування спрощеної системи ведення бухгалтерського обліку й звітності, спрощеної системи оподаткування; передбачено членство суб'єктів малого бізнесу у програмах соціально-економічного та науково-технічного спрямування; можливість надавати товари (послуги) для державних (регіональних) потреб; реалізовувати програму фінансово-кредитної підтримки малого бізнесу.

Водночас через постійно зростаючий тиск з боку контролюючих органів та зростання обсягів контрольно-процедурних функцій із боку держави кількість підприємств малого бізнесу значно зменшилася.

Отже, роль держави у напрямі розвитку малого підприємництва – негативна. Парадокс даної ситуації в тому, що влада проголошує процедуру зближення з малих бізнесом та про свою готовність її підтримувати. А внаслідок такого зближення конкурентоспроможність малого підприємництва різко знижується. Тобто є нагальна потреба розроблення перспективних напрямів розвитку малого підприємництва та імплементація інноваційного досвіду в його діяльність.

В економічній літературі мале підприємництво розглядається як важлива складова економіки, яка наділена певними особливостями залежно від територіального розміщення та державної політики щодо можливостей її розвитку в окремо взятій країні. Водночас підприємництво загалом, як і його складові – малий, середній, великий бізнес, стали об'єктом дослідження багатьох наукових колективів і вчених. У працях зарубіжних учених, зокрема А. Агєєва, А. Блінова, П. Буніча, М. Кейнса, Ст. Куликова, Ст. Рубе, П. Самуельсона, А. Ткаченко, Ф. Тейлора, Д. Еванса, Р. Емерсона, наведено методологічні й теоретичні засади дослідження малого підприємництва, розглядаються його сутність, статус та ймовірні сценарії розвитку. Наприклад, Й. Шумпетер (1982) суть підприємництва вбачає в тому, щоб «...впроваджувати у виробництво нововведення, втілювати в життя інновації» [2]. Проблеми розвитку підприємництва загалом та малого бізнесу зокрема вивчала плеяда вітчиз-

няних економістів: В. В. Апопій (2012) [3], З. С. Варналій, О. В. Сергійко, а також Л. П. Хмелєвська (2002) [4], Т. Г. Васильців (2011) [5], В. М. Геєць, М. І. Долішній, Р. Кузьминич (2012) [6], О. Є. Кузьмін (2011) [7, 8], С. В. Мочерний, С. К. Реверчук (1996) [9], Н. Є. Кубай (1999) [10] та інші. Попри наявну кількість досліджень щодо розвитку малого підприємництва, воно й надалі є нагальним не лише щодо визначення економічної суті цього феномена, пошуку регіональних методик та критеріїв надання оцінки його розвитку в межах загальнодержавних критеріїв.

1. Роль малого підприємництва в економіці України.

Для розвитку економіки держави малий бізнес є важливим сектором економіки, який на початку 90 років ХХ ст. підтримав національну економіку й адаптувався під нові ринкові умови господарювання, тоді як державні підприємства не витримали конкуренції. Потрібно відзначити, що саме малий бізнес найбільш націлений на досягнення оптимізації національної структури економіки шляхом підвищення швидкості реалізації власних рішень у межах державної політики через найвищий рівень можливого ризику та особистої відповідальності; розробку власної стратегії й тактики, адаптованої до зовнішнього середовища; пошук дієвих моделей економічної мотивації та власної відповідальності; розширення ринків збуту; формування власних конкурентних переваг; визначає соціальну складову залежно від господарської діяльності.

Водночас малий бізнес виконує величезну соціально-економічну роль, зокрема створюючи робочі місця, бере участь у формуванні бюджету на всіх рівнях, сприяє збору податків із фізичних осіб. Але недостатньо вирішеним залишається питання розвитку інноваційної економіки держави шляхом інвестування коштів у наукомісткі високотехнологічні напрями виробництва. Перебудова малого бізнесу, який на сучасному етапі розвитку економіки в основному займається торгівлею з інноваційною спрямованістю, дасть змогу підготувати базис для розвитку технічних підприємств, які сприятимуть піднесенню та розвитку всієї національної економіки.

Залучення інноваційних складових треба розпочати з управлінського процесу, тобто цілеспрямовано оновлювати її елементи та враховувати, що нововведення, з одного боку, допоможуть загострити проблеми управління та повернути до них увагу, але, з іншого боку, готовність до нововведень в малому бізнесі полегшить шлях управлінських новацій.

2. Констеляція показників економічної ефективності підприємств.

Необхідно зазначити,

що у процесі дослідження структури підприємництва мікро- та малі підприємництва є найменш захищеними та, згідно зі світовою статистикою, поділяються на шість груп: мікропідприємства, малі підприємства, середні підприємства, великі підприємства, малі і середні підприємства як загальна група, усі підприємства загалом.

Графічно об'єднання шести груп можна подати у вигляді рівностороннього «шестикутника надійності» підприємницького середовища як візуалізовану конкурентну економічну базу наявної системи підприємництва, надавши їй базовий економічний індекс «1,0». Наприклад, розглядаючи в групі країн ЄС-15, найбільш віддаленою констеляцією показників ефективності малого та середнього бізнесу від базового показника є Англія. Тоді як, з погляду ефективності, зазначений сектор в Іспанії й Італії істотно поступається середньоприйнятним європейським показникам.

У процесі цього дослідження використовувалися показники порівняльного аналізу економічної ефективності підприємств та їх відхилення від базових показників ЄС-15, які розраховані з метою проведення характеристики середньоєвропейського підприємства по

групі країн ЄС-15 та їх констеляції за матеріалами звіту Європейської Комісії з питань підприємництва та промисловості [10]. В основу розрахунків взято такі показники, як кількість діючих підприємств та працівників, фонд заробітної плати, продуктивність праці, валові інвестиції, товарообіг, додана вартість, валовий прибуток. При обґрунтуванні критеріїв враховувалися цілі: 1) підтримка і розвиток малого бізнесу, спрямовані на визначення однорідних груп господарюючих суб'єктів зі схожими проблемами при заснуванні бізнесу.

Отже, схожі проблеми можуть вирішуватися шляхом використання одностипних засобів для подальшої деталізації та багаторівневого уточнення та введення обмежень (наприклад, за видом діяльності, за кількістю зайнятих на підприємстві тощо); 2) застосування державної політики, а також політики малих підприємств, мають бути спрямовані на зменшення витрат малих підприємств, що вимагає спрощення, уніфікації і стандартизації прийнятих рішень.

На рис. 1-4 представлено констеляцію показників ефективності підприємств, в т.ч. малого бізнесу, деяких країн Європи.



Рис. 1. Констеляція показників ефективності підприємств, Англія



Рис. 2. Констеляція показників ефективності підприємств, Німеччина



Рис. 3. Констеляція показників ефективності підприємств, Іспанія

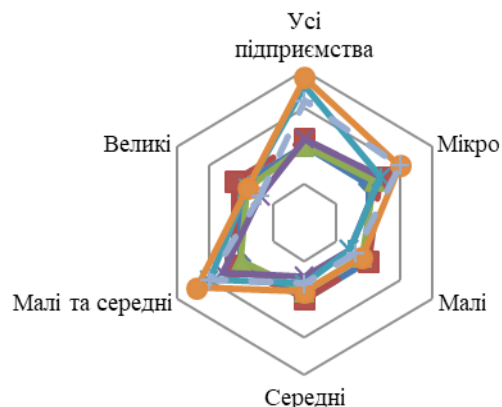

Рис. 4. Констеляція показників ефективності підприємств, Італія

- ◆ Еталонний рівень ЄС-15
- ◆ Валові інвестиції
- ◆ Валовий прибуток
- ◆ Фонд заробітної плати
- ◆ Товарообіг
- ◆ Продуктивність праці
- ◆ Додана вартість

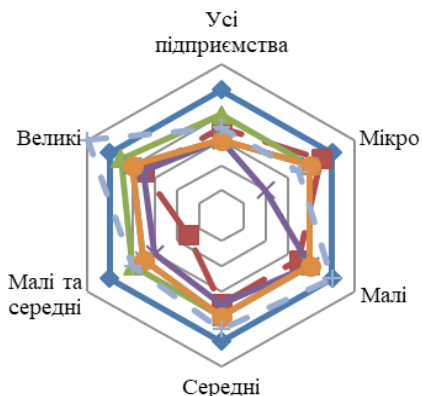
Зазначимо, що на рівень констеляції показників мають вплив не лише економічні показники, а й рівень конкурентоспроможності держави, інноваційність управлінських рішень, наявність програм підтримки та розвитку малих підприємств тощо.

Водночас розвиток малого бізнесу детермінований певними обставинами, які виникають внаслідок національної економічної специфіки:

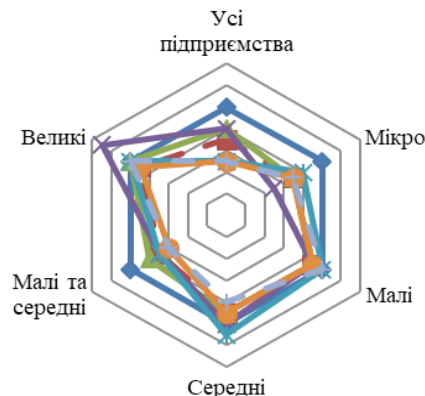
1) підприємства малого бізнесу є залежними від еволюційних техніко-технологічних та організаційних процесів у середині країни;

2) відтворювальний процес у середині малого бізнесу не в змозі самостійно створити техніко-технологічні та організаційні процеси відповідно до вимог розвитку великих підприємств [10–13].

За сучасних умов економічного розвитку недостатньо застосовувати класичні схеми ведення бізнесу. Потрібно знаходити особливий підхід не лише малому бізнесу та державі, а шукати взаємовигідні умови та використовувати науково обґрунтовані підходи. Зокрема, у нашому аналізі застосовано індекс глобальної конкурентноздатності [11], а також й інші показники [12, 13].

Висновки. Отже, не менш важливими є питання інвестування малого бізнесу як напряму залежного від високої відсоткової ставки по кредитах, ускладненого процесу придбання облад-

нання або лізингу, фіскальної політики, розмірів податків тощо. Це лише невелика частка перелічених проблем, яка гальмує розвиток малого бізнесу.

Необхідно зазначити, що зберігається диспропорція щодо кількості зареєстрованих фізичних осіб-підприємців, які здійснили реєстрацію проти тих, хто припинив свою. Така ситуація не додає оптимізму. Ситуація складна, але не безвихідна, та створює потенціал, який необхідно використовувати за нестандартних умов економічного розвитку України.

На нашу думку, стабілізувати сегмент малого бізнесу можливо шляхом зниження кредитних ставок; розробки системи податкових пільг із урахуванням специфіки бізнесу; залучати представників малого бізнесу до науководослідних програм; спрощення процедури ведення обліку; реформування інфраструктурних зв'язків.

Інноваційний малий бізнес має значний вплив на економіку у процесі її переходу на нову стадію – інноваційну – як для окремо взятого регіону, так і країни загалом.

Вважаємо, що лише тоді, коли уряд почне робити реальні кроки у напрямі підтримки малого бізнесу, а також перейде з фази аналізу в фазу сформованої імплементації з економічно стабільними країнами, малий бізнес в Україні отримає рівні умови з великим бізнесом і вийде на новий інноваційний рівень.

Список використаних джерел

1. Про державну підтримку малого підприємництва: Закон України від 19.10.2000 № 2063-III. URL: <http://zakon4.rada.gov.ua/laws/show/2063-14>
2. Теория экономического развития: исследование предпринимательской прибыли, капитала, кредита, процента и цикла конъюнктуры / Й. Шумпетер и др.; пер. В. С. Автономова. М.: Прогресс, 1982. 455 с.
3. Ринки в системі внутрішньої торгівлі України: монографія / В. В. Апопій та ін.; за ред. В. В. Апопій. Львів: Вид-во Львівської комерційної академії, 2012. 413 с.
4. Мале підприємництво України: моніторинг, інфраструктура, кадри / З. С. Варналій, О. В. Сергійко, Л. П. Хмелевська. К., 2002. 59 с.
5. Потенціал конкурентоспроможності західних регіонів України та проблеми його реалізації у посткризовий період: матеріали «круглого столу» (20 жовтня 2011 р.) / В. І. Волошин та ін.; за заг. ред. Т. Г. Васильціва. Львів: ПАІС, 2011. 230 с.
6. Кузьминич Г. Г. Конкурентоспособность предпринимательских структур малого и среднего бизнеса России. *Экономика, управление, финансы*: материалы II междунар. науч. конф. (г. Пермь, декабрь 2012 г.). Пермь: Меркурий, 2012. С. 21–24.
7. Досягнення і проблеми еволюційної економіки: монографія / О. Є. Кузьмін, Ю. І. Сидоров, В. В. Козик. Львів: Вид-во Львівської політехніки, 2011. 250 с.
8. Конкурентоспроможність підприємства: планування та діагностика: монографія / О. Є. Кузьмін, О. Г. Мельник, О. П. Романко. Івано-Франківськ: ІФНТУНГ, 2011. 197 с.
9. Реверчук С. К. Мале підприємство в перехідній економіці України: дис. ... д-ра екон. наук: 08.01.02. Львів, 1996.
10. Кубай Н. Є. Становлення і розвиток приватного підприємництва в перехідній економіці (на прикладі малих підприємств України): дис. ... канд. екон. наук: 08.01.01. Львів, 1999.
11. Сайт Європейської комісії. URL: http://ec.europa.eu/enterprise/entrepreneurship/sba_en.htm#ff2
12. Индекс глобальной конкурентоспособности – информация об исследовании. URL: <http://gtmarket.ru/ratings/global-competitiveness-index/info>

13. Информационно-аналитический журнал «EXRUS.eu». 2012. № 73. С. 17–19. URL: <http://ru.exrus.eu/>
14. Данные Национального института статистики Испании. URL: <http://www.ine.es/prodyser/pubweb/esp/cif/empr09.pdf>

References

1. Pro derzhavnu pidtrymku maloho pidpryiemnytstva: Zakon Ukrainy vid 19.10.2000 № 2063-III (*On the state support of small entrepreneurship: Law of Ukraine*). URL: <http://zakon4.rada.gov.ua/laws/show/2063-14> [in Ukr.]
2. Teoriya jekonomicheskogo razvitija: issledovanie predprinimatel'skoj pribyli, kapitala, kredita, procenta i cikla kon#junkturny (The theory of economic development: an inquiry into profits, capital, credit, interest and the business cycle) / J. Shumpeter i dr.; per. V. S. Avtonomova. M.: Progress, 1982. 455 p. [in Russ.]
3. Rynky v systemi vnutrishn'oi' torgivli Ukrainy (Markets in the system of internal trade in Ukraine): monografija / V. V. Apopij ta in.; za redakcijeju V. V. Apopija. L'viv: Vydavnyctvo L'vivs'koi' komercijnoi' akademii', 2012. 413 p. [in Ukr.]
4. Male pidpryiemnyctvo Ukrainy: monitoryng, infrastruktura, kadry (*Small entrepreneurship in Ukraine: monitoring, infrastructure, human resources*) / Z. S. Varnalij, O. V. Sergijko, L. P. Hmelevs'ka. K., 2002. 59 p. [in Ukr.]
5. Potencial konkurentospromozhnosti zahidnyh regioniv Ukrainy ta problemy jogo realizacii' u postkryzovyj period (*The competitiveness potential of Ukraine's western regions and the problems of its realization in the post-crisis period*) / V. I. Voloshyn ta in.; za zagal'noju redakcijeju T. G. Vasyl'civa. L'viv: PAIS, 2011. 230 p. [in Ukr.]
6. Kuz'mynych G. G. Konkurentosposobnost' predprynimatel'skyh struktur malogo y srednego byznesa Rossyy (*Kuz'mynych G. G. The competitiveness of small and medium business structures in Russia*). *Ekonomyka, upravlenye, finansy (Economics, management, finance)*: Perm': Merkurij, 2012, 21–24 [in Russ.]
7. Dosjagnennja i problemy evoljucijnoi' ekonomiky (*Achievements and problems of evolutionary economics*): monografija / O. Je. Kuz'min, Ju. I. Sydorov, V.V. Kozyk. L'viv: Vydavnyctvo L'vivs'koi' politehniky, 2011. 250 p. [in Ukr.]
8. Konkurentospromozhnist' pidpryiemstva: planuvannja ta diagnostyka: monografija (*Competitiveness of an enterprise: planning and diagnostics: the monograph*) / O. Je. Kuz'min, O. G. Mel'nyk, O. P. Romanko. Ivano-Frankivs'k: IFNTUNG, 2011. 197 p. [in Ukr.]
9. Reverchuk S. K. Male pidpryiemstvo v perehidnij ekonomici Ukrainy (*Reverchuk S. K. A small enterprise in the transitional economy of Ukraine*): dys. d. je. n. L'viv, 1996 [in Ukr.]
10. Kubaj N. Je. Stanovlennja i rozvytok pryvatnogo pidpryiemnytstva v perehidnij ekonomici (na prykladi malych pidpryiemstv Ukrainy) (*Kubaj N. Je. The development of private entrepreneurship in a transitional economy (by the example of small enterprises in Ukraine)*): dys. ... k. je. n.: 08.01.01. L'viv, 1999 [in Ukr.]
11. Sait Yevropeiskoi komisii (*The site of the European Commission*). URL: http://ec.europa.eu/enterprise/entrepreneurship/sba_en.htm#f2 [in Ukr.]
12. Indeks global'noj konkurentosposobnosti – informacija ob issledovanii (*The global competitiveness index – information about the research*). URL: <http://gtmarket.ru/ratings/global-competitiveness-index/info> [in Ukr.]
13. Информационно-аналитический журнал «EXRUS.eu» (*The research journal «EXRUS.eu»*), 2012, 73, 17–19. URL: <http://ru.exrus.eu/> [in Russ.]
14. Danye Nacional'nogo instituta statistiki Ispanii (*Statistical data obtained from the Site of National Statistics Institute in Spain*). URL: <http://www.ine.es/prodyser/pubweb/esp/cif/empr09.pdf> [in Russ.]

UDK (УДК) 554.723.212:546.76
JEL Classification: Q 24

Гумницький Ярослав Михайлович,

доктор технічних наук,
професор кафедри екології
та збалансованого природокористування
Національного університету «Львівська політехніка»
e-mail: jgumnitsky@ukr.net
ORCID ID : 0000-0003- 0464-9782

Сабадаш Віра Василівна,

кандидат технічних наук,
доцент кафедри екології та
збалансованого природокористування
Національного університету «Львівська політехніка»
e-mail: virasabadash@gmail.com
ORCID ID: 0000-0002- 6091-4053

Леськів Галина Зіновіївна,

кандидат технічних наук,
доцент кафедри менеджменту
Львівського державного університету внутрішніх справ
e-mail: galuna.leskiv2015@ukr.net
ORCID ID: 0000-0002- 4900-9466

МАТЕМАТИЧНА МОДЕЛЬ МІГРАЦІЇ ЗАБРУДНЕННЯ В ЕКОЛОГІЇ З РОЗГЛЯДОМ АДСОРБЦІЙНИХ ПРОЦЕСІВ

Анотація. Моделювання процесів міграції токсичних речовин у ґрунтах має величезне значення для забезпечення екологічної безпеки довкілля. У літературі представлено безліч моделей опису процесів міграції, але вони переважно мають теоретичний характер і не піддаються реалізації на практиці. Інший клас моделей базується на припущенні, що процес акумуляції забруднень у ґрунтах можна описати рівняннями для опису хімічних процесів першого, другого, псевдо другого та вищих порядків. У таких моделях процес взаємодії полютанта з ґрунтовим середовищем враховується з точки зору хімічної взаємодії, але зовсім не враховуються дифузійні процеси, що мають місце під час процесів міграції. У роботі проаналізовано проблеми забруднення навколишнього середовища важкими металами, мінеральними добривами як джерелами важких металів, оцінено ступінь забруднення важкими металами та антропогенне забруднення ґрунтового покриву, описані механізми накопичення рослинами важких металів, нормування токсичних речовин у ґрунті. Розроблено математичну модель для прогнозування міграції важких металів у ґрунтовому середовищі з урахуванням адсорбції. Запропонована модель дозволяє прогнозувати розподіл компоненту на межі розділу фаз тверде тіло-рідина у безрозмірній висоті шару сорбенту з урахуванням процесу адсорбції. Розроблена модель адекватна для зовнішньодифузійної області. Враховуючи, що встановлення рівноваги адсорбційної системи супроводжується процесами адсорбції та десорбції компоненту в шарі сорбента, у динамічних умовах адсорбційний процес буде ускладнюватися гідродинамікою рухомого матеріального потоку в шарі сорбента. Експериментальні дослідження процесу адсорбції катіонів важких металів у апараті колонного типу показали, що процес відбувається у зовнішньодифузійній області. Критерій Біо в умовах експерименту становив $Bi=900$, коефіцієнт дифузії $D=2,3 \cdot 10^{-10}$ м²/с, коефіцієнт масовіддачі $\beta=3 \cdot 10^{-5}$ м/с. Порівняння експериментальних та теоретичних даних показало хорошу збіжність результатів та адекватність математичної моделі для її застосування для базового алгоритму у програмах для моделювання стану довкілля.

Ключові слова: важкі метали, міграція, адсорбція, ґрунт, математична модель.

Gumnitsky Jaroslav,

Doctor of Technical Sciences,
Professor Department of Applied Ecology
and Sustainable Environmental Management
Lviv Polytechnic National University,
e-mail: jgumnitsky@ukr.net
ORCID ID : 0000-0003- 0464-9782

Sabadash Vira,

Candidate of Technical Sciences (PhD),
Docent Department of Applied Ecology
and Sustainable Environmental Management,
Lviv State University of Internal Affairs,
e-mail: virasabadash@gmail.com
ORCID ID: 0000-0002- 6091-4053

Les'kiv Halyna,

Candidate of Technical Sciences (PhD),
Docent Department of Management,
Lviv State University of Internal Affairs,
e-mail: galuna.leskiv2015@ukr.net
ORCID ID: 0000-0002- 4900-9466

MATHEMATICAL MODEL OF MIGRATION OF POLLUTION IN THE ENVIRONMENT WITH CONSIDERATION OF ADSORPTION PROCESSES

Abstract. Simulation of the processes of migration of toxic substances in soils is of great importance for the environmental safety of the environment. The literature presents many models of description of migration processes, but they are predominantly theoretical and can not be implemented in practice. Another class of models is based on the assumption that the process of accumulation of soil contamination can be described by equations for the description of chemical processes of the first, second, pseudo second and higher orders. In such models, the process of interaction of the pollutant with the soil environment is taken into account from the point of view of chemical interaction, but does not take into account the diffusion processes taking place during the migration processes at all. The problem of environmental pollution with heavy metals, mineral fertilizers as sources of heavy metals, the degree of contamination by heavy metals and anthropogenic contamination of soil cover, the mechanisms of accumulation of heavy metals by plants, and the valuation of toxic substances in the soil are described. A mathematical model was developed for predicting the migration of heavy metals in the soil environment, taking into account adsorption. The proposed model allows to predict the distribution of the component at the interface between the solids and the liquid in the dimensionless height of the sorbent layer, taking into account the adsorption process. The developed model is adequate for the external diffusion region. Taking into account that the establishment of the equilibrium of the adsorption system is accompanied by adsorption and desorption processes of the component in the sorbent layer, under dynamic conditions the adsorption process will be complicated by the hydrodynamics of the moving material flow in the sorbent layer. Experimental studies of the process of adsorption of heavy metal cations in a column type device showed that the process takes place in the exterior diffusion region. Bio criterion in the experimental conditions was $Bi = 900$, diffusion coefficient $D=2,3 \cdot 10^{-10}$ m²/s, coefficient of mass transfer $\beta=3 \cdot 10^{-5}$ m/s. The comparison of experimental and theoretical data showed good convergence of results and the adequacy of the mathematical model for its application for the basic algorithm in environmental modeling programs.

Key words: heavy metals, migration, adsorption, soil, mathematical model

Introduction

One of the key points of modern environmental regulation is the idea of the soil as a depositing and buffer environment on the path of man-made streams of harmful substances, in particular of heavy metals (Ltifi et al., 2017). This protective biosphere function of the soil has a

barrier character in general, because at a distance of several centimeters of soil profile, acid and oxidation-reducing conditions, carbonate content can change significantly. The adsorption properties of the soil are equally important, as a result of which the largest amount of metal cations is concentrated in the upper layers of the

soil. Typically, soils with high adsorption capacity due to the content of organic matter and clay minerals are highly buffered in terms of translocation and water migration of such dangerous elements as Pb, Cd, Cu, Zn, Ni, Co, and others. Despite the reversal nature of ion-exchange processes, the desorption of soils absorbed by heavy metals in the natural environment is very weak and is determined primarily by the acidity of precipitation and soil solution. The main mechanisms of soil functioning as an adsorption barrier can be considered as ion exchange (with alkaline earth, alkaline and hydrogen leaching) and specifically sorption (with leaching of H⁺) (Burghardt & Schneider, 2018). Reactions of ion exchange of heavy metals and H⁺ in soils are reversible. The absorption of heavy metal cations is accompanied by the removal of hydrogen cation from the so-called The soil picking complex, which is represented by aluminosilicates, humic and fulvic acids, leads to a decrease in the pH of the soil solution (Hunt et al., 1984). This, in particular, reduces the ionization of the groups -COO⁻ and the negative charge of the colloids, the strength of the cations to the soil and influences the absorption of soil nutrients (Osmani & Bani, 2018). When the soluble metal salts (chlorides, nitrates, sulfates) enter the soil, the changes in the hydrolytic acidity of the solution are imposed on the process of diffusion (migration) (Volesky, & Holan, 1995).

The purpose of the study is to develop an adequate mathematical model for studying the processes of migration of toxic emissions in the soil environment, taking into account adsorption and experimental study of the migration of heavy metals by soil profile.

Methodology and equipment for conducting experimental research

To investigate the mechanism of migration of heavy metals in the soil environment, we consider the zone with the concentration $C^1 = \text{const}$ on the surface of the soil. The distribution of matter takes place in a stationary layer of soil with a porosity $\varepsilon = 0,4$. Medium pores are filled with water. To study migration of heavy metals in the soil environment, kumpanum sulfate was used. To ensure a constant concentration of Cu^{2+} on the surface of the soil, 50 g of salt was added to the measuring cells.

From the container, with the pipette, remove excess liquid (saturated solution) and filter. Select 5 ml., filtrate and analyze it (Ure, 1990).

Samples of soil are taken at a depth of 1, 5, 10, 15, 20 and 25 cm from the surface.

Weigh is weighed, placed in a 250 ml flask. and 100 mL of distilled water was added.

Method of determination of Cu^{2+} in solution. The following reactions are the bases of the determination

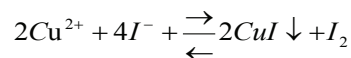

$$2 \left\{ \begin{array}{l} 2\text{Cu}^{2+} + 4\text{I}^- + e^- \rightleftharpoons 2\text{CuI} \downarrow + \text{I}_2 \\ 2\text{I}^- \rightleftharpoons \text{I}_2 + 2e^- \end{array} \right\} E_{\text{Cu}^{2+}/\text{CuI}}^0 =$$

$$= 0,86 \text{ B}, E_{\text{I}_2/2\text{I}^-}^0 = 0,536 \text{ B}$$

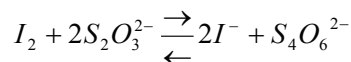

To reduce the flow of KI to the copper (II) solution add a mixture of KI + KCSN. At the same time, the following reaction proceeds



Starch solution is the indicator.

Progress of analysis. In a flask with the analyzed solution Cu^{2+} add 10 ml of IM solution of H_2SO_4 , 10 ml of KI + KSSN mixture and immediately titrate with sodium thiosulfate solution until the transition of the yellow-brown coloration to light yellow. Then add 5 ml of starch solution and continue to titrate until the transition of the blue color to the lilac (pinkish-white color of the CuCSN precipitate). Record the volume of thiosulfate sodium spent on titration, and calculate the amount of copper (II) in solution.

1. Physical model of the process of migration of heavy metals in soils

The process of migration of heavy metals in the soil is divided into several stages:

- diffusion of solvent molecules to a source of pollution;
- solvation of heavy metal ions;
- dissociation of the compound from the area of $C = C_s$ to $C = C_1$, with $0 < C_1 < C_s$.

When dissolving the compound in the system there are mutually opposite flows – the flow of the dissolved substance and the flow of solvent. When crossing these two streams, a diffusion resistance is created, which slows down the process of mass transfer of the component in the volume of the soil environment.

When dissolving compounds of heavy metals, depending on the product of their solubility, to a greater or lesser extent, there is a change in the density of the liquid. The gravity, surface tension and intermolecular interaction of water molecules and solvated heavy metal ions with the pore surface, i.e., adsorption, and

friction forces, are applied to the liquid. Since the diameter of the pores is quite significant – $d_c = 2 \cdot 10^{-3}$ m, then the forces of surface tension can be neglected. In the conditions of the task set for the study of migration of heavy metal components in the soil environment, the concentration of CuSO_4 is 3450 kg / m^3 , and the difference in the densities of the saturated solution and pure substance $\rho_s - \rho_b = 110 \text{ kg/m}^3$, which means that the flow will have a significant effect of the acceleration of the earth's gravity. Consequently, the hypothetical migration of a component in a soil environment in the negative direction of the Z axis will pass through the mechanism of turbulent diffusion. In the case of diffusion in a horizontal direction along the x and y axes, the gravitational contribution will be somewhat reduced, and if we consider a section of infinitesimal height with respect to the Z axis, then the effect of gravity forces will be leveled. Thus, one can expect the process to pass through the mechanism of molecular diffusion. When diffusion of a component from a thicker soil to its surface on the solution will be significantly affected by gravity, and at $C \approx C_s$, that is, at the upper boundary of the layer of salt will create significant resistance in the diffusion of the component, which reduces the motive force of the process.

Recently, much attention is devoted to the development of effective numerical schemes for constructing approximate solutions of problems

of migration of impurities with dominant convection. In this case, solutions of tasks can have internal and boundary layers - very narrow areas, where the solutions themselves and their gradients change sharply. As a result, numerical solutions based on the Galerkin scheme, where the sampling parameter is too large to take into account all these layers, can strongly oscillate throughout the definition area. In order to achieve a satisfactory approximation, you must use the values of the sampling parameter to be proportional to the ratio between diffusion and convection. In many cases, such an approach leads to an enormous amount of degrees of freedom, and thus to the impossibility of effectively finding a numerical solution. Therefore, many authors proposed different counter-flow schemes of the finite element method (FEM), which are based on the addition of a certain amount of artificial diffusion in the direction of flow to the original numerical circuit. The most widely used anti-flow scheme of the Petrova-Galerkina method and approach based on the concept of functions-bubbles. Recent studies [20] suggest that these approaches are equivalent.

An important point in assessing the migration of heavy metals is the mathematical interpretation of the process, which allows really calculating the rate of penetration of heavy metals into the environment.

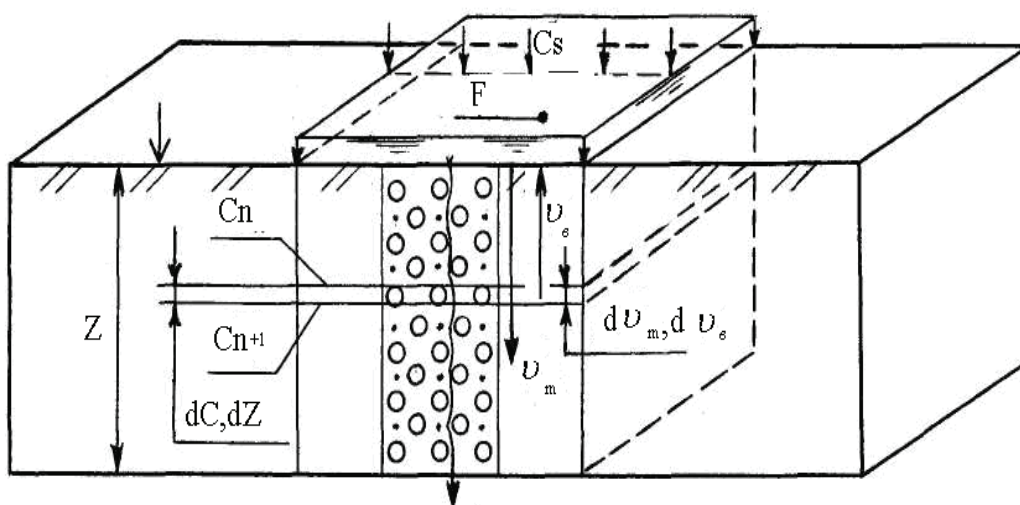

Fig. 1. Схема міграції водного розчину важких металів у ґрунті

Z – the calculated layer of soil; F – area unit, m^2 ; v_m – velocity of the VM solution m / s ;

q_m – specific costs of a solution of VM with a concentration of C.

The process of diffusion of heavy metals by a system of equations to be described:

$$\begin{cases} \frac{\partial C}{\partial \tau} = D \cdot \frac{\partial^2 C}{\partial z^2} \\ C(0,0) = C_{n0} \\ C(\infty, \tau) = 0 \\ \left(\frac{\partial C}{\partial z} \right)_{z=\infty} = 0 \end{cases} \quad (1)$$

Having applied the method of separating the variables for the solution of this system, taking $a^2 = D$, we obtain the value of concentration at the time τ at a distance Z from the surface of the soil (Gumnitsky et al., 2009).

$$C(Z, \tau) = \int_0^{\infty} e^{-a^2 \lambda^2 \tau} [C_1 \cos \lambda Z + C_2 \sin \lambda Z] d\lambda \quad (2)$$

where λ – constant ones that need to be found for a given differential equation.

By integrating the equation over λ in the range from 0 to ∞ and substituting the constant integer values C_1 and C_2 into the equation, we obtain:

$$C(Z, \tau) = \frac{1}{\pi} \int_0^{\infty} e^{-a^2 \lambda^2 \tau} \int_{-\infty}^{\infty} [\phi(\alpha) \cos \lambda(\alpha - Z) d\alpha] d\lambda \quad (3)$$

Having made a substitution $a\lambda\sqrt{\tau} = x$ $\frac{\alpha - Z}{a\sqrt{\tau}} = \beta$ we calculate the following

$$K(\beta) = \int_0^{\infty} e^{-a^2 \lambda^2 \tau} \cos \lambda(\alpha - Z) d\lambda \quad (4)$$

$$K(\beta) = \frac{\sqrt{\pi}}{2} e^{-\frac{\beta^2}{4}}$$

If substitute (4.4) to (4.3) we will obtain the following:

$$\int_0^{\infty} e^{-a^2 \lambda^2 \tau} \cos \lambda(\alpha - Z) d\lambda = \frac{1}{2a} \sqrt{\frac{\pi}{\tau}} e^{-\frac{(\alpha - Z)^2}{4a^2 \tau}} \quad (5)$$

If substitute (4.5) to (4.2) we will obtain the following:

$$C(Z, \tau) = \frac{1}{2a\sqrt{\pi\tau}} \int_0^{\infty} f(\phi) e^{-\frac{(Z-\phi)^2}{4a^2\tau}} - e^{-\frac{(Z-\phi)^2}{4a^2\tau}} d\phi \quad (6)$$

where ϕ , α – constant ones that need to be found for a given differential equation.

After integrating equation (6), by substituting the initial conditions, we obtain an expression for determining the concentration of the released component at a distance Z from the surface of the soil at the time τ :

$\frac{C_n - C}{C_n} = \text{erf}\left(\frac{Z}{2a\sqrt{\tau}}\right)$ by substituting to $a^2 = D$ we will obtain:

$$\frac{C_n - C_0}{C_n} = \text{erf}\left(\frac{Z}{2\sqrt{D\tau}}\right)$$

whereof $C = C_{II} \left(1 - \text{erf}\left(\frac{Z}{2\sqrt{D\tau}}\right)\right)$ (7)

At the initial time τ_0 the mass of the dissolved heavy metal salt $M_0 = FdZ \cdot C_{II0}$, where F – is the surface area of the particle of the heavy metal salt.

At the time τ $M = FdZ \cdot C_{II}$

$$M = jF\tau$$

$$M_0 - M = M_0 - jF\tau$$

Given that the density of the mass flow is:

$$J_F = -D \cdot \left(\frac{\partial C}{\partial z} \right)_{z=0} \cdot \varepsilon \cdot F \quad (8)$$

where ε – porosity of the soil.

$$M_0 - M = \int_0^{\tau} -D \cdot \left(\frac{\partial C}{\partial z} \right)_{z=0} \cdot d\phi$$

$$1 - \frac{M}{M_0} = \frac{1}{M_0} \int_0^{\tau} -D \cdot \left(\frac{\partial C}{\partial z} \right)_{z=0} \cdot d\phi$$

$$\frac{C_{II}}{C_{II0}} = 1 - \frac{1}{M_0} \int_0^{\tau} -D \cdot \left(\frac{\partial C}{\partial z} \right)_{z=0} \cdot d\phi$$

The solution will look the following:

$$C_{II} = C_{II0} - \frac{2 \cdot \varepsilon}{M_0} \cdot \sqrt{\frac{D}{\pi}} \cdot \sqrt{\tau} \quad (9)$$

Average concentration of metal ion in the soil solution $C^* = \frac{M_0}{\varepsilon}$

$$C_{II} = C_{II0} - \frac{2}{C^*} \cdot \sqrt{\frac{D}{\pi}} \cdot \sqrt{\tau} \quad (10)$$

By substituting expression (10) to (7) we obtain an equation for calculating the concentration of heavy metals at a depth Z from the surface of the soil

$$C = \left(C_{II0} - \frac{2}{C^*} \cdot \sqrt{\frac{D}{\pi}} \cdot \sqrt{\tau} \right) \cdot \left(1 - \operatorname{erf} \cdot \frac{z}{2 \cdot \sqrt{D \cdot \tau}} \right) \quad (11)$$

The mass transfer process of the released component runs smoothly, in the form of the so-called diffusion front, in a zone of length $l=Z$, which, in the experiment, is limited to the overall dimensions of the measuring cell. At the initial time in all areas of the measuring cell, the concentration of the target component will be zero.

The change of the diffusion front in time is the curves for the distribution of the concentration of the released component in a solution placed in the pores of an inert medium along the length l of immovable layer of wet granular material, with $\tau_1 < \tau_2 < \tau_3 \dots$ where τ_i is the time. Taking into account that the establishment of system equilibrium is accompanied by processes of adsorption and desorption of a component in a sorbent layer, under dynamic conditions the adsorption process will be complicated by the hydrodynamics of the moving material flow in the sorbent layer (Harmsen, 2017).

The distribution of adsorbate in the sorbent layer was calculated by the following equation:

$$1 - \frac{C}{C_0} = \frac{1}{2} \left[1 + \operatorname{erf} \frac{Fo - \omega}{\sqrt{\frac{4}{3} \omega \left(\frac{1}{Bi} + \frac{1}{5} \right)}} \right] \quad (12)$$

where C_0 and C – the initial and running concentration of adsorbate in solution; μ_n – the roots of the characteristic equation; Fo – Fourier criterion;

$$Fo = \frac{D_{eff} \cdot t}{R^2} ; D - \text{diffusion coefficient, m}^2/\text{s};$$

$$\omega = (1 + A) \frac{\sigma D x}{\nu R^2} \quad (13)$$

A – parameter that considers the phenomenon of adsorption. For processes that are not accompanied by adsorption $A=0$; x – height of the layer, m; R – particle radius, m; ν – flow rate in the layer; σ – porosity of sorbent, m^3/m^3 .

2. Experimental studies of heavy metal migration

Investigation of the mechanism of migration of heavy metals in a soil environment with a concentration of $C_1 = \text{const}$ on the soil surface was conducted according to the procedure described in section 2. The distribution of matter occurs in a fixed layer of soil with porosity $\varepsilon = 0,4$:

– from the surface of the measuring cell to the volume of the medium in the negative direction of the Z axis;

– along the horizontal plane of the cell, that is, in the direction of the X axis;

– from the bottom of the cell to the surface, that is, in the positive direction of the Z axis.

Medium pores are filled with water. To study the migration of heavy metals migration in the soil environment, kurpium sulfate was used. To ensure a constant concentration of Cu^{2+} on the surface of the soil, 50 g of salt was added to the measuring cells. Experimental studies of the adsorption process of heavy metal cations in the experimental conditions have shown that the process takes place in the exterior diffusion region. The Bio criterion in the experimental conditions was $Bi = 900$, the diffusion coefficient $D=1 \cdot 10^{-10} \text{m}^2/\text{s}$, the coefficient of mass return $\beta=3 \cdot 10^{-5} \text{m/s}$ [2]. Comparison of the calculated data and experimental results on an example of adsorption of Cu (II) ions is shown in Fig. 2, 3, 4.

Analyzing the data of experimental research with the help of the solution of the mathematical model, the value of the diffusion coefficient Cu^{2+} in the soil environment on the vertical profile was obtained in the negative direction of the coordinate axis Z – $D=2 \cdot 10^{-6}$ Fig. 2. This indicates the migration of the component in the soil environment by the mechanism of turbulent mass transfer.

Distribution of Cu^{2+} concentration on the profile of the soil along the horizontal plane of the cell in the direction of the X axis at $t = \text{const}$, fig.3. It also passes through the mechanism of turbulent diffusion, which indicates the value of the diffusion coefficient – $D=1 \cdot 10^{-7}$. This is explained by the fact that the solution, which diffuses in the pores of the soil environment, is significantly heavier than water, and the gravitational force will have an effect on the velocity of the diffusion front.

The results of the study of the migration process of the component up along the soil profile indicate that there is a molecular diffusion of the dissolved component in the soil environment, although the process will be slowed down by the force of gravity and hydrostatic pressure of the liquid in the pores of the soil environment. Coefficient of diffusion of Cu^{2+} in the soil environment on the vertical profile in the positive direction of the coordinate axis $D=2,27 \cdot 10^{-11}$ (Sabadash at al., 2017).

The calculation of the value of the mean-square deviation showed that this value varies within 5–7%.

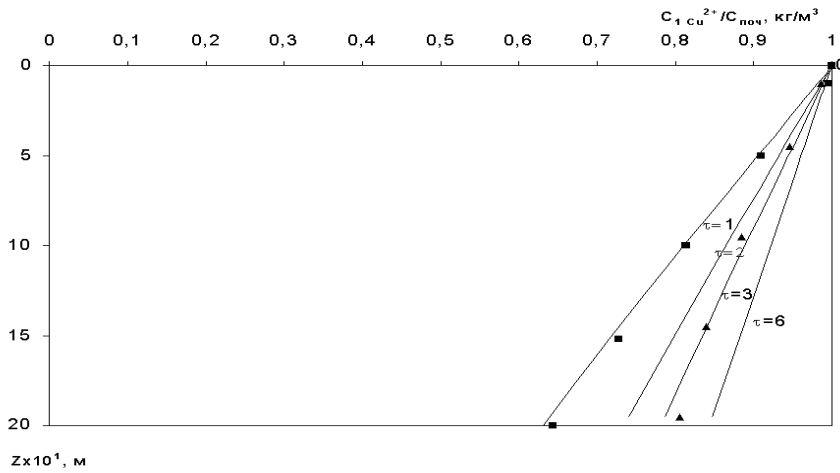

Fig. 2. Distribution of the concentration of Cu^{2+} by the profile of the soil from the surface of the measuring cell in the volume of the medium in the negative direction of the Z axis at $t=const$, bottom, where $\blacksquare - \tau=3, \blacktriangle - \tau=6, D=2 \cdot 10^{-6}$.

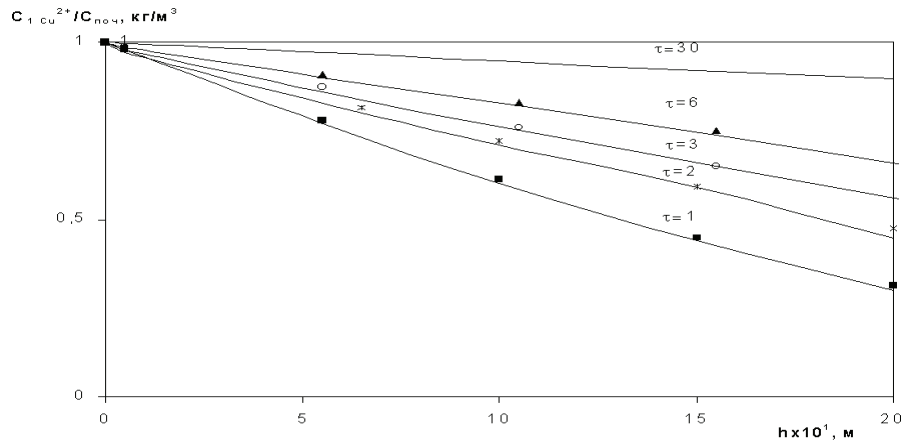

Fig. 3. Distribution of the concentration of Cu^{2+} by the profile of the soil along the horizontal plane of the cell in the direction of the X axis at $t=const$, bottom, where $\blacksquare - \tau=1, * - \tau=2, \circ - \tau=3, \blacktriangle - \tau=6, D=1 \cdot 10^{-7}$.

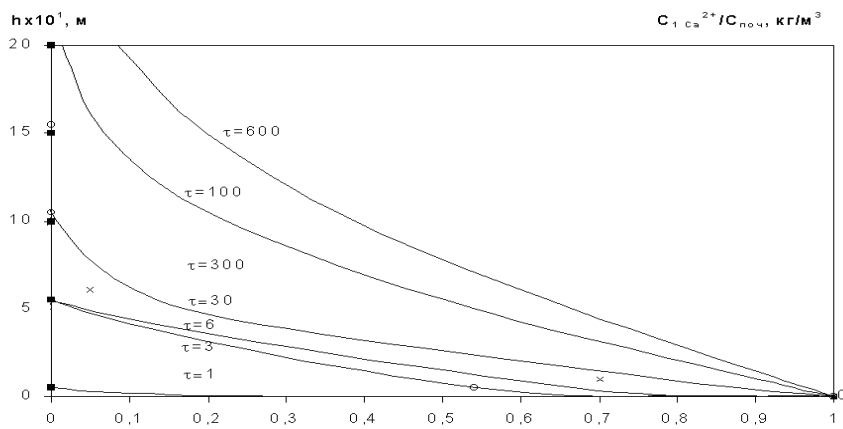

Fig. 4. Distribution of the concentration of Cu^{2+} by the profile of the soil from the bottom of the cell to the surface in the positive direction of the Z axis at $t=const$, bottom, where $\blacksquare - \tau=1, \circ - \tau=3, x - \tau=30, D=2,27 \cdot 10^{-11}$.

Conclusion

Comparison of theoretical and experimental data indicates a satisfactory convergence of results. The correspondence of the developed mathematical

model with experimental data points to the validity of the simplifications introduced and allows prediction of the time and speed of migration of soil contamination with sufficient accuracy for practical purposes.

List of references

1. Ltifi A., Saidi N., Rabhi M. and other. Paper Industry Effluent Short and Long Effect on Soil Heavy Metals Accumulation and Phytoremediation. In *Euro-Mediterranean Conference for Environmental Integration*. 2017. November. P. 583–584). Springer, Cham.
2. Burghardt W., Schneider, T. Bulk density and content, density and stock of carbon, nitrogen and heavy metals in vegetable patches and lawns of allotments gardens in the northwestern Ruhr area, Germany. *Journal of Soils and Sediments*. 2018. № 18 (2). P. 407–417.
3. Osmani M., Bani, A. Heavy metals concentration of dumping site soils and their accumulation in Alyssum Murale growing in selected dumping sites in Albania. *Thalassia Salentina*,. 2018. № 39. P. 83–98.
4. Volesky B., Holan, Z. R. Biosorption of heavy metals. *Biotechnology progress*. 1995. № 11 (3). P. 235–250.
5. Hunt A., Jones J., Oldfield F. Magnetic measurements and heavy metals in atmospheric particulates of anthropogenic origin. *Science of the Total Environment*. 1984. № 33 (1–4). P. 129–139.
6. Ure A. M. Methods of analysis of heavy metals in soils. *Heavy metals in soils*. 1990. № 14. P. 40–80.
7. Gumnitsky J. M., Sabadash V. V., Venher L. O. Doslidzhennya mihratsiyi mineralnykh rehovyn u gruntovomu seredovyshchi za postynoyi konsentratsiyi. *Scientific Bulletin of NULP*. 2009. № 644. P. 192–194.
8. Harmsen K. Long-term behavior of heavy metals in agricultural soils: a simple analytical model. *Biogeochemistry of trace metals*. 2017. P. 229–260. CRC Press.
9. Sabadash V., Mylanyk O., Matsuska O., Gumnitsky J. Kinetic regularities of copper ions adsorption by natural zeolite. *Chemistry & Chemical Technology*. 2017. № 11 (4). P. 459–462.
10. Paper Industry Effluent Short and Long Effect on Soil Heavy Metals Accumulation and Phytoremediation / A. Ltifi, N. Saidi, M. Rabhi and other. *Proceeding of Euro-Mediterranean Conference for Environmental Integration* (Sousse, Tunisia, 10–25 November 2017). 2017. P. 583–584.
11. Burghardt W. Bulk density and content, density and stock of carbon, nitrogen and heavy metals in vegetable patches and lawns of allotments gardens in the northwestern Ruhr area, Germany / W. Burghardt, T. Schneider. *Journal of Soils and Sediments*. 2018. №18. P. 407–417.
12. Osmani M. Heavy metals concentration of dumping site soils and their accumulation in Alyssum Murale growing in selected dumping sites in Albania. / M. Osmani, A. Bani. *Thalassia Salentina*. 2018. № 39. P. 83–98.
13. Volesky B., Holan Z. Biosorption of heavy metals. *Biotechnology progress*. 1995. № 11. P. 235–250.
14. Hunt A., Jones J., Oldfield F. Magnetic measurements and heavy metals in atmospheric particulates of anthropogenic origin. *Science of the Total Environment*. 1984. № 33. P. 129–139.
15. Ure A. M. Methods of analysis of heavy metals in soils. *Heavy metals in soils*. Glasgow: Blackie & Son Ltd., 1990. P. 40–80.
16. Гумницький Я. М., Сабаш В. В., Венгер Л. О. Дослідження міграції мінеральних речовин у ґрунтовому середовищі за постійної концентрації. *Вісник Національного університету «Львівська політехніка». Хімія, технологія речовин та їх застосування*. 2009. № 644. С. 192–194. [Humnytskyi Ya. M., Sabadash V. V., Venher L. O. Doslidzhennia mihratsii mineralnykh rehovyn u gruntovomu seredovyshchi za postiinoi konsentratsii (Gumnitsky J. M. Investigation of migration of mineral substances in the soil environment at constant concentration). *Visnyk Natsionalnoho universytetu «Lvivska politekhnika». Khimiia, tekhnolohiia rehovyn ta yikh zastosuvannia (Bulletin of the National University «Lviv Polytechnic». Chemistry, technology of substances and their application)*. 2009. № 644. P. 192–194.] [in Ukr.]
17. Harmsen K. Long-term behavior of heavy metals in agricultural soils: a simple analytical model. *Biogeochemistry of trace metals*. 2017. London: CRC Press., 1990. P. 229–260.
18. Sabadash V., Mylanyk O., Matsuska O., Gumnitsky J. Kinetic appropriateness of copper ions adsorption on natural zeolite. *Chemistry & Chemical Technology*. 2017. Vol. 11, Number 4. P. 459–462.

Зміст

Розділ 1

ПРАВО: ТЕОРІЯ, ФІЛОСОФІЯ, ПРОБЛЕМИ РЕАЛІЗАЦІЇ

Рабінович С. П.

ЧИННІСТЬ І ДІЄВІСТЬ КОНСТИТУЦІЇ:
НОРМАТИВІЗМ VERSUS СОЦІОЛОГІЯ ПРАВА 4

Стовба О. В.

НОРМАТИВНІСТЬ ПРАВА: ФІЛОСОФСЬКО-ПРАВОВЕ ОСМИСЛЕННЯ 11

Мовчан А. В.

АКТУАЛЬНІ ПРОБЛЕМИ ВПРОВАДЖЕННЯ В ОРГАНАХ НАЦІОНАЛЬНОЇ ПОЛІЦІЇ УКРАЇНИ
МОДЕЛІ ПОЛІЦЕЙСЬКОЇ ДІЯЛЬНОСТІ, КЕРОВАНОЇ АНАЛІТИКОЮ 17

Панкевич О. З.

ПРАВО НА ПРИВАТНІСТЬ: ДЕЯКІ СУЧАСНІ ТЕНДЕНЦІЇ В ПРАКТИЦІ
СТРАСБУРЗЬКОГО СУДУ 23

Дорохіна Ю. А.

ОКРЕМІ ПРОБЛЕМИ РОЗУМІННЯ
ПРЕДМЕТА ЗЛОЧИНІВ ПРОТИ ВЛАСНОСТІ 31

Купчак М. Я., Саміло А. В.

ПРОБЛЕМИ ІНТЕГРАЦІЇ ТА АДАПТАЦІЯ ЗАКОНОДАВСТВА УКРАЇНИ У СФЕРІ
ОХОРОНИ ДОВКІЛЛЯ ДО ПРАВОВИХ СТАНДАРТІВ ЄВРОПЕЙСЬКОГО СОЮЗУ 36

Єсімов С. С., Бондаренко В. А.

ТРАНСПАРЕНТНІСТЬ ЯК ПРИНЦИП ДІЯЛЬНОСТІ ОРГАНІВ ПУБЛІЧНОГО УПРАВЛІННЯ
В УМОВАХ ВИКОРИСТАННЯ ІНФОРМАЦІЙНИХ ТЕХНОЛОГІЙ 42

Тьорло О. І., Туз Н. Д.

ТАКТИКА ПРОВЕДЕННЯ ОПИТУВАННЯ НЕПОВНОЛІТНІХ ОСІБ
ЯК ПРЕВЕНТИВНОГО ПОЛІЦЕЙСЬКОГО ЗАХОДУ 50

Розділ 2

ЛЮДИНА І СОЦІУМ

Кісіль З. Р., Кісіль Р.-В. В.

ПРИРОДНІ ТА СОЦІАЛЬНІ ДЕТЕРМІНАНТИ ФОРМУВАННЯ
ДЕВІАНТНОЇ ПОВЕДІНКИ ЛЮДИНИ 58

Колосович О. С., Куций О. А.

РЕЗУЛЬТАТИ ЕКСПЕРИМЕНТУ З ФОРМУВАННЯ У СТУДЕНТІВ НАВИКІВ
ПРОФЕСІЙНОЇ ВЗАЄМОДІЇ ШЛЯХОМ ВПРОВАДЖЕННЯ У НАВЧАННЯ ЕЛЕМЕНТІВ
СИСТЕМИ «AGILE COACH» 66

Приймак І. І., Блага Н. В.

СОЦІАЛЬНІ АСПЕКТИ СИСТЕМИ ОПОДАТКУВАННЯ
ДОХОДІВ ФІЗИЧНИХ ОСІБ В УКРАЇНІ 72

Мойсеєнко І. П., Гринькевич О. С.

ЕКОНОМІЧНА ЕФЕКТИВНІСТЬ ВИЩОЇ ОСВІТИ В УКРАЇНІ 80

Козаченко Г. В., Погорелов Ю. С.,

БЕЗПЕКА СИСТЕМИ ВИЩОЇ ОСВІТИ В УКРАЇНІ:
ПОГЛЯД З РІЗНИХ ПОЗИЦІЙ 88

Розділ 3
ЕКОНОМІЧНА БЕЗПЕКА ДЕРЖАВИ
ТА СУБ'ЄКТІВ ПІДПРИЄМНИЦТВА

<i>Святюк О. Р., Подра О. П., Кондрат І. Ю.</i> КОНКУРЕНТНИЙ ПОТЕНЦІАЛ АКЦІОНЕРНИХ ТОВАРИСТВ ЯК УМОВА ЕКОНОМІЧНОЇ БЕЗПЕКИ ДЕРЖАВИ	98
<i>Миронова М. І., Миронов Ю. Б., Святюк Д. Р.</i> МОДЕЛЮВАННЯ ДИНАМІКИ НАЦІОНАЛЬНОГО ДОХОДУ УКРАЇНИ НА ОСНОВІ МНОЖИННОЇ РЕГРЕСІЇ	107
<i>Копитко М. І., Живко З. Б., Брезіцький А. А.</i> ПРОБЛЕМИ РИНКУ ПРАЦІ В УКРАЇНІ ЯК ФАКТОР ВПЛИВУ НА РІВЕНЬ КАДРОВОЇ БЕЗПЕКИ ПІДПРИЄМСТВ	114
<i>Завербний А. С., Псуй М. С., Керницький І. С.</i> СВІТОВІ ТЕНДЕНЦІЇ РОЗВИТКУ ЕНЕРГЕТИКИ ТА ПОТЕНЦІЙНІ МОЖЛИВОСТІ ДЛЯ ПІДВИЩЕННЯ РІВНЯ ЕНЕРГЕТИЧНОЇ БЕЗПЕКИ УКРАЇНИ В УМОВАХ ІНТЕГРУВАННЯ ЇЇ ЕНЕРГЕТИЧНОГО СЕКТОРУ	121
<i>Плахотнюк Н. В., Іконнікова Н. В.</i> ЄВРОПЕЙСЬКИЙ ЕНЕРГЕТИЧНИЙ РИНОК ТА ПЕРСПЕКТИВИ УКРАЇНИ	128
<i>Штангрет А. М., Силкін О. С.</i> МЕХАНІЗМ ФОРМУВАННЯ ТА ФУНКЦІОНУВАННЯ СИСТЕМИ ОБЛІКОВО-АНАЛІТИЧНОГО ЗАБЕЗПЕЧЕННЯ УПРАВЛІННЯ ФІНАНСОВОЮ БЕЗПЕКОЮ ПІДПРИЄМСТВА	135
<i>Фостяк В. І.</i> БЕЗПЕКОВИЙ ПОТЕНЦІАЛ ПІДПРИЄМСТВА: СУТНІСТЬ І ПРОЦЕС ФОРМУВАННЯ	141

Розділ 4
СОЦІАЛЬНО-ЕКОНОМІЧНИЙ ПРОСТІР

<i>Вінічук М. В., Марушко Н. С.</i> МІСЦЕ СОЦІАЛЬНОГО АУДИТУ В СИСТЕМІ СОЦІАЛЬНОЇ БЕЗПЕКИ	148
<i>Подік І. І., Живко М. О., Вольних А. І.</i> ЕЛЕКТРОННИЙ АУДИТ НА ОСНОВІ ПОДАТКОВОГО АУДИТОРСЬКОГО ФАЙЛУ: СВІТОВИЙ ДОСВІД ТА УКРАЇНСЬКІ ПЕРСПЕКТИВИ	158
<i>Лихолат С. М.</i> ДОСЛІДЖЕННЯ ВПЛИВУ ДЕРЖАВНОЇ ПОЛІТИКИ НА РОЗВИТОК МАЛОГО ПІДПРИЄМНИЦТВА В УКРАЇНІ	167
<i>Гумницький Я. М., Сабадаш В. В., Леськів Г. З.</i> МАТЕМАТИЧНА МОДЕЛЬ МІГРАЦІЇ ЗАБРУДНЕННЯ В ЕКОЛОГІЇ З РОЗГЛЯДОМ АДСОРБЦІЙНИХ ПРОЦЕСІВ	172

Contents

Chapter 1

LAW: THEORY, PHILOSOPHY, PROBLEMS OF REALIZATION

Rabinovych S.

CONSTITUTION'S VALIDITY AND EFFECTIVENESS: NORMATIVISM VERSUS SOCIOLOGY OF LAW	4
---	---

Stovba O.

THE NORMATIVITY OF LAW: LEGAL-PHILOSOPHICAL REASONING	11
--	----

Movchan A.

THE ISSUES OF AN IMPLEMENTATION OF INTELLIGENCE-LED POLICING INTO THE NATIONAL POLICE OF UKRAINE	17
---	----

Pankevych O.

RIGHT TO PRIVACY: SOME MODERN TRENDS IN PRACTICE OF THE STRASBOURG COURT	23
---	----

Dorohina I.

SEPARATE PROBLEMS OF UNDERSTANDING THE SUBJECT OF OFFENCES AGAINST PROPERTY	31
--	----

Kupchak M., Samilo A.

THE PROBLEMS OF INTEGRATION AND ADAPTATION OF UKRAINE'S LEGISLATION IN THE PROTECTION OF ENVIRONMENT TO THE LEGAL STANDARDS OF THE EUROPEAN UNION	36
---	----

Yesimov S., Bondarenko V.

TRANSPARENCY AS A PRINCIPLE OF PUBLIC GOVERNMENT UNDER THE CONDITIONS OF APPLYING INFORMATION TECHNOLOGY	42
---	----

Tyorlo O., Tuz N.

TACTICS OF DETENTION OF ANCIENT PERSONS AS A PRIVETENT POLICE EVENT	50
--	----

Chapter 2

MAN AND SOCIETY

Kisil Z., Kisil R.-V.

NATURAL AND SOCIAL DETERMINANTS OF THE FORMATION OF PERSON'S DEVIANT BEHAVIOR	58
--	----

Kolosovich O., Kutsyi O.

THE RESULTS OF THE EXPERIMENT ON THE FORMATION OF PROFESSIONAL INTERACTION SKILLS AMONG STUDENTS THROUGH THE IMPLEMENTATION INTO EDUCATIONAL PROCESS THE AGILE COACH SYSTEM ELEMENTS	66
---	----

Pryimak I., Blaha N.

SOCIAL ASPECTS OF THE PERSONAL INCOME TAXATION SYSTEM IN UKRAINE	72
---	----

Moyseyenko I., Grinkevich O.

ECONOMIC EFFICIENCY OF HIGHER EDUCATION IN UKRAINE	80
--	----

Kozachenko A., Pogorelov Y.

SECURITY OF HIGHER EDUCATION SYSTEM IN UKRAINE: VIEW FROM DIFFERENT PERSPECTIVES	88
---	----

Chapter 3
ECONOMIC SECURITY OF THE STATE
AND BUSINESS ENTITIES

<i>Svatiuk O., Podra O., Kondrat I.</i> THE COMPETITIVE POTENTIAL OF JOINT-STOCK COMPANIES AS A CONDITION OF STATE ECONOMY SECURITY	98
<i>Myronova M., Myronov Y., Svatiuk D.</i> ECONOMETRIC MODELING OF UKRAINE'S NATIONAL INCOME BASED ON MULTIPLE REGRESSION	107
<i>Kopytko M., Zhyvko Z., Brezickyy A.</i> PROBLEMS OF THE LABOR MARKET IN UKRAINE AS FACTOR OF INFLUENCE ON THE LEVEL OF HUMAN RESOURCES SECURITY OF ENTERPRISES	114
<i>Zaverbnyj A., Psuj M., Kernytskyy I.</i> WORLD TRENDS FOR ENERGY DEVELOPMENT AND POTENTIAL OPPORTUNITIES FOR ENERGY SECURITY IN UKRAINE IN THE CONDITIONS OF INTEGRATION OF ITS ENERGY SECTOR	121
<i>Plakhotnyuk N., Ikonnikova N.</i> EUROPEAN ENERGY MARKET AND PROSPECTS OF UKRAINE.....	128
<i>Shtangret A., Sylkin O.</i> THE MECHANISM OF FORMATION AND FUNCTIONING THE SYSTEM OF ACCOUNTING AND ANALYTICAL SUPPORT OF FINANCIAL MANAGEMENT OF THE ENTERPRISE	135
<i>Fostiak V.</i> SAFETY POTENTIAL OF ENTERPRISE: ESSENCE AND PROCESS OF FORMATION	141

Chapter 4
SOCIO-ECONOMIC SPACE

<i>Vinichuk M., Marushko N.</i> LOCATION OF SOCIAL AUDIT IN THE SYSTEM OF SOCIAL SECURITY	148
<i>Podik I., Zhyvko M., Volnykh A.</i> ELECTRONIC AUDIT BASED ON THE TAX AUDIT FILE: WORLD EXPERIENCE AND UKRAINIAN PROSPECTS	158
<i>Lykholat S.</i> INVESTIGATING THE IMPACT OF GOVERNMENT POLICY ON THE DEVELOPMENT OF SMALL ENTREPRENEURSHIP IN UKRAINE	167
<i>Gumnitsky J., Sabadash V., Leskiv H.</i> MATHEMATICAL MODEL OF MIGRATION OF POLLUTION IN THE ENVIRONMENT WITH CONSIDERATION OF ADSORPTION PROCESSES	172

НАУКОВЕ ВИДАННЯ

СОЦІАЛЬНО-ПРАВОВІ СТУДІЇ

Науково-аналітичний журнал

Випуск 1

Редагування

Ю. Р. Глиняна

Редагування текстів англійською

І. Ю. Сковронська

Макетування

А. М. Радченко

Друк

І. М. Хоминець

Підписано до друку 23.07.2018 р.

Формат 60x84/8. Папір офсетний. Умовн. друк. арк. 23,93.

Тираж 100 прим. Зам. № 94-18.

Львівський державний університет внутрішніх справ

Україна, 79007, м. Львів, вул. Городоцька, 26.

Свідоцтво про внесення суб'єкта видавничої справи до державного реєстру
видавців, виготівників і розповсюджувачів видавничої продукції

ДК № 2541 від 26 червня 2006 р.