

**ЛЬВІВСЬКИЙ ДЕРЖАВНИЙ УНІВЕРСИТЕТ  
ВНУТРІШНІХ СПРАВ**

**МЕЛЬНИЧУК НАТАЛІЯ ЮРІЇВНА**

УДК 340.12

**"ЗЛОЧИН" ТА "ПОКАРАННЯ"  
У ФІЛОСОФСЬКО-ПРАВОВОМУ ВИМІРІ**

Спеціальність: 12.00.12 – філософія права

**АВТОРЕФЕРАТ**

дисертації на здобуття наукового ступеня

доктора юридичних наук

Львів – 2010

Дисертацією є рукопис.

Робота виконана у Львівському державному університеті внутрішніх справ Міністерства внутрішніх справ України.

**Науковий консультант:** доктор юридичних наук, професор,  
Заслужений юрист України  
**Грищук Віктор Климович,**  
Львівський державний університет  
внутрішніх справ, перший проректор  
з навчальної та методичної роботи.

**Офіційні опоненти:** доктор юридичних наук, професор  
**Козловський Антон Антонович,**  
Національний авіаційний університет,  
завідувач кафедрою повітряного,  
космічного та екологічного права;

доктор юридичних наук, професор  
**Колб Олександр Григорович,**  
Київський національний університет  
внутрішніх справ, декан Інституту заочного та  
дистанційного навчання;

доктор філософських наук, професор  
**Ларіонова Вікторія Костянтинівна,**  
Прикарпатський національний університет імені  
Василя Стефаника, завідувач кафедрою філософії.

Захист відбудеться «\_23\_» вересня 2010 р. о \_10.00\_ годині на засіданні спеціалізованої вченої ради Д 35.725.02 у Львівському державному університеті внутрішніх справ за адресою: 79007, м. Львів, вул. Городоцька, 26.

З дисертацією можна ознайомитися у бібліотеці Львівського державного університету внутрішніх справ за адресою: 79007, м. Львів, вул. Городоцька, 26.

Автореферат розісланий «\_19\_» \_серпня\_ 2010 р.

**Вчений секретар  
спеціалізованої вченої ради**

**І.В. Красницький**

## ЗАГАЛЬНА ХАРАКТЕРИСТИКА РОБОТИ

**Актуальність теми дослідження.** Головним пріоритетом сьогодення є формування консолідованого українського суспільства, створення єдиного гуманітарного простору, утвердження демократичного порядку в країні. У зв'язку з цим особливої актуальності набуває пошук шляхів знівелювання у сфері наукових та соціальних взаємодій комунікативних "розривів" як таких, що перешкоджають досягненню широкого загальнонаціонального консенсусу, необхідного для утвердження демократичного порядку в країні та забезпечення національного розвитку від внутрішніх і зовнішніх загроз.

Нині у сфері наукових міжгалузевих та соціальних комунікативних стосунків одним з найбільш відчутних став комунікативний "розрив", який виник на тлі апелювання до категорій "злочин" та "покарання" не лише у юридичному просторі, а й поза ним. Тоді як юристи, звертаючись до термінів "злочин" та "покарання", оперують ними як такими, що позначають поняття, зміст яких розкривається у Кримінальному кодексі чи у визначеннях, сформульованих у координатах науки кримінального права, то представники інших спеціальностей нерідко апелюють до категорій "злочин" та "покарання" як таких, що не "прив'язані" ані до Кримінального кодексу, ані до теоретичних визначень, сформульованих у парадигмі кримінального права.

Проблемна ситуація полягає у тому, що позірна відсутність у полі інтерпретаційного дисонансу консенсусної площини перешкоджає повноцінній правовій комунікативній діяльності, гармонізації простору наукових та соціальних взаємодій, а відтак консолідації суспільства й утвердженню демократичного порядку в країні.

Окреслена ситуація спонукає до розв'язання проблеми філософсько-правової кореляції категорій "злочин" та "покарання" як таких, що функціонують у полінауковому просторі. Вирішення сформульованої проблеми пов'язане з виконанням важливого завдання, скерованого на усунення комунікативних "розривів" у полі правової комунікації. Це завдання, своєю чергою, підпорядковане стратегії розробки неконфронтаційних моделей наукових та соціальних взаємодій, необхідних для консолідації сучасного суспільства, збереження соціокультурної ідентичності та самобутності нації, забезпечення національного розвитку держави від зовнішніх та внутрішніх загроз.

Комунікативна скерованість проблеми, на розв'язання якої спрямовано науковий пошук, спонукає до осмислення "злочину" та "покарання" у філософсько-правовому вимірі – в діапазоні філософсько-правових дослідницьких напрямів, що охоплюють питання, пов'язані з методологічними інноваціями та дослідженням права як комунікації. Авторська методологічна інновація полягає у тому, що вперше категорії розглядаються як абстрактні системи, що взаємодіють зі "середовищем" на інформаційному рівні. Комунікативний

аспект виявляється в дослідженні "злочину" та "покарання" крізь призму комунікативної концепції права.

На потребі пошуку корелятивних зв'язків категорій "злочин" та "покарання" як таких, що функціонують у полінауковому просторі, наголошували Л. Петражицький, П. Сорокін, М. Ансель. До питань так чи інакше пов'язаних з цією проблематикою зверталися В. Бачинін, А. Козловський, М. Коржанський, В. Ларіонова, М. Панов, К. Переда, Е. Поздняков С. Сливка, Л. Спиридонов, В. Тихонов, Д. Фейнберг. Однак проблема кореляції категорій "злочин" та "покарання" як таких, що функціонують у полінауковому просторі не розв'язувалась. Натомість у філософсько-правових дослідженнях "злочин" та "покарання" розглядалися в контексті деонтологічної системи природного права, осмислювався соціальний зміст поняття "злочин", простежувалась еволюція категорій "злочин" та "покарання" у процесі духовно-практичної життєдіяльності людства тощо. До цих питань зверталися Д. Біндер, Д. Боман, П. Грейф, Н. Гуторова, Г. Єспур, Е. Левінас, М. Лоський, П. Манан, В. Махінчук, О. Микитчик, Т. Оноре, К. Переда, А. Потребчук, Д. Прокопов, Д. Райдугін, П. Рікер, Дж. Ролз, Я. Соловій, Ф. Тьоніс, Л. Фуллер, Б.-Е. Харкорт, Т. Хернл, Р. Циппеліус, О. Яремко та ін.

У рамках науки кримінального права досліджувалися ознаки злочину, поняття складу злочину, еволюція понять "злочин" та "покарання", функції, мета покарання і т.ін. (А. Бернер, Л. Белогриц-Котляревський, С. Будзинський, К. Граффон, Л. Владимиров, О. Кістяківський, О. Лохвицький, П. Мінц, П. Пусторослев, М. Сергеевський, В. Спасович, М. Таганцев; А. Алакаєв, Л. Багрій-Шахматов, М. Бажанов, У.-А. Бедо, М. Беляєв, Ю. Бишевський, Я. Брайнін, Ф. Бурчак, І. Васильєв, В. Владимиров, І. Гальперін, Р. Гарбер, А. Герцензон, І. Гонтарь, І. Горелик, Х.-М. Готі, М. Готтфредсон, П. Гришаєв, В. Грищук, Т. Денисова, В. Діаконов, М. Дурманов, І. Карпець, М. Карпушин, У. Кларк, М. Ковальов, А. Козлов, О. Колб, В. Комісаров, М. Коржанський, В. Кудрявцев, Н. Кузнєцова, Б. Курінов, Ф. Левассер, П. Лейленд, Ю. Ляпунов, Д.-Д. Маббот, В. Меркулова, Г. Моріс, Г. Мюллер, В. Навроцький, М. Нейш, Й. Ной, К. Оконкво, А. Піонтковський, Т. Понятовська, Д. Раппапорт, О. Сахаров, Г. Стефані, В. Трубников, Б. Утевський, Є. Фесенко, Дж. Флетчер, С. Фрайк, П. Фріс, М. Хавронюк, Б.-Е. Харкорт, Х.-Л.-А. Харт, Ж. Хемптон, Дж. Холл, М. Шаргородський В. Швидкий та ін.). У параметрах кримінології вивчалась природа злочинних діянь, "злочин" осмислювався як особлива категорія людської поведінки тощо (А. Герцензон, Т. Герші, М. Готтфредсон, І. Даньшин, І. Карпець, Л. Кондратюк, В. Кудрявцев, В. Лунєєв, В. Чубарєв, М. Шейман та ін.).

У рамках історії та теорії держави і права "злочин" та "покарання" розглядалися крізь призму вчень про державу і право, в контексті актуальних проблем юридичної науки (М. Арсанукаєва, С. Білостоцький, О. Бикова, Я. Брайнін, Е. Георгієвський, Б. Головкін, Л. Гривняк, В. Грищук, Г. Грозев, І. Грозівський, В. Демченко, М. Елон, Г. Кельзен, С. Кечекьян, Д. Каюк,

А. Козаченко, П. Колосовський, М. Костицький, С. Кудін, О. Лейст, О. Лопухін, О. Луговий, Д. Любченко, В. Макарчук, В. Нерсисянц, А. Остроух, П. Рабінович, А. Резніков, Ф. Решетников, Ю. Сеньків, Т. Слуцька, Л. Сюзіяйнен, І. Терлюк, Є. Шаломєєва, Х. Шейнін, О. Шинальський, І. Шутак та ін.).

У працях філософів "злочин" та "покарання" осмислювалися в контексті глобальної проблематики взаємовідносин людини і суспільства (Х. Арндт, М. Бердяєв, Г. Гейден, А. Камю, М. Клейн, А. Козінг, Д.-А. Крокер, Д. Кросбі, Е. Левінас, П. Манан, Ж.-П. Сартр, Ф. Тьоніс, Д. Федорика, М. Фуко та ін.). З позицій історії філософії досліджувалися погляди на "злочин" та "покарання" мислителів Античності, Середньовіччя, Відродження. Цим питанням були присвячені праці Ф. Асмуса, Б. Биховського, К. Державіна, А. Карася, М. Кашуби, Ф. Кессіді, В. Ларіонової, В. Лисого, В. Литвинова, Н. Мотрошилової, Е. Михайлової, В. Нічика, А. Пашука, Г. Стрельцової, П. Тепляшина, Дж. Томсона, А. Чанишева та інших дослідників. У рамках етики "злочин" та "покарання" розглядалися в контексті історії етичної думки (В. Бичков, Х.-М. Готі, А. Гусейнов, Г. Гефдінг, Г. Ірлітц, Г. Майоров, С. Франк, О. Лосєв, М. Лоський, М. Юсіма та ін.).

У соціології "злочин" досліджувався як соціальне явище, "покарання" розглядалося у площині соціальної практики (В. Бачинін, А. Герцензон, Л. Петражицький, П. Сорокін Л. Спиридонов та ін.). У психології "злочин" та "покарання" осмислювалися в контексті теорії особистості та у полі проблематики міжособистісних взаємин (А. Адлер, А. Бандура, Д. Зіглер, Дж. Капрара, К. Роджерс, Д. Сервон, З. Фрейд, Л. Хьелл); психологічний зміст категорій досліджували Л. Казміренко, О. Мартенко, Б. Скінер.

У релігієзнавстві та науці церковного права "злочин" і "покарання" розглядалися у рамках дослідження монотеїстичних релігій та релігійних систем (Е. Бутру, С. Головащенко, П. Дмитрієв, Л. Кушинська, М. Лубська, М. Яворський, М.-Х. Закзук, В. Ципін та ін.). З культурологічних позицій вивчалася специфіка об'єктивації уявлень про "злочин" та "покарання" у виразотворчій сфері культури (Г. Башляр, О. Блаватська, О. Гудзенко, М. Еліаде, В. Євсюков, В. Личковах, О. Лосєв, М. Попович та ін.). У мовознавстві, юридичній лінгвістиці досліджувався історичний аспект лексики на позначення понять "злочин" та "покарання" (О. Андрійчук, О. Чмир). У межах літературознавства аналізувалось потрактування "злочину" та "покарання" в художній кримінографії (А. Швець, А. Новиков, І. Денисюк, О. Дудоров, К. Львов).

Зусиллями філософів, фахівців у галузі кримінального права, філософії права, теорії та історії держави і права, етики, релігієзнавства, науки церковного права, соціології, психології, культурології, мовознавства створено розмаїтий масив досліджень, присвячених "злочину" та "покаранню". Однак пошук міждисциплінарної консенсусної "території" не здійснювався, корелятивні категорійні зв'язки не вивчалися. Ця обставина спонукає до того, аби вдатися до дослідження "злочину" та "покарання" у філософсько-правовому вимірі,

зосередившись на розв'язанні проблеми філософсько-правової кореляції категорій "злочин" та "покарання" як таких, що функціонують у полінауковому просторі.

**Зв'язок роботи з науковими програмами, планами, темами.** Наукове дослідження здійснене на виконання розпорядження Кабінету Міністрів України від 16.11.2002 р. № 649-р "Про затвердження Концепції реформування наукової та науково-технічної діяльності в системі органів внутрішніх справ" (щодо використання сучасних інформаційно-психологічних технологій у діяльності ОВС і проведення міжгалузевих досліджень на стику юридичних та інших наукових галузей знань), відповідно до "Пріоритетних напрямів наукових та дисертаційних досліджень, які потребують першочергового розроблення і впровадження в практичну діяльність органів внутрішніх справ України, на період 2004–2009 років", затверджених Наказом МВС України від 05. 08. 2004 р. № 755, у контексті наукових досліджень Львівського державного університету внутрішніх справ за напрямками : "Методологія вивчення державно-правових явищ філософії права; стану і перспектив розвитку ОВС України" (державний реєстраційний номер 0106U003648); "Актуальні проблеми вдосконалення українського законодавства та практики протидії злочинності (державний реєстраційний номер 0106U00364); "Філософсько-правові та теоретично-історичні проблеми державотворення та правотворення в Україні (державний реєстраційний номер 0109U007855).

**Мета і завдання дослідження.** Метою дисертації є наукова розробка та обґрунтування філософсько-правової комунікативної концепції кореляції категорій "злочин" та "покарання" як таких, що функціонують у полінауковому просторі. Для досягнення мети необхідно виконати наступні завдання:

- виявити інформаційний зміст категорій "злочин" та "покарання";
- виокремити у категоріях "злочин" та "покарання" внутрішньосистемні інваріанти;
- описати механізм еволюції категорій "злочин" та "покарання";
- виявити адаптативні механізми у категоріях "злочин" та "покарання";
- здійснити демаркацію категорій "злочин" та "покарання" за атрибутивними системними параметрами;
- сформулювати пропозиції щодо практичного застосування результатів, отриманих внаслідок дослідження категорій "злочин" та "покарання" як інформаційних систем.

*Об'єктом* дослідження є "злочин" та "покарання" як явища, загальні властивості яких представлені когнітивно.

*Предметом* дослідження є філософсько-правові корелятивні зв'язки та комунікативні властивості "злочину" та "покарання" як категорій, що функціонують у полінауковому просторі.

**Методи дослідження.** У дослідженні дисертант ґрунтується на загальній теорії систем, зокрема на системній концепції Л.фон Берталанфі. Пріоритет надається методології системного аналізу. У ролі базової виступає складна

система "парна категорія злочин-покарання", яка у контексті методологічних установок, викладених Г. Ніколісом та І. Пригожиним, розглядається як самоорганізована відкрита система. Потракування взаємозв'язків між досліджуваною системою та "середовищем" відбувається в дусі синергетичних ідей Г. Хакена, з орієнтуванням на описані ним процеси інформаційного взаємообміну між "середовищем" та системою. "Середовище" осмислюється з позицій тоталогії. Внутрішньосистемні елементи категорій досліджуються крізь призму феноменологічних установок Е. Гуссерля та концепту базової конституції інтенціональності М. Хайдеггера. Проникнення в інформаційний простір системи здійснюється на засадах положення теорії зв'язку К. Шеннона.

Для вивчення архетипної підсистеми інформаційних потоків, інтерпретаційних зсувів та світоглядних переінтерпретацій застосовується герменевтичний підхід (р.3, п.2., п.3; р.4, п.2). Історія проблеми та інформаційні потоки досліджуються з позицій діалектики (р.1, р.4). У процесі встановлення взаємозв'язків між поліфункціональними категоріями автор вдається до кореляційного методу (р.5, п.1., п.2). Виокремлення інформаційних "вузлів" та формалізація абстрактних систем здійснюються за допомогою методу моделювання (р.4; р.5, п.1).

Вибір інструментарію та ієрархія використовуваних прийомів з опертям на загальну теорію систем, феноменологію, теорію зв'язку та принципи синергетики зумовлені міждисциплінарним характером та комунікативною специфікою цільової задачі.

**Наукова новизна одержаних результатів** полягає у тому, що вперше розв'язано проблему філософсько-правової кореляції категорій "злочин" та "покарання" й запропоновано філософсько-правову комунікативну концепцію категорійної кореляції у полінауковому просторі. Найбільш вагомими з числа теоретичних положень, висновків і пропозицій, сформульованих у дисертації, є наступні:

*уперше:*

– на основі застосування методологічної інновації, яка полягає в дослідженні парної категорії "злочин–покарання" як складної відкритої абстрактної системи, що на інформаційному рівні взаємодіє зі "середовищем", виявлено інформаційні трансдисциплінарні інваріанти, котрі уможливають кореляцію категорій "злочин" та "покарання" у полінауковому просторі та являють собою інформаційні консенсусні площини, спільні для правників та представників неюридичних спеціальностей;

– механізм еволюції категорій "злочин" та "покарання" потрактовано як такий, що полягає у здатності релевантних інформаційних полів внутрішньосистемних ядер категорій змінюватися залежно від інформації, отриманої на "входах" у систему;

– категорії "злочин" та "покарання" представлено як системи, що адаптуються у просторі різних дисциплінарних матриць завдяки адаптативним властивостям інформаційних полів інваріантних ядер. Зберігаючи інваріантні комплекси, категорії у тому чи іншому дисциплінарному "середовищі" здатні проявляти той чи той варіант свого існування через варіативні зміни, що відбуваються у релевантних інформаційних полях інваріантних ядер у зв'язку з отриманою на "входах" у систему інформації;

– здійснено демаркацію категорій за атрибутивними системними параметрами. Визначено, що категорії "злочин" та "покарання" являють собою:

- динамічні системи, в яких, незважаючи на різноманітні обмінні процеси, існують інваріанти, які не зазнають змін;

- варіативні системи, котрі у тому чи іншому "середовищі" здатні проявляти той чи той варіант свого існування;

- адаптативні системи, які реагують на "середовище" в такий спосіб, що в результаті отримують сприятливі для свого функціонування наслідки;

- незавершені системи, які поповнюються новою інформацією;

– запропоновано філософсько-правову комунікативну концепцію кореляції категорій "злочин" та "покарання", що являє собою систему поглядів на механізм кореляції, специфіку корелятивних зв'язків та комунікативні властивості категорій. Механізм кореляції задекларовано як трансдисциплінарне узгодження категорій як таких, що, зберігаючи сталий інваріант, проявляють у тому чи іншому дисциплінарному "середовищі" певний варіант свого існування завдяки варіативним та адаптативним властивостям інформаційних полів інваріантних ядер. Категорійні кореляційні зв'язки представлено як такі, що здійснюються через трансдисциплінарні інваріанти. Комунікативні властивості категорій проявляються у тому, що їх внутрішньосистемні інваріанти взмозі виконувати роль інформаційних консенсусних "платформ", які здатні сприяти усуненню комунікативних "розривів" у полі наукових та соціальних взаємодій;

*удосконалено:*

– методологію дослідження категорій "злочин" та "покарання". Запропоновано інноваційний підхід, який полягає в їх осмисленні як абстрактних систем, що взаємодіють зі "середовищем" на інформаційному рівні;

– систему методів усунення комунікативних "розривів" у сфері наукових та соціальних взаємодій: обґрунтовано доцільність знівелювання комунікативних "розривів", що виникають на тлі оперування поліфункціональними категоріями, шляхом виокремлення категорійного трансдисциплінарного інваріанта як інформаційної консенсусної "платформи", спільної для представників різних спеціальностей;

*набули подальшого розвитку:*

– філософсько-правова концепція дослідження "злочину" та "покарання" в універсальних світоглядних вимірах культурно-історичного цивілізаційного



процесу: категорії "злочин" та "покарання" запропоновано розглядати як динамічні системи з інваріантами універсального характеру;

– концепції щодо еволюції категорій "злочин" та "покарання" у процесі духовно-практичної діяльності людства: механізм еволюції категорій представлено як такий, що полягає у здатності інформаційних полів внутрішньосистемних ядер змінюватися залежно від інформації, отриманої на "входах" у систему.

**Практичне значення одержаних результатів** полягає у тому, що висновки та сформульовані пропозиції можуть бути використані:

– у науково-дослідній діяльності: розв'язання методологічної проблеми проникнення в інформаційний простір категорій як абстрактних систем та вирішення проблеми філософсько-правової кореляції категорій "злочин" та "покарання" уможлиблює виявлення (за аналогією) інваріантів та кореляційних зв'язків й інших категорій, здатних функціонувати у полінауковому просторі;

– у правотворчій діяльності – при формулюванні законодавчих визначень понять з врахуванням їх інформаційного вмісту;

– у правороз'яснювальній та інформаційній сферах – у діяльності забезпечення зрозумілості для громадян норм поведінки, закріплених у нормативно-правових актах;

– у навчальному процесі – при викладанні навчальних дисциплін "Філософія права", "Філософія", "Юридична деонтологія", "Етика та естетика".

– у системі професійної підготовки та підвищення кваліфікації. На користь практичного значення викладених у дослідженні висновків і пропозицій свідчить те, що вони використовуються під час проведення службової підготовки у процесі підвищення кваліфікаційного рівня особового складу Личаківського сектору карного розшуку ЛМУГУ МВСУ у Львівській області, Управління по боротьбі з організованою злочинністю ГУМВС України у Львівській області та Державної податкової інспекції у Стрийському районі Львівської області, що засвідчено відповідними актами впровадження.

**Особистий внесок здобувача.** Положення, які викладені в дисертації та виносяться на захист, розроблено автором особисто.

**Апробація результатів дисертації.** Основні положення та висновки дисертації пройшли апробацію на науково-методичному семінарі кафедри філософії та політології, міжкафедральному семінарі кафедри філософії та політології і кафедри теорії та історії держави і права Львівського державного університету внутрішніх справ. Результати дисертаційного дослідження були апробовані на низці наукових та науково-практичних конференцій: VI-й Всеукраїнській науково-практичній конференції "Верховенство права у процесі державотворення та захисту прав людини в Україні" (м. Острог, 28–29 квітня 2005 р.); XIX-й Міжнародній науково-практичній конференції "Роль науки, релігії та суспільства у формуванні моральної особистості (м. Донецьк, 19 травня 2006 р.); на засіданні Другого всеукраїнського "круглого столу" під

егідою Інституту держави і права імені В.М. Корецького НАН України "Антропологія права: філософський та юридичний виміри" (м. Львів, 1–2 грудня 2006 р.); Першій звітній науковій конференції факультету економічної безпеки Львівського державного університету внутрішніх справ (м. Львів, 2 березня 2007 р.); на науково-практичному семінарі "Протидія транснаціональній організованій злочинності як реалізація євроатлантичної стратегії України: історія, політика, право (м. Львів, 4 травня 2007р.); Міжнародній науковій конференції "Сучасні аспекти співвідношення філософії і науки" (м. Львів, 8–9 лютого 2008 р.); Міжнародній науковій конференції "Сучасна україністика: наукові парадигми мови, історії, філософії" (м. Харків, 16 – 18 квітня 2008 р.); на Міжнародній науково-теоретичній конференції "Філософія освіти в контексті історико-філософського знання" (м. Дніпропетровськ, 15–16 травня 2008 р.); Міжнародній науково-практичній конференції "Культура і економіка" (м. Донецьк, 20–21 березня 2008 р.); Другій звітній науковій конференції факультету економічної безпеки Львівського державного університету внутрішніх справ (м. Львів, 2008 р.); XXIII Міжнародній науково-практичній конференції "Україна та Польща у вимірі незалежності: 1918–2008 (м. Львів, 23–24 травня 2008 р.); Міжнародній науково-практичній конференції "Минуле європейської філософії та культури: онтологія та аксіологія" (м. Львів, 6–7 червня 2008 р.); Міжнародній науково-практичній конференції "Гуманізм. Людина. Глобалізація" (м. Дрогобич, 10–11 жовтня 2008 р.); XXIII Міжнародній науково-практичній конференції "Роль науки, релігії та суспільства у формуванні моральної особистості (м. Донецьк, 16 травня 2008 р.); Всеукраїнській науково-теоретичній конференції "Інтелект. Особистість. Економіка" (м. Донецьк, 30 січня 2009 р.); Всеукраїнській науково-теоретичній конференції "Порівняльне правознавство: теоретична та галузева приналежність" (м. Львів, 22 травня 2009 р.); Міжнародній науковій конференції "Гуманізм. Людина. Інформація" (м. Дрогобич, 9–10 жовтня 2009 р.).

**Публікації.** За результатами дослідження опубліковано 63 праці, у тому числі дві індивідуальні монографії, 24 публікації у фахових виданнях з юридичних наук, 20 публікацій у фахових виданнях з філософських наук та 17 публікацій в інших виданнях.

**Обсяг і структура дисертації.** Дослідження складається зі вступу, п'яти розділів, що включають 19 підрозділів, додатків (на 100 сторінках), висновків та списку використаних джерел (на 100 сторінках, 925 найменувань). Загальний обсяг дисертації становить 469 сторінок, з них обсяг основного тексту роботи – 369 с.

## ОСНОВНИЙ ЗМІСТ РОБОТИ

У **вступі** обґрунтовано актуальність теми дисертації, з'ясовано ситуацію, що породила проблему, на розв'язання якої спрямовується науковий пошук, зазначено зв'язок роботи з науковими планами, визначено мету, завдання, об'єкт та предмет дослідження, його наукову новизну та положення, що виносяться на захист.

**Розділ 1 "Гене́за проблеми філософсько-правової кореляції категорій "злочин" та "покарання"** містить три підрозділи, у яких вперше розглядаються ті грані проблеми, що заявляли про себе як домінуючі у певні історичні періоди. Окреслено витoki проблеми, етапи, які вона пройшла у своєму історичному розвитку, виявлено чинники її трансформації та специфіку проявів у різних іпостасях, однією з яких є й та, що заявила про себе в сучасних умовах як найбільш актуальна.

У підрозділі 1.1. *"Витoki проблеми"* зазначено, що проблема кореляції категорій "злочин" та категорій "покарання" сягає своїми коренями доби Античності, у якій вона у зародковому стані проявилася на тлі співвіднесення змінюваних людських законовстановлень з незмінними законами богів. У Середньовіччі ця тема отримала розвиток у співставленні "людського закону" та Божого права. У добу Ренесансу та у філософії права XVII ст. увагу зосереджено на людських законовстановленнях як таких, що не відповідають досконалому природному праву. У XVIII ст. проблемний характер питання проявився в акцентації на релятивності законодавчого права.

Здійснюваний мислителями Просвітництва наголос на відносному характері законовстановлень розцінюється дисертантом як такий, що в теоретичній площині сигналізував про втрату класичною філософською парадигмою своїх позицій, а в практичній сфері негативно впливав на правосвідомість громадян. Цей момент потрактовано автором як чинник скерування уваги тогочасних мислителів у напрямі пошуку універсальних констант у царині права, що в теоретичному просторі спричинилося до появи кореляційних тенденцій, які з розвитком вчень про злочин та покарання заявили про себе й у категорійній площині.

У підрозділі 1.2. *"Специфіка постановки проблеми у XIX столітті"* наголошено на тому, що в цей період питання щодо виявлення універсальних правових площин набуло кореляційно-категорійного характеру. Хоча проблема кореляції ще не формулювалась, однак пошук у просторі категорій "злочин" та "покарання" констант, які б залишались незмінними у "просторі й часі" засвідчував прагнення знайти відповідь на питання, яке перебувало у площині кореляції категорій.

У підрозділі 1.3. *"Новий ракурс проблеми у XX – на початку XXI ст."* зазначено, що у другій половині XX ст. кореляційний аспект проявився повному. Дисертант пов'язує це зі змінами у потрактуванні типології категорій.

Якщо у першій половині ХХ ст. йшлося про категорії як форми лише філософського пізнання, то пізніше здійснено важливий крок, який полягав у визнанні того, що спеціальні науки також мають свої категорії. У цьому контексті заявила про себе тенденція до визнання за базовими поняттями спеціальних наук категоріального статусу, що стосувалося й понять "злочин" та "покарання". Однак, коли у юридичних науках поняття "злочин" та "покарання" отримали статус категорій, виникло питання щодо того, яким чином узгодити між собою позначені спільними термінами категорії, здатні проявляти себе по-різному в юридичній та позаюридичній площинах. На цьому тлі проблема кореляції категорій "злочин" та "покарання" набула міждисциплінарного характеру, а на початку ХХ ст., коли в умовах формування консолідованого українського суспільства та створення єдиного гуманітарного простору виникла потреба усунення комунікативних "розривів", кореляційний аспект проблеми набув комунікативної скерованості.

**Розділ 2 "Методика розв'язання цільової задачі"** містить два підрозділи, у яких викладено послідовність вирішення проблеми, систему теоретичних принципів, методологічних установок та методів, якими дисертант керується у процесі наукового пошуку.

У підрозділі 2.1. *"Концептуальний каркас та регулятиви розв'язання задачі"* виокремлено ті ключові моменти, що мали вплив на вибір дослідницького інструментарію. Чільною названо обставину, яка полягає у тому, що проблема філософсько-правової кореляції категорій "злочин" та "покарання" щільно пов'язана з питаннями міждисциплінарних взаємодій. У зв'язку з цим з-посеред домінуючих у теоретичному підґрунті концептуального каркасу – базові положення загальної теорії систем та синергетики. У контексті системного бачення та синергетичного принципу "відкритості" йдеться про установку на потрактування різних галузей науки як відкритих систем, а відтак – про акцентацію на трансузгодженні наукових "мов" різних дисциплін через виявлення трансдисциплінарних інваріантів.

У підрозділі 2.2. *Методологічна база дослідження* зазначено, що пріоритет надається методології системного аналізу та методологічним установкам, які є результатом осмислення теоретичних принципів синергетики. Заакцентовано на тому, що синергетична позиція не означає відмови від діалектичного підходу. Передусім йдеться про діалектичне розуміння проблеми та розгляд інформаційних потоків на засадах принципів діалектики. Окреслено послідовність вирішення проблеми: перший етап полягає у виявленні інформаційних "вузлів" за результатами системного аналізу інформаційних потоків, другий – у проникненні в інформаційний простір категорій з використанням виокремлених інформаційних "вузлів".

**Розділ 3 "Архетипи злочину та покарання"** складається з шести підрозділів, у яких вперше здійснено системний аналіз міфологічної підсистеми

інформаційних потоків як такої, що містить архетипічну інформацію про "злочин" та "покарання".

У підрозділі 3.1. "Світоглядний підтекст "злочину" та "покарання" у міфології доби архаїки" виокремлено архетипічну інформацію щодо "злочину" як дії, небезпечної для спільноти людей та "покарання" як карі (відплати).

У підрозділі 3.2. "Злочин" та "покарання" у контексті реактуалізації архетипічного космогонічного акту" вперше здійснено декодування пов'язаних зі "злочином" та "покаранням" міфосимволів героїчної доби і зчитано інформацію щодо міфозлочину як вчинку, небезпечного для макро- та соціокосму й "покарання" як засобу відновлення упорядкованості мікро- та макрокому через реактуалізацію космологічного акту.

У підрозділі 3.3. "Проблема злочину та покарання в добу занепаду героїчної міфології" наголошено на тому, що у міфопросторі "злочин" виступає як небезпечний для людського роду, а "покарання" як відплата, засіб відновлення справедливості та запобігання іншим злочинам.

У підрозділі 3.4. "Злочин" та "покарання" у контексті проблематики антиномії" виявлено, що "злочин", попри те, що у міфопросторі представлений у параметрах антиномії, в архетипічному розумінні постає як переступ закону, небезпечний для спільноти людей.

У підрозділі 3.5. "Проблема злочину та покарання крізь призму уявлень про фатум" доведено, що у контексті проблематики співвіднесення Фатуму та свободної волі, на тлі потрактування Долі як іманентної духу людини та її характеру, "злочин" виступає як вчинок, котрий є наслідком власного вибору людини, її особистого рішення.

Підрозділ 3.6. "Експлікація архетипів злочину та покарання" присвячено семіотиці переступу "межі" як знаку, який, символізуючи недоторканність макрокосмічної "межі", інтегрувався у правничий простір в іпостасі ознаки недоторканності "межі", закладеної законом, переступ якої, будучи співвіднесеним з переступом "межі" макрокосму, містив у світоглядному підтексті інформацію щодо злочину як переступу закону та космонебезпечного вчинку.

**Розділ 4 "Злочин" та "покарання" у філософсько-правовій підсистемі інформаційних потоків"** складається зі семи підрозділів. Уперше здійснено системний аналіз філософсько-правової підсистеми інформаційних потоків на предмет виокремлення інформаційних "вузлів".

У підрозділі 4.1. "Злочин" та "покарання" в античному сегменті інформаційних потоків" здійснено аналіз внутрішньосистемних елементів античної підсистеми інформаційних потоків як упорядкованої множини інформаційних відомостей, зафіксованих наукових результатів. На основі отриманої інформації побудовано модель з виокремленням інформаційних "вузлів":



Рис. 4.1. Модель, в якій відображено виокремлення інформаційних "вузлів":

А – упорядкована множина інформаційних відомостей:

1. *Архетипний ресурс*: а) міфологічна архаїка; б) героїчна міфологія; в) епоха занепаду героїчної міфології; г) доба "самозаперечення" міфології.  
*Інформація про погляди*: 2. Анаксимандра; 3. Аристотеля; 4. Вергілія; 5. Геллія; 6. Геракліта; 7. Демокріта; 8. Демосфена; 9. Еврипіда; 10. Епікура; 11. Есхіла; 12. Каллістата; 13. Квінтіліана; 14. Марка Аврелія Антоніна; 15. Марціана Юлія; 16. Овідія; 17. Павла; 18. Піфагора; 19. Платона; 20. Протагора; 21. Сенеки; 22. Сократа; 23. Солона; 24. Софокла; 25. Ульпіана; 26. Хрісіппа; 27. Цицерона.

В. Площина інформаційних "вузлів":

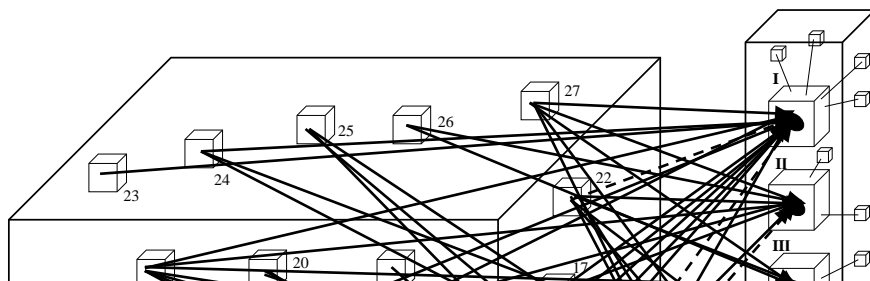
I. Інформаційний "вузол", який містить інформацію щодо суспільної небезпечності злочину;

II. Інформаційний "вузол", який містить інформацію стосовно того, що злочин являє собою діяння особи;

III. Інформаційний "вузол", який містить інформацію щодо злочину як акту волевиявлення особи;

IV. Інформаційний "вузол", який містить інформацію щодо злочину як протиправного і караного вчинку;

V. Інформаційний "вузол", який містить інформацію щодо покарання як кари;

VI. Інформаційний "вузол", який містить інформацію щодо покарання як відновлення справедливості й такого, що має на меті виправлення злочинця.

VII. Інформаційний "вузол", який містить інформацію щодо покарання як такого, що має на меті попередження нових злочинів.

У підрозділі 4.2. "Злочин" та "покарання" в контексті філософсько-правової екзегези середньовічних джерел" розпредмечуються дані щодо "злочину" та "покарання", котрі містяться у внутрішньосистемних елементах Середньовічної підсистеми інформаційних потоків та у базових релігійних джерелах:



Рис. 4.2. Модель, в якій відображено виокремлення інформаційних "вузлів":

A – упорядкована множина інформаційних відомостей:

*Інформація про погляди:* 1. Абу аль-Хасан Алі ібн Мухаммад ібн аль-Маварді; 2. Абу Хамід аль-Газалі; 3. Августина Блаженного; 4. Амброзія; 5. Алі ібн Абі-Таліба; 6. Аристида; 7. Боеція; 8. Бомандуара Ф.; 9. Брактона Г.; 10. Вальсамона (Феодора); 11. Варнави; 12. Василія Великого; 13. Володимира Великого; 14. Володимира Мономаха; 15. Еріугени; 16. Єзніка Кохбаці; 17. Іларіона; 18. Іоана Дамаскіна; 19. Ібн-Теймія; Моше бен Маймона (Рамбама); 20. Оригена; 21. Св. Амвросія; 22. Св. Григорія Ниського;

23. Св. Григорія Неокесарійського; 24. Св. Златоуста; 25. Св. Кипріяна Карфагенського; 26. Кирила Туровського; 27. Согабе Сідзуо (Сьотоку); 28. Тертулліана; 29. Томи Аквінського; 30. Філіпа Пустельника. *Інформація, що міститься у:* 31. Біблії; 32. Великій хартії вольностей; 33. Галицько-Волинському Літописі; 34. Еклезії; 35. Законах Ману; 36. Законнику Лека Дукаг'їні; 37. Київському Патерику; 38. Конституції Сьотоку; 39. Корані; 40. Правді Руській (Краткая редакція); 41. Правді Руській (Суд Ярославль Володимирч. Пространная редакція); 42. Правилах Святого Вселенського Першого Собору, Нікейського; 43. Правилах Святого Вселенського Сьомого Собору, Нікейського; 44. Правилах Святого Вселенського Шостого Собору, Константинопольського; 45. Законах Кнута; 46. Саксонському зерцалі; 47. Сказанні про Бориса і Гліба; 48. Тосефті; 49. Уставі князя Ярослава о церковных судах (Пространная редакція).

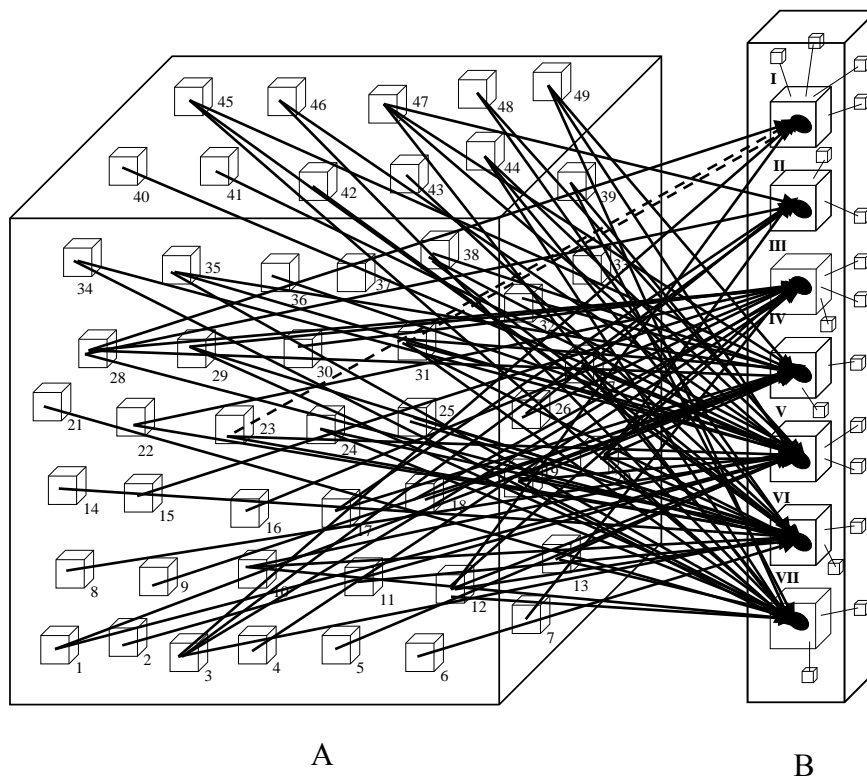
#### В. Площина інформаційних "вузлів":

I. Інформаційний "вузол", який містить інформацію щодо суспільної небезпечності злочину;

II. Інформаційний "вузол", який містить інформацію стосовно того, що злочин являє собою діяння особи;

III. Інформаційний "вузол", який містить інформацію щодо злочину як акту волевиявлення особи;

IV. Інформаційний "вузол", який містить інформацію щодо злочину як протиправного і караного вчинку;

V. Інформаційний "вузол", який містить інформацію щодо покарання як кари;

VI. Інформаційний "вузол", який містить інформацію щодо покарання як виправлення злочинця.

VII. Інформаційний "вузол", який містить інформацію щодо покарання як такого, що має на меті попередження нових злочинів.

*У підрозділі 4.3. "Злочин" та "покарання" у ренесансній та реформаційній підсистемах інформаційних потоків" здійснено аналіз внутрішньосистемних елементів ренесансної та реформаційної підсистем інформаційних потоків. На основі отриманої інформації побудовано модель з виокремленням інформаційних "вузлів":*





Рис. 4.3. Модель, в якій відображено виокремлення інформаційних "вузлів":

А – упорядкована множина інформаційних відомостей:

*Інформація про погляди:* 1. Абраванеля І.; 2. Альберті Л.; 3. Аретіно Л.; 4. Бекона Ф.; 5. Боессі Е.; 6. Больсека І.; 7. Бруно Дж.; 8. Будного Ш.; 9. Валла Л.; 10. Вишенського І.; 11. Гроція Г.; 12. Джона Фортеск'ю; 13. Кампанелла; 14. Креля Я.; 15. Макиавеллі; 16. Могили П.; 17. Моджевського А.; 18. Монтеня М.; 19. Мора Т.; 20. Оріховського С.; 21. Пальмієрі М.; 22. Пшепковського С.; 23. Ринуччіні А.; 24. Скорини Ф.; 25. Фічіно М. *Інформація, що міститься у:* 26. "Кароліні"; 27. Статутах Великого Князівства Литовського; 28. Судебнику 1468 р. (Статут Казимира); 29. Судебнику 1497 р.; 30. Судебнику 1550 р.

В. Площина інформаційних "вузлів":

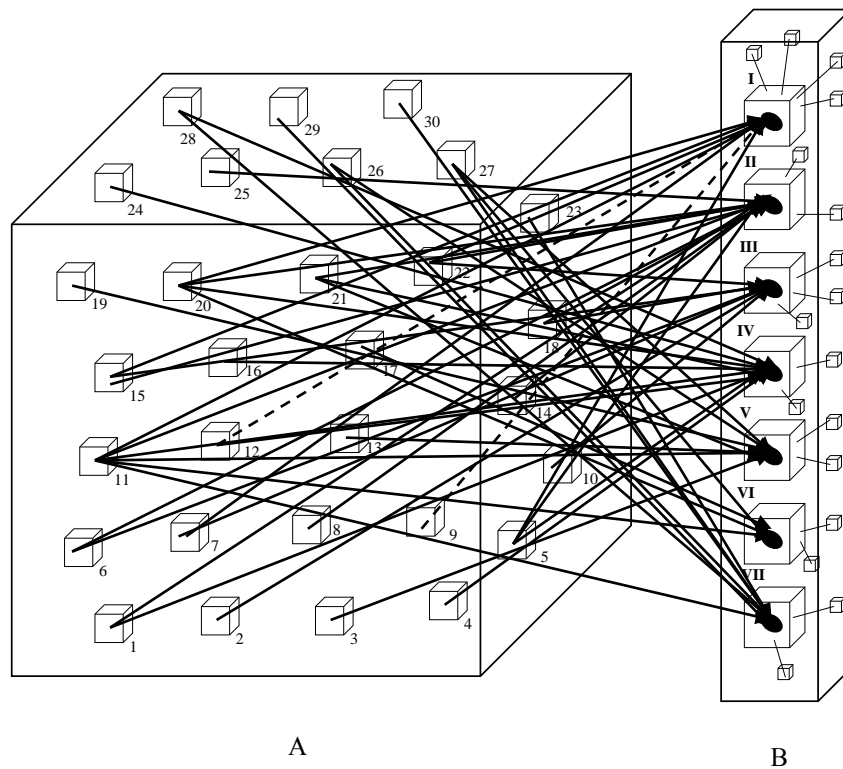
I. Інформаційний "вузол", який містить інформацію щодо суспільної небезпечності злочину;

II. Інформаційний "вузол", який містить інформацію щодо того, що злочин являє собою діяння;

III. Інформаційний "вузол", який містить інформацію щодо злочину як акту волевиявлення особи;

IV. Інформаційний "вузол", який містить інформацію щодо злочину як протиправного і караного вчинку;

V. Інформаційний "вузол", який містить інформацію щодо покарання як карі;

VI. Інформаційний "вузол", який містить інформацію щодо покарання як виправлення злочинця.

VII. Інформаційний "вузол", який містить інформацію щодо покарання як такого, що має на меті попередження нових злочинів.

У підрозділі 4.4. "Злочин" та "покарання" у новочасному сегменті інформаційних потоків" здійснено аналіз внутрішньосистемних елементів інформаційних потоків ХУІІ–ХУІІІ століть та побудовано модель з виокремленням інформаційних "вузлів":



Рис. 4.4. Модель, в якій відображено виокремлення інформаційних "вузлів"

A – упорядкована множина інформаційних відомостей:

*Інформація про погляди:* 1. Беккарія Ч.; 2. Блекстоуна У.; 3. Бріссо Ж.-П.; 4. Віко Д.; 5. Вольтера Ф.-М.; 6. Гассенді П.; 7. Гельвеція К.; 8. Гоббса Т.; 9. Гольбаха П.; 10. Десницького С.; 11. Козельського Я.; 12. Коллінза А.; 13. Коллонтая Г.; 14. Кониського Г.; 15. Куніцина О.; 16. Ламетрі Ж.; 17. Локка Дж.; 18. Марата Ж.-П.; 19. Монтеск'є Ш.; 20. Мухаммад-Рафі Ансарі; 21. Радіщева О.; 22. Руссо Ж.-Ж.; 23. Сельдена Д.; 24. Сковороди Г.; 25. Спінози Б.; 26. Сташица С.; 27. Томазія Христіана; 28. Уїнстенлі Дж.; 29. Уолленса Р.; 30. Філанджері Г.; 31. Юма Д.; 32. *Інформація, що міститься в:* Артикулі Військовому Часів Петра I (1715р.); 33. Архіві Коша Нової Січі; 34. Декларації прав людини і громадянина 1789 р.; 35. Декларації прав людини і громадянина, запропонованій Максиміліаном Робесп'єром; 36. Кодексі поліції муніципальної і поліції виправної (19 липня 1791 р.); 37. Кодексі про злочинні діяння і покарання 3 брюмера IV року (25 жовтня 1795 р.); 38. Кримінальному кодексі 1768 р. ("Терезіана"); 39. Кримінальному кодексі 1791 р.; 40. Наказі Катерини II; 41. Правах, за якими

судиться малоросійській народ (1743 р); 42. Універсалах Богдана Хмельницького;  
43. Екстракті з книги Статуту прав малоросійських (1767 р).

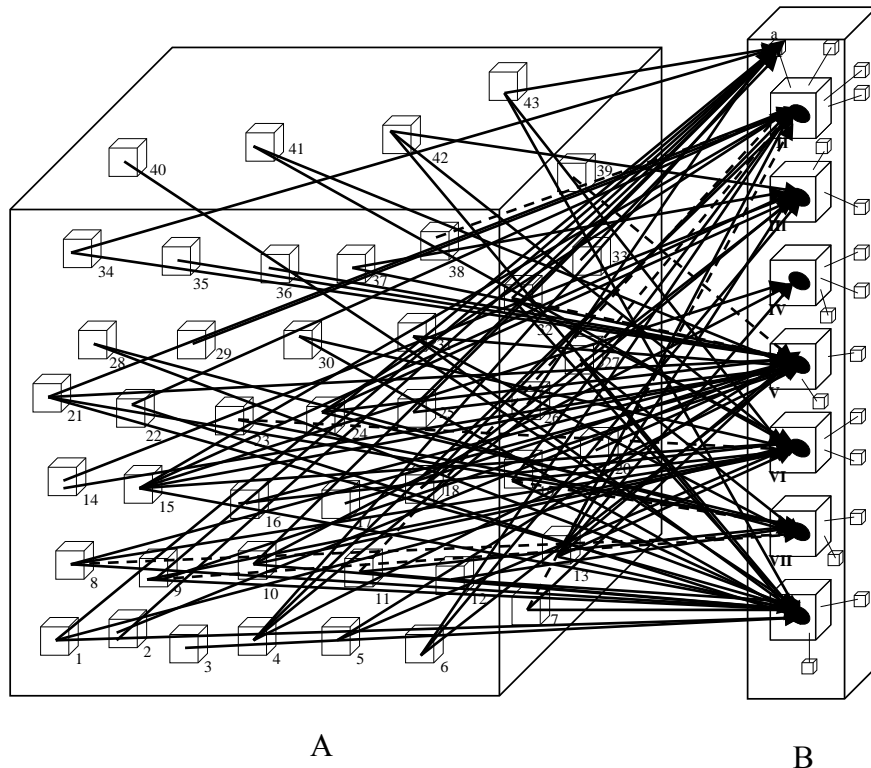
В. Площина інформаційних "вузлів":

I. Інформаційний "вузол", який містить інформацію щодо суспільної небезпечності злочину;

II. Інформаційний "вузол", який містить інформацію щодо того, що злочин являє собою діяння особи;

III. Інформаційний "вузол", який містить інформацію щодо злочину як акту волевиявлення особи;

IV. Інформаційний "вузол", який містить інформацію щодо злочину як протиправного і караного вчинку;

V. Інформаційний "вузол", який містить інформацію щодо покарання як кари;

VI. Інформаційний "вузол", який містить інформацію щодо покарання як виправлення злочинця.

VII. Інформаційний "вузол", який містить інформацію щодо покарання як такого, що має на меті попередження нових злочинів.

*У підрозділі 4.5. Філософсько-правова та кримінально-правова підсистеми інформаційних потоків" здійснено системний аналіз внутрішньосистемних елементів інформаційних потоків XIX ст. На основі отриманих результатів побудовано модель:*



Рис. 4.5. Модель, в якій відображено виокремлення інформаційних "вузлів":  
А – упорядкована множина інформаційних відомостей;

*Інформація про погляди:* 1. Абеґґа Р.; 2. Баґера Г.; 3. Белінґа Е.; 4. Бенґама І.; 5. Бернера А.; 6. Біндінґа К.; 7. Будзинського С.; 8. Васильченка С.; 9. Велькера; 10. Вірта; 11. Владимірова Л.; 12. Гарро Р.; 13. Гегеля Г-В-Ф; 14. Генке; 15. Гоголя М.; 16. Госа; 17. Грольмана К.; 18. Достоевського Ф.; 19. Дюркґейма Е.; 20. Ієрінґа Р.; 21. Канґа І.; 22. Кестліна К.; 23. Кістяківського О.; 24. Кобилянської О.; 25. Кониського О.; 26. Коркунова М.; 27. Костомарова М.; 28. Коцюбинського М.; 29. Лейстнера; 30. Ліста Ф.; 31. Макаревича Ю.; 32. Меркеля; 33. Мілаша (Никодима); 34. Ніцше Ф.; 35. Ортолана Ж.; 36. Пусторослева П.; 37. Редера А.; 38. Россі П.; 39. Серґеєвського М.; 40. Солнцева Г.; 41. Спасовича В.; 42. Спенсера Г.; 43. Сперанського М.; 44. Старицького М.; 45. Таґанцева М.; 46. Федьковича Ю.; 47. Фейербаха А.; 48. Феррі Е.; 49. Фіхте І.; 50. Франка І.; 51. Цахаріє К.; 52. Шевченка Т.; 53. Шопенґауера А.; 54. Шталя Г.; 55. Штельцера Х.; 56. Юркевича П.; 57. Янка. *Інформація, що міститься у:* 58. Французькому Кримінальному кодексі 1810 року; 59. Кримінальному кодексі королівства Баварія 1813 року; 60. Зводі законів (1832); 61. Укладенні (Уложенні) про покарання кримінальні та виправні в редакції 1845 року; 62. Статуті кримінального судочинства (1864 р.); 63. Новій редакції Укладення (1866 р.); 64. Укладенні про покарання кримінальні і виправні (1885 р.); 65. Кримінальному укладенні 1903 року; 66. Кримінальному кодексі від 15 травня 1871 року; Кримінальному кодексі Бельгії від 8 червня 1867 року; Кримінальному кодексі Голандії від 3 березня 1881 року; Кримінальному кодексі Індії 1860 року.

В – Площина інформаційних "вузлів":

I – інформаційний "вузол", який містить інформацію щодо суспільної небезпечності злочину;

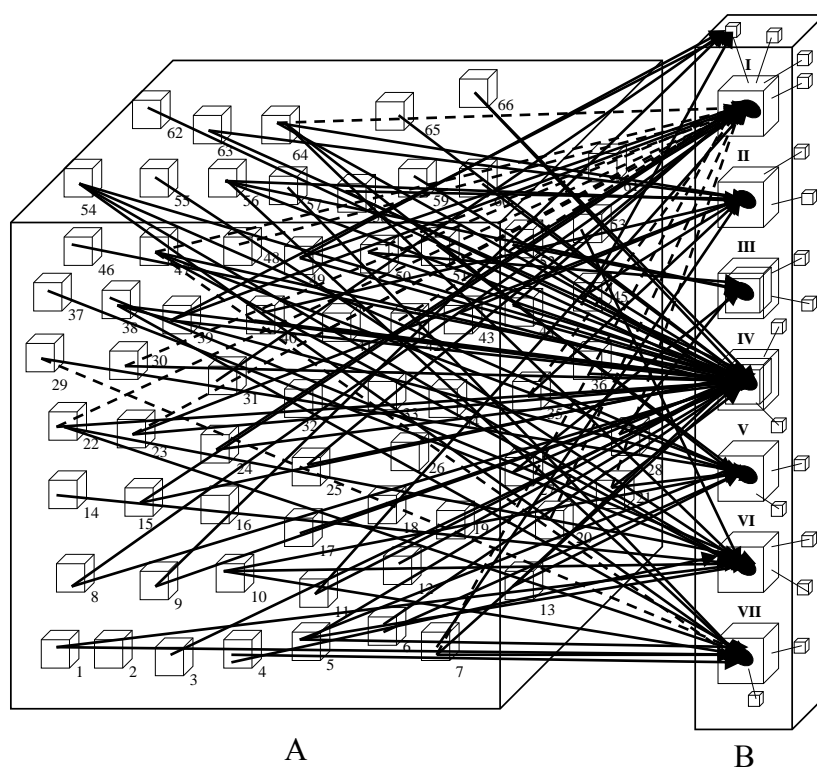
II – інформаційний "вузол", який містить інформацію щодо того, що злочин являє собою діяння особи;

III – інформаційний "вузол", який містить інформацію щодо злочину як результату акту волевиявлення; винного діяння;

IV – інформаційний "вузол", який містить інформацію щодо злочину як протиправного і караного вчинку;

V – інформаційний "вузол", який містить інформацію щодо покарання як кари;

VI – інформаційний "вузол", який містить інформацію щодо покарання як виправлення злочинця;

VII – інформаційний "вузол", який містить інформацію стосовно покарання як такого, що має на меті запобігання вчиненню нових злочинів.

У підрозділі 4.6. "Дискурс "злочину" та "покарання" ХХ – поч. ХХІ ст." проаналізовано внутрішньосистемні елементи інформаційних потоків ХХ – поч. ХХІ ст. та побудовано модель з виокремлення інформаційних "вузлів":



Рис. 4.6. Модель, в якій відображено виокремлення інформаційних "вузлів"

A – упорядкована множина інформаційних відомостей:

*Інформація про погляди:* 1. Ансея М.; 2. Арендт Х.; 3. Бажанова М., Бишевського Ю., Брайніна Я., Васильєва І., Гончара Т., Демченка В., Денисової Т., Єфимова М., Курінова Б., Ломако В., Марцева А., Ноя Й., Саркісової Е., Скибицького В., Тельнова П., Трубникова В., Фесенка Є., Шаргородського М., Швидкого В., Шестакова Д.; 4. Гришаєва П., Кадникова М., Кириченка В., Ковальова М., Комісарова О., Кривоченка Л., Лановенка І., Наумова А., Осипова П., Шем'якова О., Шишова О.; 5. Глистина В. К., Гонтаря І., Даньшина І., Карпушина М., Кузнєцової Н., Курляндського В.; 6. Готі Х.-М., Флетчера Д.-П.; 7. Лейленда П., Мецгера Е., Мінца П., Понятовської Т.; 8. Діаконова В., Комісарова В.; 9. Горелика І., Миколенка О.; 10. Коржанського М., Титова М., Хряпінського П., Шульги О.; 11. Бурчака Ф., Сахарова О.; 12. Гарро Р. (R. Garraud), Ру Ж.-А. (J.A. Roux); 13. Багрій-Шахматова Л.; 14. Бачиніна А.; 15. Бедо Г.-А. (H.-A. Bedau); 16. Більялобоса І. (I. Villalobos); 17. Вітю А. (A. Vitu); 18. Владимірова В.; 19. Гальперіна І.; 20. Ганді Махатми; 21. Гарбера Р. (R. Garber); 22. Герцензона А.; 23. Граматики Ф.; 24. Грищука В.; 25. Гура Х.

(Н. Gour ); 26. Денисової Т.; 27. Джонса П. (P. Jones); 28. Дурманова М.; 29. Єшека Г.; 30. Закзук Махмуд Хамді; 31. Камю А.; 32. Карпеця І.; 33. Кельзена Г.; 34. Кларка У.; 35. Коста е Сільви; 36. Кросса Р.; 37. Кудрявцева В.; 38. Лоського М.; 39. Маббота Д.-Д.; 40. Маканені П. (P. McAnany); 41. Маморіа (Mamoria); 42. Манана П.; 43. Маршала У.; 44. Мерля Р. (R. Merle); 45. Митрофанова І.; 46. Морріса Г.; 47. Мюллера Г. (G. Mualler); 48. Нейша М. (M. Naish); 49. Оконкво К.; 50. Переді К.; 51. Перкінса; 52. Піонтковського А.; 53. Познишева С.; 54. Кавави Р.; 55. Риттлера Т.; 56. Рікера П.; 57. Ролза Дж.; Ругимбана О.; 58. Сана Ю; 59. Сартра Ж.-П.; 60. Сміта Д. (J. Smith); 61. Соловійова Вл.; 62. Сорокіна П.; 63. Стефані Г.; 64. Трайніна А.; 65. Трофимова; 66. Утевського Б.; 67. Фейнберга Д.; 68. Фіцджеральда П.; 69. Фрайка С. (Fricke); 70. Хавронюка М.; 71. Харкорта Б.-Е.; 72. Харта Х.-Л.-А.; 73. Хелсбері І. (I. Halsbury); 74. Хемптона Ж. (G. Hampton); 75. Хогана Б.; 76. Холла Дж.; 77. Хохлової І.; 78. Ципіна В.

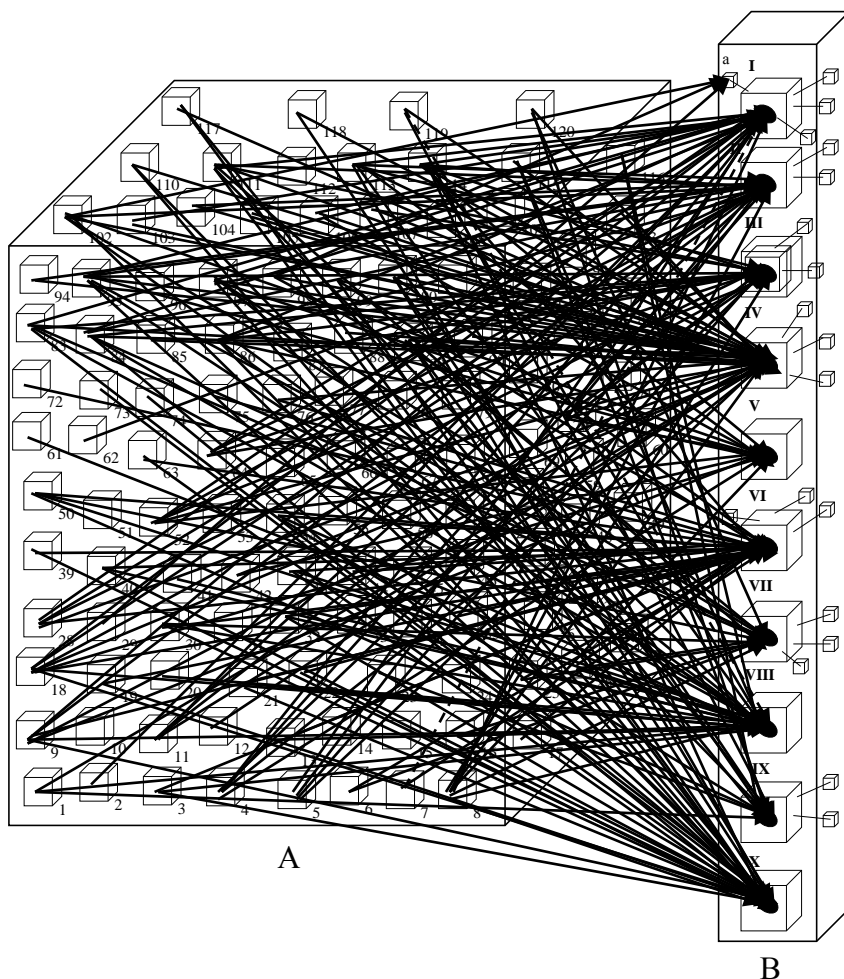
*Інформація, що міститься у:* 79. Керівних началах по кримінальному праву РРФСР (1919 р.); 80. Кримінальному кодексі РРФСР (1922 р.); 81. Основах Кримінального законодавства союзу РСР і союзних республік; 82. КК Австрійської Республіки; 83. КК Азербайджанської Республіки; 84. КК Республіки Білорусь; 85. КК Королівства Бельгія; 86. КК Республіки Болгарія; 87. КК Республіки Вірменія; 88. КК Королівства Нідерландів; 89. КК Республіки Грузія; 90. КК Королівства Данія; 91. КК Естонської Республіки; 92. КК Федеративної Демократичної Республіки Ефіопія; 93. КК Королівства Іспанія; 94. КК Італійської Республіки; 95. КК Республіки Казахстан; 96. КК Республіки Камерун; 97. КК Киргизької Республіки; 98. КК Китайської Народної Республіки; 99. КК Латвійської Республіки; 100. КК Литовської Республіки; 101. КК Королівства Марокко аль-Мамляка аль-Магрібії; 102. КК Республіки Молдова; 103. КК Монголії; 104. КК Федеративної Республіки Нігерія; 105. КК Республіки Польща; 106. КК Російської Федерації; 107. КК Республіки Сан-Маріно; 108. КК Сомалійської Демократичної Республіки; 109. КК Республіки Судан; 110. КК штатів: а) Нью-Йорк, б) Канзас, в) Каліфорнія, г) Айдахо; 111. КК Республіки Таджикистан; 112. КК Турецької Республіки; 113. КК Узбекистану; 114. КК України; 115. КК Французької Республіки; 116. Кримінально-процесуальному кодексі Французької Республіки; 117. КК ФРН станом на 7.07.1986 р.; 118. КК ФРН станом на 15.05.2003 р. 119. КК Швейцарської Конфедерації; 120. КК Королівства Швеція.

В. Площина інформаційних "вузлів":

І. Інформаційний "вузол", який містить інформацію щодо суспільної небезпечності злочину;

II. Інформаційний "вузол", який містить інформацію стосовно того, що злочин являє собою діяння особи;

III. Інформаційний "вузол", який містить інформацію щодо злочину як акту волевиявлення особи; винного діяння;

IV. Інформаційний "вузол", який містить інформацію щодо злочину як протиправного діяння;

V. Інформаційний "вузол", який містить інформацію щодо злочину як караного діяння;

VI. Інформаційний "вузол", який містить інформацію щодо покарання як кари;

VII. Інформаційний "вузол", який містить інформацію щодо покарання як відновлення справедливості;

VIII. Інформаційний "вузол", який містить інформацію щодо покарання як виправлення злочинця;

IX. Інформаційний "вузол", який містить інформацію щодо покарання як такого, що передбачає ресоціалізацію особи;

X. Інформаційний "вузол", який містить інформацію щодо покарання як такого, що має на меті попередження нових злочинів.

**Розділ 5 "Категорії "злочин" та "покарання" як інформаційні системи"** складається з двох підрозділів, у яких вперше виокремлюються трансдисциплінарні інваріанти категорій "злочин" та "покарання" й описуються механізми їх функціонування як інформаційних систем.

У підрозділі 5.1. *"Трансдисциплінарні інваріанти категорій "злочин" та "покарання"* автор зазначає, що для виявлення інформації, яка міститься у внутрішньосистемних елементах категорій, застосовується метод моделювання за допомогою "чорних скринь": елементи розміщуються у "скринях", що слугують позначенням об'єкту, вміст якого невідомий.

Згідно з положенням теорії зв'язку, якщо категорія виступатиме як "приймач", то в ролі "передавача" фігуруватиме "середовище", а якщо категорія трактуватиметься як "передавач", то місце "приймача" займе "середовище". Якщо "середовище" фігуруватиме як "приймач", то, за тоталогічного бачення та холістського підходу (з акцентацією на ідеї цілісності "середовища"), в цій іпостасі виступатимуть і всі його підсистеми. Це означає, що, зчитуючи інформацію з інформаційних "вузлів" як системних елементів, в яких відбувається класифікація потоків даних, зчитаних з інформаційних потоків, джерелом яких є така підсистема "середовища" як інтелектуальний ресурс, певною мірою можна дізнатися про інформацію, яка надійшла в "середовище" (трактоване як "приймач") від "передавача" (категорії), тобто фактично зчитати інформацію з внутрішньосистемних елементів, що містяться в "чорних скринях", які в цьому випадку

також виступатимуть у ролі "передавача". За цих обставин, якщо взяти до уваги, що інформаційний макровузол I містить у собі інформацію щодо суспільної небезпечності злочину, то, опираючись на тоталогічні установки, концепт теорії зв'язку та синергетичний принцип інформаційного взаємообміну між системою і "середовищем", можна передбачити наявність адекватної інформації в одному з тих внутрішньосистемних елементів, що містяться в "чорній скрині". Якщо зважити на існування множини підтекстів "суспільної небезпечності", то зазначений внутрішньосистемний елемент доцільно трактувати як оточене інформаційним полем ядро, що містить у собі інформацію стосовно суспільної небезпечності злочину. Якщо це інформаційне поле розглянути як систему, то остання при декомпозиції дасть підсистеми з інформацією щодо підтекстів суспільної небезпечності відповідно до специфіки епохи, світоглядних, релігійних, політичних установок, особливостей націопсихології, етноментальності тощо. За аналогією зчитується інформація й з інших внутрішньосистемних елементів категорій. Після декодування "чорних скринь" уможлиблюється побудова наступної моделі:



Рис. 5.1. Декодовані "чорні скрині":



I – підсистема "категорія злочин" з "чорною скринею", що є формальним позначенням об'єму, вміст якого невідомий;

II – підсистема "категорія покарання" з "чорною скринею", що є формальним позначенням об'єму, вміст якого невідомий;

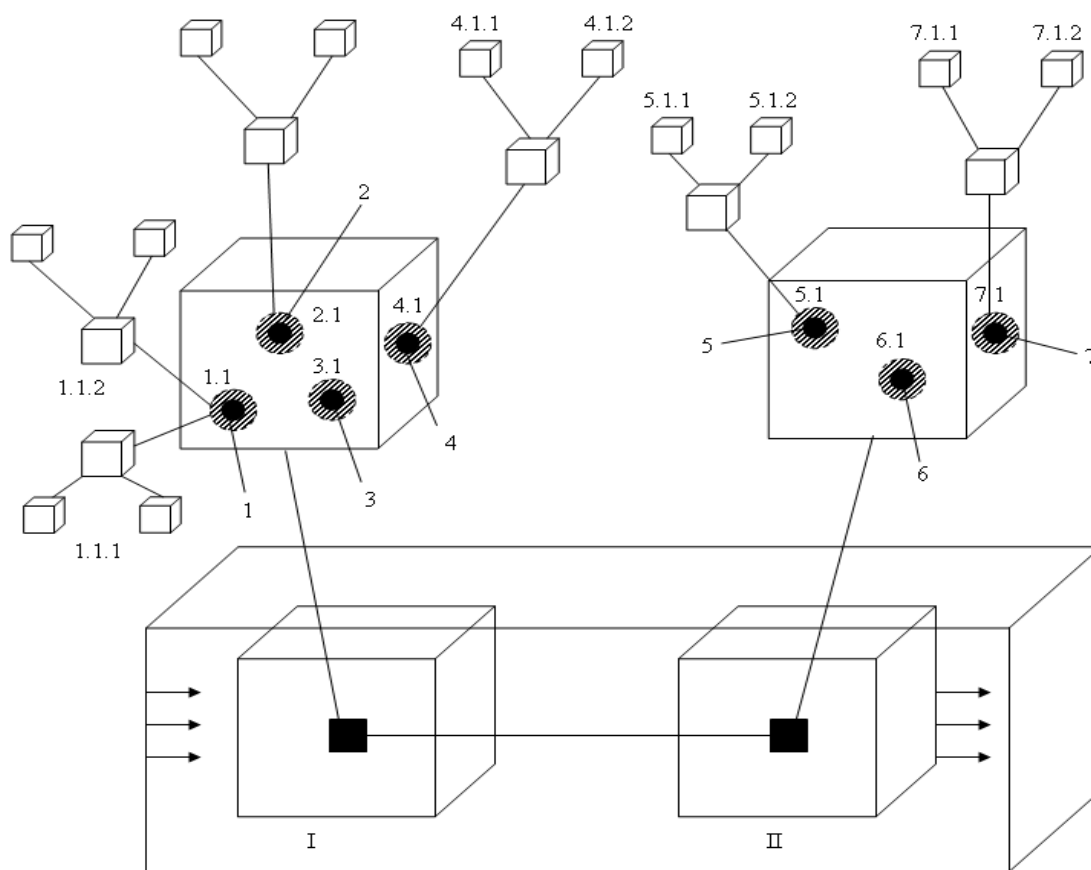
1. Ядро внутрішньосистемного елемента, що містить сталу інформацію стосовно суспільної небезпечності злочину; 1.1. Інформаційне поле ядра, яке, будучи представлене як система, при декомпозиції дає підсистеми щодо підтекстів суспільної небезпечності;

2. Ядро внутрішньосистемного елемента, що містить інформацію стосовно того, що злочин являє собою діяння. 2.1. Інформаційне поле ядра і т. д. і т. п.

З огляду на те, що інформацію, з якої виокремлено інформаційні "вузли", використані при виявленні внутрішньосистемних елементів, зчитано з тих підсистем інформаційних потоків (себто упорядкованої множини інформаційних відомостей та зафіксованих наукових результатів), що репрезентували різні історико-культурологічні періоди (античний, середньовічний, ренесансний, новочасний та ін.), а також різні дисциплінарні площини (філософсько-правничу, кримінально-правову, історико-правову, філософську, культурологічну, етнологічну, соціологічну, релігієзнавчу тощо), в тому числі й різні жанрові "території" (представлені міфами, переказами, легендами, літописами, філософськими першоджерелами, художньо-кримінографічними творами, науковими працями з історії філософії, філософії права, кримінального права, етики, культурології, релігієзнавства та ін.), доцільно вважати, що виявлені в категоріях "злочин" та "покарання" внутрішньосистемні ядра являють собою інваріанти, які залишаються незмінними як у процесі історичного розвитку категорій, так і за обставин їх функціонування у тому чи іншому дисциплінарному полі. З огляду на свою незмінюваність, ці трансдисциплінарні інваріанти уможливають узгодження категорій, здатних проявляти себе по-різному у полінауковому просторі.

У підрозділі 5.2. *"Механізм еволюції категорій "злочин" та "покарання" як інформаційних систем"* автор вперше розглядає еволюцію категорій як таку, що полягає у здатності інформаційних полів інваріантних ядер змінюватись у залежності від інформації, отриманої на "входах" у систему. При цьому ядра залишаються незмінними, забезпечуючи цілісну визначеність системи в її безперервному історичному розвитку. Адаптивний механізм представлено як здатність релевантних інформаційних полів адаптуватися у просторі різних наук, проявляючи той чи інший варіант свого існування.

## ВИСНОВКИ

1. У висновках наголошується на тому, що актуальність осмислення "злочину" та "покарання" у філософсько-правовому вимірі з акцентацією на розв'язанні проблеми філософсько-правової кореляції категорій "злочин" та "покарання" як таких, що функціонують у полінауковому просторі, повністю підтвердилась. Проблему вирішено шляхом виявлення трансдисциплінарних інваріантів, які уможливають філософсько-правову кореляцію категорій "злочин" та категорій "покарання" і являють собою інформаційні консенсусні "платформи", здатні сприяти усуненню комунікативних "розривів" у сфері наукових та соціальних взаємодій.

У результаті проведеного дослідження сформульовано низку висновків:

I. У підсистемах складної системи "парна категорія "злочин-покарання" містяться комплекси внутрішньосистемних елементів зі сталими ядрами та релевантними інформаційними полями. Внутрішньосистемні ядра зберігають фундаментальну константу інформацію. Варіативна міститься в інформаційних полях. У ядрі одного з внутрішньосистемних елементів категорії "злочин" зберігається базова інформація щодо суспільної небезпечності злочину. У підсистемах інформаційного поля міститься інформація стосовно підтекстів суспільної небезпечності (залежно від специфіки епохи, світоглядних, релігійних, політичних установок, особливостей націопсихології, етноментальності тощо) та інформація щодо змін, які відбуваються у колі суспільно небезпечних діянь та ін. У ядрі другого елемента міститься інформація щодо того, що злочин являє собою діяння. В іншому елементі зберігається інформація щодо злочину як акту волевиявлення особи та винного діяння. У ядрі наступного внутрішньосистемного елемента міститься інформація щодо злочину як протиправного вчинку. Інформаційне поле ядра зберігає у підсистемах варіативну інформацію. У ядрі та релевантних підсистемах інформаційного поля п'ятого елемента зберігається інформація щодо злочину як караного діяння. У підсистемі "категорія покарання" міститься комплекс внутрішньосистемних елементів, у ядрі одного з яких зберігається базова інформація щодо покарання як кари. Інформаційне поле цього ядра містить у підсистемах варіативну інформацію. У ядрі другого елемента акумулюється інформація щодо покарання як виправлення злочинця. В його інформаційному полі – варіативна інформація. Інформаційне поле ядра, в якому акумулюється інформація стосовно покарання як такого, що має на меті попередження злочинів, зберігає у підсистемах відомості щодо спеціальної та загальної превенції. У ядрі наступного елемента міститься інформація щодо покарання як такого, що передбачає ресоціалізацію особи.

В іншому внутрішньосистемному елементі зберігається інформація щодо покарання як відновлення справедливості.

II. З огляду на те, що інформацію, з якої виокремлено інформаційні "вузли", використані при виявленні елементів, зчитано з тих підсистем інформаційних потоків, які репрезентують різні дисциплінарні матриці, можна стверджувати, що внутрішньосистемні ядра являють собою трансдисциплінарні інваріанти, які, будучи незмінюваними у полінауковому просторі, лежать в основі корелятивних зв'язків категорії "злочин" та категорії "покарання". Категорії можуть описуватись різними науковими "мовами": у кримінальному праві – "мовою" науки кримінального права, якій притаманні точність і однозначність у побудові конструкцій, спроможність відображати об'єктивну дійсність у правових судженнях і поняттях; у філософії – "мовою" філософської рефлексії, семіотичних знаків тощо; у художній кримінографії – мовою метафори, гіперболи і т. ін. Однак наявність інваріантів означає, що якою б науковою (чи навіть виразотворчою) "мовою" категорії "злочин" та "покарання" не описувались, який би дисциплінарний акцент у цих описах не проставлявся, на якому б з тих сегментів інформації, що міститься у змінюваних інформаційних полях, не заакцентовувалось, у будь-якому випадку належить зважати на ту універсальну інформацію, що міститься в комплексі інваріантних ядер. Ігнорування цієї інформації призводитиме до хаотизації міждисциплінарних зв'язків, поглиблення комунікативних "розривів", а відтак перешкоджатиме об'єднанню наукових потужностей в єдиний комплекс, скерований на формування спільного гуманітарного простору й розв'язання системних завдань, які неможливо вирішити у ситуації дисциплінарної ізоляваності.

III. Механізм еволюції категорій "злочин" та "покарання" як інформаційних систем полягає у їх здатності сприймати, обробляти інформацію, отриману на "входах" у систему, яка взаємодіє зі "середовищем" на інформаційному рівні, а відтак збагачуватись внутрішньосистемними елементами, підсистемами інформаційних полів тощо.

IV. Адаптивні властивості категорій "злочин" та "покарання" проявляються у здатності релевантних інформаційних полів адаптуватися у просторі різних наук, проявляючи той чи інший варіант свого існування.

V. Отримані дані уможливають здійснення демаркації категорій "злочин" та "покарання" за атрибутивними системними параметрами: категорії являють собою динамічні, варіативні, адаптивні, незавершені системи.

VI. На підставі одержаних результатів сформульовано пропозиції:

VI.1. Наявність у категоріях "злочин" та "покарання" інваріантів як таких, що залишаються незмінними у процесі функціонування цих

категорій у тому чи іншому дисциплінарному просторі, означає, що ці інваріанти є рівнозначними і для юридичної, і для неюридичної площин. Позаяк нерідко у визначеннях "злочину", які подають словники та енциклопедії неюридичного профілю (зокрема, українські тлумачні словники, філософські, політологічні тощо), нехтується те, що в інваріанті категорії "злочин" міститься інформація щодо злочину як протиправного вчинку; часто-густо не береться до уваги наявність інваріантного ядра з інформацією щодо злочину як суспільно небезпечного діяння і т. ін. Тим часом наявність інваріантних ядер указує на те, що бажано, аби ті представники неюридичних спеціальностей, котрі так чи інакше звертаються до категорій "злочин" та "покарання", а тим паче дають визначення цим категоріальним поняттям з позицій вузькофахових зацікавлень, виходили з того, що в цих категоріях об'єктивно існують інваріантні ядра, котрі, попри змінюваність інформаційних полів, залишаються незмінними не лише у "просторі й часі", а й у контексті різних дисциплінарних матриць. Йдеться не про те, аби представники неюридичних спеціальностей дублювали визначення понять "злочин" та "покарання", сформульовані у координатах науки кримінального права, а про те, аби фахівці, описуючи категорії "злочин" та "покарання" науковою "мовою", притаманною тій науці, під кутом зору якої зазначені категорії досліджуються, зважали на те, що останні являють собою абстрактні системи, в яких, незважаючи на різноманітні обмінні інформаційні процеси, зберігаються інваріанти універсального характеру. Особливо важливо, аби наявність цих інваріантів враховувалася тими представниками неюридичних спеціальностей, котрі мають вихід на широку аудиторію, зокрема репрезентаторами засобів масової інформації, політичними, громадськими діячами, педагогами, які викладають такі дисципліни як філософія, етика, культурологія, історія, етнологія, соціологія, психологія, релігієзнавство тощо. Врахування наявності цих інваріантів працюватиме на структурування знань студентів, подолання комунікативних "розривів" у гуманітарному просторі, налагодження якісного соціального діалогу, об'єднання зусиль науковців (юристів, філософів, культурологів, етнологів, політологів, релігієзнавців), освітян, представників засобів масової інформації та громадських правозахисних організацій для проведення ефективної виховної й інформаційної роботи.

VI.2. Виявлені комплекси внутрішньосистемних елементів вказують на те, що при формулюванні визначень понять "злочин" та "покарання" доцільно враховувати інформацію, яка міститься в кожному з ядер внутрішньосистемних елементів. Так, наявність у категорії "покарання" (поряд з елементами, в яких міститься інформація щодо покарання як такого, що має на меті виправлення

злочинця та запобігання вчиненню нових злочинів) внутрішньосистемних елементів з інформацією стосовно "покарання" як відновлення справедливості й такого, що передбачає ресоціалізацію особи, спонукає до того, аби замислитись над потребою врахування цієї інформації при визначенні поняття покарання та його мети.

VI.3. Інформацію, яка міститься у внутрішньосистемних елементах категорій, доцільно враховувати в об'єктивній сфері:

а) Наявність внутрішньосистемного елемента, в якому міститься інформація щодо покарання як відновлення справедливості, скеровує до акцентації в об'єктивній сфері на збалансуванні інтересів потерпілого та суспільства й парадигмі відновного правосуддя.

б) Внутрішньосистемні елементи, які містять інформацію щодо покарання як такого, що має на меті виправлення злочинця та передбачає ресоціалізацію особи, вказують на те, що всупереч існуючому песимізму щодо виправних можливостей та ресоціалізаційних властивостей покарання, не слід відмовлятися від виправлення як підсистеми мети покарання та орієнтації на ресоціалізацію особи. Це скеровує до акцентації в об'єктивній сфері на дотриманні прав людини за обставин притягнення до кримінальної відповідальності й під час відбування нею покарання та створенні у місцях позбавлення волі реальних умов для навчання, трудового, релігійного виховання тощо.

VI.4. Інформацію, яка міститься у ядрі категорії "покарання", доцільно враховувати у політиці у сфері боротьби зі злочинністю в частині скасування смертної кари. Адже донині у дискусійному полі світової спільноти проблема смертної кари залишається з-поміж найбільш гострих. Натомість, якщо зважити на те, що в одному з інваріантних ядер категорії "покарання" міститься інформація стосовно покарання як такого, що має на меті виправлення злочинця, то стане очевидним, що смертна кара суперечить категорійній інваріантній інформації, оскільки не надає можливості для виправлення, тоді як довічне ув'язнення пропонує такий шанс, відкриваючи простір для пастирської роботи та спокути засуджених.

VI.5. Інформацію, що міститься у внутрішньосистемних елементах категорій "злочин" та "покарання", доцільно враховувати при реалізації державної інформаційної та культурної політики. Наявність у системі "категорія злочин" універсального ядра, яке містить інформацію щодо злочину як суспільно небезпечного діяння, вказує на неприпустимість в інформаційно-культурному просторі толерування романтизації злочинного світу, натомість висуває потребу заохочення митців до реалістичного багатовимірного зображення антигероїв як таких, що зазіхають на панівні вартості, загрожують самим основам суспільного життя.

Підтверджена у процесі дослідження актуальність проблеми, її розв'язання шляхом виокремлення трансдисциплінарних інваріантів, які уможливають філософсько-правову кореляцію категорій у полінауковому просторі, а також сформульовані автором пропозиції, що засвідчують життєздатність отриманих результатів, дають підстави констатувати досягнення мети, що передбачала розробку філософсько-правової комунікативної концепції кореляції категорій "злочин" та "покарання". Розроблена автором концепція являє собою систему філософсько-правових поглядів на механізм кореляції, корелятивні зв'язки та комунікативні властивості категорій "злочин" та "покарання". Механізм кореляції вбачається у трансдисциплінарному узгодженні поліфункціональних категорій як таких, що зберігають інваріант, проявляючи у певному середовищі той чи інший варіант свого існування завдяки релевантності інформаційних полів інваріантних ядер. Категорійні кореляційні зв'язки потрактовано як такі, що здійснюються через трансдисциплінарні інваріанти. Комунікативні властивості категорій проявляються в тому, що їх внутрішньосистемні інваріанти взмозі виконувати роль інформаційних консенсусних "платформ", здатних сприяти усуненню комунікативних "розривів" у полі наукових та соціальних взаємодій.

Маючи орієнтиром цивілізаційну модернізацію, яка потребує методологічних інновацій, автор вважає, що у філософсько-правовому вимірі категорії "злочин" та "покарання" доцільно досліджувати в тому числі й як інформаційні системи. У просторі інноваційного філософсько-правового осмислення категорій як абстрактних систем залишається широке поле для подальших наукових пошуків. Адже розгляд внутрішньосистемних елементів категорій як інформаційних структур, а самих категорій як інформаційних систем буде результативним при потребі проникнення у змістове наповнення й інших категорій, здатних функціонувати у полінауковому просторі (як-от, "право", "безпека", "свобода", "рівність", "справедливість", "верховенство права" та ін.), що дає підстави наголосити на доцільності започаткування нового системно-інформаційного напрямку в дослідженні категорій. Цей напрям відкриє широкі можливості для виокремлення трансдисциплінарних інваріантів як інформаційних консенсусних "платформ", здатних прислужитися усуненню комунікативних "розривів" у полі наукових та соціальних взаємодій, а відтак об'єднанню зусиль науковців для створення єдиного гуманітарного простору та участі у консенсусному вирішенні системних проблем державницького характеру.

## СПИСОК ОПУБЛІКОВАНИХ АВТОРОМ ПРАЦЬ ЗА ТЕМОЮ ДИСЕРТАЦІЇ

### 1. Монографії

1. Мельничук Н. Ю. Дискурс "злочину" та "покарання" в контексті класичної філософської парадигми : [монографія] / Н. Ю. Мельничук. – Львів: Львівський державний університет внутрішніх справ; Видавництво "Край", 2006. – 328 с.

2. Мельничук Н. Ю. Категорії "злочин" та "покарання" у філософсько-правовому вимірі : [монографія] / Н. Ю. Мельничук – Львів: Львівський державний університет внутрішніх справ, 2010. – 440 с.

Рецензія: Макарчук В. С. Рецензія на монографію Мельничук Н. Ю. "Категорії "злочин" та "покарання" у філософсько-правовому вимірі" / В.С. Макарчук // Митна справа. – 2010. – № 1 (67). – Ч.2. – С. 280 – 281.

### 2. Статті у наукових фахових виданнях з юридичних наук

1. Мельничук Н. Ю. Філософсько-культурологічний аналіз деяких правових категорій у контексті української культури доби Середньовіччя / Н. Ю. Мельничук // Вісник Львівського інституту внутрішніх справ. Збірник. – Львів : ЛІВС при НАВС України, 2003. – Вип. 1. – С. 306 – 314.

2. Мельничук Н. Ю. Поняття "покарання" у звичаєвому праві : філософський аспект / Н. Ю. Мельничук // Вісник Львівського інституту внутрішніх справ. – 2003. – Вип. 2. – С. 282 – 290.

3. Мельничук Н. Ю. Світоглядні чинники духовно-правничих колізій в контексті звичаєвого права / Н. Ю. Мельничук // Науковий вісник Львівського юридичного інституту. – 2004. – Вип. 2 (1). – С. 194 – 201.

4. Мельничук Н. Ю. Поняття "злочин" та "покарання" в контексті формування світоглядно-психологічних установок / Н. Ю. Мельничук // Науковий вісник Львівського юридичного інституту. – 2004. – Вип. 2 (2). – С. 326–333.

5. Мельничук Н. Ю. Поняття "злочин" та "покарання" в контексті архетипу правопорядку / Н. Ю. Мельничук // Науковий вісник Львівського юридичного інституту. – 2005. – Вип. 2. – С.79 – 86. – (Серія юридична).

6. Мельничук Н. Ю. Поняття "злочин" та "покарання" в контексті архетипних моделей правотворення / Н. Ю. Мельничук // Науковий вісник Львівського юридичного інституту. – 2005. – Вип. 3. – С. 41 – 49. – (Серія юридична).

7. Мельничук Н. Ю. "Межа" як архетипна ознака законотворення / Н. Ю. Мельничук // Науковий вісник Львівського державного університету внутрішніх справ. – 2006. – Вип. 1 (29). – С. 325 – 335. – (Серія юридична).

8. Мельничук Н. Ю. Світоглядна переінтерпретація понять "злочин" та "покарання" на зламі епох Античності та Середньовіччя / Н. Ю. Мельничук //

Науковий вісник Львівського державного університету внутрішніх справ. – 2006. – Вип. 2 (30). – С. 256–265. – (Серія юридична).

9. Мельничук Н. Ю. Поняття "злочин" та "покарання" у контексті провідних тенденцій філософсько-правничої думки Середньовіччя / Н. Ю. Мельничук // Науковий вісник Львівського державного університету внутрішніх справ. – 2006. – Вип. 3 (31). – С. 326 – 335. – (Серія юридична).

10. Мельничук Н. Ю. Поняття "злочин" та "покарання" у співвіднесенні з Фатумом як архетипною складовою міфоправопорядку / Н. Ю. Мельничук // Науковий вісник Львівського державного університету внутрішніх справ. – 2007. – Вип. 2. – С. 375– 382. – (Серія юридична).

11. Мельничук Н. Ю. Поняття "злочин" та "покарання" у філософії Сократа / Н. Ю. Мельничук // Науковий вісник Львівського державного університету внутрішніх справ. – 2007. – Вип. 3. – С.397– 403. – (Серія юридична).

12. Мельничук Н.Ю. "Злочин" та "покарання" у контексті давньоукраїнського народного світовідчуття та світосприймання / Н. Ю. Мельничук // Науковий вісник Львівського державного університету внутрішніх справ. – 2008. – Вип. 2. – С. 346 – 352. – (Серія юридична).

13. Мельничук Н.Ю. Поняття "злочин" та "покарання" у трактуванні Чезаре Беккарія в контексті ідей Просвітництва / Н.Ю. Мельничук // Науковий вісник Львівського державного університету внутрішніх справ. – 2008. – Вип. 3. – С. 371 – 379. – (Серія юридична).

14. Мельничук Н. Ю. Категорії "злочин" та "покарання" крізь призму теорії інформації / Н. Ю. Мельничук // Митна справа. – 2009. – № 4. – С. 171 – 177.

15. Мельничук Н. Ю. Категорії "злочин" та "покарання": системний вимір / Н. Ю. Мельничук // Митна справа. – 2009. – № 5. – С. 26 – 33.

16. Мельничук Н. Ю. Категорії "злочин" та "покарання" крізь призму філософії права / Н. Ю. Мельничук // Митна справа.– 2009. – № 6. – С. 83 – 89.

17. Мельничук Н. Ю. Категорії "злочин" та "покарання" у співвіднесенні з поняттям "вільної волі" у контексті класичної філософської парадигми / Н. Ю. Мельничук // Науковий вісник Львівського державного університету внутрішніх справ. – 2009. – Вип. 3. – С. 356 – 365. – (Серія юридична).

18. Мельничук Н. Ю. Категорії "злочин" та "покарання" в контексті проблематики міждисциплінарних комунікацій / Н. Ю. Мельничук // Університетські наукові записки. Часопис Хмельницького університету управління та права. – Хмельницький, 2009. – № 4 (32). – С. 12 – 16.

19. Мельничук Н. Ю. Проблема злочину та покарання у доелліністичній філософії права / Н. Ю. Мельничук // Науковий вісник Львівського державного університету внутрішніх справ. Збірник наукових праць. – 2009. – Вип. 4. – С. 363 – 372. – (Серія юридична).



20. Мельничук Н. Ю. Категорія "злочин" у контексті актуальних проблем філософії права / Н. Ю. Мельничук // Наука і правоохорона. – 2009. – № 4 (6). – С. 195 – 201.

21. "Злочин" та "покарання" в німецькій класичній філософії / Н. Ю. Мельничук // Науковий вісник Національного університету державної податкової служби України. – 2009. – Вип. 4. – С. 288 – 295.

22. Мельничук Н. Ю. Проблема злочину та покарання у філософії Арістотеля // Науковий вісник Ужгородського національного університету. – 2009. – Вип. 12. – Ч. 1. – С. 59 – 63. – (Серія Право).

23. "Злочин" та "покарання" у філософії Т. Гоббса // Південноукраїнський правничий часопис. – 2009. – № 3. – С. 206 – 209.

24. Мельничук Н. Ю. Категорії "злочин" та "покарання" крізь призму реформаційних ідей / Н. Ю. Мельничук // Митна справа. – 2010. – № 1. – Ч. 2. – С. 263 – 270.

### **3. Статті у наукових фахових виданнях з філософських наук**

1. "Злочин" і "покарання" в контексті давньоукраїнської філософії / Н. Ю. Мельничук // Практична філософія. – 2007. – № 4 (26) – С. 209 – 211.

2. "Злочин" та "покарання" у філософії Гегеля / Н. Ю. Мельничук // Філософські пошуки. – Вип. XXV. – 2007. – С. 116 – 127.

3. "Злочин" та "покарання" в контексті діалогу філософської та кримінально-правової парадигмальних площин / Н. Ю. Мельничук // Філософські пошуки. – Вип. XXVII. – 2008. – С. 199 – 205.

4. Проблематика найвищої міри покарання у філософській культурі Київської Русі / Н. Ю. Мельничук // Вісник Національного університету "Львівська Політехніка" – 2008. – № 607. – С. 104 – 108. – (Філософські науки).

5. "Злочин" та "покарання" у філософії Спінози / Н. Ю. Мельничук // Наукові записки Тернопільського національного педагогічного університету ім. В. Гнатюка. 2008. – № 16. – С. 17 – 20. – (Серія: Філософія).

6. Дискурс злочину та покарання в контексті гуманістичної концепції людського буття доби Ренесансу / Н. Ю. Мельничук // Наука. Релігія. Суспільство. – № 2. – С. 174 – 179.

7. Поняття злочин та покарання в контексті світоглядних архетипних моделей / Н. Ю. Мельничук // Мандрівець. – 2008. – № 3 (74). – С. 68 – 73.

8. Проблема злочину та покарання в контексті вчення Анаксимандра / Н. Ю. Мельничук // Вісник Прикарпатського університету. – 2008. – Вип. XI. – С. 80 – 86. – (Філософські і психологічні науки).

9. Поняття злочину та покарання в Реформаційному культурологічному просторі / Н. Ю. Мельничук // Вісник Донецького національного університету економіки і торгівлі імені Михайла Туган-Барановського. – 2008. – № 2 (38). – С. 36 – 42.

10. Розгортання "першозлочину" у філософуванні Гоголя / Н. Ю. Мельничук // Сіверянський Літопис. – 2008. – № 2. – С. 94 – 99.
11. "Право на покарання" в контексті проблематики фаталізму / Н. Ю. Мельничук // Практична філософія. – 2008. – № 2. – С. 106 – 110.
12. "Злочин" та "покарання" в античному просторі в контексті космоцентризму // Актуальні філософські та культурологічні проблеми сучасності. – 2008. – Вип. 21. – С. 37 – 42.
13. Поняття "злочин" і "покарання" в контексті гуманістичних ідей епохи Просвітництва / Н. Ю. Мельничук // Проблеми гуманітарних наук. Наукові записки ДДПК. – 2008. – Вип. 21. – С. 199 – 210. – (Філософія).
14. Поняття злочин і покарання у філософії Нового часу / Н. Ю. Мельничук // Вісник Дніпропетровського університету. – 2008. – Вип. 17. – С. 228 – 232. – (Філософія. Соціологія. Політологія).
15. Категорії "злочин" і "покарання" у творчості Івана Франка / Н. Ю. Мельничук // Вісник Прикарпатського університету. – 2009. – Вип XII. – С. 34 – 40. – (Філософські і психологічні науки).
16. Філософсько-світоглядний аспект трактування "злочину" та "покарання" на тлі військових походів Княжої доби / Н. Ю. Мельничук // Вісник Львівського інституту Сухопутних військ. – 2009. – № 1. – С. 114 – 120.
17. Злочин та покарання у філософії доби Середньовіччя / Н. Ю. Мельничук // Актуальні філософські та культурологічні проблеми сучасності. – К., 2008. – Вип. 22. – С. 384 – 391.
18. Мельничук Н. Ю. Історичний аспект проблеми кореляції категорій "злочин" та "покарання" / Н. Ю. Мельничук // Вісник Донецького національного університету економіки і торгівлі імені Михайла Туган-Барановського. – 2009. – № 2(42). – С. 34 – 40.
19. Мельничук Н. Ю. Категорії "злочин" та "покарання" в контексті актуальних проблем практичної філософії / Н. Ю. Мельничук // Практична філософія. – 2009. – № 2. – С. 105 – 111.
20. Мельничук Н.Ю. "Злочин" та "покарання" в контексті діалогу філософської та кримінально-правової парадигмальних площин // Філософські пошуки. – 2008. – Вип. XXVII. – С. 199 – 205.

#### **4. Статті, тези доповідей в інших журналах та збірниках праць**

1. Мельничук Н.Ю. Право на життя в контексті історичних джерел вітчизняної правової культури // Верховенство права у процесі державотворення та захисту прав людини в Україні: Матеріали VI Всеукраїнської науково-практичної конференції (28 – 29 квітня 2005 р.). – Острого : Національний університет "Острозька академія", 2005. – С. 46 – 48.
2. Мельничук Н.Ю. Проблеми вивчення історичних фактів у релігійному та науковому вимірах // Роль науки, релігії та суспільства у формуванні моральної особистості: Матеріали XIX Міжнародної науково-практичної

конференції (19 травня 2006 р.). – Донецьк : Донецький державний інститут штучного інтелекту, "Наука і освіта", 2006. – С. 162–164.

3. Мельничук Н.Ю. Світоглядна інтерпретація "суспільної небезпечності" в антропологічному просторі // Антропология права: філософський та юридичний виміри (стан, проблеми, перспективи): Статті учасників Другого всеукраїнського "круглого столу" (м. Львів, 1–2 грудня 2006 року). – Львів: Край, 2007. – С. 176–181.

4. Мельничук Н.Ю. "Злочин" та "покарання" у контексті міфоархетипу правотворення // Державотворення та правотворення в Україні: Матеріали Першої звітної наукової конференції (2 березня 2007 р.). – Львів, 2007. – С. 94 – 96.

5. Мельничук Н.Ю. Інтегрально-парадигмальний дискурс "злочину" та "покарання" в контексті євроінтеграції // Протидія транснаціональній організованій злочинності як реалізація євроатлантичної стратегії України: історія, політика, право : Матеріали науково-практичного семінару (4 травня 2007 року). – Львів : ВЦ ЛДУВС, 2007. – С. 50 – 53.

6. Мельничук Н.Ю. Категорії "злочин" та "покарання" : історико-філософський аспект: Матеріали Другої звітної наукової конференції (29 лютого 2008 р.). – Львів: Львівський державний університет внутрішніх справ, 2008. – С. 184 – 186.

7. Мельничук Н.Ю. Поняття злочин та покарання в історико-філософському просторі україністики // Збірник матеріалів Міжнародної наукової конференції "Сучасна україністика: наукові парадигми мови, історії, філософії". – Ч. 6 (м. Харків, 16 – 18 квітня 2008 р.). – Харків, 2008. – Ч. 6. – С. 58 – 64.

8. Мельничук Н.Ю. Системний підхід до осмислення категорій злочин та покарання як чинник гуманізації освіти в процесі професійного становлення майбутніх правоохоронців (Міжнародна науково-теоретична конференція "Філософія освіти в контексті історико-філософського знання" (м. Дніпропетровськ, 15 – 16 травня 2008 р.) // Філософсько-антропологічні студії. – К.: Дніпропетровськ, 2008. – С. 145 – 149.

9. Мельничук Н.Ю. Принцип гуманізму в контексті економічних засад руського права // Культура и экономика (Международ. науч.-практ. конф., 2008 г., 20–21 марта, Донецк). – Донецк, 2008. – С.74 – 77.

10. Мельничук Н.Ю. "Злочин" та "покарання" на тлі філософських проблем доби Реформації // Роль науки, релігії та суспільства у формуванні моральної особистості: Матеріали XXIII Міжнародної науково-практичної конференції, 2008 р., 16 травня. – Донецьк, 2008. – С.172 – 174.

11. Мельничук Н.Ю. Поняття злочин і покарання в контексті ціннісних основ права // Людинознавчі студії : Збірник наукових праць Дрогобицького державного педагогічного університету імені Івана Франка. – Дрогобич, 2008. –

Вип. 18. – С. 8 – 18. – (Міжнародна науково-практична конференція "Гуманізм. Людина. Глобалізація" (м. Дрогобич, 10 – 11 жовтня 2008 р.).

12. Поняття „злочин” та „покарання” в контексті соціально-філософських проблем особистості // Інтелект. Особистість. Економіка: Матеріали Всеукраїнської науково-теоретичної конференції 30 січня 2009 року. – Донецьк, 2009. – С. 118 – 123.

13. Мельничук Н. Ю. Проблема міждисциплінарної кореляції категорій злочин та покарання крізь призму компаративізму / Н. Ю. Мельничук // Порівняльне правознавство: загальнотеоретичні та галузеві аспекти: Тези доповідей учасників круглого столу 22 травня 2009 р. – Львів : ЛьвДУВС, 2009. – С. 119 – 122

14. Мельничук Н. Вивчення категорій злочин та покарання крізь призму теорії інформації / Н. Мельничук, В. Дума // Роль суспільно-політичних дисциплін у формуванні світогляду працівника органів внутрішніх справ. Матеріали II Всеукраїнської науково-практичної конференції 28 травня 2009 р. – Львів, 2009. – С. 71 – 78.

15. Мельничук Н. Категорії злочин та покарання – інформаційні системи / Наталія Мельничук // Людинознавчі студії : Збірник наукових праць Дрогобицького державного педагогічного університету імені Івана Франка. – Дрогобич, 2009. – Вип. 20. – С. 57 – 68. – (Міжнародна наукова конференція "Гуманізм. Людина. Інформація" (м. Дрогобич, 9 – 10 жовтня 2009 р.).

16. Поняття "злочин" та "покарання" у давньогрецькій філософії права / Н. Ю. Мельничук // Наукові записки Львівського університету бізнесу та права. – Львів, 2009. – № 3. – С. 250 – 259.

17. Мельничук Н. Ю. Злочин як акт волевиявлення особи в українській психологічній прозі XIX – початку XX століть // Науковий вісник Львівського державного університету внутрішніх справ. Львів : ЛьвДУВС, 2009. – Вип. 4. – С. 15 – 25. – (Серія психологічна).

## АНОТАЦІЯ

**Мельничук Н. Ю. "Злочин" та "покарання" у філософсько-правовому вимірі.** – Рукопис.

Дисертація на здобуття наукового ступеня доктора юридичних наук за спеціальністю 12.00.12 – філософія права. – Львівський державний університет внутрішніх справ. – Львів, 2010.

У дисертації проведено наукове дослідження "злочину" та "покарання" у філософсько-правовому вимірі з акцентацією на розв'язанні проблеми філософсько-правової кореляції категорій "злочин" та "покарання" як таких, що функціонують у полінауковому просторі. Авторська методологічна інновація полягає у тому, що вперше категорії розглядаються як абстрактні системи, що

взаємодіють зі "середовищем" на інформаційному рівні. Проблему розв'язано шляхом виявлення трансдисциплінарних інваріантів, що уможливають кореляцію категорії "злочин" та категорії "покарання" у полінауковому просторі та являють собою інформаційні консенсусні "території", спільні для правників та представників неюридичних спеціальностей. Розроблена автором філософсько-правова комунікативна концепція кореляції категорії "злочин" та категорії "покарання" являє собою систему поглядів на механізм кореляції, корелятивні зв'язки та комунікативні властивості категорій.

**Ключові слова:** злочин, покарання, кореляція, система, інформація, категорії.

## АННОТАЦІЯ

**Мельничук Н. Ю. "Преступление" и "наказание" в философско-правовом измерении. – Рукопись.**

Диссертация на соискание ученой степени доктора юридических наук по специальности 12.00.12 – философия права. – Львовский государственный университет внутренних дел. – Львов, 2010.

В диссертации проведено научное исследование "преступления" и "наказания" в философско-правовом измерении с акцентацией на решении проблемы философско-правовой корреляции категорий "преступление" и "наказание", функционирующих в полинаучном пространстве. Впервые категории рассматриваются как абстрактные системы, которые взаимодействуют со "средой" на информационном уровне. Проблему решено посредством определения трансдисциплинарных инвариантов, которые способствуют корреляции категории "преступление" и категории "наказание" в полинаучном пространстве и образуют информационные консенсусные "территории", общие для юристов и представителей неюридических специальностей. Разработанная автором философско-правовая комунікативная концепция корреляции категории "преступление" и категории "наказание" – это система взглядов на механизм корреляции, коррелятивные связи и коммуникативные свойства категорий "преступление" и "наказание". Механизм корреляции представлено как трансдисциплинарное согласование полифункциональных категорий, которые, сохраняя инвариант, проявляют в той или иной среде определенный вариант своего существования благодаря релевантности информационных полей инвариантных ядер. Корреляционные связи осуществляются посредством трансдисциплинарных вариантов. Коммуникативные качества категорий проявляются в том, что их внутрисистемные инварианты могут исполнять роль информационных консенсусных платформ, способных содействовать устранению коммуникативных "разрывов" в сфере научных и социальных взаимодействий. В этом контексте

речь идет о целесообразности введения нового системно-информационного направления в исследовании категорий, которое предоставит широкие возможности для определения трансдисциплинарных инвариантов как информационных консенсусных платформ.

**Ключевые слова:** преступление, наказание, корреляция, система, информация, категории.

## ANNOTATION

**Melnychuk N. "Crime" and "Punishment" in law-philosophical measuring.** – Manuscript.

The thesis for the Doctor's degree of Law in speciality 12.00.12 – Philosophy of Law. – Lviv State University of Internal Affairs. – Lviv, 2010.

The dissertation research conducted by "crime" and "punishment" in law-philosophical measuring with accent on solving problems law-philosophical categories of correlation "crime" and "punishment" as those that operate in scientific space. Author's methodological innovation is that the first categories are considered as an abstract systems that interact with the "environment" at the information level. The problem is solved by identifying transdisciplinary invariants that enable correlation of category "crime" and "punishment" in scientific space and information are the consensus of the plane common to lawyers and representatives of extralegal skills. Developed by the author of philosophical and legal concept of communicative correlation category "crime" and "punishment" is a system of views on the correlation, correlational relationships and communication properties of the categories.

**Key words:** crime, punishment, correlation, system, information, categories.

---

Підписано до друку 17.08.2010 р.  
Формат 60x84/16. Папір офсетний. Зам. № 140-10  
Умовн. друк. арк. 1,9. Наклад 100 прим.

Львівський державний університет внутрішніх справ  
Україна, 79007, м. Львів, вул. Городоцька, 26.

Свідоцтво про внесення суб'єкта видавничої справи до Державного реєстру  
видавців, виготівників і розповсюджувачів видавничої продукції.

Серія ДК № 2541 від 26 червня 2006 р.

