

МІНІСТЕРСТВО ОСВІТИ І НАУКИ УКРАЇНИ
Львівський державний університет внутрішніх справ

СОЦІОЛОГІЯ
Хрестоматія
(від першоджерел до сучасності)

Навчальний посібник

Том 2

*Рекомендовано Вченою радою Львівського
державного університету внутрішніх справ*

Львів 2019

УДК 316

Рецензенти:

Коваліско Н.В. – доктор соціологічних наук, професор кафедри теорії та історії соціології Львівського Національного університету імені Івана Франка;

Ковальчук З.Я. – доктор психологічних наук, професор кафедри психології Львівського державного університету внутрішніх справ;

*Рекомендовано Вченою радою Львівського державного
університету внутрішніх справ
(Протокол №2 від 25.09.2019)*

Гуменюк Л.Й.

С 56 Соціологія: Хрестоматія (від першоджерел до сучасності). У 2-х томах. – Т.2
– Львів: ЛьвДУВС, 2019. – [Електронний ресурс]

ISBN

Перша україномовна хрестоматія з «Соціології» допоможе засвоїти основні теми курсу, оскільки її структура відповідає програмі навчальної дисципліни. У посібнику зібрані твори або уривки з творів різних епох, які вплинули на становлення та розвиток соціологічної думки, на інституалізацію соціології як науки; подана інформація про їх авторів-відомих соціологів. Окремі наукові праці можуть бути використані при викладанні «Філософії», «Політології», «Історії психології», «Соціальної психології» та інших навчальних дисциплін, предметна область яких співпадає. Хрестоматія призначена для студентів, аспірантів, викладачів.

УДК 316 (076.6-054.6)

ISBN

© Л.Й.Гуменюк, 2019
© ЛьвДУВС, 2019

Розділ 2. СОЦІОЛОГІЧНІ ТЕОРІЇ СЕРЕДНЬОГО РІВНЯ

Тема 8 Соціологічний аналіз соціальних інститутів культури, освіти та науки

- Бакіров В. С. Ручка А. О. Соціологія цінностей сьогодні.....6
- Гофман І. Природа шанобливості і пристойної поведінки.....10
- Інглехарт Р. Культурний зсув у зрілому індустріальному суспільстві...27
- Іонін Л. Г. Культура і науки про культуру.....33
- Кон І. Сексуальна культура XXI століття..... 43
- Манхейм К. Соціологічні причини культурної кризи наших днів.....49
- Сорокін П. Родова структура соціокультурних явищ..... 68
- Судаков В.І. Ціннісна детермінація формування та розвитку новітніх субкультур.....74
- Щудло С. Вища освіта у пошуку якості : quo vadis.....80

Тема 9. Соціологія політики

- Арістотель. Про сутність держави.....94
- Арон Р. [Про тоталітаризм].....97
- Ашин Г.К., Охотський Є.В. Суперечка про термін еліта. Еліта і панівний клас.....101
- Лавров П.Л. Соціальна революція і завдання моральності.....106
- Макіавеллі Н. Державець. Про жорстокість і милосердя, або Що краще - користуватися любов'ю чи викликати страх.....112
- Мейтус В.В., Мейтус В.Ю. Політична партія: стратегія і управління...115
- Парето В. Циркуляція еліт.....122
- Платон. Держава.....130
- Ціцерон Марк Туллій. Про державу.....131
- Штомпка П. Влада як різновид нерівності.....133

Тема 10. Соціологічний аналіз релігійних та національно-етнічних відносин суспільства

- Булгаков С.М. Православ'я і господарське життя.....136
- Вебер М. Соціологія релігії (типи релігійних спільнот).....141
- Вебер М. Релігійна основа світського аскетизму.....160
- Гіденс Е. Етнічність і раса.....166
- Дробіжева Л. Що таке народ, етнос ?.....173
- Дюркгейм Е. Колективний ритуал..... 177
- Зіммель Г. Релігійний елемент у відносинах між людьми.....181

- Міжетнічні упередження в Україні (опитування КМІС).....187
- Релігія і церква в українському суспільстві: соціологічне дослідження..194
- Франкл В. Релігійність як пошук сенсу життя.....200
- Фрейд З. Психічний генезис релігійних уявлень.....205

Тема 11. Правові відносини та правова поведінка як об'єкт соціологічного аналізу

- Гілінський Я. Девіантологія: соціологія злочинності, наркотизму, проституції, самогубств та інших «відхилень».....212
- Дюркгейм Е. Злочинність і соціальні норми.....225
- Дюркгейм Е. Самогубство: соціологічний етюд.228
- Сорокін П. Злочин і подвиг.....257
- Рущенко І. "Кримінальна революція" як соціетальний фактор.....265
- Сигеле С. Злочини натовпу.....277

Тема 12. Соціологія конфлікту

- Анцупов А. Я. Еволюційно-міждисциплінарна теорія конфліктів.....280
- Дарендорф Р. Елементи теорії соціального конфлікту.....285
- Здравомислов А. Г. Чотири точки зору на причини соціального конфлікту.....293
- Козер Л. Ворожість і напруженість у конфліктних відносинах.....299
- Левін К. Типи конфліктів.....306
- Петровська Л. А. Про понятійну схему соціально-психологічного аналізу конфлікту.....310
- Скотт Дж. Г. Вибір стилю поведінки відповідно до конфліктної ситуації -321

Тема 13. Соціологія сім'ї і молоді. Гендерна соціологія

- Гідденс Е. Спорідненість, шлюб і сім'я.....338
- Кон І. Батьківство як компонент чоловічої ідентичності. Матеріал для роздумів.....342
- Смелзер Н. Сім'я як соціальний інститут.....350
- Тесленко О.М. Сучасні концептуальні підходи до проблеми соціалізації молоді355

Тема 14. Економічна соціологія. Соціологія праці і управління

- Бурдьє П. Форми капіталу.....362
- Грановеттер М. Економічна дія і соціальна структура: проблема укоріненості.....378
- Зомбарт В. Буржуа. Сучасна економічна людина.....394

- Пачковський Ю.Ф. Підприємництво як предмет соціопсихологічного дослідження (діяльнісно-поведінковий аспект).....405
- Радаєв В.В. Що таке «економічна дія»?.....412
- Уайт Х. Звідки беруться ринки?.....422

15. Соціологія безпеки як спеціальна соціологічна теорія

- Верещагіна А.В. Соціологія безпеки в системі соціально-гуманітарного знання про безпеку.....426
- Владимірова Т. В. Соціальна природа інформаційної безпеки.....434
- Гібридні загрози Україні і суспільна безпека. Досвід ЄС і Східного партнерства.....441
- Дмитрієв А.В., Сичов А.А. Провокація: соціофілософські нариси.....453
- Ефективність державної політики у сфері інформаційної безпеки напередодні виборів: результати всеукраїнського опитування громадської думки
- Кузнецов В.М. Соціологія безпеки як теорія (види безпеки).....457
- Макаренко С.І. Інформаційне протиборство у психологічній сфері.....460
- Ожеван М.А. Глобальна війна стратегічних наративів: виклики і ризики для України.....466
- Рущенко І. Від "кримінальної революції" до "кримінального суспільства".....460
- Сорокін П. Соціологічна інтерпретація «боротьби за існування» і «соціологія війни».....486

Частина II. ДОДАТКИ

Програма навчальної дисципліни «Соціологія» для здобувачів вищої освіти спеціальності 053 «Психологія».....	502
Про авторів.....	521
Предметний покажчик.....	531
Список використаної літератури.....	533

Тема 8. СОЦІОЛОГІЧНИЙ АНАЛІЗ СОЦІАЛЬНИХ ІНСТИТУТІВ КУЛЬТУРИ, ОСВІТИ ТА НАУКИ

В.С. Бакіров, А.О.Ручка

СОЦІОЛОГІЯ ЦІННОСТЕЙ СЬОГОДНІ

Сьогодні у соціологічній теорії цінностей дуже актуальним є питання *генези цінностей, їхнього макро- і мікровідтворення, трансмісії наступним поколінням, зміни у часі та впливу на індивідуальне і соціальне життя*. Водночас у контексті емпірико-соціологічної аналітики соціологи активно вивчають *механізми і наслідки функціонування цінностей у різних суспільних (публічних і приватних) сферах, соціальних групах, верствах, субкультурах, у межах ментальності окремих людей*. Важливість вивчення зазначеного у наші часи обумовлюється давно сформульованим очікуванням щодо потенціалу цінностей: вони здатні спрямовувати і стимулювати як розвиток суспільства, його різних сфер, так і ментальність та реальні дії окремих людей або їхніх груп. Однак вивчення реалізації даного потенціалу цінностей наштовхується на певні труднощі теоретико-методологічного штибу. Насамперед це стосується аналітичної та операціональної. [...]

Цінності-об'єкти і цінності-норми, зрозуміло, взаємообумовлюють одна одну. При цьому даний зв'язок може набувати наступні форми:

1) цінності-норми можуть бути повністю інтеріоризовані індивідом і перетворитися в цінності-об'єкти на рівні переконань. Тим самим цінності-норми втрачають характер зовнішньої норми, остання перетворюється у внутрішній імператив особи;

2) цінності-норми можуть бути засвоєні індивідом тільки як інструмент для досягнення інших цінностей. У цьому випадку вони не втрачають свого нормативного характеру, бо не переходять на рівень переваг і не перетворюються в цінності-об'єкти;

3) певні цінності-норми можуть виступати лише у формі знання про те, що вони існують, однак це не супроводжується їх засвоєнням, інтеріоризацією;

4) зміст певних цінностей-норм може бути невідомим для індивідів. Це означає, що для певних цінностей-об'єктів (на рівні переконань) відсутні еквіваленти у світі цінностей-норм.

Отже, між цінностями-об'єктами та цінностями-нормами може бути встановлена як їхня узгодженість, так і неузгодженість. Те, що конкретно цінує окремий індивід або що він бажає здобути, не завжди в соціумі визначається як цінність. І навпаки, те, що визначається соціумом як цінність, не завжди цінується окремим індивідом.

У соціологічній літературі є дуже багато концептуалізацій цінностей. Тут активно репрезентуються їхня ієрархія, типологія, системність. На наш погляд, предметно-суб'єктна і індивідуальна-соціальна концептуалізація цінностей набула сьогодні дуже важливого значення. Вона свідчить скоріше про подвійну природу цінностей суспільства, культури та особистості і орієнтує на використання обох полюсів їх суб'єкт-об'єктного існування і проявів. І це варто враховувати при вивченні спрямованості і змісту сучасної ціннісної зміни. [...]

Таким чином, згідно з моделлю Інглгарта, ціннісна зміна сьогодні зводиться до *заміни* «старих» цінностей (традиційних, матеріалістичних, модерних) на інші, «нові» цінності (ліберальні, постматеріалістичні, постмодерні). У цілому це означає, що в сьогочасних умовах попередні ціннісно-сміслові пріоритети втрачають своє колишнє значення. З'являються нові ціннісно-сміслові пріоритети, які разом із соціально-економічним розвитком суспільства успішно утверджуються в житті людей і повністю усувають (замінують) «старі» цінності та смисли.

Якщо Інглгарт тлумачить ціннісну зміну, що відбувається в розвинутих країнах, як перехід до більш високої якості людського життя, високого рівня суспільного, політичного і людського розвитку, то відома німецька дослідниця громадської думки Елізабет Ноель-Нойман виступає з попередженням про *загрозу* з боку спостережуваної ціннісної зміни. Вона вважає, що утвердження цінностей саморозвитку за рахунок традиційних цінностей має своїм наслідком суспільну

дезінтеграцію. Звідси сучасна ціннісна зміна є не що інше, як *падіння* класичних цінностей суспільства. Користуючись моніторинговими даними, Ноель-Нойман наводить приклади такого падіння зазначених цінностей. Про це свідчать, зокрема, ослаблення зв'язків людей із релігією і церквою, зниження традиційних обмежень щодо індивідуальної свободи, девальвація авторитетів та ієрархії, втрата важливості таких традиційних чеснот, як ввічливість, добрі манери, пунктуальність, акуратність, чистота, бережливість, зміна етики досягнень (професійного успіху) на зростаючу орієнтацію на вільний час і гедонізм, зниження смислу існуючих спільнот і здатності людей до взаємозв'язку. Подібна спрямованість ціннісної зміни, зазначає дослідниця, багато в чому залежить від впливу мас-медіа.

Отже, Ноель-Нойман тлумачить сучасну ціннісну зміну з песимістичних позицій. Вона вбачає в цьому процесі певну загрозу для розвинутого плюралістичного суспільства. Можливість нейтралізації даної загрози німецька дослідниця пов'язує з сильним ціннісно-орієнтованим вихованням молоді (в душі традиційних чеснот) та зміною громадської думки щодо класичних цінностей

Третя модель ціннісної зміни в розвинутих суспільствах належить німецькому соціологу Гельмуту Клагесу. Згідно з його моделлю ціннісної зміни, остання в умовах сьогочасності полягає у переміщенні акценту з цінностей *обов'язку і прийнятності* (Pflicht und Akzeptanzwerte) на цінності *саморозвою* (Selbstentfaltungswerte). Причому в межах даної зміни відбувається не просто одновимірний перехід одних цінностей до інших. Тут спостерігається наявність декількох ціннісних конфігурацій. Клагес виділяє чотири такі конфігурації: 1) *ціннісний консерватизм* (Wertkonservatismus) вирізняється сильним визнанням цінностей обов'язку і прийнятності та водночас низьким рівнем орієнтації на цінності саморозвою; 2) *ціннісний переворот* (Wertumsturz), який демонструє низьке визнання цінностей обов'язку і прийнятності та водночас значне визнання цінностей саморозвою; 3) *ціннісна втрата* (Wertverlust), що означає низьке визнання обох типів зазначених цінностей; 4) *ціннісний синтез* (Wertesynthese), який характеризується визнанням як цінностей обов'язку і прийнятності, так і цінностей.

Згідно з Клагесом, ціннісний консерватизм притаманний такій типологічній групі суспільства, як *конвенціоналісти*. Саме конвенціоналісти показують сильне визнання цінностей обов'язку і прийнятності та водночас низьке визнання цінностей саморозвою. Як правило, це люди старшого віку, забезпечені, орієнтовані на традицію, сім'ю, порядок. Своєю чергою ціннісний переворот охоплює типологічну групу *нонконформістів-ідеалістів*, які демонструють сильне визнання цінностей саморозвою і незначне – цінностей обов'язку і прийнятності. У середовищі нонконформістів-ідеалістів панують критицизм щодо існуючих суспільних реалій, орієнтація на автономію, свободу, рівність, демократію. Конвенціоналісти і нонконформісти-ідеалісти є носіями двох «чистих» протилежних ціннісно-сміслових позицій, які протилежним чином заявляють про себе у суспільному житті.

Натомість інша, «змішана» ціннісно-смістова позиція, яка характеризується значним визнанням як цінностей обов'язку і прийнятності, так і цінностей саморозвою, розцінюється в даному контексті корисною і перспективною. У цьому випадку «старі» традиційні цінності (дисциплінованість, любов до порядку, акуратність, слухняність, працьовитість) не відкидаються, а доповнюють «нові» постмодерні цінності (автономія, самоствердження, самозабезпечення, вільний час, розмаїтість тощо). Внаслідок цього виникає своєрідний синтез двох типів цінностей, який репрезентує собою значущий варіант ціннісної зміни в сучасних розвинутих суспільствах.[...]

Особливий різновид активних реалістів становлять *гедоністичні матеріалісти* (Hedonistische Materialisten). Це, як правило, молоді люди, які схильні здійснювати на практиці гедоністичні складові цінностей саморозвою (самоекспресія, самореалізація, розмаїтість, вільний час, задоволеність життям) разом із деякими цінностями обов'язку і прийнятності (добре сімейне життя, довіра партнерам, виконання обов'язку, соціальна справедливість тощо). Клагес вважає, що *гедо-матеріалісти* є не просто носіями гедоністичного матеріалізму як особливої ціннісної домінанти. Вони представляють перш за все окремий варіант

ціннісної зміни, який німецький дослідник називає «малим синтезом» старих і нових цінностей.

Бакіров В. С. Ручка А. О. Соціологія цінностей сьогодні // Проблеми розвитку соціологічної теорії: матеріали ІХ Всеукр. наук.-практ. конф. «Проблеми розвитку соціологічної теорії: концептуалізація ціннісних змін у сучасному суспільстві», 2 лист. 2012 р., (м. Київ)/ Київ. нац., ун-т ім. Т. Шевченка [під заг ред. Судакова В.І., Куценко О.Д. та ін]. – К.: Логос, 2013. – 285 С.5-17

Питання до тексту

1. В чому полягає взаємозв'язок між цінностями-об'єктами і цінностями-нормами
2. Які концепції цінностей представлені у статті?
3. Що таке ціннісна зміна? Як її трактує Елізабет Ноель-Нойман ?
4. В чому полягає модель ціннісної зміни німецького соціолога Гельмута Клагеса?

І.Гофман

ПРИРОДА ШАНОБЛИВОСТІ І ПРИСТОЙНОЇ ПОВЕДІНКИ

Деякі дослідники сучасного суспільства під впливом Дюркгейма і Редкліфф-Брауна навчилися шукати символічний сенс тієї чи іншої соціальної практики і внесок цієї практики в зміцнення цілісності та солідарності групи, яка цю практику застосовує ...

У даній роботі мені хотілося дослідити деякі почуття, в яких виявляється свого роду сакральність, якою наділена людина нашого урбаністичного світського світу. Вона розкривається і підтверджується деякими символічними актами. Для доказу цього я спробую побудувати свого роду концептуальне рихтування за допомогою використання і перетворення деяких із загальноприйнятих антропологічних понять. При цьому в центрі уваги будуть залишатися два поняття, які я вважаю центральними в даній області, – *повага і пристойна поведінка.*

Спираючись на ці переформульовані поняття, я спробую довести, що дюркгеймівська версія соціальної психології може бути ефективною і в сучасних умовах.

Робота ґрунтується на даних, отриманих, головним чином, в результаті короткочасного спостереження за пацієнтами з психічними розладами в сучасній науково-дослідницькій клініці. Я вважаю, що цілком логічно вивчати особистісні якості людей, які спостерігалися в закритому закладі, оскільки поза його стінами підтримання їх в нормальному стані було неможливим. Порушення правил добропорядності і з їх боку відбувається в умовах закритої палати, але самі порушувані правила носять загальний характер. Тому від вивчення палати ми можемо перейти до загального дослідження нашого англо-американського суспільства.

Вступ. *Правило поведінки* можна визначити як керівництво до дії, яке рекомендується не тому, що воно приємне, дешеве або ефективне, а тому, що воно підходить для даних умов і є справедливим. Порушення правил викликають характерне відчуття незручності і ведуть до застосування негативних соціальних санкцій. Правила поведінки пронизують всі сфери діяльності і підтримуються багатьма способами. Однак у всіх випадках, навіть не маючи на увазі життя корпорацій, ця підтримка здійснюється групою прихильників. Це одна з загальносоціологічних тем. Дотримання правил веде до стабільності і стандартизації поведінки; і хоча це дотримання – не єдине джерело порядку в людських відносинах, воно тим не менше є надзвичайно важливим. Зрозуміло, схвалювані правила поведінки часто порушуються потайки, їх намагаються обійти, а часом їх визнають в силу соціально не схвалюваних причин. Однак ці варіанти виявляються лише доповненням до випадків, коли правила регулюють, принаймні, зовнішню сторону поведінки.

Правила поведінки обмежують індивіда двома основними способами: *безпосередньо* – як обов'язки, що встановлюють моральні межі його поведінки, і *опосередковано* – в якості очікувань, що визначають моральні межі поведінки інших щодо цього індивіда. Медична сестра, наприклад, зобов'язана дотримуватися

медичних приписів щодо своїх пацієнтів. У той же час вона очікує слухняності і співпраці з нею з боку пацієнтів з тим, щоб вона могла виконувати свої обов'язки стосовно них. Ця слухняність, у свою чергу, може розглядатися як обов'язок пацієнтів по відношенню до сестри. Вона вказує на міжособистісний характер багатьох правил, на їх організацію за принципом «актор-реципієнт», а саме: те, що є обов'язком однієї людини, часто буває очікуванням іншої.

Оскільки обов'язки передбачають обмеження певних способів дії, ми їх іноді трактуємо як важкі і виснажливі в плані виконання. Якщо вони і виконуються, то тільки з включенням свідомості і з зубним скреготом. Насправді більшість дій, що здійснюються людиною, виходячи з правил поведінки, виконуються нею без роздумів. Якщо актору задати питання: чому він так робить, він відповість, що робить так «без особливих причин» або тому, що йому «хотілося зробити так, а не інакше». Лише в разі, коли щось заважає усталеній практиці, він розуміє, що його хоча б частково самостійні дії постійно співзвучні з нормами добропорядності його групи, і неможливість дотримуватися цих норм стає для нього причиною сорому і приниження. Так само він може сприймати як належне свої очікування щодо інших, і тільки коли ситуація несподівано змінюється в гірший бік, він раптом виявляє, що у нього є підстави для обурення.

Таким чином, ми з'ясували, що людина може виконувати той чи інший обов'язок, не відчуваючи його. Далі ми побачимо, що, якщо обов'язок відчувається як такий, що має бути виконаний, то людина, наділена цим обов'язком, сприймає його як бажаний, або як обтяжливий. Коротше кажучи, вона сприймає його як щось приємне або неприємне. Насправді один і той же обов'язок може сприйматися як бажаний в одному відношенні і як небажаний – в іншому. Наприклад, медична сестра, яка роздає хворим ліки, може відчувати задоволення, оскільки завдяки цій процедурі вона встановлює дистанцію з санітарками (які, на думку сестер, в даному разі «недостатньо гарні» для такого роду діяльності). Але, з іншого боку, цей обов'язок може стати обтяжливим, коли, скажімо, сестра стикається з тим, що дозування визначаються написаними нерозбірливим почерком лікарськими приписами. Подібним чином очікування може сприйматися особою, на яку

спрямоване це очікування, як бажане, наприклад, в разі, коли ця особа отримує заслужене підвищення по службі, або як небажане, коли ця особу заслужено звільняють з роботи.

У життєдіяльності правило, яке сприймається актором або реципієнтом як бажане особисто для нього, незалежно від співвідношення цього правила з нормами пристойності, іноді називається *правом* або *привілеєм*. Так ці терміни будуть використовуватися далі в тексті, хоча в них вкладено додатковий сенс, який вказує на особливий розряд правил, до яких індивід може вдаватися, але чого від нього не вимагається. Також слід зазначити, що приємний обов'язок актора може стати приємним очікуванням реципієнта, як, наприклад, обов'язковий поцілунок чоловіка дружині після повернення з роботи. Однак останній приклад має на увазі різні комбінації.

Коли людина залучена до виконання будь-яких правил, то вона за допомогою цього прагне представити себе відповідним чином. У разі, коли мова йде про обов'язки, вона стає для себе і для інших кимось, хто просто дотримується цього правила, кимось, від кого очікується, що він звичайно буде поводитиметься так, а не інакше. Коли мова йде про її очікування, то вона дотримується переконання, що інші будуть належним чином виконувати свої обов'язки і щодо неї, оскільки їх ставлення до неї відображає концепцію її особистості. Стверджуючи себе як такого роду особистість, яка відноситься особливим чином до інших, очікуючи, що інші також будуть ставитися до неї особливим чином, ця людина повинна переконатися, що у неї буде можливість діяти саме так і бути самою такою особистістю. Наприклад, у певних психіатрів буває момент, коли обов'язок надавати психотерапевтичну допомогу пацієнтам, трансформується в щось, що вони повинні робити, якщо вони хочуть зберегти той образ, який вони з себе створили. Те, у що виливається ця трансформація, можна побачити на початкових етапах кар'єри деякого з них, коли вони розриваються між дослідженнями, адміністративною роботою і терапевтичною допомогою тим, хто в іншому випадку залишився б без нагляду.

Таким чином, в цілому, коли правило поведінки порушується, ми бачимо, що ризикують бути дискредитованими двоє: один, наділений обов'язком, який повинен

був керуватися правилом, інший – хто очікує, що до нього будуть ставитися особливим чином в силу цього правила. Небезпека загрожує як акторові, так і реципієнту.

Акт, на який поширюється правило поведінки, є, таким чином, *актом комунікації*. Цей акт є способом, завдяки якому підтверджуються самоті двох – того, для якого правило є просто обов'язком, і того, для якого правило є лише очікуванням. Акт, на який поширюються правила поведінки, але який їм не відповідає, також – і навіть частіше – є актом комунікації, оскільки порушення правил стає подією. Причому це відбувається таким чином, що самоті учасників позбавляються підтвердження. Отже, правила поведінки перетворюють в *експресивне послання* як дію, так і бездіяльність. Підпорядковується індивід правилам або порушує їх – в будь-якому випадку це щось означає. Наприклад, в палатах, де проходило дослідження, кожен психіатр-дослідник очікував, що його пацієнти будуть вчасно прибувати на сеанс психотерапії. Виконуючи цей обов'язок, пацієнти демонстрували, що вони належним чином усвідомили необхідність у своєму лікуванні, і що їх психіатр є тією людиною, яка може встановити «добрі відносини» з пацієнтами. Якщо ж пацієнт відмовлявся з'являтися на сеанс, то інші в палаті схилялися до думки, що він «надто хворий», тому не знає, що для нього корисно, а можливо, його психіатр не та людина, яка може встановлювати відносини. І відвідування, і невідвідування пацієнтами терапевтичних сеансів психотерапії повідомляє щось важливе персоналу і іншим пацієнтам в палаті ...

Розглядаючи правила поведінки, їх для зручності можна розділити на два класи – *симетричні і асиметричні*. Симетричне правило – це правило, яке накладає на індивіда такі ж зобов'язання і викликає такі ж очікування щодо інших, які інші мають щодо нього. Наприклад, у двох досліджуваних палатах, як, втім, і в більшості місць, де перебувають члени суспільства, існує розуміння, що один індивід не повинен красти в іншого індивіда. При цьому різниця їх відносних статусів не має ніякого значення. Далі, кожен індивід аналогічним чином очікує, що і він не буде обкрадений іншим індивідом. Те, що ми називаємо взаємною ввічливістю і

правилами громадського порядку, має *симетричний характер*. Такими були біблійні заповіді, як, наприклад, правило: не пожадай жони ближнього свого.

Асиметричне правило – це таке правило, відповідно до якого інші ставляться до індивіда і він ставиться до них інакше в порівнянні з тим, як він ставиться до них і відповідно вони ставляться до нього. Наприклад, лікарі дають медичні вказівки сестрам, але сестри таких вказівок лікарям не дають. Так само у ряді американських лікарень сестри повинні вставати, коли в приміщення заходить лікар, лікарі ж зазвичай не встають при появі сестер.

Дослідники запропонували кілька критеріїв розрізнення типів правил. Один з них, наприклад, дозволяє розрізнити *формальні і неформальні правила*. Для нашого дослідження важливим буде відмінність між *змістовним правилом* (substance) і *церемонією* (ceremony). Змістовне правило – це правило, яке керує поведінкою по відношенню до тих аспектів, які сприймаються як значущі самі по собі, незалежно від того, що саме повідомляє про самоті учасників: порушення або дотримання цього правила. Так, коли індивід утримується від крадіжок в інших, він дотримується реального правила, яке служить переважно для захисту власності цих інших і лише частково – для захисту уявлення, яке вони про себе створили як про людей з правами власників. *Експресивні смисли* змістовних правил офіційно вважаються вторинними. І це уявлення необхідно підтримувати, навіть якщо в деяких ситуаціях кожен може відчути, що учасники переважно стурбовані експресивною стороною справи.

Церемоніальне правило – це таке правило, яке управляє поведінкою по відношенню до тих аспектів, які сприймаються як такі, що мають вторинну значимість або навіть не мають ніякої значущості самі по собі. Їх важливість – принаймні офіційно – полягає суто в тому, щоб служити конвенціональним способом комунікації, за допомогою якого індивід виражає свій характер або передає свою оцінку інших учасників ситуації. Таке слововживання відрізняється від звичайного. Зазвичай під «церемонією» розуміється гранично деталізована, фіксована в часі сукупність символічних дій, що здійснюються відомими акторами з урочистих приводів, при цьому цілком ймовірне звернення до релігійних почуттів

учасників. Акцентуючи на тому загальному, що є між процедурою дотику до капелюха при зустрічі і процедурою коронації, я за необхідності не звертаю уваги на відмінності між ними в такій мірі, що багато антропологів могли б, ймовірно, визнати це неприпустимим.

У всіх суспільствах правила поведінки зазвичай об'єднуються в коди, які гарантують, що кожен діє належним чином і отримує у відповідь належне. У нашому суспільстві код, який управляє реальними правилами і реальними експресіями, включає в себе наші закони, мораль і етику. Натомість код, який управляє церемоніальними правилами і церемоніальними експресіями, являє собою частину того, що називається етикетом. Всі наші інститути користуються обома типами кодів, але в даній роботі увагу буде зосереджено тільки на церемоніальному коді.

Акти або події, тобто носії знаків або символи, які несуть церемоніальні послання, дуже різні за своїм характером. Вони можуть мати вербальний характер, коли, наприклад, індивід робить заяву, що містить похвалу чи приниження на власну адресу або на адресу іншого, причому робить це особливою мовою і з особливою інтонацією. Вони можуть бути виражені за допомогою жесту, коли сама манера триматися передає або зарозумілість, або раболіпство. Вони можуть фіксуватися в просторі, коли індивід проходить в двері перед іншим індивідом або сидить праворуч, замість того щоб сидіти ліворуч. Вони можуть бути пов'язаними з манерою отримання завдання, коли, наприклад, індивід милостиво приймає завдання і виконує його в присутності інших з апломбом і швидко. Вони можуть бути пов'язані з такою структурою комунікації, коли індивід говорить частіше, ніж інші, або вимагає до себе більше уваги, ніж вони ...

Сукупність символів, які використовуються даною соціальною групою в церемоніальних цілях, можна назвати *церемоніальною ідіомою* ... Церемоніальна діяльність містить деякі базові складові. Як вже було заявлено, головна мета цієї роботи – провести розмежувальну лінію між двома з цих складових – шанобливістю і пристойною поведінкою – і виявити відмінності між ними.

Шанобливість. Під шанобливістю я розумію той компонент діяльності, який служить в якості символічного засобу за допомогою якого повага передається реципієнту відповідно до встановленого ритуалу. Це може означати, крім того, що даний реципієнт розглядається як символ, продовження або представництво чогось. Ці знаки вдячності є способами, за допомогою яких актор урочисто заявляє про своє ставлення до реципієнта і підтверджує це ставлення. У деяких випадках як актор, так і реципієнт можуть взагалі не бути людьми, як, наприклад, у випадку з зустрічними пароплавами, які вітають один одного чотирма короткими гудками. В інших випадках актор є людиною, а реципієнт – певним об'єктом або ідолом, як у випадках з моряком, який салютує капітанському містку перед тим, як піднятися на борт, або з католиком, який припадає на колінах перед вівтарем. Однак я буду розглядати тільки ті виражаючі повагу ритуали, які відбуваються, коли обидва – актор і реципієнт – є людьми. При цьому неважливо – діють вони від свого імені або від імені когось або чогось іншого. Подібного роду церемоніальна активність простежується, мабуть, найбільш чітко в коротких вітаннях, компліментах, вибаченнях, які служать своєрідною орфографією соціального спілкування (intercourse) і можуть бути названі «статусними» або «міжособистісними» ритуалами. Я використовую термін «ритуал» тому, що ця діяльність, наскільки б неформальною і позбавленою релігійного змісту вона не була, є спосіб, за допомогою якого індивід повинен захищати і оформляти символічні смисли своїх дій у присутності об'єкта, який для нього має особливу цінність. ...

Індивід може прагнути до вшанування, заробляти або заслуговувати його. Але, за великим рахунком, йому не дозволено виявляти повагу собі самому. Будучи змушеним шукати повагу з боку інших, він знаходить додаткові причини для продовження цього пошуку. У свою чергу, суспільство отримує додаткові гарантії, що його члени увійдуть в процес інтеракції (interaction) і поглиблять зв'язки один з одним. Якби індивід міг сам собі виявляти повагу, якої він бажає, то в суспільстві проявилася б тенденція до розпаду на окремі острівці, населені самотніми людьми, що створюють свій власний культ, і перебувають в процесі постійного поклоніння своїй власній особі.

Визнання, що передається в акті вшанування, передбачає наявність в актора почуття поваги до реципієнта, яке часто включає в себе загальну оцінку реципієнта. Повага – це те, що індивід постійно відчуває по відношенню до інших; він знає достатньо, щоб придумати щось з того чи іншого випадку, однак, виявивши повагу, він не здатний детально пояснити, що насправді він має на увазі.

Ті, хто виявляє повагу до індивіда, можуть, зрозуміло, відчувати, що він – втілення певної чесноти, представник чогось, і вони віддають йому належне не через те, що вони думають про нього «особисто», а незважаючи на це. У деяких організаціях, наприклад в армії, на такій раціоналізованій процедурі вшанування цілеспрямовано робиться акцент, що призводить до того, що суто формальний і безособовий ритуал спрямований якраз на особистість.

Автоматично вказавши повагу, якої в нього насправді немає, актор відчуває, що він зберігає внутрішню незалежність, відмовляючи у підтримці церемоніальному порядку в результаті лише формальної участі в церемоніалі. І, зрозуміло, ретельно виконуючи всі формальні деталі ритуалу, він може відчути себе вільним у плані вираження всіх можливих форм неповаги шляхом обережної зміни інтонації, вимови, темпу і ін.

Коли мова заходить про вшанування, то в якості моделі зазвичай розглядається модель ритуалів вшанування, підпорядкування і примирення, які виконує особа, підвладна очільнику влади. Повага мислиться як обов'язок підлеглого по відношенню до свого начальника. Це досить вузьке розуміння поваги з двох причин. По-перше, існує велика кількість форм симетричної поваги, яка виявляються особами рівними одна одній в соціальному відношенні. У деяких суспільствах, наприклад у Тибеті, вітання рівних високопоставлених осіб стає тривалим виразом ритуальної поведінки, що за тривалістю і експансивністю перевершує акти поваги, які якась особа виявляє своєму правителю у менш ритуалізованих суспільствах. Крім того, існують і обов'язки прояву поваги вищої посади по відношенню до своїх підлеглих. Вищі священнослужителі у всьому світі повинні відповідати на проявлені знаки уваги фразою, сенс якої в різних культурах зводиться приблизно до наступного: «Благословляю тебе, Сину мій». По-друге,

повага, яку актор виявляє реципієнтові, не обов'язково повинна бути наповненою шанобливим страхом. Існують інші види поваги, яка передається також шляхом ритуалів міжособистісного спілкування. Як приклад можна привести ритуал довіри, яка виявляється господарем дому несподіваним мандрівникам, або ритуал оцінки здібностей, коли одна людина з вдячністю приймає технічну пораду іншого. Почуття поваги, яке відіграє важливу роль в ритуалі вшанування, може проявлятися у вигляді почуття прихильності до людини або до дому. Найбільш яскраво це проявляється в нашому суспільстві в обов'язку молодих людей по відношенню до своєї дружини, до якої він ставиться з любовною повагою і всюди, де тільки можна, перебудовує свою звичайну поведінку в цьому аспекті...

В цілому шаноблива поведінка забарвлюється в люб'язні і ввічливі тони, передаючи оцінку реципієнта, яка багато в чому може виявитися більш компліментарною в порівнянні з тим, що актори відчувають насправді. Зазвичай актор надає реципієнту можливість для сумнівів. Він може навіть маскувати відсутність поваги підвищеною увагою до деталей ритуалу. Тим самим акти поваги часто пов'язані з певним еталоном спілкування між актором і реципієнтом, з яким відтепер повинна співвідноситися їх реальна практика відносин. В крайньому випадку, реципієнт може сприйняти церемоніальну ситуацію в якості реальної і на цій підставі висунути якісь претензії. Однак якщо він необачно зробить це, то його відносини з актором швидше за все зміняться. Люди усвідомлюють, що реципієнт не повинен розуміти актора буквально, а тим більше викручувати йому руки на предмет вшанування і повинен задовольнятися демонстрацією поваги, яка може відрізнитися від більш вагомих форм прояву шани. Отже, виявляється, що багато автоматично виконуваних актів поваги містять залишкові смисли, пов'язані з діяльністю, в якій уже ніхто реально участі не бере, і які передбачають оцінки, яких уже ніхто не очікує. Проте ми знаємо, що нехтування цими рудиментами не може залишитися безкарним.

Поряд з почуттям поваги в актах вшанування міститься свого роду запевнення, що в стислій формі виражає урочисту обіцянку, клятву актора ставитися до реципієнта по-особливому в майбутньому. Клятва підтверджує, що

очікування і обов'язки реципієнта, як реального, так і церемоніального плану, будуть сприйняті і підтримані актором. Тим самим актори обіцяють, що вони будуть розділяти уявлення про самісті, яку реципієнт виробив, виходячи з правил, якими він керується ...

Я вже згадав (кілька) вельми поширених форм прояву поваги в представницьких ритуалах: вітання, запрошення, компліменти і дрібні послуги. З їх допомогою реципієнту повідомляється, що він не ізольований острів і що він з його турботами в тій чи іншій мірі не байдужий для інших. Взяті разом, ці ритуали представляють собою кальку тих меж, в яких ego реципієнта доступне для інших.

Отже, нами були розглянуті два основних типи ритуалів вияву поваги: *представницькі ритуали*, за допомогою яких актор зримо висловлює свою оцінку реципієнта, і *ритуали ухилення* (avoidance rituals), що приймають форму приписів, заборон і табу, спрямованих на дії, від яких актор повинен утримуватися. Якщо він допускає такі дії, то тим самим порушує право реципієнта тримати актора на дистанції. Ми вже знайомі з цією відмінністю з дюркгеймівського поділу ритуалів на позитивні і негативні

Якщо ми припускаємо, що існує щось, що повинно бути зроблено і сказано щодо реципієнта, і те, що не повинно бути зроблено і сказано, то нам має бути зрозуміла неминучість існування внутрішнього протистояння і конфлікт між цими двома формами поваги. Якщо ми запитуємо про здоров'я людини, про її сім'ю, про справи, то ми засвідчуємо нашу щирі зацікавленість. Однак якщо цей ритуал буде здійснений в особливому контексті, то це буде означати, що ми вторглися на заборонену територію. Це стає зрозумілим, коли такі питання задає людина з неналежним статусом або якщо недавні події роблять відповіді на них болючими. Дюркгейм підкреслює: «Людська особистість – це священне поняття. Ніхто не сміє порушувати її межі і вторгтися в її територію. І в той же найбільше благо для неї – спілкування з іншими».

Пристойна поведінка. Отже, було заявлено, що церемоніальна сторона реальної поведінки включає в себе як мінімум дві базові складові – шанобливість і пристойність. Пошанування було визначено як вдячна оцінка будь-якій людині, яку

індивід доносить до цієї людини або за допомогою ритуалів ухилення, або за допомогою ритуалів уявлення, і ми вже обговорили цю проблему. Зараз можна перейти до проблеми пристойної поведінки.

Під пристойністю я матиму на увазі ті елементи церемоніальної поведінки індивіда, які зазвичай передаються за допомогою манер, одягу, вміння триматися. За допомогою цих манер індивід демонструє своєму безпосередньому оточенню те, що він є особистістю, яка володіє певними бажаними або небажаними якостями. У нашому суспільстві людина, яка поводить себе «добре» або «належним чином», повинна володіти такими якостями, як розсудливість і щирість; помірність в своїх запитах; спортивність; володіння мовою і поставою; самоконтроль над своїми почуттями, апетитом і бажаннями; стійкістю в критичних ситуаціях і ін.

При спробі проаналізувати якості, що передаються через поведінку, виникає кілька тем для обговорення. Вихована людина володіє якостями, які зазвичай асоціюються з «вихованням характеру» або «соціалізацією» ... Інші – правильно чи помилково – намагаються використовувати ці якості в діагностичних цілях, як свідчення того, що саме являє собою актор загалом, в інший час і в іншій обстановці, коли він займається іншими видами діяльності. На додаток слід зазначити, що вмюча поводитися людина – це та, яка вміє оберігати свій світ від безцеремонного втручання і таким чином захищати себе від заражаючого впливу оточення. Але найбільш важливим є те, що пристойна поведінка – це необхідна умова для перетворення актора в того, на кого можна покласти в тому плані, що він стане хорошим партнером в актах комунікації (interactant) і буде діяти так, щоб не наражати на небезпеку інших, які уявляють себе в якості його партнерів в комунікації.

Слід ще раз підкреслити, що пристойна поведінка включає в себе риси, отримані з інтерпретацій інших, засновані на тому, як індивід уявляє себе в процесі соціального спілкування. Сам індивід не може знайти ці риси за допомогою словесних запевнень про те, що він ними володіє, хоча він іноді самовпевнено може намагатися це робити. (Він може, однак, ухитритися вести себе так, що інші в процесі інтерпретації його поведінки можуть приписати йому такі якості, які він

хотів би, щоб інші бачили в ньому.) Отже, в цілому, хоча за допомогою шанобливої поведінки індивід і створює власний образ, але, строго кажучи, це не той образ, який призначений для його внутрішнього вжитку. Це, звичайно, не повинно заважати нам зрозуміти і те, що людина може вести себе пристойно завдяки тому, що вона володіє високою самооцінкою, і, навпаки: того, хто не володіє цією якістю, можуть звинуватити у відсутності «самоповаги» або в тому, що він навіть в своїх власних очах позиціонує себе досить низько ...

Правила пристойності, як і правила шанобливості, можуть бути *симетричними і асиметричними*. Між людьми, рівними в соціальному відношенні, найчастіше регламентуються симетричні правила. Серед нерівних людей можливі різні комбінації. Наприклад, у лікарів під час зборів персоналу психіатричних підрозділів клініки був привілей лягтися, змінювати тему розмови, сидіти в не зовсім пристойних позах. З іншого боку, санітари і санітарки могли бути присутніми на зборах персоналу і навіть задавати питання (в дусі орієнтації на методи групової терапії, характерної для цього роду установ), однак передбачалось, що вони повинні були вести себе з більшою обачністю, ніж лікарі ... Граничний випадок цих правил – відношення між господарем і слугою, коли, наприклад, придворні дами і кавалери повинні в пристойній манері надавати послуги недостойному королю. Аналогічно і лікарі мали право побешкетувати в кімнаті сестер, розтягнутися на оглядовій кушетці, пожартувати і побалагурити з сестрами. Персонал нижчих рангів міг взяти участь в цьому неформальному спілкуванні з лікарями, але тільки тоді, коли його ініціювали самі лікарі.

Шанобливість і пристойна поведінка. Шанобливість і пристойна поведінка – аналітичні терміни. У практичному плані дії, які вони позначають, можуть накладатися. Дія, за допомогою якої індивід виявляє свою повагу іншим або відмовляється це робити, є типовим засобом демонстрації того, наскільки добре він вихований. Деякі сторони даного накладання можна прокоментувати. По-перше, здійснюючи даний акт представницької поваги, наприклад пропонуючи гостеві стілець, актор виявляє, що це можна зробити впевнено і м'яко, демонструючи самоконтроль і витримку, а можна – ніяково і невпевнено, демонструючи

нерішучий характер. В даному випадку ми маємо справу з випадковим і побічним зв'язком між шанобливістю і пристойністю. Для ілюстрації можна скористатися нашими матеріалами з приводу взаємин між лікарями і пацієнтами. Одна із скарг з боку лікарів полягала в тому, що пацієнти не приймають душ перед лікарським оглядом. Прийом душу – це спосіб вияву поваги до лікаря і, в той же час, це можливість для пацієнта продемонструвати, що він охайна людина з хорошими манерами. Інший приклад. Гучна мова, крики, спів порушують право інших хворих на самотність і спокій, а з іншого боку, вказують на погане виховання і відсутність контролю за емоціями.

Вплив такого ж зв'язку між шанобливістю і пристойністю простежується в церемоніальних складнощах групової інтеракції: жести поваги, очікувані членами одного суспільства, іноді несумісні зі стандартами пристойності, яких дотримуються члени іншого суспільства. Наприклад, протягом ХІХ ст. дипломатичні відносини між Великобританією і Китаєм були досить напруженими в силу тієї обставини, що від британських послів при відвідуванні китайського імператора був потрібний Kot'ow, вони ж сприймали цей ритуал як несумісний з їх почуттям власної гідності.

Друга форма зв'язку між шанобливістю і пристойністю проявляється в тому, що бажання віддати шану іншим є одним з аспектів, який індивід повинен довести своєю поведінкою, так само як і прагнення вести себе пристойно є загальноприйнятим способом вияву поваги до оточуючих.

Якими б не були практичні зв'язки між шанобливістю і пристойністю, аналітичними зв'язками між цими поняттями є «взаємодоповнення», а не ідентичність. Образ себе, який індивід повинен передати іншим, зовсім іншого типу, ніж той, який інші повинні скласти про індивіда. *Образи поваги* вказують на велике товариство, що виходить за рамки безпосередньої інтеракції, на місце, яке індивід займає в ієрархії цього суспільства. *Образи пристойності* вказують на якості, які можуть бути розкриті в процесі інтеракції завдяки тому чи іншому соціальному положенню, займаному індивідом, оскільки ці якості пов'язані більше

з тим, як індивід використовує своє становище, ніж з рангом і місцем цього положення щодо положення інших.

Далі. Образ себе, який індивід повинен передати іншим за допомогою поведінки, є чимось на зразок виправдання і доповнення того образу, який інші повинні передати шляхом вияву поваги індивідові. Кожен з цих образів може насправді служити гарантією і способом перевірки іншого способу. У багатьох культурах можна виявити форми обміну знаками уваги (*interchange*). Наприклад, господар виявляє повагу гостям, підкреслюючи, як він їм радіє і високо цінує. Вони, в свою чергу, повинні хоча б раз не погодитися з такою високою їх оцінкою (*offering*), показуючи тим самим, що вони не самовпевнені і не нескромні і що вони не згорають від нетерпіння отримати прихильність господаря. Так само, коли чоловік при появі жінки хоче встати, виявляючи повагу до її статі, а вона перериває і зупиняє його, демонструючи, що вона не цінує свої права в цій якості і готова визначити ситуацію як таку, що складається між рівними людьми. Отже, в цілому, коли хтось ставиться до інших шанобливо, він надає їм можливість усунути перебільшену прихильність, продемонструвавши тим самим свої хороші манери. За допомогою цієї диференціації в символізації функцій поваги і пристойності суспільство створює атмосферу, що будується на більш піднесених образах, ніж на тих, які виникали б лише з оцінки чийхось заслуг. Всі згодні з тим, що практично виявляти повагу по відношенню до інших даючи їм дещо завищену оцінку і розуміючи, що такого роду індульгенція буде відхилена і сприйнята як свідчення гарного виховання.

Разом з тим існують і інші взаємодоповнюючі зв'язки між шанобливістю і пристойністю. Якщо людина відчуває, що їй необхідно вести себе пристойно, щоб до неї поставилися шанобливо, вона повинна перебувати в стані, який дозволяє це їй зробити. Вона, наприклад, повинна бути в змозі приховати від оточуючих ті свої сторони, які можуть змусити їх прийти до думки, що вона не гідна їх уваги, бути в змозі усамітнитися, коли знаходиться в непривабливому вигляді з точки зору одягу, настрою, пози або дії. *Ритуали ухилення*, які інші здійснюють щодо неї, дають їй простір для маневру, дозволяючи демонструвати тільки ті сторони особистості, які

заслуговують на повагу. У той же час в результаті цього ухилення іншим легше переконати себе в тому, що повага, яку вони йому виявляють, є виправданою.

Щоб показати різницю між шанобливістю і пристойністю, я виділив взаємодоповнюючі відношення між ними. Однак навіть цей рід залежності може бути надмірно акцентований. Той факт, що людині не вдається виявити належну повагу до інших, не звільняє їх від обов'язку вести себе належним чином в її присутності, яке б незадоволення це у них не викликало. Так само нездатність індивіда вести себе пристойно не звільняє оточуючих від необхідності ставитися до нього з належною повагою. Тільки шляхом диференціації шанобливості і пристойності ми можемо оцінити багато аспектів церемоніального життя. Наприклад, той факт, що група може досягти успіху в одній з цих областей поведінки і мати погану репутацію в іншій області ...

Далі ми повинні зрозуміти, що існує маса випадків, коли було б неправильно з боку індивіда повідомляти про себе те, що інші готові повідомити йому про нього, оскільки кожен з цих двох образів є гарантією і виправданням іншого способу. Мова не йде про дзеркальне відображення одного образу в іншому. Думка Міда про те, що індивід приміряє на себе установку, яку інші мають по відношенню до нього, здається нам надмірним спрощенням ситуації. Індивід швидше повинен покладатися на інших для завершення картини своєї особистості, яку йому дозволено розфарбовувати тільки певними фарбами. *Кожен індивід відповідальний за пристойність власного образу і за шанобливе ставлення до нього інших.* Щоб завершена особистість кожної людини отримала вираження, люди повинні взятися за руки, утворюючи свого роду церемоніальний ланцюг, коли кожен, висловлюючи повагу і пристойно поводячись по відношенню до того, хто праворуч, у відповідь отримує те ж саме від того, хто ліворуч. Можна погодитися, що індивід є власником унікальної особистості, яка цілком належить йому. Однак свідчення цього володіння – повністю продукт спільної церемоніальної праці: коли та частина особистості, яка виражається через пристойну поведінку індивіда, не більше значима, ніж та частина, яка виражається іншими за допомогою їх шанобливої поведінки у ставленні до нього.

Висновок. Правила поведінки, які пов'язують актора і реципієнта, - це соціальні зв'язки. Однак багато дій, які реалізуються відповідно до цих правил, носять нерегулярний характер і вимагають багато часу для завершення. Отже, можливостей для затвердження морального порядку в суспільстві небагато. Саме тут церемоніальні правила виконують свою соціальну функцію, оскільки багато з актів, які підпадають під дію цих правил, нетривалі, не пов'язані з великими витратами і можуть відбуватися в процесі кожної соціальної інтеракції. Якою б не була діяльність за своїм характером і якою б приземленою вона не була, завжди є чимало можливостей для проведення в її рамках локальних церемоній, якщо в цій діяльності беруть участь і інші люди.

За допомогою цих ритуалів, які визначаються церемоніальними обов'язками і очікуваннями, суспільство наповнюється поблажливістю і терпимістю. Інші люди своєю присутністю постійно нагадують індивіду, що як добре вихована людина він повинен триматися разом з ними, підтверджуючи тим самим їх важливість. Жести, які ми іноді називаємо порожніми, можливо, насправді є найбільш змістовними.

Отже, важливо розуміти, що особистісне надбання людини (the self) є частково об'єктом поклоніння, чимось сакральним, до чого треба ставитися з відповідною ритуальною турботою, з тим щоб вона постала перед очима інших в належному світлі. Пристойна поведінка індивіда, коли він вступає в контакт з іншими і коли інші з повагою ставляться до нього, є засобом утвердження цієї особистості. В рівній мірі важливо розуміти, що якщо індивід повинен грати в цю священну гру, то для неї необхідно знайти підходяще поле. Навколишнє середовище має гарантувати, що індивід не заплатить надто високу ціну за свою пристойну поведінку і що у відповідь отримає відповідну шанобливу реакцію. Практики шанобливості і пристойності повинні бути інституціоналізовані так, щоб індивід був в змозі розгорнути життєздатну священну самість і продовжував залишатися в грі на відповідному ритуальному ґрунті.

У даній роботі я висловив думку, що поняття Дюркгейма, пов'язані з примітивною релігією, можна перевести в поняття шанобливості і пристойної

поведінки, і що ці поняття можуть допомогти нам висвітлити деякі сторони сучасного міського світського життя. Висновок полягає в тому, що в певному сенсі цей секуляризований світ не настільки безрелігійний, як це може здатися. Багато богів канули в минуле, але сам індивід наполегливо прагне залишитися втіленням важливого божества. Він ходить з гідністю і є реципієнтом багатьох маленьких почестей. Він ревниво стежить за тим, чи є достатньою виявлена йому повага, але, якщо до нього підібрати ключі, він готовий пробачити своїх кривдників. Через відносності статусів деякі люди можуть розцінити його вплив як оскверняючий їх, інші думають, що вони паплюжать його. У будь-якому випадку існує розуміння, що вони повинні ставитися до нього з ритуальною увагою. Індивід, можливо, настільки життєздатне божество, тому що він насправді може усвідомити церемоніальне значення того, як до нього ставляться, і він здатний цілком самостійно і адекватно відреагувати на це. У контактах між такими божествами немає потреби в посередниках; кожен з цих богів може служити священиком для самого себе.

Гофман И. Природа почтительности и пристойного поведения // Общая социология. Хрестоматия / Сост. А.Г. Здравомыслов, Н.И. Лапин; Пер. В.Г. Кузьминов; под общ. ред. Н.И. Лапина – М.: Высш. шк., 2006. – С.141-163 – переклад з рос. Л.Й.Гуменюк

Питання до тексту

1. Що І.Гофман називає правилом поведінки і що означає його дотримання?
2. Якими двома основними способами правила поведінки обмежують індивіда?
3. Актор і реципієнт: хто вони? Приведіть приклади
4. На які два класи автор поділяє правила поведінки? Приведіть приклади
5. Що автор розміє під шанобливістю?
6. Назвіть два основних типи ритуалів вияву поваги. Приведіть приклади
7. Пристойна поведінка і правила пристойності: поняття і види
8. Чи пов'язані поняття «шанобливість» і «пристойна поведінка»?

КУЛЬТУРНИЙ ЗСУВ У ЗРІЛОМУ ІНДУСТРІАЛЬНОМУ СУСПІЛЬСТВІ

Представники різних товариств є носіями різних культур, вони відрізняються один від одного своїм світоглядом, цінностями, навичками і пріоритетами. Зміни, що відбулися в останні десятиліття в економічній, технічній та соціально-політичній сферах, зумовили серйозні зрушення в культурних засадах сучасного індустріального суспільства. Змінилося все: стимули, які спонукають людину до праці, протиріччя, які стають причинами політичних конфліктів, релігійні переконання людей, їхнє ставлення до розлучень, абортів, гомосексуалізму, значення, яке людина надає обзаведенню сім'єю і дітьми. Можна піти ще далі і дозволити собі твердження, що за час існування сучасного індустріального суспільства змінилося навіть те, чого люди хочуть від життя.

Всі ці зміни відбуваються поступово, в свою чергу, відображаючи зміни в процесі формування людини, що визначають лице різних поколінь. Так, серед старших членів суспільства, як і раніше широко розповсюджені традиційні цінності і норми, тоді як групи молоді все більше схиляються до нових орієнтацій. У міру того як молодше покоління дорослішає і поступово витісняє старше, відбувається і трансформація світогляду, який переважає в суспільстві.

Але чому культури схильні до змін? Швидше за все, тому, що кожна культура є стратегією адаптації її народу. У довгостроковій перспективі такі стратегії, як правило, є реакцією на перетворення економічного, технічного та політичного характеру і як такі не можуть довго залишатися незмінними. При цьому, хоча зміни в сфері культури є реакцією на розвиток соціально-економічного, політичного та технічного середовища, вони самі, в свою чергу, формують останнє. Серйозні зміни в сфері культури сприяли розквіту промислової революції на Заході, а сама вона породила радикальну зміну західної культури. Культурні рухи і сьогодні змінюють русло розвитку суспільства, в результаті чого економічне зростання перестає виступати в якості домінуючого соціального орієнтира, а значення економічних критеріїв як стандарту раціональної поведінки знижується. На ранніх етапах індустріалізації економічні чинники відігравали настільки

важливу роль, що виявилася певною мірою можливою інтерпретація суспільства і культури в цілому на основі моделей економічного детермінізму. Коли ж прийшла пора сучасного суспільства, економічні чинники досягли такої точки, після якої їх значення почало знижуватися, і сьогодні детерміністські моделі, на кшталт класичного марксистського світогляду, втрачають свою дієвість.

У громадян західних країн почали змінюватися ціннісні орієнтації – переважна увага до матеріального добробуту і фізичної безпеки поступилося місцем турботі про якість життя. Причини і наслідки такого культурного зсуву носять складний характер, однак його основний принцип можна викласти досить дохідливо: людям властиво висловлювати стурбованість у зв'язку з безпосередніми потребами або загрожуючими небезпеками, а не стосовно речей, які здаються далекими або не мають до них безпосереднього відношення. Наприклад, прагнення до краси носить більш-менш універсальний характер, проте голодна людина буде зайнята швидше пошуком їжі, ніж естетичного задоволення. Тим часом безпрецедентно велика частина населення західних країн виросла в умовах виняткової економічної безпеки; в результаті остання як і раніше розглядається як цінність позитивного характеру, однак її відносне значення сьогодні не настільки вагоме, як в минулому.

Неповноцінність ігноруючих культурні фактори моделей стає все більш очевидною. В католицьких країнах, від Латинської Америки до Польщі, церква відіграє дуже важливу роль, незважаючи на те що прихильники економічного детермінізму вже не раз її ховали. В ісламському світі фундаменталізм став таким політичним фактором, який не можуть ігнорувати ні Схід, ні Захід. Регіон Східної Азії, де поширене конфуціанство і який з об'єктивних умов господарства відноситься до найбільш проблемних регіонів світу, за рівнем економічної динаміки сьогодні перевершує всі інші частини планети; без врахування культурних чинників пояснити ці явища неможливо. Навіть в сучасних індустріальних суспільствах релігійна свідомість не тільки переважає роль класової з точки зору впливу на поведінку електорату, а й, судячи з усього, в даний час все збільшується:

якщо за останні десятиліття вплив класового чинника на дії виборців різко знизився, то значення релігійного залишається напрочуд стабільним.

Вплив на політичні процеси економічних чинників не викликає сумнівів, проте ними одними справа не обмежується. Різним товариствам в різній мірі характерна специфічна сукупність проявів культурно-політичного світогляду, причому ця культурна своєрідність носить відносно стійкий, але аж ніяк не непорушний характер. При цьому він може мати серйозні політичні наслідки, один з яких обумовлений їх тісним взаємозв'язком з життєздатністю демократичних інститутів.

При аналізі довгострокових взаємозв'язків між політикою і економікою політична культура виступає в якості найважливішої змінної величини. Стабільна демократія не обов'язково є наслідком високого ступеня економічного розвитку: він може стимулювати, але не здатен гарантувати становлення демократичних інститутів і політичної культури, сприяючої їх розквіту. Слід мати на увазі, що культурні зміни в значній мірі відображають соціалізацію стійких навичок і поглядів. Одного разу встановившись, ці орієнтації мають значний запас міцності і здатні здійснювати самостійний вплив на політику і економіку протягом довгого часу після подій, завдяки яким вони сформувалися. Тому в довгостроковій перспективі взаємозв'язок між економікою і політикою носить комплексний характер; проте можна говорити про яскраво виражений емпіричний зв'язок економічного розвитку з виникненням демократії, коли раціональний вибір і політична культура виступають не як антиподи, а як взаємодоповнюючі фактори.

Культура – це система поглядів, цінностей і знань, широко розповсюджених в суспільстві і передаваних з покоління в покоління. Якщо чимало рис людини мають вроджений і незмінний характер, то культура є предметом засвоєння і в різних суспільствах може бути різною. Найбільш ключові, рано засвоєні її аспекти мало схильні до змін: по-перше, в силу того, що для зміни центральних елементів когнітивної організації дорослої людини необхідний масований вплив, і, по-друге, тому, що найпотемніші цінності стають для людини самоціллю і зречення від них породжує неусвідомлені страхи і втрату впевненості в собі. Звичайно, в умовах

серйозних і постійних зрушень соціетального характеру перетворенням можуть піддатися навіть ключові елементи культури, однак їх зміна буде відбуватися швидше з витісненням одного покоління іншим, ніж шляхом перебудови свідомості дорослих людей, чия соціалізація вже відбулася.

Міжгенералізаційний процес зміни цінностей зумовлює поступову модифікацію політичних і культурних норм сучасного індустріального суспільства. Такий перехід, [який ми називаємо зрушенням] від матеріалістичних ціннісних пріоритетів до постматеріалістичних, виводить на авансцену нові політичні проблеми й багато в чому служить імпульсом для нових політичних рухів. Він веде до розколу традиційних партій і до появи нових, змінюючи при цьому самі критерії, якими користується людина при оцінці суб'єктивного сприйняття того, що вона вважає добробутом [і соціальним визнанням]. Більше того, становлення постматеріалістичних орієнтації видається окремим аспектом більш широкого процесу культурних змін, у ході яких переосмислюються релігійні орієнтації, уявлення про ролі статей, сексуальні і культурні норми західного суспільства. Такий зсув сам по собі є елементом більш широкої сукупності міжгенераційних культурних змін, у результаті яких зростання уваги до якості життя і самовираження супроводжується меншим акцентом на традиційні політичні, релігійні, моральні та соціальні норми.

Причиною міжгенералізаційного переходу від матеріалістичних цінностей до постматеріалістичних стала безпрецедентна економічна та фізична безпека, яка характеризувала післявоєнний період. На постматеріалістичних цінностях молодь робить набагато більший акцент, ніж люди старшого покоління, і когортний аналіз свідчить про те, що це набагато більшою мірою є результатом зміни поколінь, ніж простим наслідком дорослішання і старіння людини.

Американці та західноєвропейці зробили важливі кроки в бік постматеріалізму між 1970 і 1988 рр., і є підстави припускати, що цей процес буде продовжуватися. Між тим його темпи, спричинені заміною одного покоління іншим, залишаються відносно повільними, оскільки в сучасних індустріальних суспільствах з їх відносно низьким рівнем смертності міжгенераційне заміщення

сповільнене, а зниження рівнів народжуваності, яке спостерігається з середини 60-х рр. ще більше гальмує цю тенденцію. Тим не менш, за нашими розрахунками, всього за 29 років, з кінця 1970 і до початку 2000 р., зміниться майже половина (49,8%) дорослого населення Західної Європи.

З урахуванням поступового характеру заміни одного покоління іншим видається можливим, що навіть до 2000 р. матеріалістів налічуватиметься не менше, ніж постматеріалістів. Загальна частка останніх стане приблизно в два рази більшою, ніж вона була на початку 70-х, коли з десяти західноєвропейців постматеріалістом був тільки один. Однак подібні зрушення роблять співвідношення між матеріалістами та постматеріалістами ключовим фактором порівняльного соціологічного аналізу. В період проведення наших перших обстежень, в 1970-1971 рр., матеріалісти мали переважну більшість в порівнянні з постматеріалістами: співвідношення між ними становило приблизно 4 до 1. Воно різко змінилося вже до 1988 року, коли на 4 матеріалістів припадало 3 постматеріалісти. Такі показники дещо виходять за межі довгострокових тенденцій, оскільки вони відображають поєднання міжгенераційних змін з періодичними ефектами, які безпосередньо до 1988 р. отримали сприятливий характер. Але навіть без урахування цього останнього показника оцінки, що ґрунтуються тільки на факторі заміни одного покоління іншим, говорять про те, що до 2000 р. число матеріалістів буде лише трохи перевищувати число постматеріалістів. Останнє може послужити поворотним моментом в співвідношенні між двома типами різних ціннісних орієнтацій: постматеріалісти мають більш високий рівень освіти, відрізняються більшою цілеспрямованістю і виявляють більш високу політичну активність, ніж матеріалісти. Тому їх вплив у багатьох питаннях буде, швидше за все, переважувати вплив матеріалістів. Наслідки заміни одного покоління іншим повинні тому надати в майбутньому вагомий вплив на поширені в західному суспільстві цінності. [...]

Звісно ж, що становлення постіндустріального суспільства здатне активізувати подальшу еволюцію космологічних уявлень, проте в дещо іншому напрямку, ніж на ранніх етапах індустріалізації. У Сполучених Штатах, Канаді та

Західній Європі значна частина співробітників працює сьогодні поза фабричними стінами. Більшість людей вже не живе в механістичному середовищі, а проводить більшість свого виробничого часу в спілкуванні з людьми і символами. Зусилля людини все менше зосереджуються сьогодні на виробництві матеріальних товарів, замість цього акцент робиться на комунікації і на обробці інформації, причому в якості найважливішої продукції виступають інновації та знання.

Нам видається, що такий розвиток подій має сприяти формуванню менш механістичного світогляду, в рамках якого на чільне місце буде зведено розуміння мети і сенсу людського існування. Голокост і Хіросіма з усією очевидністю продемонстрували, що техніка є далеко не однозначним благом, а екологічні проблеми призвели до того, що колишня повага до природи була в певній мірі відновленою. Оскільки постіндустріальне суспільство є аж ніяк не поверненням до аграрного, більш ймовірним, ніж відтворення традиційної релігії, представляється зростання уваги до духовних цінностей.

Инглехарт Р. Культурный сдвиг в зрелом индустриальном обществе // Новая постиндустриальная волна на Западе. Антология / Под ред. В.Л. Иноземцева. М., 1999. С. 249-260. – переклад з рос. Л.Й.Гуменюк

Питання до тексту

1. Які серйозні зрушення в культурних засадах сучасного індустріального суспільства відбулись в останні десятиліття через зміни в економічній, технічній та соціально-політичній сферах?
2. Чому, на думку автора, культури схильні до змін? Що Ви думаєте з приводу йогого?
3. В чому полягають взаємозв'язки між політикою і економікою? Яке значення при цьому має культура?
4. Як відбувається міжгенералізаційний процес зміни цінностей?

Л. Г. Іонін

КУЛЬТУРА І НАУКИ ПРО КУЛЬТУРУ

1.1. Історія слова «культура»

Культура – одне з двох-трьох найскладніших слів, використовуваних в нашому практичному і науковому вжитку. Почасти це пояснюється тим, що воно має складну і заплутану мовну історію, а частково тим, що застосовується для позначення вкрай складних понять в різних наукових дисциплінах і до того ж в найрізноманітніших системах мислення.

Про те, як формувалися і розвивалися різні значення слова «культура», розповів мовознавець Р. Вільямс. Появі цього слова в різних європейських мовах безпосередньо передувало латинське *cultura*, що походило від *colere*. Останнє мало безліч значень: населяти, культивувати, опікуватися, поклонятися, вшановувати і ін. Деякі з них згодом утворили самостійні терміни, хоча і частково перекривають значеннями один одного. Так, значення «населити» через латинське *colonus* трансформувалося в колонію, а «почуття», «поклонятися» через латинське *cultus* - в культ. В англійській мові слово *culture* спочатку мало сенс «розвивати», «культивувати», хоча і з відтінком «служіння», «шанування», при цьому в середньовічній англійській воно іноді прямо вживалося як служіння. У французькій, точніше в старофранцузькій, латинське *cultura* перетворилося в слово *coulture*, яке пізніше отримало зовсім самостійне значення, і лише потім в *culture*.

У всіх випадках раннього вживання слово *culture* означало процес культивування, вирощування чого-небудь, зазвичай тварин і рослин. Це призвело до появи додаткових значень слова, таких, як англійське *coilter* – леміш, що походить від латинську *cilter*, що означає те саме знаряддя. Подальша еволюція пов'язана, очевидно, з перенесенням уявлень про культивування, обробіток з природних процесів на людський розвиток, причому агрокультурний, сільськогосподарський сенс довгий час зберігався. Так, Френсіс Бекон говорив про «культуру і удобрювання умів», а в середині XVIII століття англійський єпископ, нарікаючи на брак сучасного виховання, писав, що «люди благородного народження і виховання не хочуть рости своїх дітей для церкви» (словами «люди

... народження ... і виховання «я намагався передати словосполучення «persons

of either birth or culture»).

Два моменти потрібно відзначити особливо. По-перше, метафора ставала все більш звичною, поки, нарешті, такі терміни, як «культура мислення», не почали сприйматися прямо і безпосередньо, а не в переносному сенсі; по-друге, слово культура, що відноситься до особистих процесів, все частіше використовувалося при характеристиці процесів розвитку і вдосконалення загалом, що означало універсалізацію терміна. Саме з цього на рубежі XVIII - XIX століть і почалася різноманітна і заплутана сучасна історія слова «культура».

Тоді ж, в кінці XVIII - початку XIX століття сформувалося стійке значення самостійного терміна «цивілізація». Це слово походить від латинську *civis* - громадянин і *civilis* – належить, що відноситься до громадянина. В результаті досить довгої еволюції воно почало виражати сенс історичного процесу і його досягнень: очищення моралі, утвердження законності і соціального порядку. У той же час, спочатку у Франції, а потім в Англії воно почало використовуватися у множині – вели мову про цивілізації.

Приблизно ті ж процеси (правда, з певними затримками) відбувалися і в російській мові. Саме слово «культура» вперше зареєстровано в Кишеньковому словнику іноземних слів, виданим Н. Кириловим в 1845 році, але особливого поширення воно не мало, і не зустрічається навіть у «володарів дум» - Добролюбова, Писарєва, Чернишевського та ін. Ще в 1853 році І. Покровський в «Пам'ятному листку помилок в російській мові “, опублікованому в «Москвитянині», назвав це слово непотрібним. Але вже в 60-і роки воно повноправно тлумачиться в словниках російської мови, а в 80-і і пізніше набуває широкого розповсюдження, причому в тому ж багатстві значень, що і в західноєвропейських мовах. Згідно з В. Далем, культура – це «обробка і догляд, обробіток; освіта, розумова і моральна; кажуть навіть культивувати замість обробляти, утворювати». При цьому, як в європейських мовах, відповідні терміни застосовувалися для позначення сільськогосподарських знарядь (культиватор).

Так само і термін «цивілізація» проник до Росії разом з відповідними перекладними книгами. У XX столітті в Росії, як і в Західній Європі, під словом

«цивілізація» (а іноді цивілізованість або civility) почали розуміти загальний стан суспільства або навіть рівень виховання, поведінки або манер конкретних персон, протиставлений дикунству або варварству. Однак зі зростанням числа порівняльних досліджень з'явилися досить нечіткі трактування цього поняття в різних поєднаннях: західна цивілізація, російська цивілізація, індустріальна цивілізація, сучасна цивілізація і ін.

Але повернемося до розвитку терміну «культура». Важливий поворот в його інтерпретації відбувся в німецькій мові: до кінця XIX століття була поширена форма cultur, а на зміну прийшла сьгоднішня kultur. Спочатку поняття «культура» і «цивілізація» розвивалися в Німеччині так само, як в інших країнах. В кінці XVIII століття, перш за все, в працях Гердера, було здійснено нововведення, чи не найвирішальніше в історії вивчення культури: мова зайшла не про культуру, а про культури (у множині). Іншим важливим нововведенням, запропонованим дещо пізніше, стало характерне для Німеччини протиставлення культури і цивілізації, яке рідко зустрічається як в повсякденній, так і в науковій лексиці інших європейських мов.

Спробуємо підбити підсумок лінгвістичного розвитку слова «культура» за декілька століть. В сучасних європейських мовах можна виділити (якщо виключити сільськогосподарську і природничо-наукову термінологію, наприклад, культура вики, культура мікробів) чотири основних сенси слова культура:

- абстрактне позначення загального процесу інтелектуального, духовного, естетичного розвитку;
- позначення стану суспільства, заснованого на праві, порядку, м'якості вдач і т.д; в цьому сенсі слово культура збігається з одним зі значень слова цивілізація;
- абстрактне свідчення про особливості способу існування або способу життя, властиві певному товариству, певній групі людей, певному історичному періоду;
- абстрактне позначення форм і продуктів інтелектуальної і, перш за все, художньої діяльності: музика, література, живопис, театр, кіно і ін. (Тобто все те, чим займається міністерство культури); мабуть, саме цей сенс слова «культура» найбільш поширений серед широкої публіки.

Перераховані значення слова «культура» пов'язані між собою частково за походженням, частково за змістом. Все це дуже престижні значення (якщо можна тут застосувати такий термін). Однак є безліч прикладів ворожого ставлення як до слова «культура», так і до того, що воно означає. Антикультурні почуття і вороже ставлення до культури також мають солідну історію. Вперше вони відзначені в Англії XIX століття і стали реакцією на претензійність естетизму в мистецтві і житті (М.Арнольд). Тоді критики естетизму замість culture використовували «винайдене» ними знущально-імітуюче слово *culchah*. Потім певна ворожість виникла в результаті німецької пропаганди часів першої світової війни, зосередженої навколо німецького *kultur*, яке нібито перевершує все інше. У перші десятиліття XX століття російські та зарубіжні нігілісти і авангардисти, а потім молодіжні вожді і маси 60-х - 70-х років на Заході виступали за те, щоб зруйнувати культуру як опору традиції і головну перешкоду на шляху в майбутнє людства. В цьому до авангардистів 20-х примикали більшовики.

Однак існує і постійна, хронічна ворожість до культури. Її причинами є, з одного боку, необгрунтовані претензії так званих інтелектуалів, або інтелігенції, на вище, переважаюче знання або навіть стан душі і мислення, а з іншого – малоосвіченість народу, зневажливе ставлення до нероб-інтелектуалів, які існують на народні гроші. Для позначення саме такої культури, що розуміється в зневажливому, принизливому сенсі, існують навіть спеціальні терміни: в Америці – *culture-vulture*, в Росії і СНД цьому приблизно відповідає *культур-мультиур* – російськомовний термін середньоазіатського походження.

[...] Ми привели найбільш приблизний огляд історії слова і історії значень слова «культура». [...] Р. Вільямс, до списку словникової статті, присвяченій слову культура, включив такі співвідносні за значенням терміни: естетика, мистецтво, цивілізація, гуманізм, наука.

1.2. Які науки вивчають культуру

Існує низка дисциплін, які зосереджуються на описі і аналізі культури і культур. Назвемо лише основні, не зупиняючись поки на суміжних дисциплінах і

численних субдисциплінах. Це – етнологія, етнографія, культурна і соціальна антропологія, культурологія, соціологія культури і філософія культури.

Тут варто було б, напевно, визначити кожен з дисциплін, показавши специфіку її предмета і методу, а потім назвати дослідників, які здійснили найбільший внесок у розвиток кожної з них. Але це зробити непросто. Більш того, спроби чіткого визначення цих наук і розмежування їх «сфер впливу» приречені на невдачу. Буквально в кожній з цих дисциплін предмети, методи, специфічні об'єкти дослідження, польові та теоретичні стратегії істотно різняться не тільки від країни до країни, від школи до школи, але навіть від дослідника до дослідника.

[...] Можна сказати, що етнологія, етнографія, культурна антропологія і соціальна антропологія – це систематичні порівняльні науки про культури різних суспільств і різних епох, які ґрунтуються, насамперед, на зборі та аналізі емпіричного матеріалу. Відмінності між ними в тій мірі, в якій вони взагалі існують (це, швидше, відмінності між школами і окремими дослідниками в рамках кожної з дисциплін), полягають у рівні абстракції при аналізі явищ культури.

Філософія культури – це позначення підходів до вивчення сутності, мети і цінності культури, її умов і форм прояву. Вона має величезну кількість форм і часто виявляється тотожною філософії історії, оскільки саме історія розглядається як процес розгортання і втілення сенсу культури.

Кілька слів про культурологію. [...] «Культурологія – галузь наукового знання, покликана досліджувати культуру як єдину систему і особливий клас явищ. Вивченням різних розділів культури зайняті (цілком або частково) кілька спеціалізованих дисциплін – філософія, мовознавство, археологія, етнографія, мистецтвознавство, історія архітектури, історія природознавства, релігієзнавство та ін. Узагальнити їх зусилля, створити для них загальну теоретичну базу, визначити найбільш загальні закономірності формування, функціонування та розвитку культури покликана особлива наука – культурологія. Однак до сих пір

існують значні розбіжності в розумінні предмета, методу і проблематики культурології. «Останнє не дивно: адже і в розумінні того, що таке культура, також існують, як буде сказано далі, не те що значні, а іноді просто кардинальні розбіжності.

І, нарешті, соціологія культури – наука, яка розглядає будову і функціонування культури у зв'язку з соціальними структурами і інститутами і стосовно конкретно-історичних ситуацій. Однак останнім часом, (це вже зазначалося в передмові) уявлення про роль культури в житті суспільства суттєво змінюються, а разом з ними змінюються і уявлення про те, якими є предмет, мета, метод і обсяг соціології культури. Наведене вище визначення є традиційним, напевно, воно влаштує соціолога будь-якого напрямку. Однак нинішні зміни в організації і сприйнятті людиною її світу змушують інакше ставити питання про соціологію культури. Я б навіть назвав цю нову, саме зараз виникаючу дисципліну не соціологією культури, а культурною соціологією (за аналогією з культурною антропологією) або культурним аналізом. Культурний аналіз, про який в основному і буде йти мова в цій книзі, - це не стільки особлива наукова дисципліна, скільки напрям теоретичного дослідження, що застосовує методологію і аналітичний апарат культурної антропології, соціології і філософії культури і ставить собі за мету виявлення і аналіз закономірностей соціокультурних змін. [...]

1.16. Визначення культури

[...] У 1952 році американські антропологи А.Кребер і К.Клакхон опублікували книгу, в якій привели огляд відомих на той час концепцій і визначень культури. Вони проаналізували понад 150 визначень, кожне з яких відображало важливу сторону поняття культури і, безумовно, мало право на існування. У 1963 році Кребер і Клакхон перевидали книгу, значно розширивши перелік визначень культури за рахунок включення нових інтерпретацій, які з'явилися за десятиліття, що минули з часу виходу першого видання. Цей огляд визначень і концепцій культури був, мабуть, найбільш повним з наявних у світовій літературі, а й він все-таки мав деякі прогалини, бо Кребер і Клакхон

зосереджувалися на підходах, прийнятих в англо-американській літературі, і поза полем зору дослідників залишилося розмаїття визначень і концепцій, що були в німецькомовній і франкомовній традиціях.

Проте ця робота дає досить адекватне уявлення про типи і способи визначення поняття культури. Кребер і Клакхон розділили всі визначення культури на шість основних типів (від А до F), причому деякі з них, в свою чергу, поділяються на кілька груп.

А. Описові визначення, в яких наголос робиться на перерахуванні всього того, що охоплює поняття культури. Родоначальником такого типу визначення культури є знаменитий антрополог Е. Тайлор. Згідно з Тайлором, «культура, або цивілізація, в широкому етнографічному сенсі складається у своєму цілому із знань, вірувань, мистецтва, моральності, законів, звичаїв і деяких інших здібностей і звичок, засвоєних людиною як членом суспільства».

В. Історичні визначення, в яких акцентуються процеси соціального наслідування, традиція. Прикладом тут може служити визначення, дане відомим лінгвістом Е. Сепіра: культура – це «соціально успадкований комплекс способів діяльності і переконань, що становлять тканину нашого життя». Недолік визначень цього типу пов'язаний з припущенням про стабільність і незмінність, в результаті чого з уваги не береться активність людини в розвитку і зміні культури.

С. Нормативні визначення. Ці визначення поділяються на дві групи. Перша з них – визначення, які орієнтуються на ідею способу життя. За визначенням антрополога К.Уіслера, «спосіб життя, якого дотримується громада або плем'я, вважається культурою ... Культура племені – це сукупність стандартизованих вірувань і практик, яких дотримується плем'я». Друга група – визначення, які орієнтуються на уявлення про ідеали і цінності. Тут можна процитувати два визначення: філософа Т.Карвера «культура – це вихід надлишкової людської енергії в постійній реалізації вищих здібностей людини», і запропоноване соціологом У.Томасом, «культура ... це матеріальні і соціальні цінності будь-якої групи людей (інститути, звичаї, установки, поведінкові реакції)

незалежно від того, чи йде мова про дикунів чи про цивілізованих людей».

Д. Психологічні визначення, в яких наголос робиться або на процес *адаптації до середовища* (D-I), або на *процес навчання* (D-II), або на *формування звичок* (D-III). Індексом D-IV Кребер і Клакхон позначають «чисто психологічні визначення». Нижче наведені визначення, найбільш характерні для кожної з цих чотирьох груп.

D-I. «Сукупність пристосувань людини до її життєвих умов і є культура, або цивілізація ... Ці пристосування забезпечуються шляхом поєднання таких прийомів, як варіювання, селекція і передача у спадок» (соціологи У.Самнер і А. Келлер).

D-II. «Культура – це соціологічне позначення для навченої поведінки, тобто поведінки, яка не дана людині від народження, не визначена в її зародкових клітинах як в ос або соціальних мурах, а має засвоюватися кожним новим поколінням заново шляхом навчання у дорослих людей» (антрополог Р.Бенедикт).

D-III. «Культура – це форми звичної поведінки, загальні для групи, спільності або суспільства. Вона складається з матеріальних і нематеріальних елементів» (соціолог К.Янг).

D-IV. «Під культурою ми будемо розуміти сукупність всіх сублімацій, всіх підстановок або результируючих реакцій, коротше, все в суспільстві, що пригнічує імпульси або створює можливість їх збоченої реалізації» (психоаналітик Г.Рохайм).

Е. Структурні визначення, в яких увага акцентується на структурній організації культури. Тут характерні визначення, дані антропологом Р.Лінтоном: «а) ... Культури – це, в кінцевому рахунку, не більш ніж організовані повторювані реакції членів суспільства, б) Культура – це поєднання навченої поведінки і поведінкових результатів, компоненти яких розділяються і передаються у спадок членами даного суспільства».

Ф. Генетичні визначення, в яких культура визначається з позиції її походження. Ці визначення поділяються на чотири групи: F-I, в яких культура розглядається як продукт або артефакт; F-II, в яких наголос робиться на ідеях; F-

III, в яких підкреслюється роль символів; F-IV, в яких культура визначається як те, що походить з того, що не є культурою. Нижче наведені визначення, найбільш характерні для кожної групи.

F-I. «У найширшому сенсі слова культура означає сукупність всього, що створено або модифіковано свідомою чи несвідомою діяльністю двох або більше індивідів, які взаємодіють один з одним або впливають на поведінку один одного» (соціолог П. Сорокін).

F-II. «Культура – це відносно постійний нематеріальний зміст, який передається в суспільстві за допомогою процесів усупільнення» (соціолог Г. Беккер).

F-III. «Культура – це найменування для особливого порядку, або класу феноменів, а саме: таких речей і явищ, які залежать від реалізації розумової здібності, специфічної для людського роду, яку ми називаємо «символізацією». Точніше кажучи, культура складається з матеріальних об'єктів – знарядь, пристосувань, орнаментів, амулетів і ін., а також дій, вірувань і установок, що функціонують в контекстах символізації. Це тонкий механізм, організація екзосоматично шляхів і засобів, використовуваних твариною особливого роду, тобто людиною, для боротьби за існування або виживання» (соціолог Л. Уайт).

F-IV. «Те, що відрізняє людину від тварин, ми називаємо культурою» (натураліст і філософ В.Оствальд).

Кожне з цих різноманітних визначень зосереджується на певній одній стороні, характеристиці, культури. Як правило, вони не є взаємовиключними. [...] Без сумніву, вони були б згодні з тим, що культура – це те, що відрізняє людину від тварин, культура – це характеристика людського суспільства. Крім того, вони, напевно, погодилися б, що культура не успадковується біологічно, а передбачає навчання. Далі, вони напевно визнали б, що культура безпосередньо пов'язана з ідеями, які існують і передаються в символічній формі (за допомогою мови).

Це найзагальніші судження про культуру щодо яких можлива згода серед дослідників найрізноманітніших напрямків в соціальних і гуманітарних науках.

[...]

Ионин Л. Г. Социология культуры. – М.: Издательская корпорация «Логос», 1998. – С. 9-16, 45-47. – переклад з рос. Л.Й.Гуменюк

Питання до тексту

1. Розкрийте значення і походження терміна «культура»
2. Дайте визначення поняття «культура», використовуючи різні підходи
3. Дайте визначення поняття «цивілізація». Хто з зарубіжних і вітчизняних науковців займався вивченням цивілізаційних процесів?
4. Об'єктом вивчення яких наук є культура?
5. Чим відрізняються предметні області культурології, філософії культури, соціології культури?

І.С. Кон

СЕКСУАЛЬНА КУЛЬТУРА ХХІ СТОЛІТТЯ

Історичний розвиток людської сексуальності, як і всіх інших сфер життя, підпорядкований нормам індивідуалізації і плюралізації. Головні тенденції цього розвитку є глобальними.

Сексуально-еротична поведінка і мотивація на наших очах емансипуються від репродуктивної біології, якій вони зобов'язані своїм походженням в філогенезі. На індивідуально-психологічному рівні так було завжди. Люди, як і тварини, спаровуються не для розмноження, а для задоволення. Однак в минулому ця сторона справи всіляко завуальовувалася і приглушалася. «Нормальною» вважалася тільки така сексуальна активність, яка сприяла або могла привести до зачаття. У ХХ ст. становище змінилося. Суспільна свідомість (нормативна культура) прийняла той факт, що сексуальність не спрямована на дітонародження, не потребує виправдання і є самоцінною. В кінці ХХ ст. мотиваційне розмежування сексуальності і репродукції отримало також матеріальну базу. З одного боку, ефективна контрацепція дозволяє людям займатися сексом, не боячись зачаття. З іншого боку, генна інженерія створює потенційну можливість виробляти потомство «в пробірці»,

з заздальгідь запрограмованими спадковими даними, без сексуального спілкування і навіть особистого контакту батьків. Розширення сфери індивідуальної репродуктивної свободи загрожує серйозними соціальними наслідками (наприклад, загрозою депопуляції, замість звичного перенаселення, або зміни необхідного співвідношення статей, якщо «всі» раптом захочуть народжувати хлопчиків). Завдяки досягненням медицини істотно розширюються вікові рамки сексуальної активності: люди можуть відчувати сексуальні радості частіше і довше, ніж в недавньому минулому. Однак щоб продовжувати сексуальне життя до старості, потрібно піклуватися про підтримку не тільки потенції, але і здоров'я, краси і культури тіла в цілому, причому це в рівній мірі стосується чоловіків і жінок. Нова культура тілесності іноді породжує тривоги і психологічні розлади, наприклад, хворобливе бажання схуднути, але одночасно стимулює турботу про здоров'я і про дотримання правил особистої гігієни. Однак це можливо тільки при досить високому рівні добробуту і суспільної охорони здоров'я. Бідні й неосвічені верстви населення (і цілі суспільства) залишаються також порівняно сексуально знедоленими.

У ХХ ст. радикально змінилися уявлення людей про здоров'я. Всесвітня організація охорони здоров'я (ВООЗ) починаючи з 1975 р. розмежовує поняття репродуктивного та сексуального здоров'я. За визначенням ВООЗ, сексуальне здоров'я - «не просто відсутність розладів, дисфункцій або захворювань, а пов'язаний з сексуальністю стан фізичного, емоційного, душевного і соціального благополуччя». Всесвітня сексологічна Асоціація на конгресі у Валенсії (1997) прийняла спеціальну «Декларацію сексуальних прав».

Зрушення в сексуальній культурі нерозривно пов'язані зі змінами гендерного порядку. Сексуальна революція другої половини ХХ ст. була насамперед жіночою революцією. Ідея рівності прав і обов'язків статей у ліжку – плоть від плоті загального принципу соціальної рівності. Порівняльно-історичний аналіз динаміки сексуальної поведінки, установок і цінностей за останні півстоліття показує повсюдне різке зменшення поведінкових і мотиваційних відмінностей між

чоловіками і жінками у віці сексуального дебюту, зокрема сексуальних партнерів, прояві сексуальної ініціативи, ставленні до еротики тощо.

Співвідношення статевих (біологічно обумовлених) і гендерних (соціально-сконструйованих) відмінностей чоловічої та жіночої сексуальності залишається теоретично спірним. Поява гормональної контрацепції дає жінкам небувалу владу над репродуктивними процесами. Сьогодні жінка може вирішувати це питання без згоди і навіть без відома чоловіка. Ресексуалізація жінок, які краще за чоловіків рефлексують і вербалізують свої сексуальні потреби, також створює для чоловіків труднощі, такі, як виконавська тривожність. Сучасні молоді жінки очікують від своїх партнерів не тільки високої потенції, але і розуміння, ласки і ніжності, які раніше до чоловічого джентльменського набору не входили. Традиційна поляризація чоловічої та жіночої сексуальності коригується принципами заснованого на взаємній згоді партнерського сексу. Однак, при всьому вирівнюванні чоловічих і жіночих сексуальних сценаріїв, чоловіча сексуальність залишається більш екстенсивною, предметною, не пов'язаною з емоційною близькістю і переживається не як відношення, а як завоювання і досягнення.

Сексуальне розкріпачення жінок сприяє зростанню їх сексуальної активності і задоволеності, зменшує фригідність і ін. Проте жінки частіше за чоловіків не відчують сексуального бажання (у Фінському національному опитуванні 1992 року це визнали від 5 до 20% чоловіків і від 15 до 55% жінок). У Петербурзі, за даними репрезентативного опитування 1996 р. відсутність або рідкість сексуального задоволення визнали 5% чоловіків і 36% жінок. Це не тільки сексологічна, а й соціальна проблема.

У минулому вивчення сексуальної поведінки часто будувалося навколо інститутів шлюбу та сім'ї. Зіставлення шлюбної, дошлюбної і позашлюбної сексуальної активності і сьогодні залишається істотним. Всупереч прогнозам радикалів, моногамний шлюб і юридично неоформлені постійні партнерські відносини (співжиття) аж ніяк не відмирають. Але самі сімейні цінності диференціюються, на перший план виходять показники якості життя і суб'єктивного благополуччя. Сучасні партнерства і шлюби тяжіють до того, щоб

бути «чистими» (термін Е. Гідденса), самоцінними відносинами, заснованими на взаємній любові і психологічній інтимності, незалежно від способу їх оформлення. Такі відносини значно менш стійкі, ніж церковний шлюб або буржуазний шлюб за розрахунком. Звідси – збільшення числа розлучень і пов'язаних з ними соціально-психологічних проблем. Ті ж процеси, які породжують болючі проблеми, нерідко містять в собі об'єктивні передумови їх пом'якшення (наприклад, психологічна травма, заподіяна дитині розлученням батьків, пом'якшується усвідомленням того, що це явище масове, ти не один в такому становищі). Але це можливо тільки при наявності реалістичної соціально-педагогічної стратегії.

Установка на можливу тимчасовість сексуального партнерства – похідна від високої соціальної мобільності, яка робить будь-які соціальні ідентичності і належності більш мінливими і змінними. Висока мобільність створює ситуацію ненадійності і невизначеності, але одночасно збільшує ступінь індивідуальної свободи і пов'язаної з нею відповідальності.

Важливі зрушення відбуваються в сфері сексуальної моралі. Хоча моральне регулювання і оцінка сексуальних відносин не зникають, вони стають більш гнучкими і реалістичними. В результаті зменшується розрив між повсякденною, побутовою і офіційною мораллю і звужується коло морально оцінюваних явищ. Число сексуальних партнерів і варіанти конкретних сексуальних технік (що саме люди роблять в ліжку) поступово стають виключно справою особистого розсуду. Разом з тим звуження сфери морального регулювання компенсується більш високими вимогами до характеру відносин. Найважливішим критерієм моральної оцінки сексуальних дій і відносин стає їх добровільність, взаємна згода партнерів, причому вимогливість суспільства в цьому відношенні помітно підвищується. Осудові, а часом і юридичному переслідуванню піддається не тільки пряме сексуальне насильство, а й різні форми сексуального примусу, на які раніше не звертали уваги.

Важливий елемент сучасної сексуальної культури – нормалізація гомосексуальності, пов'язана із загальним зростанням соціальної терпимості, ослабленням гендерної біполярності і емансипацією сексуальності від репродукції.

Хоча гомофобія і дискримінація людей за ознакою їх сексуальної орієнтації залишається серйозною соціально-політичною проблемою, в останні 30 років у всьому світі спостерігається помітне зростання терпимості до одностатевого кохання, особливо серед молодших і освічених людей, а також збільшення числа чоловіків і особливо жінок, які визнають, що відчували сексуально-еротичний потяг до осіб своєї статі.

Згідно з виробленою ВООЗ Міжнародною класифікацією хвороб (МКБ-10), прийнятою у всіх цивілізованих країнах, включаючи Росію (з 1999 р.) і Китай (з 2001 р), гомосексуальність не вважається хворобою і не підлягає лікуванню. Багато західних країн в останні роки легалізували одностатеві шлюби або домашні партнерства. Європейське співтовариство вважає дискримінацію людей за ознакою їх сексуальної орієнтації також юридично і морально неприйнятною, як расизм або антисемітизм. Намічаються зрушення у визнанні права одностатевих пар на усиновлення дітей ...

Принципово змінюється ставлення суспільства до еротики. У ХХ ст. її включили в число законних предметів масового споживання. Наукові дослідження показують, що адміністративні заборони на еротичну здебільшого неефективні, а самі сексуально-еротичні матеріали не приносять тієї шкоди, яку їм приписують. Споживання еротики стає справою індивідуального розсуду, а свобода отримання і поширення сексуальної інформації – одним з невідчужуваних прав дорослої людини.

[...] Важливою формою сексуального задоволення, особливо для тих людей, яким з тих чи інших причин важко реалізувати свої еротичні бажання в звичайних відносинах, віч-на-віч, стає віртуальний секс. Як і будь-яке нове явище, це загрожує небезпеками, перш за все – можливістю відриву від дійсності і відходу з реального життя у віртуальне. Однак до «інтернет-залежності», як і «телеманії», з приводу якої панікували в середині ХХ ст., схильні, головним чином, люди з вже наявними комунікативними проблемами і труднощами.

Змінюються функції комерційного сексу (проституції). Його негативні сторони загальновідомі. По-перше, він загрожує здоров'ю населення, будучи

розсадником венеричних захворювань і СНІДу. По-друге, він використовує пригніченні жінок. По-третє, проституція аморальна. По-четверте, вона тісно пов'язана зі злочинним світом. По-п'яте, не дивлячись ні на які заборони, до неї залучаються неповнолітні. Однак проституція невіддільна від таких соціальних умов, як бідність, безробіття, брак житла. Крім того, потрібно ясно усвідомлювати, кого і чому ми хочемо захистити. Захист суспільства від інфекційних захворювань, жінок і дітей – від сексуальної експлуатації, людей взагалі від гріха і аморальності – абсолютно різні завдання, які вимагають різних методів. Виробити єдину стратегію щодо проституції західні суспільства в ХХ ст. не змогли, дві найбільші ліберальні країни – Нідерланди та Швеція – у цьому питанні рішуче розходяться.

Особливо великі зрушення відбуваються в характері сексуальної поведінки і цінностей підлітків. У другій половині ХХ ст. практично в усьому світі відбулося зниження віку сексуального дебюту і зменшення різниці в цьому відношенні між чоловіками і жінками. Пік цього процесу припав в Європі і США на 1960-70-і рр., потім він загальмувався. Зниження віку сексуального дебюту і автономізація підліткової і юнацької сексуальності від «зовнішніх» форм соціального контролю (з боку батьків, школи, церкви і держави) створює низку потенційно небезпечних ситуацій, перш за все – небажаних вагітностей, абортів і зараження інфекціями, що передаються статевим шляхом (ІПСШ), останню загрозу зробив особливо серйозною СНІД. У 1970-х рр. ранній початок сексуального життя на Заході повсюдно корелював з різними антинормативними і девіантними вчинками (погана шкільна успішність, пияцтво, хуліганство, конфлікти з вчителями і батьками і ін.). У 1980-90-х рр. становище змінилося. Хоча ранній початок сексуального життя і сьогодні часто поєднується у підлітків з проблемною поведінкою та прагненням швидше подорослішати, наслідки цього залежать як від соціальних умов, так і від індивідуальних, особистих особливостей підлітка. У тих країнах, де існує ефективна сексуальна освіта, сексуальна активність підлітків значно рідше супроводжується епідеміологічними та іншими соціальними втратами. Хоча тенденції розвитку підліткової сексуальності всюди одні і ті ж, між країнами є істотні відмінності.

Переконавшись у неефективності зовнішнього контролю за підліткової сексуальністю, педагоги і психологи поклали надії на сексуальну освіту. Спочатку деякі думали, що з цим впорається батьківська сім'я, але хоча батьківська сім'я – важливий фактор морального і емоційного виховання дітей, сексуальної освіти вона не дає і не дасть. Це роблять інші соціальні інститути – суспільство однолітків, засоби масової інформації, а перш за все – школа, причому акцент робиться не на заборонах, а на переконанні і освіті. Заходи, що живаються в цьому напрямку зусилля дають позитивні плоди...[...]

Кон И. Сексуальная культура XXI века // Педагогика. – 2003. – № 4. – С.3–15. – переклад з рос. Л.Й.Гуменюк

Питання до тексту

1. В чому, на думку автора, полягає глобальна тенденція зміни сексуально-еротичної поведінки в ХХІ столітті.

2. Які зміни в суспільствах ХХ століття зумовили сучасні зрушення в сексуальній культурі?

3. Назвіть основні тенденції в розвитку інституту шлюбу і сім'ї за І. Коном

4. В якій віковій групі населення в останні десятиліття відбулися найбільш істотні зрушення в характері сексуальної поведінки і цінностей? Чому?

5. Яким чином, на вашу думку, всі вищеописані трансформації вплинули на розвиток сім'ї як соціального інституту і малої соціальної групи?

К. Мангейм

СОЦІОЛОГІЧНІ ПРИЧИНИ КУЛЬТУРНОЇ КРИЗИ НАШИХ ДНІВ

I

Поряд з кризою духовного життя людей симптоми розпаду сучасного суспільства і його перетворення проявляються в потрясіннях, до яких схильна наша культура.

Якщо вчений в останню чергу виявляє зв'язки, що з'єднують культурне і суспільне життя, то пояснюється це тим, що в спокійні часи на високому рівні

суспільної диференціації, на якій ми знаходимося, обидві ці сфери розвиваються начебто окремо. У кожному складному суспільстві культура завжди створювала не тільки власні органи, а й свій світ, багато в чому володіючий власним континуумом.

Творці культури і публіка відчують себе настільки захищеними міцністю своїх інститутів, незалежністю своїх традицій, що навіть при потрясінні, яке вони в даний час переживають, схильні пояснювати коливання всієї будови випадковим втручанням так званих громадських сил. Однак неправильно було б вважати, що громадські сили впливають на культуру тільки в прикордонних ситуаціях і що в область культури втручаються тільки катастрофічні порушення порядку. Життя суспільства, завжди присутнє в культурі, виявляється в ній і тоді, коли діє непомітно, і якщо в постановці питання «культура і суспільство» вони відриваються одне від одного і потім впливають одне на одне, то таке питання, по суті, поставлено неправильно. Суспільство саме входить в культуру і щохвилини формує її. Тому невірно бачити в суспільстві лише економіку і політику (базис) і говорити про соціологію культури тільки в тих випадках, коли ці сфери впливають на культуру.

[...] Відповідно до двох важливих протидіючих принципів – ліберального принципу *laissez-faire* і принципу регулювання – наша культура відчуває загрозу з двох сторін: їй загрожує точно вирахована небезпека, поки демократичне масове суспільство в розумінні лібералізму представлено самому собі. Але значно більша небезпека загрожує їй, якщо в цьому масовому суспільстві форми диктатури витісняють вільні форми. До цих двох умовиводів додамо третій, а саме, що ті ж соціологічні причини, які призводять до розпаду культури в ліберальному суспільстві, прокладають шлях формам диктатури.

Ці три початкові зауваження отримують наукове і практичне значення для діяча в області культурної політики лише в тому випадку, якщо ми говоримо не тільки про небезпеки і занепад культури взагалі, як це робив, наприклад, Шпенглер, а можемо виявити і аналізувати окремі соціальні сили і причинні ряди,

які ведуть до розпаду культури. Отже, ми не прагнемо до пророцтв, а шукаємо керівну нитку, яка допоможе нам планомірно розглянути дію найбільш істотних соціальних факторів в області культури.

II

Кожне дослідження соціальних засад культури має базуватися на двох видах вторгнення соціального фактора в сферу культури.

A. В одному випадку соціальний фактор здійснює це в якості вільного нерегульованого життя суспільства, яке своїми спонтанними утвореними зєднаннями бере участь у формуванні духовного життя.

B. Потім це реалізується за допомогою соціального регулювання і організацій, які виступають в галузі культури як інститути. Ми маємо тут на увазі вплив на духовне життя за допомогою церкви, шкіл, університетів, дослідницьких установ, преси, радіомовлення і всіх видів пропагандистських організацій.[...]

Отже, ми починаємо з соціологічного опису соціальної системи і спробуємо простежити в ній процес зростання культури. Спочатку неорганізоване суспільне життя постає як непідлеглий правилам, нерозчленований комплекс. Але якщо придивитися, виявляється, що в позаекономічній соціальній структурі ліберального порядку відбуваються ті ж процеси, які є типовими для вільного ринку, з тією лише різницею, що в області культури ці процеси діють в іншому напрямку і вимірюються іншими масштабами. Соціологічний розгляд культури в ліберальному суспільстві має у всякому разі виходити зі становища виробників культури, тобто з прошарку інтелігенції та її місця в суспільстві.

Проблема соціології інтелігенції знаходиться, незважаючи на безліч підступів до неї, на початковій стадії. З позицій нашої науки, сформулювати відповідне значення культури в різних сферах соціального життя – завдання інтелектуальної еліти. Існують основні *типи еліти*: еліта в області політики, організації, знання, мистецтва і релігії. Якщо еліта в області політики і організації створює інтеграцію численних вольових імпульсів, то функція еліти в області знання, естетики та релігії – сублімувати духовні енергії, не повністю використані суспільством в щоденній боротьбі за існування.

Таким чином, ці типи еліти надають рухові як волю до об'єктивного знання, так і ті тенденції до інтроверсії, споглядання і рефлексії, які, хоча і є умовою існування кожного суспільства, не отримали б на даному рівні належного розвитку без більш-менш свідомого управління.

Ми не можемо тут докладно зупинятися на складних психологічних проблемах сублімації, інтроверсії, споглядання і ін. Але ми можемо виходити з того, що шляхи культурної сублімації пов'язані з певними типовими ситуаціями; при цьому відому роль відіграє характер використання людьми свого дозвілля і вибір груп інтелігенції, які характеризуються значним вільним часом і особливим способом життя. Суспільство, яке повністю використовує свої сили для організації, не залишає достатньої можливості для інтроверсії, споглядання і рефлексії. У такому суспільстві переважає еліта в області політики і організації, тоді як еліта в області рефлексії, науки, мистецтва і релігії майже повністю відсутня або, у всякому разі, не може отримати серйозного значення. Суспільство, яке не дозволяє сублімуючому прошарку досягнути розвитку, не може ні управляти культурним процесом, ні збільшити свої творчі сили. Тільки там, де, з одного боку, пересічна людина має в своєму розпорядженні достатньо вільного часу, щоб піддати сублімації надлишок своєї енергії, і де, з іншого боку, в області культури існує група лідерів, здатна скерувати цю сублімацію, виникають відповідаючі один одному прошарки: прошарок, який створює культуру, і прошарок, який цю культуру сприймає. [...]

Прикладом цивілізації, в якій політична і військова еліта витісняють інші, може служити Спарта. Сполучені ж Штати характеризувалися досі головним чином тим, що там пануючу ментальність одночасного визначали завдання організації та еліти. У суспільстві масової демократії також культурна сублімація, наприклад в області мистецтва і моди, відбувається тільки в тому випадку, якщо напередодні виникли дрібні групи знавців (*connaisseurs*), що формують смак, звідки зміст і техніка сублімації повільно розповсюджуються на решту суспільства. У всіх областях культурного життя подібні еліти як невеликі групи здійснюють функцію первинного формування духовних і душевних сил, управління колективною

екстраверсією і інтроверсією; вони – носії творчої ініціативи і традиції. Якщо ці невеликі групи знищуються, якщо виникає перешкода для їх правильної селекції, то в суспільстві зникає основна умова створення і збереження культури.

Криза культури в ліберальному демократичному суспільстві приводить, перш за все, до того, що фундаментальні соціальні процеси, розвитку яких раніше сприяли створюючі культуру еліти, внаслідок масовізації суспільного життя перейшли у свою пряму протилежність. Ситуація тут складається приблизно так само, як з принципом конкуренції. Можна помітити, що дія і цього принципу веде за певних обставин до оптимальних досягнень індивідів, якісно переважаючих інших, тоді як при інших констеляціях той самий принцип викликає навіть зниження соціального рівня, спонукаючи застосовувати в змаганні недобросовісні засоби.

Аналогічно існують констеляції, при яких нерегульована дія інших соціальних сил може привести до негативних результатів в галузі культури. Вважаю необхідним назвати декілька симптомів деструктивного впливу лібералізму і демократії в галузі культури на стадії масового суспільства і протиставити їх як прояв «негативного лібералізму» і «негативної демократизації» тим процесам, в яких лібералізм і демократизація раніше за допомогою вільного саморегулювання суспільного життя впливали надзвичайно благотворно на розвиток культури. У зв'язку з проблемою формування еліти в ліберальному суспільстві я хочу запропонувати в якості теми для дискусії **чотири такі процеси**, які мають сьогодні першочергове значення:

- зростаюче число елітарних груп і виникаюче внаслідок цього ослаблення їхньої сили;
- знищення замкнутості елітарних груп;
- зміна принципу відбору цих еліт;
- зміна внутрішнього складу еліт.

III

Перший вплив ліберального порядку на формування еліти знаходить своє вираження в розростанні елітарних груп. Спочатку це збільшення числа провідних елітарних груп створює плідне розмаїття на відміну від черствості і замкнутості

небагатьох груп, які панували у відносно невеликих і легко доступних для огляду суспільства колишніх часів. Однак після того як розмаїття виходить за певні межі, воно перетворюється в дифузію. Чим більше елітарних груп у суспільстві, тим більше кожна з них втрачає провідну функцію і силу впливу, бо вони взаємно нейтралізують одна одну. У демократичному масовому суспільстві вже жодна з цих груп не може настільки утвердитися, щоб накладати свій відбиток на все суспільство. [...]

IV

Друга негативна зміна полягає в тому, що принципова відкритість демократичного масового суспільства з ростом його величини і тенденції до публічності веде не тільки до надмірного збільшення числа елітарних груп, а й позбавляє самі ці елітарні групи їх відособленості, необхідної для утворення духовних і душевних імпульсів. Якщо втрачається певна мінімальна міра відособленості, то цілеспрямованість в утворенні смаку, провідного принципу смаку, вже не може бути досягнута. Нові імпульси підхоплюються широкими масами як прості збудники, а не в їх усталеній формі як об'єктивні утворення, і разносяться як один з багатьох подразників, яких в сучасному світі з його великими містами і так достатньо. Постійно зростаюча спрага подразнень замінює творче терпіння і прагнення до досконалості.

У цьому полягає соціологічна причина того симптому, на який вже в кінці минулого століття вказав відомий історик мистецтва Рігль, а саме, що після стилю бідермейер ми не створили, власне, жодного стилю в мистецтві і тепер займаємося тим, що повторюємо в швидкому чергуванні колишні стилі. Така сама розгубленість і відсутність керівництва панують і в інших областях культури, в області філософського тлумачення світу, формування політичної волі і ін. Якщо той, хто спостерігає за подібними змінами, не звик бачити за явищами дії соціального механізму, він легко прийде до висновку, що в такі періоди людська природа змінювалася з дня на день і що тепер люди мають меншу творчу здатність і менш самобутні, ніж раніше. Виступаючи проти таких думок, слід наполегливо вказувати на мінливі соціальні сили, в нашому випадку, коли у

пізньоліберальному масовому суспільстві відсутнє керівництво, - на негативно функціонуюче формування еліти. Далі слід звернути увагу на те, що виникаюча загальна безпорадність і відсутність керівництва дають диктаторським групам шанс на перемогу. Якщо цим групам вдасться створити будь-яку політичну інтеграцію, вони зможуть, не зустрічаючи істотного опору з боку інших груп, утвердитися у всій сфері суспільного життя. Істотного опору вони не зустрічають тому, що всі елітарні центри, які формують волю, смак, судження, уже раніше знищили один одного.

Загальна тенденція масового суспільства до втрати певного напрямку найбільш яскраво спостерігалася в післявоєнній Німеччині, де, в першу чергу, інфляцією були знищені і атомізовані колишні середні прошарки. Викинуті, таким чином, зі своєї соціальної системи групи були подібні неорганізованій масі, яка лише випадково може проявити схильність до інтеграції. У цій ситуації виникла невідома раніше інтенсивна дратівливість і сприйнятливність по відношенню до нових форм переживання і досвіду, але був загублений всякий шанс довго зберігати певний характер. Англія належить, на відміну від Німеччини, до тих країн, де нові тенденції масового суспільства швидше паралізуються завдяки збереженню старих органічних зв'язків і пов'язаних з ними форм переживань. У Франції також зберігся уклад дрібних міст і провінційності, що служили протидіючою силою механізму, існуючому в масовому суспільстві.

V

Ще одне джерело негативної демократизації полягає в *зміні принципів відбору елітарних груп*. Якщо, з одного боку, вирішальним для утворення елітарних груп в галузі культури є прагнення зберігати відому замкнутість і відособленість, то, з іншого боку, важливо також, щоб приплив людей в ці групи з великого суспільства допускав їх селекцію в певних формах. Правда, замкнуті на зразок каст групи інтелігенції також створюють духовне життя, навіть у вигляді надкультури, - досить згадати про езотеричні жрецькі культури Вавилону і

Єгипту – однак саме внаслідок порушення соціального закону вони швидко припиняють свою активність. Тому відносна відкритість цих елітарних груп також служить, поряд із щойно зазначеної відокремленістю, умовою їх справжньої життєвості в області культури. Кожна людина, що приходить з інших сфер життя, привносить нові імпульси, збагачує внутрішню атмосферу елітарної групи. Одночасно він служить посередником, який пов'язує еліту з іншими групами й культурними прошарками, до яких еліті слід звертатися.

Однак і в області відбору проявляються *негативні симптоми масової демократії*. Якщо уявити собі істотні форми відбору елітарних груп, які відомі з історії, можна розрізнити три принципи: відбір по крові, за володінням і за досягнутим успіхом. В аристократичному суспільстві, особливо після того, як воно утвердилося, відбір проводився за принципом крові; буржуазне суспільство поступово ввело в якості доповнення принцип багатства, принцип, діючий для освіченої еліти, оскільки освіченість в більшій чи меншій мірі була доступна лише молодому поколінню забезпечених верств. Хоча принцип успіху в поєднанні з двома іншими діяв і раніше, проте важливим нововведенням останньої фази демократичного розвитку було те, що принцип досягнутого успіху все частіше ставав єдиним критерієм суспільного визнання. В цілому сучасна демократія являє собою комбінований апарат відбору. Її елітарні групи – поєднання успішних особистостей, які досягли свого становища за допомогою одного або декількох з трьох згаданих принципів. Як би не ставитися до цієї комбінації з точки зору соціальної справедливості, слід, у всякому разі, визнати, що вона вдалим чином поєднує гальмуючі консервативні і рухаючі вперед принципи відбору. Відбір на основі досягнутого успіху представляє тут динамічний елемент. У нас немає чіткої картини того, який вплив на масове суспільство здійснив би відбір елітарних груп, якби провідну роль в цьому процесі грав тільки відбір за досягнутим успіхом. Можливо, в такому суспільстві чергування різних елітарних груп рухалося б надто швидко і в ньому був би відсутній континуум, який створюється, головним чином, шляхом поступового розвитку провідних груп в суспільстві. Однак справжня загроза культурі нашого

масового суспільства полягає зовсім не в тому, що принцип досягнутого успіху раптово приймає занадто загальний характер, а, навпаки, в тому, що останнім часом суспільство перестає вважати цей принцип вирішальним в конкурентній боротьбі за владу і раптово починає застосовувати інші критерії, наприклад принцип крові, покликаний усунути принцип досягнутого успіху.

Ми не будемо витратити зусиль для доказу того, що недавно проголошений расовий підхід зовсім не є, як це не дивно, справжнім принципом відбору по крові. Йдеться вже не про чистоту виплеканої благородної меншості і її традиції; в цьому відношенні прибічники даної теорії знайшли демократичність і готові відразу ж надати відкритим групам широких мас привілей на підвищення, не пов'язане з успіхом. До сих пір часто викликаюче задріть домагання на виконання конкретних функцій і на певне становище в суспільстві було привілеєм знаті, заснованим, в першу чергу, на походженні; результат цієї заяви лише в другу чергу пов'язувався з досягнутим успіхом. Тепер найнікчемніша людина має привілей, що дозволяє їй посилатися не на успіх, а на походження. Це може знову служити характерною ознакою процесу, який ми назвали негативною демократизацією: якщо неконтрольований принцип свободи і конкуренції в першій фазі сучасного суспільства вів до проголошення загальної рівності і тотожних їй обов'язків і прав, то в розглянутому тут випадку він перетворюється у свою протилежність. Раптово виникає вимога надати величезним групам людей, і навіть людині з вулиці, привілей чистої раси незалежно від результатів її діяльності. Сьогодні в діючому негативно суперництві політичних принципів питання ставлять вже не про правильність, а про придатність. Тому, характеризуючи цю боротьбу ідеологій, немає сенсу вказувати, що логічно неможливо протягом тривалого часу надавати привілеї кожній людині. Я не збираюся розписувати, як буде виглядати масове суспільство після відмови від принципу успіху; нагадаю лише, що при виникненні цього суспільства воно легітимізувалось саме за допомогою цієї нової норми у відборі і тільки в ній черпало мужність для боротьби з попереднім суспільним принципом традиції.

Подальші соціальні перешкоди у формуванні культури виникають в новітній фазі розвитку як наслідок штучного зсуву в складі елітарних груп; перш за все, насильно змінюється співвідношення корінних і мобільних елементів. Щоб зрозуміти значення цієї зміни, важливо мати на увазі, що західна культурна еліта з самого початку була сплавом локальних носіїв культури з земель і станів з непов'язаними з певною місцевістю інтелектуалами. Оскільки сучасна культура була підготовлена клерикальною освіченістю, вона з моменту її виникнення носила в значній мірі інтернаціональний характер. Адже клерикальна культура була, в першу чергу, виразом міжнародного порядку і лише в другу чергу – відображенням специфічних локальних і національних ситуацій. Слідом за цим християнським гуманізмом виник світський гуманізм, який, в свою чергу, складався на мирській основі теж як інтернаціональний рух. Правда, у міру демократизації культури в середовищі гуманістів і патрициїв починає діяти тенденція до її локалізації. Однак тільки процвітаюче бюргерство додало пізньому міському мистецтву справжній локальний колорит, створило діяльність і мислення, що відрізнялось за своїм локальним характером. Отже, історична спільнота Заходу аж ніяк не проходила в своєму історичному розвитку, як схильний собі уявляти неспеціаліст, різні ступені, піднімаючись від локальної провінційної культури до національної та інтернаціональної; навпаки, після грандіозної інтернаціональної стадії, правда, обмеженої вузькими елітарними колами інтеграції, в цю інтернаціональну сферу вбудовується спочатку локальна і лише пізніше національна інтеграція. У Північній Європі основу культури закладають осілі там монахи, що додали варварським племенам надлокальну і надродову культуру. Ще довгий час ця традиція зберігається в нашому суспільстві серед мандрівних, отже, не пов'язаних з певною місцевістю, індивідів. Лише повільно, поряд з ними, починають набувати свою культурну значимість корінні елементи. З цього моменту в культурі кожної країни йде боротьба двох груп. Одна з них пов'язана з певною місцевістю як своїм зовнішнім існуванням, так і своїм духовним життям і відчуває чуже й іноземне навіть те, що приходить із сусідньої провінції. Поряд з нею діє інша група більш мобільних і не

пов'язаних органічно з корінним суспільством індивідів, що вважають за краще діяти в сфері соціальних і духовних зв'язків, які готують утворення культурного співтовариства Європи. У Великій французькій революції знаходить своє вираження налаштованість мобільної міської інтелігенції, а у виниклій за нею контрреволюції і романтиці, навпаки, - налаштованість тих груп, які знаходяться під впливом відокремленого розвитку провінцій і округів. До тих пір поки зберігається органічний розвиток, ці дві групи і ці настрої позитивно впливають один на одного. Тип мобільної людини перешкоджає духовній провінціалізації особи корінного типу, володіння, батьківщина і заздалегідь гарантоване майбутнє якої роблять його більш земельним, але і більш млявим; а він, у свою чергу, змушує абстрактну, ультрамобільну людину з повагою ставитися до конкретних ситуацій і традицій свого безпосереднього середовища і душевно перейматися ними.

Подібно до того як в сучасній економіці при найвищому розвитку техніки і комунікацій народжуються рухи за автаркію, виникають перебої і в культурній сфері. Прихильники локальної духовності прагнуть витіснити зі своїх лав тих, хто відстоює в культурі інтернаціональні зв'язки, і таким чином знищити все те, що ми духовно сприйняли з моменту виникнення гуманістичної освіченості. У період утворення автаркії і всередині ряду розвинених країн відбувається свого роду «деколонізація», про яку говорив М.Ю. Бонн стосовно економіки: споконвічно корінні групи відокремлюються від мобільних елементів і тим самим від всього, що привнесено в нашу культуру розвитком християнства і світської інтернаціональної культури.

Справді, низка супутніх цьому процесу психічних і духовних явищ може бути пояснена лише цим регресом. Якщо до цього часу нормальний відбір підіймав носіїв культури або поступово підвищував культуру прошарків в цьому процесі, то тепер, в ході негативного відбору, тон починають задавати ті, хто відстав за своїм самовладанням і здатністю контролювати свої потяги. Внаслідок їх перемоги пануючими стають їхні цінності; в душі окремого індивіда також виникає внутрішня боротьба мотивів і в кінцевому результаті відбувається негативний відбір такого роду, що люди починають соромитися культури, яку вони поступово сприйняли,

оцінюють схильність до неї як прояв слабкості і боягузтва; досконала протягом тривалого часу багатьма поколіннями сублімація поступово розпадається і зовні все більше виступає хаотична і аморфна сторона душі. Так, в кінці кінців негативний відбір еліти в суспільстві перетворюється в негативний відбір панівних переживань і властивостей характеру, здійснюваних в душі індивіда. *Діюче в кожному суспільстві прагнення до витіснення при культурно-позитивному відборі пригнічує асоціальні і початкові імпульси, а при негативному відборі – досягнути в повільному культурному процесі сублімацію.*

VI

Однак завдання соціології культури не обмежується описом процесів, за допомогою яких створюються і розвиваються еліти; в неї входить і дослідження того, як еліти вбудовані в суспільство. У зв'язку з цим першочергове питання – це питання про їхнє ставлення до «публіки». Для пояснення цього треба зупинитися на процесі утворення публіки. Еліти не звертаються безпосередньо до широких мас. Між елітою і широкими масами знаходяться соціальні структури, які, правда, будучи нестійкими, тим не менше мають відому внутрішню розчленованість і постійність; їх функція – опосередковане відношення між елітою і масами. І тут можна показати, що перехід від ліберального псевдодемократичного суспільства меншості до дійсної демократії мас руйнує сталість цього утворення, іменованого публікою, і підсилює значення флюїдних мас. В галузі літератури і театру це проявляється в тому, що автор вже не може, як раніше, завоювавши любов публіки, розраховувати на те, що вона, принаймні протягом одного покоління, збереже до нього інтерес. У масовому суспільстві місце постійного суспільства, утвореного зі станів або з подібних станам прошарків, займає реально інтегрована публіка, яка в типових випадках збирається лише для однієї постановки і для якої грає не постійна трупа, а трупа, також зібрана лише для цієї вистави. Така непостійна, змінювана публіка може бути залучена тільки за допомогою все нових сенсацій. Наслідком такої ситуації виявляється для авторів те, що успіх все частіше випадає тільки на прем'єри; адже при другій і третій постановках п'єси того ж автора вже не можна розраховувати на публіку як гарантовану єдність.

Там, де органічна, історично сформована єдність публіки знищена, автори і еліти звертаються безпосередньо до широких мас; тим самим вони більшою мірою підпадають під дію законів масової психології, ніж в тих випадках, коли в якості регулятора відносин між елітою і масою діє такий досить відкритий організм, як публіка. На останній стадії ліберального масового суспільства цій біді намагаються запобігти новим насильницьким рішенням, феноменом організованої публіки. Робочий театр ставить спектаклі для профспілок чи інших організацій. Тим самим у прикордонній ситуації ліберального масового суспільства з'являється рішення, яке, ймовірно, знайде собі застосування і в регульованому плановому суспільстві. У майбутньому виникне, ймовірно, прагнення замінити органічну публіку і публіку атомізовану штучно організованою публікою в якості третього ступеня розвитку.

Показаний тут на прикладі театрального життя феномен формування публіки можна спостерігати і в інших сферах суспільного життя, наприклад, у сфері політики. І тут на стадії демократії меншості між широкими масами і елітою існували структури типу публіки, наприклад, більш-менш постійна підтримка виборців і перебуваючі під впливом преси партії. На стадії розширення демократії і перетворення її в масову демократію роль тих, хто раніше не брав участі у виборах, і ще не піддався впливу молодого покоління стає більш вирішальним, ніж опора на охарактеризовані вище утворення типу публіки, які зазнали впливу політичних структур. Тому в суспільстві ліберальної масової демократії, партії прагнуть до ключової ролі, перш за все, звертаються до цих ще не організованих мас і намагаються, спираючись на закони соціальної психології, впливати на них за допомогою ірраціональних способів. Однак і тут, як і в випадку з театральною публікою, диктатура, як тільки вона приходить до влади, відразу ж перетворює існуючу раніше інтеграцію добровільних прихильників в організовану партію.

VIII

Подальша проблема, суть якої зводиться до з'ясування того, як елітарні групи вбудовані в суспільство, пов'язана з їх становищем у суспільстві, з їх ставленням до соціальних верств. Для долі елітарних груп, а тому і для пануючої в суспільстві духовності, не байдуже, чи складають носії культури частину хорошого суспільства, чи

залежать вони від окремих меценатів, від вільно інтегрованої публіки чи від організацій. Перший наслідок сучасної демократизації освіти – це пролетаризація інтелігенції. На ринку праці інтелігенції з'являється більше людей, ніж потрібно суспільству для виконання його інтелектуальних функцій.

Справжнє значення цього надлишку складається не тільки в знеціненні духовних професій, а й в знеціненні в громадській думці самого духу. Неінтелігентна людина вважає, що дух завжди цінують лише заради нього самого. Тим часом існує соціологічний закон, згідно з яким соціальна цінність духу залежить від соціальної значущості його творців і носіїв. Щоб дух як такий отримав в якості цінності загальне визнання, потрібен був не тільки його тривалий розвиток; вирішальне значення в цьому процесі завжди мало соціальне становище його творців. Аристократія духу лише повільно завойовувала свої позиції поруч із прошарком військової знаті, аристократією по крові. З історії ми знаємо кумедні приклади, коли цінність університетського викладача визначалася тим, скільки аристократичних юнаків сидить біля його ніг. З історії Греції ми знаємо, що образотворче мистецтво довгий час цінувалося менше тому, що спочатку художники походили із стану рабів. Навпаки, для суспільного розвитку духу було надзвичайно істотним, що абсолютним володарям князівств раптово знадобилися освічені посадові особи, в результаті чого знизилася цінність придворної теології і незки інших наук і підвищилася значимість юридичної освіти. В даний час ми є свідками зворотного руху. Перевищення пропозиції над попитом знижує цінність інтелектуалів і самого духу. Та обставина, що в попередній період розвитку демократичного суспільства подібного перевищення пропозиції над попитом в цій області не відбувалося, пов'язане з тим, що ця стадія була демократією меншості. У культурний шар суспільства, поряд з аристократичними сім'ями, проникала шляхом відбору така кількість представників заможних верств, що майно і освіченість стали складати замкнуту єдність. Тим самим інтелігенція стала частиною «хорошого суспільства». Можна, правда, сказати, що у вісімнадцятому столітті вчені були переважно вихідцями з нижчих верств, але їх шлях був тернистим і покірність панівним верствам гарантувалася залежністю від них. Перехід в наші дні від буржуазної демократії забезпечених верств до масової демократії, в якій культура

вже не належить тільки небагатьом, мав спочатку сприятливі наслідки. Занадто тісно пов'язана з «хорошим суспільством» інтелігенція сприймала освіту в сенсі станової конвенціональності і надавала їй, в значній мірі, становий і престижний характер. Звільнення інтелігенції від «хорошого суспільства» і перетворення її в перебуваючу, певним чином, між соціальними верствами, делеговану з усіх класів духовність призвело на перших порах до дивовижного розквіту вільного духовного життя. Освіченість в особі інтелігенції царської Росії, а також в більшій чи меншій мірі всієї Європи останніх років була загальнолюдським надбанням в кращому сенсі цього слова, в значній мірі незалежним від станових забобонів, які раніше завжди приєднувались до освіченості.

Негативну спрямованість цей все більш широкий відбір отримав тоді, коли разом зі зростанням пропозиції і самі прошарки, з яких проводився відбір, ставали все менш сприятливим ґрунтом для культурного творення.

Найменш придатними для духовного життя зовсім не обов'язково є найбільш бідні верстви, ними можуть бути і ті, становище яких в сучасному виробничому процесі є безнадійним; тому виникаючі в цих колах імпульси часто створюють типи, обмежені за своєю людською сутністю. Якщо в суспільстві, яке може надати соціальним верствам вельми різні життєвий рівень і дозвілля і відповідно забезпечити різне духовний і душевний розвиток, якщо в такому суспільстві доступ в сферу духовного лідерства буде відкритий для все більшої кількості людей, то середня ментальність обійдених долею груп неминуче отримає репрезентативне значення. Якщо в аристократичному суспільстві з культурою меншості низький середній рівень освіти, властивий пригнобленим верствам, обмежувався їх життєвої сферою, то тепер укорінена обмеженість людей середнього культурного рівня отримує завдяки їх масовому піднесенню значимість і вагу в суспільстві і відразу стає зразком для всіх. Повільний приплив нижчих прошарків може бути асимільований вищими прошарками, як це сьогодні здебільшого ще відбувається в Англії. Але там, де приплив мас стає лавиноподібним, старі прошарки інтелігенції втрачають свою здатність асимілювання і витіснення.

У зв'язку з цим можна запитати, чому справжня масовізація культури не

відбулася вже тоді, коли пролетаріат вперше виступив зі своїми домаганнями на освіту і став впливовим в демократичній культурі. Чому негативні симптоми занепаду культури стали очевидними лише тоді, коли демократизація культури вийшла за межі пролетаріату і поширилася на інші верстви? Для пояснення цього треба, перш за все, запитати, які, власне кажучи, соціальні верстви все більше захоплюють в наші дні політичне і культурне лідерство. Відповідь говорить: ті верстви, які зазвичай називають «новим середнім станом» на відміну від старого середнього стану. До нього відносяться дрібні службовці, нижчі чиновники, ремісники, дрібні комерсанти, дрібні селяни і збіднілі рантьє. Можна припустити, що сам по собі цей прошарок міг би не гірше будь-якого іншого висувати носіїв культури і що відбір еліти, яка охопила б і ці групи, мав би мати сприятливі наслідки. В принципі, можливо, і так. Однак більш глибокий аналіз виявляє причини того, чому саме залучення цих верств призводить до зміни якості культури. З часу Маркса, Макса Вебера і інших ми знаємо, що суспільні верстви дуже різняться в духовному відношенні і що основну структуру ментальності кожного прошарку можна, в значній мірі, вивести з його становища в суспільному виробничому процесі. При цьому вирішальною в сучасному суспільстві є зацікавленість групи в подальшому розвитку індустріалізації і раціональної технічної організації. Життя певних верств і груп пов'язана з ростом індустріалізації і великого підприємництва. Саме їхнє становище породжує симпатію до технічного прогресу і подальшого розвитку раціональних і духовних можливостей людей. Повністю зрозуміло, що пролетаріатові, існування якого пов'язане з індустріалізацією, з технічними досягненнями великих підприємств і надорганізацією суспільства, властива підсвідома схильність розвивати суспільство і далі в цьому напрямку. В Росії, наприклад, де пролетаріат – панівна політична сила, він наполегливо впроваджує цей принцип, здійснюючи зростаючі накопичення і інвестиції, щоб збільшитись як соціальний прошарок.

Зовсім іншу позицію займають по відношенню до зростаючої індустріалізації і раціоналізації індивідуально господарюючі дрібні соціальні групи, такі, як дрібні торговці або ремісники, які бачать в технічних винаходах і великих промислових підприємствах ворога. Для того щоб відчувати себе самостійними, їм треба було б

розгромити великі концерни, фабрики, універсальні магазини. Якби це було в їхній владі, вони відразу зупинили б технічну раціоналізацію. Однак той, хто хоч в якійсь мірі здатний мислити соціологічно, знає, що процес раціоналізації в певній галузі людського життя не можна повернути назад без того, щоб це не призвело до подібного ж регресу всієї духовної і душевної конституції людини. Кожен, хто хоче повернення до докапіталістичної структури господарства і до докапіталістичної організації суспільства, повинен перетворити і всю основу освіти в таку, якою вона була для людини докапіталістичного суспільства. Отже, щоб врятуватися, він повинен штучно загальмувати весь процес розвитку суспільства, який під дією технічної раціоналізації все більше рухається в бік подальшої індустріалізації і надорганізації. Подібно до того як промисловий пролетаріат прагне за допомогою економічних засобів досягти соціального перетворення, так би мовити, загальної пролетаризації, новий середній стан намагається врятуватися, використовуючи всі політичні засоби, щоб повернути назад промисловий розвиток, загальмувати процес раціональної освіти і, спираючись на свої гуманістичні ідеали, повернути в зворотний бік становлення сучасного раціонального типу.

З попереднього викладу зрозуміло, що таке перетворення суспільства відповідно до того, як цього хоче та чи інша група або прошарок, саме по собі статися не може і відбувається лише за допомогою насильства. Якщо комусь потрібні тільки пролетаріат, промисловість, раціональність і просвітництво, то, зауважимо, людина і лад такого роду так само не можуть виникнути з представленого самому собі суспільного процесу, як і інший тип людини, тип людини докапіталістичного суспільства, не може безперешкодно виникнути на нинішньому щаблі розвитку суспільства і повинен бути цілеспрямовано виплеканий за допомогою насильства або, у всякому разі, за допомогою постійного соціального і духовного впливу. Таким чином, і в цьому випадку неорганізоване зростання демократичного суспільства веде до диктатури. А тим самим в сфері культури виникає небезпека явищ, пов'язаних з надмірною інституціоналізацією.

ІХ

Демократичному і ліберальному устрою масового суспільства можна

пред'явити низку звинувачень – і наша критика достатньо це показала. Однак необхідно визнати одну його перевагу – те, що при всій неправильності його розвитку воно залишає відкритою можливість для спонтанного утворення протилежних течій і корекцій. Велика перевага ліберальної структури – навіть на стадії масового суспільства – неймовірна гнучкість.

Було б абсолютно неправильно розуміти нашу точку зору таким чином, ніби ми хочемо, як це в наш час властиво розповсюдженому снобізму, уявити масове суспільство як саме по собі гідне презирства. Ми твердо впевнені в тому, що сучасне суспільство так само зможе рано чи пізно створити свої суспільні форми для утворення культури, як це було в тій чи іншій мірі здійснено в різних суспільних структурах на попередніх стадіях суспільного розвитку. Основне зло сучасного суспільства полягає не в великій кількості людей, а в тому, що ліберальному строю до сих пір не вдалося створити необхідне органічне членування для великого суспільства. Сучасною психологією і соціологією встановлено, як ми вже згадували, що велика кількість людей, організована або розділена на групи, реагує в психічному відношенні зовсім по-іншому, ніж ті ж люди, коли вони виступають як неорганізована маса. Багаторазово згадувану нестійку поведінку слід пояснювати нерозчленованістю маси, а неправильний розвиток ліберального механізму відображає, мабуть, перехідний характер стадії, на якій передбачаючий вузькі рамки відбір і пов'язані з ним інститути виявляються під раптовим натиском мас.

Але навіть якщо розглядати згаданий неправильний розвиток ліберального механізму тільки як вираз перехідної ситуації, це аж ніяк не означає, що він не може привести до загибелі суспільства і культури. Однак тут слід з усією визначеністю підкреслити, що диктатура аж ніяк не є по відношенню до цих перегинів і цього негативного розвитку лібералізму полярною формою соціальної організації, тобто вона не служить протилежністю ліберально-демократичному ладу, а тому сама по собі і не може бути засобом, здатним виправити все те, що там було зіпсовано. Сама диктатура виростає передовсім з негативно діючих сил масової демократії і виявляється не чим іншим, як насильницькою спробою

розвивати випадкову стадію ліберального суспільства з усіма його недоліками в односторонніх інтересах певної групи, а потім зміцнити його.

Х

Ми не можемо тут у всіх деталях характеризувати весь механізм суспільства, керованого диктатурою, в його впливі на культуру. Для цього слід було б розглядати окремі впливи диктатури на культуру принаймні так само детально, як ми розглядали це на прикладі вільного суспільства. Ми відмовляємося від такого аналізу, з одного боку, тому, що вплив диктатури, якщо можна так сказати, очевидний, з іншого – тому, що ми до цих пір не маємо у своєму розпорядженні достатньої кількості детально вивчених прикладів плідного планування в культурній сфері. Однак всі спостереження в цьому напрямку повинні бути засновані на декількох зовсім простих фактах.

Перш за все: диктатура не є просто плануванням. Можливо, що для певної міри планування – саме цю міру необхідно з усією ясністю визначити в подальшому дослідженні і на практиці, - необхідні диктаторські повноваження. Але спробу вилікувати суспільство, яке знаходиться в кризі, лише встановленням в ньому диктатури можна уподібнити поведінку лікаря, який вважає, що він врятує дитину, заборонивши їй плакати.

Ми лише на одному прикладі покажемо, що диктатура ще не є планування. Правильне планування культури, яке організувало б все в тому сенсі, як це розуміє тоталітарна держава, мало б надати місце і критиці. У ньому необхідно було б створити центр, де може бути зібраний і продемонстрований матеріал плідної самокритики, а саме досвід тих, хто зайнятий плануванням. Довільна критика, безвідповідальні, публічні тиради можуть розкладати людей, але повне знищення критики несе в собі тільки зло. Навіть найбільш переконаний представник лібералізму змушений визнати деструктивний вплив критики, позбавленої почуття відповідальності, нападкам якої при здійсненні певних завдань піддаються дії зайнятих в їх виконанні груп; причому відбувається така критика лише з однією метою – служити власним інтересам без відчуття будь-якої обов'язку запропонувати заходи щодо поліпшення становища. Тут перед нами знову

повернений в негативність лібералізм, який на стадії панування має дозволяє безперешкодно використовувати на шкоду собі закладені в ньому свободи і допускає, щоб його противники зловживали створеним ним самим соціальним механізмом. [...]

Карл Мангейм Человек и общество в эпоху преобразования. Перевод М.И.Левиной // Карл Мангейм Диагноз нашего времени.: Пер. с нем. и англ. – М.: Юрист, 1994. – (Лики культуры). – С.311-330. – переклад з рос. Л.Й.Гуменюк

Питання до тексту

1. В чому полягає взаємозв'язок культури і суспільства?
2. Назвіть і поясніть три умовиводи, які впливають з двох важливих протиборчих принципів – ліберального принципу laissez-faire і принципу регулювання
3. Які, на думку автора, існують два види вторгнення соціального фактора в сферу культури?
4. Назвіть основні типи еліти за К.Мангеймом. Чим вони відрізняються?
5. Прокоментуйте чотири процеси, пов'язані з проблемою формування еліти в ліберальному суспільстві.

П. Сорокін

РОДОВА СТРУКТУРА СОЦІОКУЛЬТУРНИХ ЯВИЩ

§ 1. Істотна людська взаємодія як родове соціальне явище

Вивчення структурного аспекту соціокультурних явищ починається з аналізу родових властивостей, загальних для всіх соціокультурних явищ – минулих, теперішніх і майбутніх.

Під родовим соціокультурним явищем не мається на увазі «найпростіше утворення». Імітуючи погано зрозумілі природничі науки, соціологи все ще шукають «найпростіше утворення» в соціальних явищах, аналогічне атому в фізиці або клітині в біології. Деякі вчені, такі, як прихильники органічної, механістичної і психологічної шкіл в соціології, знаходять це «утворення» в індивіді. Інші, такі, як

Ф. Гіддінгс, визначають його як «соцій» або «дружбу». Треті, як Ф. Морено і Ф.Знанецький, трактують як його «роль», що приймає на себе індивід. Багато ідентифікують його з «соціальним відношенням». Велика група соціологів, розуміючи, що ізольований індивід не може являти собою соціальне явище, шукає «найпростіше утворення» в «найбільш елементарному суспільстві», маючи на увазі сім'ю, як у випадку Ф. Ле-Плея і його школи, або в «самому примітивному суспільстві», недиференційованому і погано інтегрованому, як у випадку Г. Спенсера і Е. Дюркгейма. [...]

Загальна соціологія – це не теорія про найпростіші соціальні явища, а теорія про родові властивості, відносини і закономірності соціокультурних явищ. Самою родовою моделлю будь-якого соціокультурного феномену є значуща взаємодія двох або більше індивідів.

Під «взаємодією» розуміється будь-яка подія, за допомогою якої одна людина певним відчутним шляхом впливає на відкриті дії або стан розуму іншої... Під «значенням» треба розуміти «все те, що для однієї свідомості виступає як знак чогось іншого». Значуща взаємодія – це будь-яка взаємодія, в якій вплив, що чиниться однією частиною на іншу, має значення чи цінність, що підносяться над чисто фізичними і біологічними властивостями відповідних дій. [...]

§ 2. Компоненти родового соціокультурного явища

Кожен процес значимої людської взаємодії складається з трьох компонентів, а кожен компонент, в свою чергу, складається з безлічі інших, які визначають його конкретний абрис. Ці компоненти включають в себе: 1) мислячих, діючих і реагуючих людей, які є суб'єктами взаємодії; 2) значення, цінності і норми, завдяки яким індивіди взаємодіють, усвідомлюючи їх і обмінюючись ними; 3) відкриті дії і матеріальні артефакти як двигуни або провідники, за допомогою яких об'єктивуються і соціалізуються нематеріальні значення, цінності і норми.

§ 3. Суб'єкти взаємодії

У гомосоціології суб'єктами взаємодії є або людські індивіди (в міжособистісній взаємодії), або організовані групи людей (в груповій взаємодії). [...]

Якості взаємодіючих індивідів. Існує величезне розмаїття якостей суб'єктів взаємодії, але зараз нам потрібно розглянути тільки одну характеристику, а саме біопсихологічну і соціокультурну гомогенність або гетерогенність (схожість або відмінність) взаємодіючих індивідів або груп. Взаємодія між індивідами тієї ж раси, національності, племені, територіальної групи, сім'ї, статі, віку, релігії, політичної партії, професії, економічного статусу і т.д., і особливо між тими, хто володіє однаковими соціокультурними цінностями, завжди відрізняється в багатьох відносинах від взаємодії між індивідами, що розходяться за цими якостями.

§ 4. Значення, цінності і норми в родових соціокультурних явищах

Значення і цінності, що знаходяться над біофізичними властивостями взаємодіючих індивідів, формують другий компонент соціокультурних явищ. Значення можна класифікувати таким чином: 1) когнітивні значення у вузькому сенсі слова, такі, як значення філософії Платона, християнського символу віри, математичної формули або теорії додаткової вартості Маркса; 2) значимі *цінності*, такі, як економічна цінність землі або іншої власності, цінність релігії, науки, освіти або музики, демократії або монархії, життя або здоров'я; 3) *норми*, на які посилаються як на стандарт, такі, як норми права і моралі, норми етикету, технічні норми або приписи щодо конструювання механізмів, написання вірша, приготування м'яса або вирощування овочів. Ці три класи значень є невід'ємними аспектами всіх значущих явищ.

Позбавлені своїх значущих аспектів, всі явища людської взаємодії стають просто біофізичними явищами і в такій якості утворюють предмет біофізичних наук.

Компонент значення, цінностей і норм зовсім відмінний від третього компонента соціокультурних явищ – компонента матеріальних носіїв – і ні в якому разі не може бути ідентифікованим ні з фізичними або біологічними властивостями носіїв, ні з цими властивостями суб'єктів взаємодії. [...]

§ 5. Матеріальні носії як універсальний компонент соціокультурних явищ

[...] Всі сенсорні відкриті дії, матеріальні об'єкти, фізичні, хімічні та біологічні процеси і сили, використовувані для екстерналізації, об'єктивізації та соціалізації значень, є носіями значущої взаємодії. В якості таких вони складають третій універсальний компонент соціокультурних явищ. [...]

Тому неточно говорити про соціокультурні явища так, ніби вони складаються виключно з людей; крім людей вони включають в себе нематеріальні значення і їх матеріальні носії як однаково істотні і універсальні компоненти. Структура емпіричних соціокультурних явищ, таким чином, складається не з одного, а з трьох компонентів. Цей принцип часто ігнорується, і в результаті цього постійно допускається ряд теоретичних і практичних грубих помилок тими, хто сприймає лише один компонент – або людей, або значення, або носіїв.

§ 6. Особистість, суспільство і культура як нерозривна тріада

Структура соціокультурної взаємодії, якщо на неї подивитися під дещо іншим кутом зору, має три аспекти, невіддільні один від одного: 1) особистість як суб'єкт взаємодії; 2) суспільство як сукупність взаємодіючих індивідів з його соціокультурними відносинами і процесами і 3) культура як сукупність значень, цінностей і норм, якими володіють взаємодіючі особи, і сукупність носіїв, які об'єктивують, соціалізують і розкривають ці значення. В класній кімнаті викладач і студенти є *особистостями*; сукупність цих особистостей, разом з нормами їх відносин, становить суспільство *класної кімнати*; не тільки наукові й інші ідеї, якими вони володіють і обмінюються, але і книги, дошка, меблі, лампи та сама кімната є *культурою цього суспільства*. Жоден з членів цієї нероздільної тріади (особистість, суспільство і культура) не може існувати без двох інших. Не існує особистості як *соціуму*, тобто як носія, творця і користувача значеннями, цінностями і нормами, без кореспондуючих культури і суспільства. У відсутності останніх можуть існувати лише ізольовані біологічні організми. Так само немає надорганічного суспільства без взаємодіючих особистостей і культури; і немає живої культури без взаємодіючих особистостей і суспільства. Тому жодне з цих

явищ не можна досліджувати належним способом без розгляду інших членів тріади. Неадекватна всяка теорія, яка концентрується лише на одному з них, досліджуючи соціокультурний світ. З дидактичних міркувань їх можна вивчати окремо; але коли аналіз кожного члена тріади завершено, цей елемент може бути співвіднесений з потрібною різноманітністю, або матрицею, в якій він існує.

§ 7. Критичні зауваження

Спроби звести предмет соціології до соціального аспекту надорганічних явищ і виключити фактори культури або особи є, як було сказано, помилковими. Читаємо, наприклад, що «соціологія насамперед цікавиться ... соціальним», що системи знань, як-от: релігія, лінгвістика, технології тощо до неї не належать. Така позиція є абсолютно неприйнятною.

1. Без культурних, або надорганічних, цінностей людська взаємодія була б чисто біофізичним, а не соціальним явищем. Якщо це твердження довести до його логічного висновку, категорія соціального змішалася б з біофізичними явищами, і соціологія позбулася б самих основ свого існування.

2. Якщо у своєму розгляді соціальних взаємодій ми виключимо всі культурні цінності, дуже мало чого залишиться для вивчення, хіба що різні фізичні структури, які є предметом вивчення біології чи фізики. Ми не зможемо виправдано говорити про такі характеристики процесу взаємодії, які пропонуються термінами «антагоністичний» і «солідарний», «революційний», «релігійний», «етичний» або «науковий». Таке вивчення безумовно не дасть нам ніякого знання про реальну природу, відносини або нескінченно різноманітні характеристики значущих людських взаємодій.

3. Без включення культурного елемента – значень, цінностей і норм – ми не могли б вивчати навіть норми, що регулюють взаємодію між індивідами; і складові, згідно з самими цими теоріями, суть будь-яких соціальних інститутів або організацій. Ці норми є або правовими, або моральними стандартами, відображеними в офіційних правових кодексах або в релігійних, моральних та інших системах. Право і етика є настільки ж частиною культури, наскільки і релігія, мистецтво, економіка і наука. Ці норми часто нерозривно пов'язані з усіма

основними цінностями даної групи – релігійними, науковими, філософськими, естетичними, економічними, політичними і т.д. Тому без вивчення правових і моральних норм не можна було б дослідити інститути та організації. В цьому випадку не було б місця для спеціальної соціології релігії, економіки або мистецтва або будь-якої іншої спеціальної соціології. Коротше кажучи, це припущення різко суперечить визначенню соціології і її предмета, які дають самі ці теоретики, і воно позбавляє соціологію будь-якого гідного предмета.

4. Наслідки хибного твердження таких теоретиків були б такими жахливими, що, на щастя, жоден з них не спробував довести його до логічного кінця. Задекларувавши свою пропозицію, вони не виконують його послідовно, протягуючи через «чорний хід» ті культурні системи, які були відкинуті спочатку. Л. фон Візе робить це у своїй класифікації первинних соціальних процесів, таких, як відсторонення, змагання, пристосування, прийняття, визнання, задоволення, комфортність і посвята, – всіх цих культурних значень, цінностей і норм – так само як у своїй теорії релігії, етики та права, економіки та політики. В. Томас і Ф. Знанецкий робить те ж саме, вводячи в свою соціологію «набір цінностей» (релігійних, моральних, естетичних, економічних і т.д.) як фундаментальну категорію і принцип референції і пояснюючи з їх допомогою науку, знання, магію, медицину, релігію, економіку, технологію та інші культурні цінності. Соціокультурний порядок нероздільний, і ніхто не може створити спеціальну науку на основі одного його аспекту, скажімо, соціального, ігноруючи культурні і особистісні аспекти. Соціологія однаково пов'язана з усіма трьома аспектами соціокультурних явищ, але зі своєю специфічною точкою зору, як *генералізуюча наука*, яка розглядає соціокультурну систему як ціле .

Настільки ж незадовільними є ті теорії, які намагаються відокремити культурні та соціальні аспекти соціокультурних явищ один від одного на тій підставі, що «культура – це назва, яка дається окремим взаємопов'язаним традиціям соціальної групи. Суспільство є більш широким поняттям, оскільки воно включає в себе прояви культури і імпульси». [...]

Кожна організована група необхідно володіє нормами права і моралі. Правові та моральні цінності є істотною частиною культурних цінностей. Тому будь-яка організована група неминуче володіє культурою. Більш того, ні соціальна група, ні індивід (за винятком просто біологічного організму) не можуть існувати без компонентів значень і носіїв, тобто без культури. З цієї причини «суспільство» не може бути ширшим терміном, ніж «культура», як не можуть ці два явища розглядатися поза зв'язком один з одним. Єдино можлива відмінність пов'язана з тим, що термін «соціальний» означає зосередження на сукупності взаємодіючих людей та їхніх відносинах, тоді як «культурний» означає зосередження на значеннях, цінностях і нормах, а також на їх матеріальних носіях (або матеріальній культурі).

Сорокин П. Родовая структура социокультурных явлений // Сорокин П, Человек. Цивилизация. Общество. /Пер. с англ. под ред. АЛЮ. Согомонова. М., 1992. С. 190—220. – переклад з рос. Л.Й.Гуменюк

Питання до тексту

1. Що автор розуміє під родовим соціокультурним явищем?
2. Назвіть компоненти родового соціокультурного явища
3. Хто може бути суб'єктами взаємодії?
4. Приведіть класифікацію значень за П.Сорокіним
5. Назвіть три аспекти структури соціокультурної взаємодії

В.І. Судаков

ЦІННІСНА ДЕТЕРМІНАЦІЯ ФОРМУВАННЯ ТА РОЗВИТКУ НОВІТНІХ СУБКУЛЬТУР

В межах даної доповіді ми вважаємо доцільним зробити акцент на концептуальній гіпотезі, зміст якої відображує наступне визначення субкультури як категорії соціологічної теорії: *субкультура* – це специфічний поліфункціональний феномен суспільного життя, який стабільно відтворюється у суспільстві як наслідок

процесу диференціації культурних практик індивідуальних та колективних суб'єктів суспільного життя.

Таке концептуальне розуміння в пізнавальному та евристичному аспектах, на наш погляд, дозволяє зосередити дослідницьку увагу на ідентифікації та характеристиці трьох специфічних культурних феноменів, які безпосередньо відображують процеси ціннісної детермінації культурних практик і пояснюють причини стабільного відтворення у будь-якому суспільстві різноманітних субкультур.

1. **Конфлікт культурних ідеалів** – феномен, який відображує суперечності у практиках діяльності соціальних суб'єктів, котрі намагаються орієнтувати свою діяльність на різні культурні ідеали. Зазначимо що конструктивна спроба дослідження конфлікту культурних ідеалів була здійснена Г.Зімеlem у праці «Конфлікт сучасної культури». Нагадаємо, що згідно позиції Зімеля, *культурний ідеал* – це певна редукована максима культурного багатоманіття, яка може бути презентована у різноманітних формах – у формі ідеалу справедливості, демократичного ідеалу, національної ідеї тощо. Вочевидь, що далеко не завжди формулювання культурного ідеалу може бути здійснено на основі соціального консенсусу. Тому, наприклад, численні спроби українських політиків та науковців сформулювати та виразити у формі культурного ідеалу зміст української національної ідеї досі не увінчались успіхом. Проте, приймаючи до уваги сам зміст даних спроб, доцільно зробити висновок, що ці спроби є специфічним відображенням реального існування в українському соціумі певних конфліктуючих та конкуруючих субкультур.

2. **Культурна криза** – феномен, який являє собою ситуацію обмеження для соціальних суб'єктів бути активними агентами культурних інновацій. Зазначимо, що феномен культурної кризи досліджувався у працях багатьох соціологів ХХ століття. Незважаючи на наявність різних теоретичних підходів щодо розуміння специфіка даного феномену, ми вважаємо доцільним зауважити, що переважна більшість дослідників сходяться на думці, що наукове дослідження культурної кризи повинно здійснюватись в контексті проблеми *відтворення культури*.

Зазначимо, що такі відомі дослідники феномену культурної кризи, як П.Сорокін, К.Мангейм та Й.Гейзінга загалом схилились до думки, що культурні кризи у будь-якому суспільстві виникають як наслідок невиправданого посилення утилітарних та прагматичних рис культури, які витісняють на периферію емоційного та інтелектуального життя людей її духовну сутність. Тому культурні практики певних соціальних суб'єктів, які відображують їх намагання та спроби подолати культурну кризу, можна вважати важливою онтологічною підставою виникнення та утвердження різних субкультур.

3. Культурна дифузія – явище, яке відображує поширення та утвердження у певній культурі цінностей та культурних зразків (патернів) інших культур. Важливо зазначити, що більшість сучасних соціологів (З. Бауман, У.Бек, Е.Гіденс, Дж.Рітцер, Р.Робертсон, А.Ручка, П.Штомпка та ін.) доводять важливість розуміння специфіки культурної дифузії в контексті дослідження проблеми культурної глобалізації. На наш погляд, саме в концептуальних межах цієї стратегії власне і актуалізується важливе для соціологів питання щодо визначення онтологічних підстав процесу формування та утвердження нової глобальної культури, а також і цілої низки проблем, пов'язаних зі з'ясуванням ідентичності різних типів субкультур. Водночас варто зауважити, що зростаючий вплив нової глобальної культури, ще не означає того, саме дана культура є домінуючою в конкретному соціумі. Тому, як ми вважаємо, при дослідженні процесу культурної дифузії є важливим врахування вже набутого історичного досвіду, який засвідчує про можливість, принаймні, трьох різних типологічних ситуацій міжкультурного взаємовпливу та міжкультурних взаємодій.

А) Ситуація підкорення слабого суспільства більш сильним, культура сильного суспільства постає як домінуюча, тому її утвердження приводить, а може призвести до знищення культури слабого суспільства (колонізація Росією території багатьох північних народів Сибіру, що призвело до їх культурного занепаду та втрати власної культурної ідентичності).

Б) Ситуація змішування культур, на базі консенсусного сприйняття певних загальнолюдських цінностей (феномен американського «плавильного тиглю» як

певного культурного сплаву, який формувався на основі масового сприйняття цінностей лібералізму та демократії).

В) Ситуація міжкультурних взаємодій, яка загалом не супроводжується завоюваннями або фізичними контактами представників різних культур. Така ситуація спричинюється, як вважає Дж. Рітцер технологічним впливом процесу глобалізації як «макдональдизації». Даний процес породжує протилежні культурні наслідки: а) відбувається уніфікація культурного життя через поширення стандартизованих технологій і відповідних до них стилів життя (стимул утвердження нової глобальної культури); б) підриє престижу і витіснення на периферію локальних культур (стимул формування та утвердження різних субкультур та контркультур).

Приймаючи до уваги зазначене, важливо також враховувати ту важливу обставину, що сучасні вчені намагаються розвинути нові теоретичні підходи, які б давали можливість уникати прямого протиставлення культури її субкультурним варіаціям. Так Дж. Александер, розвиваючи функціоналістську стратегію аналізу культури Т.Парсонса, підкреслює, що відтворення культури як певного смислового порядку здійснюється акторами шляхом інтерналізації різноманітних норм культурної системи. Сам процес такої інтерналізації по суті є основним джерелом реальної та можливої субкультурної варіативності, оскільки він є процесом «більш загальним, ніж набір соціальних інтеракцій (соціальна система), які є важливою складовою даного процесу».

Відома британська дослідниця С.Торнтон також підкреслює важливість вивчення процесу інтерналізації культурних норм, яким, на її думку, визначається креативний потенціал різних субкультур. Вона пропонує ввести у науковий обіг поняття «субкультурний капітал» та аргументує перспективну наукову значущість дослідження його «соціологіки».

Розвиваючи дану позицію, інший британський соціолог Д.Хебдідж у монографії «Субкультура: розуміння стилю (нові акценти) вказує, що у будь-якій культурі класового суспільства певним чином втілюється ідеал «естетичної досконалості». Різноманітні практичні способи онтологізації даного ідеалу

породжують різні субкультурні життєві стилі, які можуть мати виразні як функціональні, так і дисфункціональні прояви. Примітно, що функціональність субкультурних стилів вчений визнає як важливу атрибутивну рису суспільного життя. Тому, на його думку, різноманітні контркультури (counter cultures) зараз взагалі недоцільно розглядати як субкультури в силу соціальної локальності самих контркультур (як ціннісного виклику невеликої частини молоді середнього класу).

Вочевидь, що наукова аргументація та визнання функціональної значущості субкультурних стилів життя індивідуальних та колективних соціальних суб'єктів слугує важливою концептуальною підставою для наукової розробки каузально-емпіричної типології ціннісних детермінант формування та розвитку новітніх субкультур, зміст якої в узагальненому вигляді доцільно представити наступним чином:

Каузально-емпірична типологія ціннісних детермінант формування та розвитку новітніх субкультур

1. Деконструкція цінності праці.

- Субкультура неповної зайнятості.
- Субкультура випадкової зайнятості (free lance)

2. Трансформація цінності дозвілля в Інтернет-комунікаціях.

- Субкультура самопрезентації (блогосфера).
- Субкультура індивідуальної та соціальної атракції в соціальних Інтернет-мережах.

3. Актуалізація цінностей нових мобільностей.

- Субкультура дауншіфтингу
- Субкультура сервісної мобільності (інтелектуальне та трудове заробітчанство).

Каузальну основу запропонованої типології, на наш погляд, доволі виразно формують три групи цінностей, які відображують: 1) деконструкцію цінності праці; 2) трансформацію цінності дозвілля в Інтернет-комунікаціях; 3) актуалізацію

цінностей нових мобільностей. Дослідницька увага до спеціалізованого вивчення означених цінностей, як ми вважаємо, сприяє ідентифікації певних типів новітніх субкультур та подальшому їх емпіричному аналізу.

Висновки. 1. Подальша розробка системи наукових уявлень стосовно розуміння специфіки соціокультурної детермінації сучасного соціологічного пізнання передбачає з'ясування гносеологічних особливостей категорій «культура»и та «субкультура» як пізнавальних засобів забезпечення технологічної орієнтації дослідницьких практик в соціології.

2. Традиційні тлумачення категорії «субкультура» як «підкультури» відносно домінуючої (панівної) культури, або як «культури меншості» є застарілими, оскільки вони не сприяють конкретизації наукових уявлень стосовно стимулів сучасної культурної диференціації та культурної глобалізації.

3. Категорія «*субкультура*» є важливим пізнавальним засобом теоретичного відображення онтологічних властивостей специфічного поліфункціонального соціального явища, яке стабільно відтворюється у будь-якому суспільстві як наслідок процесу диференціації культурних практик та життєвих стилів індивідуальних та колективних суб'єктів суспільного життя.

4. Визнання функціональної значущості субкультурних стилів життя актуалізує питання наукової розробки каузально-емпіричної типології ціннісних детермінант формування та розвитку новітніх субкультур. Каузальну основу такої типології можливо представити трьома групами цінностей, які відображають: 1) деконструкцію цінності праці; 2) трансформацію цінності дозвілля в Інтернет-комунікаціях; 3) актуалізацію цінностей нових мобільностей.

Судаков В.І. Ціннісна детермінація формування та розвитку новітніх субкультур // Проблеми розвитку соціологічної теорії: матеріали ІХ Всеукр. наук.-практ. конф. «Проблеми розвитку соціологічної теорії: концептуалізація ціннісних змін у сучасному суспільстві», 2 лист. 2012 р., (м. Київ)/ Київ. нац., ун-т ім..Т. Шевченка [та ін.; під заг ред. Судакова В.І., Куценко О.Д.]. – К.: Логос, 2013. – С.27-33

Питання до тексту

1. Дайте визначення поняття «субкультура»
2. Охарактеризуйте специфічні культурні феномени, які безпосередньо відображають процеси ціннісної детермінації культурних практик і пояснюють причини стабільного відтворення різноманітних субкультур у будь-якому суспільстві
3. Опишіть типологічні ситуації міжкультурного взаємовпливу та міжкультурних взаємодій.
4. Охарактеризуйте каузально-емпіричну типологію ціннісних детермінант формування та розвитку новітніх субкультур

С. Щудло

ВИЩА ОСВІТА У ПОШУКУ ЯКОСТІ : QUO VADIS

[...] Узагальнюючи різноманітні точки зору у розумінні категорії «якість» та враховуючи його особливості, виділимо низку його ознак чи *характерних рис*, які будемо враховувати при аналізі якості вищої освіти в подальшому нашому дослідженні:

- *цілісність якості* – якість не є простою сумою якостей елементів, а характеризує об'єкт загалом;
- *ієрархічність якості* – якість є інтегративною властивістю об'єкта, що має складну ієрархічну структуру, включає низку елементів ієрархічно впорядкованих між собою;
- *мінливість якості* – якість може змінюватися (поліпшуватися чи погіршуватися), на цей процес впливають не лише зовнішні умови, але й внутрішні фактори; якість зумовлюється мінливістю потреб;

- *суб'єктивність якості* – якість виражається у корисності, придатності та адаптованості до певних цілей, умов, потреб освітніх суб'єктів, володіє властивістю по-різному сприйматися суб'єктами;
- *детермінованість якості* – якість проявляється у здатності задовольняти певні потреби, у процесі задоволення потреб внутрішня потенційна якість переходить у зовнішню актуальну якість;
- *керованість якості* – якість може змінюватися цілеспрямовано під впливом зовнішніх умов чи організованою діяльністю з її підтримки та поліпшення;
- *вимірюваність якості* – ступінь задоволеності потреб визначається інтенсивністю вираження якості, що проявляється у якісно-кількісній обумовленості об'єкта.

Викладений нами аналіз категорії «якість» свідчить про її складність та багатоаспектність. Так, до цієї категорії звертаються під час вибору речей для задоволення індивідуальних, виробничих чи суспільних потреб, організації праці й оцінювання її результатів, визначення ефективності та створення нових товарів чи послуг. Предметом нашого подальшого розгляду буде якість освіти.

Якість педагогічного персоналу. Вона все більшою мірою залежить від двох видів докорінних змін, що відбуваються у суспільстві, і, відповідно, відображаються на функціонуванні вищих навчальних закладів. Перша з цих змін пов'язана з розвитком інформаційних та телекомунікаційних технологій та їхнім впровадженням в освіту. Викладачі змушені впроваджувати новаторські концепції та інноваційні педагогічні методи, які стають все більш інтерактивними. Друга докорінна зміна пов'язана з розвитком полідисциплінарних та міждисциплінарних досліджень у науці.

Якість програм. Існує низка факторів, що впливають на освітні програми, які зможуть зумовити зниження їхньої якості: різке збільшення обсягу знань та поява нових дисциплін; тенденція до домінування міждисциплінарних та полідисциплінарних підходів у поясненні досліджуваних явищ; диверсифікація та регіоналізація форм і способів отримання освіти; збільшення кількості

короткострокових курсів (підвищення кваліфікації, перепідготовки тощо) і у зв'язку з цим, необхідність забезпечити сумісність, ступневість та зв'язок між короткостроковими й довгостроковими курсами, необхідність більшої соціальної адекватності в динамічному світі, що швидко змінюється.

Якість педагогічних методів. Якість об'єктів освітньої діяльності. Оскільки студенти є «вихідною сировиною» для системи вищої освіти, то постає питання про більш тісну співпрацю із середніми навчальними закладами та організаціями, які беруть участь у процесі переходу цих осіб із системи середньої в систему вищої освіти. Також важливо, щоб об'єкти освітньої діяльності активно залучалися до управління навчальними закладами, співпрацювали зі структурами, які надають їм соціальну, психологічну та педагогічну допомогу.

Якість інфраструктури, внутрішня та зовнішня. Значною мірою це пов'язано з розвитком інформаційних та телекому-нікаційних технологій у вищих навчальних закладах.

Культура оцінювання освітнього процесу. Культура регулювання. Мається на увазі створення у вищих комунікаційного простору, де взаємодіють усі зацікавлені сторони, які домовляються про різні аспекти освітньої системи.

Культура автономії, відповідальності та підзвітності. Відзначається, що необхідно розширювати автономію вищих навчальних закладів за умови широкої участі у процесі прийняття рішень студентів, професорсько-викладацького складу й адміністраторів.

Виділені та проаналізовані складові елементи, на нашу думку, концентрують увагу навколо конкретного вищого навчального закладу, відображають якість його освіти та механізм забезпечення цієї якості на рівні організації. Ми схилиємося до того, що якість освіти має розглядатися також на особистісному рівні та на рівні системи освіти загалом.

Підсумовуючи викладені міркування представників різних галузей наук щодо застосування концепту «якість» стосовно вищої освіти, бачимо їхню різноплановість, багатозначність, значну неузгодженість. Спільною позицією, щодо якої сходяться погляди дослідників, є усвідомлення існування проблем

забезпечення якості у сфері вищої освіти, розгляд якості освіти як відносного (ступеневого) феномену, що має вимірювальний характер та піддається управлінню. [...]

Соціологічний ракурс дослідження якості освіти вписується у соціологічний підхід до дослідження освіти та вивчення соціальних феноменів загалом. Соціологічний аналіз якості освіти, безумовно, не може відбуватися без виявлення думки суб'єктів освіти, вивчення їх самопочуття в освітньому просторі, ступеня відповідності освіти їхнім потребам та запитам.

Соціологічний аналіз якості освіти, на нашу думку, доцільно проводити на декількох рівнях – суспільному, соціально-груповому та особистісному. Багаторівневий підхід до вивчення освіти, та якості освіти зокрема, гармонійно вписується у вибрану нами методологію дослідження – неоінституціональний підхід, при якому ми розглядаємо освіту як соціальний інститут, і водночас суттєву увагу звертаємо та функціонування освітніх суб'єктів, їх роль у формуванні та зміні освітніх норм.

У процесі дослідження якості освіти потрібно враховувати, що ця категорія відображає різні аспекти освітнього процесу – соціальні, педагогічні, управлінські, демографічні, економічні та інші. Системне дослідження якості освіти, що найбільше відповідає соціологічному підходу, передбачає вивчення комплексу проблем, які охоплюють: з'ясування сутності базових понять якості освіти (її означення, структурних компонентів, властивостей, критеріїв та норм тощо); визначення процедур і показників оцінювання якості освіти (як освітнього процесу, його результату і функціональної системи); проведення моніторингу та прийняття управлінських рішень з метою забезпечення встановлених норм якості освіти на всіх її рівнях. Не можна обійти увагою і виявлення соціальних груп, включених до забезпечення і споживання якісної освіти.

Названі аргументи свідчать на користь того, що поняття «якість освіти» повинно міцно увійти до арсеналу соціологічних понять. Соціологічне трактування якості освіти має бути інтегральним, охоплювати і процесуальні, і результативні характеристики; включати макро-, мезо- та мікрорівень аналізу системи освіти;

характеризувати відповідність освіти сучасним та майбутнім (прогнозованим) очікуванням, потребам, цілям, вимогам, нормам (стандартам) усіх суб'єктів освітнього простору – держави, суспільства, роботодавців, академічної спільноти, студентів. Такий підхід зумовлює дослідницький аналіз взаємодії різноманітних соціальних спільнот, залучених до освітнього процесу, оскільки саме успішна взаємодія постає умовою забезпечення якості освіти.

На нашу думку, соціологічний аналіз якості освіти повинен переносити дослідницькі акценти з технологій освіти на її суб'єктів. Адже саме відмінності у вимогах до освіти та оцінках її результатів студентами, академічною спільнотою, батьками, роботодавцями та іншими суб'єктами освіти актуалізують суперечність, яка зумовлює проблемну ситуацію в освітній сфері.

Множинність запитів до освіти з боку різних соціальних, професійних груп, окремих особистостей визначає множинність її цілей, які також можуть мати різне спрямування, суперечити одна одній. Виявити, наскільки глибокими є зазначені суперечності, чи можливе узгодження, досягнення певного консенсусу у вимогах до освіти з боку різних соціальних суб'єктів – важливе та, на нашу думку, надзвичайно актуальне завдання вітчизняної соціології.

Аналіз різноманітних трактувань якості освіти допоміг нам дійти висновку, що, незважаючи на поліваріантність визначень досліджуваного концепту, завжди йде мова про співвіднесення освіти з певними нормами. Це можуть бути норми формальні, наприклад, відображені у стандартах освіти, або неформальні, які виявляються в очікуваннях різноманітних суб'єктів освіти для задоволення їхніх потреб.

[...] Таким чином, *якість освіти* – це своєрідний показник розвитку суспільства в певному часовому вимірі, тому її потрібно розглядати в динаміці стосовно чинників, які визначають її сутність. Оскільки освіта спрямована у майбутнє і повинна забезпечувати перспективні потреби суспільства, то її якість також має змістовно зорієнтуватися на тенденції розвитку суспільства. Якісною можна визначити лише ту освіту, яка дасть змогу нинішнім учням та студентам

успішно, якісно жити і працювати протягом декількох десятиліть, адекватно й ефективно долати виклики, які неминуче поставить перед ними ХХІ ст.

Аналіз якості освіти виявиться обмеженим без урахування соціального контексту. Слід розуміти, що на якість впливають «минуле» (попередня якість освіти, сформовані у суспільстві освітні цінності та норми), «сучасне» (ресурсне забезпечення освіти; система управління освітою, структура підготовки фахівців тощо) та «майбутнє» (напрями суспільних змін, обсяги залучення молоді до здобуття вищої освіти, прогнозована професійна структура суспільства тощо).

На нашу думку, категорія «якість вищої освіти», як і «якість освіти» загалом, має нормативну сутність. Цей підхід ґрунтується на тому, що якість вищої освіти розкривається через встановлення узгодженості освітнього об'єкта з певними нормами. Саме з таких дослідницьких позицій будемо виходити, розкриваючи цю категорію, подальшому нашому дослідженні, застосовуючи відповідну методологію аналізу.

Освіту як об'єкт дослідження можна розглядати в трьох іпостасях: по-перше, як результат освітнього процесу; по-друге, як сам процес освіти; по-третє, як певну (освітню) систему. При зіставленні цього об'єкта з нормами найбільші дискусії викликає питання, що вважати джерелом таких норм. Те, що освіта повинна регулюватися нормами, заперечень не викликає. Закріплення узгоджених вимог суб'єктів освітнього простору і їхня трансформація у своєрідні нормативні регулятори функціонування інституту освіти сприяє стабілізації та інтеграції освіти як соціальної системи.

Більшість *норм в освіті* визначає межу, інтервал допустимого. Простішим завданням є визначення норм, які відображають кількісні характеристики освіти – кількість років навчання, кількість кредитів для вивчення дисципліни тощо. Більшість характеристик освіти складно піддаються числовому виміру. Зокрема, коли йдеться про сформованість професійних якостей, соціальну зрілість випускника вищого навчального закладу, розвинутість його комунікативних якостей тощо.

Нормативи якості освіти у повсякденному житті – досить рухомі, вони формуються через систему потреб індивідуальних та групових суб'єктів освітнього процесу. Запити і уявлення цих суб'єктів щодо якісної освіти перебувають у постійній взаємодії та взаємовпливі, формуються на основі чинних норм та вже досягнутої якості, доповнюючись новими.

Таким чином, важливо враховувати, що норми повинні перебувати у динамічних відносинах адекватності до потреб, тобто відображати зміну, еволюцію потреб в освіті з боку держави, суспільства та особистості. Невідповідність зафіксованих у нормі вимог потребам розвитку формує хибність визначення цілей освіти та гальмує розвиток інституту освіти, може стати причиною кризових процесів в освіті.

Наведені підходи до якості засвідчують, що її стан задається критеріальними показниками. *Критерії якості*, своєю чергою, відображають її зміст. Звідси можемо вивести таку закономірність: змінюються критерії якості – змінюється зміст якості і, як наслідок, її стан. Критерії якості еволюціонують і визначаються динамікою потреб суспільства. У сучасних дослідженнях якості освіти проблема формулювання чітких критеріїв визнається домінуючою і поки що не розв'язаною, що знову актуалізує соціологічний аналіз проблеми.

Очевидно, що визначення чітких критеріїв є першочерговим завданням у процесі оцінювання якості освіти. Його розв'язання зміщується у площину узгодження визначених норм та вимог суб'єктів освіти. Неузгодженість вимог соціальних акторів, які діють освітньому просторі, визначає незадоволеність результатами освіти, зниження оцінок її якості тощо.

Стає очевидним, що нормативний бік якості освіти визначає така його важлива характеристика, як полісуб'єктність. Система освіти створена для задоволення освітніх потреб певних освітніх суб'єктів. На основі цих потреб формується певний ідеальний образ (модель) системи та результатів її діяльності. Ця модель, що існує спочатку у свідомості, має володіти усіма атрибутами якості. Вона повинна включати в себе очікування та потреби всіх учасників освітнього

процесу. Модель систем освіти і планованого результату формалізується у понятті «норма якості».

Норма якості становить виявлену, загальновизнану та зафіксовану документально систему вимог, які ставлять різноманітні суб'єкти. У даному випадку постає проблема інтеріоризації системою освіти очікувань та потреб суб'єктів, їхню трансформацію у терміни та поняття освітнього дискурсу. Тобто необхідно сформулювати норму якості, враховуючи всі вимоги, втіливши їх безпосередньо в освітній процес. У певному розумінні норма якості формує межі якості всередині системи.

На практиці норма якості найчастіше знаходить втілення у вигляді освітніх стандартів різного рівня та типу, в яких закладаються основні параметри результату діяльності системи освіти, а також регламентуються процедури його забезпечення. Однак у процесі реалізації («матеріалізації») цих стандартів виникають відхилення від заданого результату, а отже, постає потреба у запровадженні процедури оцінювання якості освіти для встановлення ступеня відповідності реального результату діяльності системи освіти нормі якості.

На нашу думку, норма якості виражається у стандартах та критеріях і є предметом переговорів, узгоджень, а також результатом компромісів зацікавлених сторін. Необхідна якість результату діяльності освітньої системи відображається у системі вимог, стосовно яких дійшли згоди учасники освітнього процесу. У випадку відповідності отриманого результату цій системі вимог формується потенційна якість результату, тобто особи та фахівця з певними якостями і здібностями до виконання професійної діяльності відповідно до моделі «випускника», що відображені в програмах та кваліфікаціях за спеціальностями вищої освіти. Подальший перехід потенційної якості фахівця у реальну якість значною мірою пов'язується з умовами споживання в інших організаційних системах.

Акцентуючи увагу на вищій освіті та її якості, відзначимо, що існує низка особливостей, які відрізняють *освітній процес вищої школи* від освітнього процесу в інших навчальних закладах. По-перше, поряд навчанням та вихованням у вищій

розвинута науково-дослідницька діяльність викладачів та студентів, а навчання повинно опиратися на новітні наукові дані. По-друге, вищі навчальні заклади займаються не лише загальною підготовкою у різних галузях наук (гуманітарній, природничій та ін.), але здійснюють професійну підготовку фахівців. По-третє, для вишів характерною є більш широка та демократична взаємодія всіх учасників освітнього процесу. По-четверте, у ВНЗ зростає автономність, самостійність діяльності викладачів і студентів. По-п'яте, підвищується значення практичної компоненти навчання. По-шосте, у ВНЗ викладачі відрізняються більш високою кваліфікацією у науковій сфері, а студенти – більш мотивовані у навчанні. По-сьоме, ВНЗ є базою для неперервної освіти. По-восьме, саме в період навчання у ВНЗ, як правило, формуються спосіб життя, менталітет, ціннісні орієнтації молодих людей, тобто відбувається набуття статусу дорослих.

На жаль, не існує сталих критеріїв, показників, а тим більше цілісної системи, за допомогою якої можна було б визначати якість освіти як на рівні суспільства загалом, так і на більш локальних рівнях, зокрема рівні навчального закладу. Саме рухомість критеріїв зумовлює ситуацію, за якої, для прикладу, вищу освіту, яка вважалася якісною у радянський період, з позицій сьогодення оцінюють інакше. Відмінність критеріїв визначає різні позиції вищих навчальних закладів у рейтингах, укладених різними агенціями. З іншого боку, критерії якості освіти, які котуються у західних університетах при визначенні рейтингу, у нас «не спрацьовують». Зокрема, такий критерій, як індекс цитованості праць науковців. На заваді цьому постає мовний бар'єр, географія поширення наукових видань, включеність до світоого інформаційного простіру тощо.

У контексті соціологічного дослідження якість освіти необхідно розглядати як соціокультурну характеристику. З одного боку, якість вищої освіти є способом регуляції процесів взаємодії (взаємовпливу, взаємозумовленості) вищої освіти як соціального інституту з іншими соціальними інститутами та підсистемами суспільства. З іншого боку, якість вищої освіти постає як спосіб соціальної регуляції освітньої сфери, як вироблений суспільством механізм упорядкування діяльності усіх елементів структури вищої освіти. Він об'єднує нормативні,

ціннісні, організаційні, управлінські характеристики, які у цілісності визначають якість освіти.

Виходячи з такої позиції, якість освіти як механізм соціальної регуляції усієї освітньої сфери, в тому числі вищої освіти, реалізується насамперед через нормативні характеристики – систему правових, інституційних норм, а також норм повсякденної життєдіяльності особистості, її ціннісних орієнтацій тощо.

На наш погляд, *якість освіти* – це мірний, конвенційний мультикомпонентний концепт, зміст якого обумовлений вимогами суб'єктів освітнього простору, найбільш суттєві з яких фіксуються в освітніх стандартах. Якість освіти потрібно розглядати у широкому та вузькому значеннях. У широкому значенні її варто розуміти як збалансовану відповідність освіти (як результату, як процесу, як освітньої системи) багатоманітним потребам, цілям, вимогам, нормам (стандартам). У вузькому значенні під якістю освіти слід розуміти якість підготовки фахівця, що визначається як збалансована відповідність підготовки фахівців (як результату і як процесу) багатоманітним потребам (держави, суспільства, особи), цілям, вимогам, нормам (стандартам). Розкриваючи поняття «якість освіти», доцільним є проведення його аналізу на мегасоціальному (міжнародному), макросоціальному (національному), на мезосоціальному (інституційно-нальному) рівнях, а також на рівні окремого навчального закладу, особистісному рівні.

З огляду на це, доцільним є тлумачити поняття «якість освіти» як співвідношення мети та результату. Ми пропонуємо авторське тлумачення якості освіти як інтегральної конвенційної характеристики освітнього процесу та його результатів, що виражає ступінь їхньої відповідності очікуванням суб'єктів освітнього процесу, – від окремого індивіда до суспільства загалом. Якісною, отже, ми можемо розглядати ту освіту, яка максимально відповідає встановленим і перспективним вимогам усіх суб'єктів освітнього процесу.

[...] Виходячи з цього, соціологічне вивчення потреб в освіті має здійснюватися з урахуванням позицій усіх соціальних акторів – від окремої особистості до суспільства в цілому. За сучасних умов потребу в освіті потрібно

розглядати як необхідну умову функціонування та розвитку сучасної людини. Освітня потреба включається до генотипу соціально розвинутого суб'єкта діяльності. При надзвичайно важливо, щоб освітня потреба трансформувала у потребу в якісній освіті. Однак для її формування та задоволення необхідна цілеспрямована соціальна й освітня політика. У цьому контексті постає питання не лише про цінність освіти, а й про освіту як цінність. Ми можемо розглядати освіту як інструментальну та термінальну цінність особистості. У першому випадку вона є інструментом, засобом для досягнення інших, не освітніх цілей – підвищення соціального статусу, кар'єрного зростання, здобуття додаткових матеріальних благ тощо. У другому випадку вона постає самоціллю і самоцінністю, проявляється у прагненні людини опанувати нову інформацію для саморозвитку, задоволення потреби й інтересу в новому знанні. Варто наголосити на тому, що не можна протиставляти інструментальну та термінальну цінності освіти. Вони можуть доповнювати одна одну, і така ситуація є оптимальною.

Задоволення потреби в освіті вимагає її розвитку в напрямі надання якісних освітніх послуг. На нашу думку, проблеми забезпечення бажаної якості освіти полягають у її нездатності відповідати багатоманітним вимогам споживачів, повною мірою задовольняти їхні потреби в освіті.

[...] Отже, перехід людства до нового цивілізаційного етапу свого розвитку вимагає зміни освітньої парадигми, оскільки саме інститут освіти відповідає за формування і виховання нового типу особистості, здатної адекватно реагувати та відповідати на виклики історії. Це передбачає перехід від освіти, орієнтованої на засвоєння накопиченого людством масиву знань, до випереджувальної освіти, яка б характеризувалася творчим характером, навчала людину жити в динамічному світі, трансформуватися відповідно до змін, що відбуваються у науці та культурі. Відмінності між «індустріальною» та «постіндустріальною» освітніми парадигмами характеризує таблиця 3.1.

Таблиця 3.1.

**Порівняння «індустріальної» та «постіндустріальної» освіти
(за О. Новіковим)**

Компоненти парадигм	Індустріальна освіта	Постіндустріальна освіта
Цінності	Освіта для суспільного виробництва	Освіта для самореалізації людини в житті, особистої кар'єри; освіта в інтересах суспільства; освіта для виробництва
Мотиви	Навчання учнів як обов'язок; діяльність педагога як виконання професійних обов'язків	Зацікавленість учнів у навчанні, задоволення від досягнення результатів; зацікавлення педагога у розвитку учнів
Норми	Відповідальність за навчання учнів несе педагог; авторитет педагога підтримується за рахунок дотримання дистанції, вимог дисципліни і ретельності	Учні приймають на себе відповідальність за своє навчання; авторитет педагога створюється за рахунок його особистих якостей
Цілі	Спрямованість навчання на набуття наукових знань; навчання в молодості як «запас на все життя»	Спрямованість навчання на оволодіння основами людської культури, в т.ч. компетенціями (навчальними, соціальними, професійними); навчання впродовж всього життя
Позиції учасників навчального процесу	Педагог передає знання; педагог позиціонується як начальник над тими, хто навчається	Педагог створює умови для самостійного навчання; педагог разом із тими, хто навчається, взаємне партнерство
Форми та методи	Ієрархічний та авторитарний методи; стабільна структура навчальних дисциплін та форм організації навчального процесу; акцент на аудиторні заняття під керівництвом педагога	Демократичний та егалітарний методи; динамічна структура навчальних дисциплін; динамічні форми організації навчального процесу; акцент на самостійну роботу учнів
Засоби	Основним засобом навчання є навчальна книга	Навчальна книга доповнюється ресурсами інформаційно-комунікаційних систем та ЗМІ
Контроль та оцінювання	Контроль і оцінювання здійснюється переважно педагогом	Зсув акценту на самоконтроль та самооцінку

Як бачимо, відмінність індустріальної та постіндустріальної освітніх парадигм є суттєвою. Завдання вітчизняної освіти полягає у якнайшвидшому переході до постіндустріальної моделі, в основу якої покладені демократичні цінності, формування адекватних сучасності професійних та соціальних компетенцій, випереджальний характер. Формування людини нового тисячоліття – це головне завдання усієї системи освіти. Від того, наскільки чітко та адекватно вдасться виконати це історичне замовлення, залежить майбутній розвиток нашої країни, як і людства загалом.

Конструюючи принципово нову освітню парадигму, постіндустріальне суспільство наповнює новим змістом уявлення про якісну освіту. Моделі якості освіти індустріального та постіндустріального суспільств суттєво різняться. Освіта індустріального суспільства зорієнтована на здобуття знань для розв'язання конкретних виробничих проблем, формування умінь та навичок практичної діяльності, вміння працювати в системі «людина – машина». Натомість освіта постіндустріального суспільства зорієнтована на підготовку іншої особистості – здатної жити в «суспільстві ризику» (У. Бек), креативної, творчої, готової до постійного поповнення знань, включеної до системи «людина – людина». Соціальні функції освіти в такому соціумі не обмежуються трансляцією знань, а є більш широкими – полягають у формуванні необхідних моральних та культурних якостей особистості.

Цивілізаційні зрушення зумовлюють якісні зміни самого інституту освіти, серед яких: діалогічність, відкритість, орієнтація на полікультурність у змісті освіти; зміна структури етапів та рівнів формальної освіти тощо. При цьому, на нашу думку, необхідно розрізняти два зустрічні процеси в розвитку інституту освіти: по-перше, освіта стає засобом розв'язання соціокультурних проблем і проникає в усі сфери суспільної життєдіяльності, по-друге, стає самоцінністю. Це зумовлює пошук нових форм інтеграції освіти з іншими сферами життя сучасного соціуму. У такій ситуації особлива відповідальність покладається на освіту, яка покликана виконувати у суспільстві смислоутворювальну функцію, що полягає у визначенні цінностей та їх прищеплення.

Одна з функцій освіти, яка утворює функціональне ядро цього соціального інституту, – *соціальна інтеграція*. Залучаючи до єдиних цінностей, [...] навчаючи певним нормам, освіта формує суспільну свідомість, стимулює солідарні дії людей, включає їх у певну аксіометричну систему і таким чином інтегрує суспільство. При цьому освіта не тільки ознайомлює з культурними нормами, цінностями, соціальними ролями, але й сприяє їхній інтеріоризації, відтворенню певного способу життя. Однак для культурної інтеграції соціальної системи освіта повинна на рівні індивіда стати інтеріоризованою цінністю. [...]

На практиці поступово відбувається відмова від поняття «кваліфікація» та впровадження поняття «компетенція». *Кваліфікаційна модель освіти*, як правило, пов'язується з об'єктами, предметами праці, а *компетентнісна* – звільняється від диктату об'єкта праці, але не ігнорує його. Заміна «кваліфікації» на «компетентність» вказує на те, що мета освіти пов'язується із ситуаціями її застосування, реальною діяльністю. Витоки такої переорієнтації у цілепокладанні освітньої системи містяться у «картині світу» сучасного, в тому числі українського, суспільства.

[...] Масовизація та комерціалізація вищої освіти актуалізують проблему якості освіти, стають потужним стимулом для формування системи управління якістю освіти на державному рівні. Важливим принципом реформування вищої освіти України є розширення доступу до якісної освіти. Саме на його аналізі зупинимося детальніше, розглянувши цей феномен з точки зору можливості його перетворення на інституційну пастку. Одним з механізмів реалізації принципу розширення доступу до якісної вищої освіти стало розгалуження мережі вищих навчальних закладів та збільшення кількості студентів, які здобувають вищу освіту, що було продемонстровано вище.

Щудло С. Вища освіта у пошуку якості : quo vadis / Світлана Щудло. – Харків – Дрогобич : Коло, 2012. – С.14-28

Питання до тексту

1. Назвіть характерні риси категорії «якість», використання яких необхідне при аналізі якості вищої освіти
2. Охарактеризуйте якість педагогічного персоналу вишів, необхідних для забезпечення якості освіти
3. Як впливає якість програм на забезпечення якості освіти?
4. Якою має бути якість педагогічних методів у процесі забезпечення якості освіти?
5. Дайте визначення категорії «якість освіти». Що слід враховувати, оцінюючи якість освіти?

ТЕМА 9. СОЦІОЛОГІЯ ПОЛІТИКИ

Арістотель

ПРО СУТНІСТЬ ДЕРЖАВИ

Держава існує з природи й, очевидно, з природи передує кожній людині; оскільки ж людина, опинившись у відмежованому стані, не є самодостатньою істотою, то вона так співвідноситься з державою, як усяка частка зі своїм цілим. Хто не здатен до об'єднання або, вважаючи себе істотою самодостатньою, не відчуває потреби ні в чому, не становить собою частини держави, — той є або тварина, або божество. Завдяки природі люди прагнуть до державного об'єднання. Перший, хто встановив такий порядок, учинив найбільше благо.

Людина, котра досягла свого вивершення, — найдосконаліша з-поміж живих істот, і навпаки, людина, що живе поза законом і правом, — найгірша за всіх, бо несправедливість, що володіє зброєю, — найбільший тягар. Від природи людині дано в руки зброю — розсудливість і чеснотливість, але ними можна користуватися і противним чином. Тому нерозсудлива і нечеснотлива людина стає найнечеснотливішою і дикою істотою, маючи найнищівші бажання в їжі і статевих зносинах. Поняття ж справедливості пов'язане з уявленням про державу, бо вона впорядковує засади політичного об'єднання. А правосуддя є мірилом справедливості.

ПРО ВИДИ ОЛІГАРХІЇ

Перший вид — коли нерухома власність, не надто велика, зосереджена в руках більшості (громадян); власники такої нерухомості завдяки цьому мають можливість брати участь у державному управлінні; оскільки число таких осіб значне, то влада неминуче підлягає законові, а не людям... Другий вид олігархії: осіб, що мають власність, менше порівняно з першим видом, але розміри їхньої власності значніші. Маючи більше засобів, ці власники висувують і більше претензій (на владу). Тому вони з числа решти громадян вибирають правителів держави; через те що цей клас не настільки міцний, аби керувати, обходячи закон, вони видають закони, які влаштовують їх.

Коли така влада посилюється настільки, що число правителів зменшується, а сама власність збільшується в розмірах, утворюється третій вид олігархії, щаблем вище: всі державні посади зосереджуються в руках власників, причому закон велить, аби після їхньої смерті їх заступали сини. Коли ж їхня власність ще збільшиться, і то неабияк, і вони матимуть численних друзів, виникне щось на кшталт династичної монархії, і тоді в державі правитимуть не закони, а люди.

Про зовнішні блага

Спираючись на логічні міркування, можна дійти такого висновку. Зовнішні блага — немовби знаряддя, а всяке знаряддя, придатне для якоїсь певної мети, обмежене у своїх діях: повнота зовнішніх благ неминуче або йде на шкоду власникам (знарядь), або напевне не дає ніякої користі. Будь-яке з духовних благ дає тим більшу користь, що більше воно виявляється, коли взагалі можна припустити, що духовні блага являють собою не тільки прекрасне, але й корисне, взагалі-то, очевидно, вища досконалість об'єктів, які порівнюються між собою з метою пізнання переваги одного з них над іншим, перебуває у прямому відношенні до тієї відмінності між цими об'єктами, яку ми бачимо, досліджуючи кожен з них, взятий окремо.

Таким чином, якщо душа і абсолютно, і відносно для нас, людей, є ціннішим об'єктом, ніж майнова власність і тіло, то, звичайно, і вища досконалість кожного з

цих об'єктів перебуває в однаковому співвідношенні (до такої ж досконалості душі). Далі: всі зовнішні блага, природно, бажані для душі, і всі люди із здоровим глуздом повинні їх бажати саме заради душі, а не навпаки, коли душа бажана задля зовнішніх благ.

Про ефективного законодавця

Держава без будь-чєї допомоги, сама по собі, могла б досягти найвищого рівня добробуту в тому випадку, а коли б її система правління була відлагоджена правильно, — якщо тільки взагалі можна припустити існування десь такої держави, яка, маючи чудові закони, не прагнучиме воєн, не домагатиметься панування над ворогами. Таким чином, звідси випливає, що треба старанно піклуватися про оборону держави, але не слід вважати це найвищою метою, а тільки засобом, завдяки якому підтримується готовність до війни.

Заповзятий законодавець повинен ставити перед собою завдання сприяти процвітанню держави й поліпшенню рівня життя громадян. Звичайно, ті чи ті із законів, що встановлюються з цією метою, будуть відмінні за змістом (між собою); тому від уміння законодавця залежить, яких належних заходів повинна вживати держава щодо сусідніх держав — відповідно до особливостей кожної з них, і яким чином слід налагоджувати свої стосунки з кожним із сусідів.

Про війну і мир

Все людське життя розпадається на заняття й дозвілля, на війну і мир, а вся діяльність людини спрямована почасти на необхідне й корисне, почасти — на прекрасне заняття. Перевага тут повинна віддаватися так само, як і при вказаних частинах душі та обумовленій ними діяльності: можна віддати перевагу війні заради миру, заняттям — заради дозвілля, необхідному й корисному — заради прекрасного.

Усе це повинен брати до уваги політичний діяч, його законодавча робота мусить узгоджуватися і з частинами душі, і з обумовленою ними діяльністю, навіть більше: вона повинна мати на увазі здійснення вищої мети. Достеменно таким чином законодавець мусить діяти і при встановленні відповідного способу в життя

й розпорядку відповідних занять. Треба, щоб громадяни мали можливість займатися своїми справами і (у випадку необхідності) вести війну, але, що бажаніше, насолоджуватися миром і (правильно) користуватися дозвіллям, чинити все необхідне й корисне, а ще більше — все прекрасне.

*Арістотель. Політика / Пер. з давньогрек. та передм. О. Кислюка. - К.: Основи, 2000.
– 239 с.*

Питання до тексту

1. В чому сутність держави за Арістотелем?
2. Які види олігархії виокремлює автор?
3. Яким має бути ефективний законодавець?
4. Зовнішні блага і душа за Арістотелем
5. Що говорить Арістотель про війну і мир?

Р. Арбн

[ПРО ТОТАЛІТАРИЗМ]

[...] Що являє собою феномен тоталітаризму? Як і всі соціальні явища, він, в залежності від точки зору спостерігача, може мати багато різних визначень.

Ось якими я бачу п'ять його основних ознак:

1. Тоталітаризм виникає при режимі, який надає якійсь одній партії *монопольне право на політичну діяльність*.

2. Ця партія має на озброєнні (або в якості знамена) *ідеологію, якій вона надає статус єдиного авторитету, а в подальшому – і офіційної державної істини*. Для поширення офіційної істини держава наділяє себе виключним правом на силовий вплив і на засоби переконання. Держава та її представники керують усіма засобами масової інформації – радіо, телебаченням, засобами масової інформації

3. Більшість видів економічної та професійної діяльності знаходяться в *підпорядкуванні держави і стають його частиною*. Оскільки держава невіддільна від своєї ідеології, то майже на всі види діяльності накладає свій відбиток офіційна істина.

4. У зв'язку з тим, що будь-яка діяльність стала державною і підпорядкованою ідеології, будь-який проступок у господарській або професійній сфері відразу ж *перетворюється в проступок ідеологічний*.

5. Результат – політизація, ідеологізація всіх можливих проступків окремої людини і, як заключний акорд, *терор, одночасно поліцейський і ідеологічний*.

Визначаючи тоталітаризм, можна, зрозуміло, вважати головним виключне становище партії, або одержавлення господарської діяльності, або ідеологічний терор. Але саме явище отримує закінчений вигляд тільки тоді, коли всі ці риси об'єднані і повністю виражені.

Всі п'ять перерахованих ознак були взаємопов'язані в 1934-1938 р.р.; те саме відбувалось і в 1949-1952 рр. Зрозуміло, яким чином здійснювався взаємозв'язок. У радянському режимі виключне становище партії та ідеології пов'язане з самою суттю більшовизму, його революційною спрямованістю. Централізація коштів силового впливу та засобів переконання пов'язана з ідеєю виключного становища партії в державі. Одержавлення господарської діяльності є прямим вираженням комуністичного вчення. Зв'язки між перерахованими ознаками легко побачити. Що стосується завершення ідеологічного терору, – він стає логічним якраз завдяки виключному становищу партії, ідеології, засобів переконання і одержавлення видів індивідуальної діяльності.

Було б неправомірним ототожнювати зрозумілість і необхідність такого поєднання. Ці ознаки об'єднані, однак їх зв'язок ще необов'язково постійний, а режим з партією, яка монополізувала владу, не завжди призводить до крайнього різновиду терору. Слід поставити три основних питання:

1. Наскільки тоталітаризм як історичне явище неповторний?

2. Наскільки радянський тоталітаризм можна порівняти з аналогічними явищами в інших режимах, наприклад в націонал-соціалізмі?

3. Чи приречений однопартійний режим або режим тотального планування на тоталітаризацію? [...]

Однопартійний режим у фашистській Італії ніколи не відрізнявся надмірною ідеологією і тоталітарністю, котрі могли б зрівнятися з великими чистками в СРСР і крайнощами гітлеризму останніх років. Коли стосовно обох випадків говорять про тоталітаризм, то головним явищем, першопричиною виявляється, на мій погляд, сама революційна партія. Режими стали тоталітарними не в силу якогось поступового розвитку, а на основі початкового прагнення *докорінно перетворити існуючий порядок у відповідності зі своєю ідеологією*. У революційних партій є спільні риси, які призводять до тоталітаризму, - масштабність цілей, радикальність позиції і вибір крайніх засобів. [...]

З історичної точки зору народження гітлерівського режиму визначилося волею, відмінною від комуністичної. Режим виник з прагнення відродити моральну єдність Німеччини і, в більш широкому плані, прагнення розширити територію, відкриту для німецького народу, а значить, - вести війну і завоювання. Тут немає нічого оригінального: в ХХ столітті відбувається повернення до планів і ілюзій цезарів.

Після захоплення влади німецьке життя поступово «гітлерізується», а основна хвиля терору припадає тільки на останні роки війни. Може виникнути спокуса сказати, що терор пояснюється самою війною, але навряд чи історія відповідає такому поясненню. Символом гітлерівського терору можна вважати винищення шести мільйонів євреїв в розпал війни, між 1941 і 1944 роками. Рішення про це було прийнято через одного чоловіка, за порадою ще одного-двох. Це винищення в порівнянні з цілями війни так само ірраціональне, як велика чистка – в порівнянні з цілями радянського режиму. У той час як Німеччина вела війну на два фронти, лідери держави вирішили кинути значні матеріальні ресурси і транспортні засоби на систематичне умиртвіння мільйонів.

Цей акт терору не має рівних в сучасній історії і практично неможливо порівняти ні з чим в історії взагалі. Не можна сказати, що в минулому не було масових вбивств. Але ніколи в ході сучасної історії один державний діяч не приймав холоднокровно рішення про конвеєрне винищення шести мільйонів чоловік. Гітлер витратив ресурси, необхідні для ведення війни, на задоволення власної ненависті, щоб ті, кого він ненавидів, не могли вціліти, як би не скінчилася війна.

Мета націонал-соціалістичної партії полягала в тому, щоб *перекроїти расову карту Європи, знищивши цілі народи, названі нижчими*, і забезпечити перемогу народу, який вважав себе вищим. То був час терору, і передбачити його було ще важче, ніж терор, що обрушився на радянських громадян, цілі якого – і це особливо важливо – зовсім інші. **Мета терору в СРСР – створення суспільства, що повністю відповідає певному ідеалу**, тоді як для Гітлера винищення було важливо саме по собі.

Ось чому, переходячи від історії до ідеології, я як і раніше буду наполягати на тому, що ця різниця двох видів терору вирішальна, якими б не були риси подібності. Різниця ця – вирішальна через ідею, яка надихає кожен з систем; в одному випадку завершальним етапом виявляється *трудовий табір*, в іншому – *газова камера*. В одному випадку діє воля до побудови нового режиму, а може бути, і *створення нової людини*, і для досягнення цієї мети годяться будь-які засоби; в іншому – проявляється прямо-таки *диявольська воля до знищення якоїсь псевдораси*.

Якщо коротко викласти зміст цілей, які ставлять перед собою обидві системи, я міг би запропонувати два формулювання. Говорячи про мету радянської системи, я нагадав би відому думку: «хто хоче уподібнитися ангелові, уподібнюється звіру». З приводу ж гітлерівської системи, сказав би: людині нічого хотіти бути схожим на хижого звіра, аж надто легко у неї це виходить.

Арон Р. Демократия и тоталитаризм. / Пер. з фр. Г.І. Семенова. М., 1993. – С. 230-233. – переклад з рос. Л.Й.Гуменюк

Питання до тексту

1. Назвіть ознаки тоталітаризму за Р.Ароном
2. Тоталітаризм яких країн описує автор?
3. Порівняйте тоталітаризм у Німеччині за часів Гітлера і тоталітаризм СРСР в період сталінізму

Г.К. Ашин, Є.В. Охотський

СУПЕРЕЧКА ПРО ТЕРМІН ЕЛІТА. ЕЛІТА І ПАНІВНИЙ КЛАС

Термін «еліта» веде своє походження від латинського *eligere* – вибирати. Безпосередньо ж цей термін отримав широке розповсюдження, будучи взятим з французького *elite* – «кращий», «добірний», «обраний». Починаючи з XVII століття він вживався для позначення товарів найвищої якості. У XVIII столітті застосування цього терміна розширилося, його почали використовувати для іменування «обраних» людей, перш за все, вищої знаті, а також добірних (елітних) військових частин. Поняття ці почали застосовувати також в генетиці, селекції, насінництві для позначення кращих сортів насіння, рослин, тварин з метою їх подальшого розведення.

В Англії, як свідчить Оксфордський словник 1823 року цей термін почали застосовувати до вищих соціальних груп в системі соціальної ієрархії. Проте поняття еліти широко не використовувалося в суспільних науках. Тільки на рубежі XIX-XX ст. В. Парето, Г. Моска, Р. Міхельс змогли більш предметно і конкретно сформулювати науково-філософську концепцію еліти. Однак навряд чи можна сумніватися в тому, що етимологія може мати суто допоміжне значення при визначенні змісту поняття, як момент, вузловий пункт, а почасти й результат

певної соціальної концепції.

Що ж таке еліта? [...] Якщо підсумувати основні значення, в яких цей термін вживається філософами, соціологами і політологами, то вийде досить строката картина. Почнемо з визначення В. Парето, який, власне, і ввів це поняття, зробивши еліту об'єктом спеціального наукового аналізу і представивши його в формі певної системи поглядів щодо того соціального прошарку, який завдяки володінню великою кількістю позитивних якостей, видів цінностей і пріоритетів (влада, багатство, походження, культура та високий рівень компетентності, сила волі, місце в церковно-духовній сфері і ін.) займає найбільш впливові позиції в суспільній ієрархії. Саме так розглядає Парето це поняття в «Трактаті з загальної соціології». В іншій своїй праці він пише, що «люди, які займають високе становище відповідно до ступеня свого впливу і політичної і соціальної могутності», «так звані вищі класи» і складають еліту, «аристократію» (в етимологічному значенні: *aristos* – кращий), більшість тих, хто в неї входить, «як видається, в неабиякій мірі володіють певними якостями – неважливо, хорошими або поганими, – які забезпечують владу».

Серед інших визначень еліти відзначимо наступні:

- найбільш активні в політичному відношенні люди, орієнтовані на владу, організована меншість, яка здійснює управління неорганізованою більшістю (Моска). Для нього однозначно: *еліта* – обов'язковий і необхідний елемент будь-якої соціальної спільності, своєрідний авангард і відповідальний чинник управління суспільством. Сильна і мудра еліта – неодмінна умова стійкого функціонування влади, поступального розвитку суспільства, динамізму його економічної, політичної, соціальної, духовної сфер;

- особи, що користуються в суспільстві найбільшим престижем, статусом, багатством і володіють найбільшою владою (Г. Лассуелл);

- група людей, зайнята політикою і управлінням державою. Як наукова категорія еліта досить точно виражає взаємовідносини суспільства і людей у владі (С. Беляєв);

- люди, що володіють інтелектуальною або моральною перевагою над

масою безвідносно до свого статусу (Л. Боден).

Знайомлячись з творами елітологів, не можна не відзначити ідеалізацію і перебільшення деякими з них роль елітних верств, вважаючи їх мало не головною умовою успішного соціального розвитку. Підкреслюють вони і особливу значущість авторитету, інтелектуальної і морально-психологічної переваги еліти над масою. Трудящі маси, як пише Х. Ортега-і-Гассет у книзі «Повстання мас», не повинні залишатися без керівництва, виходити на вулиці і мітингувати. Вони з'явилися на світ лише для того, щоб бути пасивними, щоб хтось впливав на них, направляв, представляв і організовував. «Людина мас» потребує керівництва з боку еліти, лідерів;

- особи, що володіють позиціями влади (А. Етціоні), формальною владою в організаціях та інститутах, що визначають соціальне життя (Т. Дай);

- «натхненні богом» особистості, які відгукнулися на «вищий заклик», почули «поклик» і відчули себе здатними до лідерства (Л. Фройнд);

- творча меншість суспільства, яка протистоїть нетворчій більшості (А. Тойнбі);

- порівняно невеликі групи, які складаються з осіб, що займають провідне становище в політичному, економічному, культурному житті суспільства (відповідно політична, економічна, культурна еліти) - В. Геттсмен і інші теоретики елітного плюралізму;

- найбільш кваліфіковані фахівці, перш за все, з наукової та технічної інтелігенції, менеджерів та вищих службовців у системі бюрократичного управління (представники технологічного детермінізму), люди, що володіють якостями, які сприймаються в даному суспільстві як найвищі цінності (прихильники ціннісної інтерпретації еліти); особи, які здійснюють в державі владу, приймають найважливіші рішення і контролюють їх виконання за допомогою бюрократичного апарату (Л. Саністебан);

- керівний шар в будь-яких соціальних групах – професійних, етнічних, локальних (наприклад, еліта провінційного міста); кращі, найбільш кваліфіковані представники соціальної групи (еліта льотчиків, шахістів або навіть злодіїв і

повій – Л. Боден). У будь-якому випадку дихотомія «еліта – маса» є провідним методологічним принципом аналізу соціальної структури.

Порівняємо і коротко проаналізуємо ці визначення. Під елітою практично всі вчені-елітологи розуміють порівняно невеликі групи обраних осіб, що відрізняються сильною волею і глибокими знаннями, що займають провідне становище в політичній, економічній, військовій або духовній сферах. Це групи, які, маючи вищий соціальний статус, певну єдність інтересів і цілей, а також великі офіційні повноваження, можуть контролювати діяльність всіх ключових інститутів суспільства. Тільки завдяки цьому сильна еліта здатна, на їхнє переконання, приборкати революційний ірраціоналізм мас, забезпечити в суспільстві стабільність і необхідний порядок.

Будучи прихильниками системного, структурно-функціонального аналізу соціальних структур і політичних явищ, багато вчених розглядають елітні прошарки як особливу, досить відкритую для зовнішніх впливів систему, сильну своєю внутрішньою єдністю – інтегрованістю. Причому це не просто система, а саморегулююча система, яка відповідно наявної кон'юнктури коригує свої дії і внутрішнє життя. Тому еліта, з одного боку, система досить стійка і навіть консервативна, а з іншого – рухлива, мінлива, яка постійно оновлюється. [...] Нині можна говорити про декілька основних змістовних підходів до визначення поняття еліти – статусно-функціональний, ціннісний, соціально-класовий, соціокультурний.

Прихильники *статусно-функціонального підходу* головною ознакою пануючої еліти вважають соціальний статус людини, її місце і роль в системі владних структур, в прийнятті рішень і реалізації управлінських функцій. [...]

Прихильники *ціннісного підходу* визначальною ознакою еліти вважають духовний аристократизм, особистісну вищість (культурно-освітню, морально-вольову, фізичну) одних людей над іншими, стиль владарювання, антропологічні особливості. [...]

[...] Прихильники *соціально-класової моделі* підходять до визначення еліти з точки зору непримиренності і антагоністичності класових позицій,

неминучої конфронтаційності елітних верств і трудящих мас. Причому двигуном і внутрішнім джерелом їх протистояння є несумісність класових інтересів і потреб. Гармонія ж і справедливість можуть бути досягнуті лише за умови переходу влади до експлуатованих мас і встановлення диктатури пролетаріату. [...]

[...] Чимала група вчених сповідує так звану соціально *культурну модель* еліти. В основі їх поглядів лежать ідеї цивілізованого духовно-морального розвитку суспільства і його елітних верств, аналіз і пошук специфіки владно-управлінської діяльності в різних сферах життя соціуму, виходячи з історичних традицій і культурно-психологічних відмінностей народу, причому з властивою кожній зі сфер інструментовкою принципів, форм і методів політичної діяльності. [...]

Еліта – це своєрідна душа суспільства, що виражає моральне обличчя соціуму і рівень свободи громадянина. Еліта є носієм базисних традицій і засад суспільства, його духовних і моральних цінностей. Її головна мета – забезпечення стабільного і стійкого соціально-політичного, економічного і духовного розвитку суспільства, зміцнення тієї системи державного устрою, яка зацікавлена в цій еліті.

Зарубіжний досвід і практика нашої країни показують, що виходячи з різних критеріїв класифікації, можна говорити про наступні **типи політичної еліти**:

- традиційна, харизматична, раціональна, партократична;
- правляча і опозиційна;
- еліта вищого ярусу – ланка лідерів, політиків, які приймають вищі та остаточні рішення; ярус вищого чиновництва – багато західних учених умовно називають їх виконавчими політиками; ярус нижній – бюрократичний апарат влади;
- еліта «левів» і еліта «лисиць»;
- відкрита і закрита;
- єдина еліта і еліта внутрішньо конфліктує;

- системна і позасистемна;
- федеральна, регіональна і місцева. [...]

Прогресивна еліта не тільки захищає певні політичні доктрини і інтереси панівних класів, а й керується у своїй діяльності інтересами держави, волевиявленням народу, наказами виборців. Звідси випливають і її **функції**:

- вивчення, аналіз і відображення інтересів різних соціальних спільнот в політичних установах і рішеннях;
- вироблення стратегії і тактики внутрішньої і зовнішньої політики держави (програми, доктрини, концепції, правові та нормативні акти і ін.);
- створення механізмів реалізації політичних задумів;
- продукування суспільно значущих норм і стандартів, кадрове забезпечення політичного курсу;
- об'єднання зусиль різних політичних партій і рухів і спрямування їх в єдине русло прогресивного розвитку суспільства. [...]

Ашин Г. К., Охотский Е. В. Курс элитологии. – М.: ЗАО «Спорт-академпресс». – 2003. – 302 с.

Питання до тексту

1. Розкрийте етимологію і дайте визначення поняття «еліта»
2. Як прихильники статусно-функціонального, ціннісного, соціально класового і соціокультурного підходів визначають поняття «еліта»?
4. Назвіть імена відомих Вам елітологів
5. Які типи еліт Ви знаєте? Охарактеризуйте їх
6. Назвіть основні функції еліти.

П.Л.Лавров

СОЦІАЛЬНА РЕВОЛЮЦІЯ І ЗАВДАННЯ МОРАЛЬНОСТІ

[...] Таким чином, питання морального прогресу особистості ускладнюється питанням відносини особистості до прогресу громадських форм. І при цьому доводиться засвоїти два положення:

Особистість не може ні охороняти свою гідність, ні правильно розвиватися без позитивних форм суспільного устрою.

Суспільний лад не може бути позитивним без існування в його середовищі розвинених особистостей, пройнятих раціональними переконаннями.

Історія представляє декілька фазисів у з'ясуванні відносин особистості до суспільства, причому в цих послідовних фазисах це відношення встановлювалося по-різному.

За панування звичаю, при відсутності вироблення найелементарніших моральних понять особистість зовсім не ставила собі завдань розвитку, була цілком поглинута інтересами суспільства, поза якими не могла ні мислити, ні існувати, і її несвідомий розвиток був обумовлений суспільними явищами, в яких вона брала участь. Незважаючи на те що при подібному співжитті боротьба всередині суспільства повинна бути доведена до мінімуму, відсутність в суспільстві особистостей, впливаючих на переконання і виробляючих критичну думку, унеможливило задовільне співжиття на цьому щаблі суспільної еволюції.

З пробудженням критичної думки проявляється протиставлення особистості суспільству; саме особистості виняткової, що насолоджується розвитком, суспільству, що складається з більшості особистостей, які живуть за звичаєм, доступним для нижчої насолоди. Герой, пророк, законодавець, мудрець, філософ виступають з маси, підпорядкованої звичайному життю, виробляють собі ідеал виключно морального життя, який не тільки не залежить від звичайного життя, а вельми часто протилежний його ідеалам, і намагаються розвиватися незалежно від оточуючих їх форм суспільного життя. Оскільки правильний розвиток і навіть підтримка особистої гідності неможлива для особистості поза задовільними формами суспільного устрою, то такий моральний ідеал особистості, усамітнюючий себе від інтересів оточуючого його суспільства, виявився

нездійсненим. Розвинута меншість не могла при цьому швидко рости чисельно, оскільки її ідеал суперечив реальним умовам будь-якого співжиття ...

Переживання звичаю зберегло для більшості ще з доісторичних часів уявлення про обов'язковість життя в суспільстві і для суспільства. Реальні інтереси не дозволяли особистості відірватися від суспільства. Тому при постійному виробленні в людині критичної думки, поруч з протиставленням, про яке щойно було сказано і яке дійшло остаточно до потворного ідеалу відлюдника, у більш скромних, але більш широких сферах вироблялося все чіткіше розуміння взаємної залежності між розвитком особистості і розвитком суспільства, а звідси і необхідність, для власного розвитку, сприяти поліпшенню форм суспільства і історичного прогресу ...

Але ця необхідність прогресивної громадської діяльності для особистого розвитку виявилася не тільки результатом правильного розрахунку для людини мислячої, але і моральним обов'язком для людини розвиненої. Особистість почала усвідомлювати, що *вона всім своїм розвитком зобов'язана суспільству, яке її виробило, і що в той же час лише вона своєю діяльністю може розвивати суспільство і надавати йому більше і більш позитивні форми.* Перекладаючи цю свідомість на мову етики, його можна виразити, по-перше, як свідомість права суспільства на те, щоб діяльність особистості була присвячена його розвитку, і права особистості направляти свої сили на цей розвиток; по-друге, як усвідомлення особистістю обов'язку відплатити суспільству за розвиток, яким вона йому зобов'язана, і обов'язок сплатити йому саме сприяючи його подальшому розвитку ...

Зробитися сильною особистість може, лише ставши членом групи, яка поставила б собі одну спільну мету; скріпилась би свідомою солідарністю загального переконання і в своїй колективній діяльності на суспільство все збільшувала б число своїх прихильників; як партія з певною прогресивної програмою залучала б до себе все більше співчуваючих в ім'я свого розуміння завдань, певної епохи і певної країни; вселяла б решті суспільства все більш поваги доцільністю своїх дій, силою своєї організації і енергії своєї боротьби проти

всіляких перешкод. Історична роль прогресивної партії, а разом з тим і прогресивна, моральна роль особистості, що увійшла до складу партії, визначається тією мірою розуміння завдань суспільного зв'язку взагалі і потреб даної епохи зокрема і тою енергією доцільної діяльності, яку проявляє партія борців за майбутнє як колективне ціле.

Погляньмо дещо докладніше на ті умови, які при цьому з'ясовуються для особистості як особистості розвиненої і яка прагне втілити свою гідність в діяльність, що розвиває одночасно її, цю саму окрему особистість, і інших людей, за якими вона визнала рівну з собою гідність.

Як особистість, перейнята певним моральним ідеалом, здійснюваним в певних формах співжиття, вона знає або вірить, що здійснення цього ідеалу і цього співжиття можливе лише при енергійній колективній діяльності тієї суспільної групи, до якої вона, особистість, увійшла в ім'я своїх переконань і члени якої поділяють з нею її переконання і її рішучість втілити їх. Тому основну частку її моральної діяльності становить солідарність з цими товаришами по розвитку і по діяльності в ім'я цього розвитку. В цьому тісному колі стоять для розвиненої особистості й інші члени партії; їх доводиться підтримувати, контролювати в їх діяльності; їм доводиться з'ясовувати ідею, якій вони взялися служити, поступово виробляючи в собі розуміння і енергію, спираючись переважно на організацію партії, в яку увійшли. Поза межами партії стоять, з одного боку, можливі союзники в ближчому чи віддаленому майбутньому, або групи, які не виробили в собі належного розуміння завдань особистого розвитку, громадської солідарності і історичного прогресу, або поставлені можливості виробити це розуміння за даних умов життя. Їх треба намагатися зробити з союзників можливих союзниками дійсними. З іншого боку, стоять вороги завдання, поставленого партією, вороги, яких доводиться примусити до поступок або знести, з якими доводиться тільки боротися в дану хвилину, і лише згодом, після перемоги над ними, доведеться запитати себе: як поставитися до них в ім'я вимог справедливості і загальнолюдської моралі?

Від відносин розвиненої особистості з найближчими товаришами за переконанням впливає перше додаткове визначення розвиненої особистості: *моральна гідність особистості, яка бореться за прогрес, можлива лише з групою, яка поділяє розвиток особистості.* Якщо людина зрозуміла, що члени цієї групи – її однодумці, вона повинна пам'ятати, що їхній успіх – це її успіх; їхня сила – це її сила; розширення їхнього морального значення – це зростання її гідності; жертви, принесені посиленню, скріпленню та розширенню партії, - це жертви, принесені власному зміцненню і гідності. Будь-яка дія, яка обумовлює непотрібний ризик для людей партії, є злочином для особистості, яка до неї належить. Будь-яка дія, що розхитує значення партії, що підриває її солідарну організацію, що заважає їй спрямувати всі свої сили на досягнення спільної мети і на боротьбу проти спільних ворогів, може бути виправданою лише відступом особистості від морального і суспільного ідеалу, до тих керуючого нею; або усвідомлення нею в собі і навколо себе достатніх сил, щоб утворити нову партію, здатну в дану хвилину, при даних умовах, краще здійснити той же ідеал; в іншому випадку це є аморальна зрада власним переконанням.

Та обставина, що прогресивний ідеал особистої і громадської моральності може бути здійснений лише колективними зусиллями, усуває величезне ускладнення, яке безперестанку пропонується при прагненні до прогресивної діяльності для особистостей, які усвідомлюють в собі недолік підготовленості, недолік цілком ясного розуміння, куди йти і як діяти при даних умовах, і тих, хто вагається перед прийняттям рішення присвятити всі свої сили і все життя певній формі суспільної боротьби, для якої, можливо, у них не вистачить сил і енергії. Для самотньої людини і серед сонного суспільства, де не визначилася боротьба партій за краще майбутнє, це складне становище є дійсно великою проблемою, і не дивно, якщо з нього виходять лише люди особливо енергійні. Менш сильних засмокує вульгарність середовища або вони знаходять результат в самогубстві, якщо виявляються не в змозі змиритися з якою-небудь скромною корисною діяльністю, доступною, як вище сказано, кожному, але діяльністю, набагато більш важливою в сенсі збереження на майбутнє традиції прогресивних прагнень, ніж своїми

безпосередніми результатами. Але як тільки в суспільстві почалася боротьба за майбутнє і розгорнуті прапори партій, особистості найбезсилішій, найнепідготовленішій немає підстав сумніватися. Якщо в ній прокинулася огида до існуючого зла і прагнення до кращого, то вона може між прапорами партій, які борються, вибрати той, який їй здається найбільш прогресивним або хоча б найбільш підготовлюючим необхідні умови прогресу. До цього прапора вона і повинна приєднатись. Безсила сама по собі в своїй самотності, у своїй непідготовленості, особистість знайде в групі колективну силу, пораду для особистої діяльності, приклад для колективної діяльності. Так як для групи, до якої вона вступає, істотно важливо мати членів людей, по можливості розвинених і підготовлених, і в той же час настільки ж важливо скористатися найбільш доцільно усіма особистими силами групи, то вказівки більш підготовлених і знайомих зі справою товаришів можуть бути єдино корисним керівництвом для нових прихильників прогресивної справи. Звичайно, всюди зустрічаються і помилки, і недоліки, але представлена сама собі непідготовлена особистість зробить, ймовірно, ще більше помилок, розвине в собі ще більші недоліки. Звичайно, іноді сили можуть бути витрачені не зовсім доцільно, але, залишаючись одинокою, особистість може неправильно витратити усі свої сили дарма або буде засмоктана трясовиною громадської вульгарності. Звичайно, не всі члени групи, до якої вступила особистість, виправдають її очікування, але, визнавши, що суспільство потребує перебудови, що в ньому присутнє зло, проти якого слід боротися, всяка мисляча людина повинна заздалегідь очікувати, що саме це зло викликало в особистостях, які входять до складу товариства, численні недоліки, і в той же час повинен пам'ятати, що крім особистостей, які вони є, ніякий прогрес неможливий. Раз визнавши, що дана група, дана партія підтримує передовий прапор і укладає представників передових прагнень, особистості, яка ще вагається, ще не впевнена в своїх силах, залишається один вихід: віддати свої сили цій партії і керуватися її порадами.

Лавров П.Л. Социальная революция и задачи нравственности. Гл. 4 // Лавров П.Л. Философия и социология. Избранные произведения в двух томах. М., 1965. Т. 2. С. 412—423. – переклад з рос. Л.Й.Гуменюк

Питання до тексту

1. Ви поділяєте думку П.Лаврова про те, що «Особистість не може ні охороняти свою гідність, ні правильно розвиватися без позитивних форм суспільного устрою»?

2. Прокоментуйте вираз автора: «Суспільний лад не може бути позитивним без існування в його середовищі розвинених особистостей, пройнятих раціональними переконаннями».

3. Викладіть основні думки, які впливають з даної праці

Н.Мак'явеллі

ДЕРЖАВЕЦЬ

Про жорстокість і милосердя, або Що краще - користуватися любов'ю чи викликати страх

[...] Отже, державці, коли справа йде про вірність і єдність їх підданих, не повинні боятися уславитися жорстокими. Вдаючись в окремих випадках до жорстокості, правителі поступають милосердніше, ніж тоді, коли від надлишку поблажливості допускають виникнення заворушень, що ведуть до грабежу і насильства, тому що заворушення становлять лихо для цілого суспільства, а покарання отримують тільки окремі особи. Державцям, які щойно отримують владу у нововиниклих монархіях, буває важче від всіх інших владарів уникнути бути названими жорстокими, так як у нових монархіях їх необлаштованість служить звичайно причиною виникнення безлічі згубних випадковостей. [...]

[...] З цієї дуальності, обов'язкової для володаря, впливає питання: що для державця краще – вселяти страх чи любов? Що для нього корисніше – щоб його

любили чи боялися?

Я вважаю, що бажано було б, щоб володарі досягали одночасно і того і іншого, але оскільки здійснити це важко і державцям зазвичай доводиться вибирати, то в цілях особистої їх вигоди зауважу, що корисніше тримати підданих у страсі. Люди, загалом, невдячні, непостійні, брехливі, боязкі й жадібні; якщо державці обсипають їх благодійністю, вони виявляють прихильність до них аж до самовідданості і, як я вже вище зазначав, якщо небезпека далека, пропонують їм свою кров, засоби і життя своє, і дітей своїх, але коли настає небезпека – бувають недалекі від зради. Правитель, який занадто довіряє подібним обіцянкам і не застосує ніяких заходів для своєї особистої безпеки, зазвичай гине, бо прихильність підданих, куплена подачками, а не величчю і благородством душі, хоча і легко купується, але володіння нею хитке, і в хвилину необхідності на неї не можна покладатися. Окрім того, люди швидше бувають готові ображати тих, кого люблять, ніж тих, кого бояться; любов зазвичай тримається на вельми тонкій основі подяки, і люди, загалом злі, користуються першим приводом, щоб заради особистого інтересу зрадити їй; боязнь ж ґрунтується на страхові покарання, який ніколи не покидає людину.

Змушуючи боятися себе, володарі повинні, однак, намагатися не викликати проти себе ненависті. Вселяти страх, не викликаючи ненависті, для них дуже вигідно; досягти ж цього нескладно, якщо тільки володар не буде порушувати майнових та особистих прав своїх підданих і не буде зазіхати на їх честь і на честь їхніх дружин і дочок. [...]

Глава XVIII

Яким чином державець повинен тримати своє слово

[...] Існують два способи дії для досягнення цілей: шлях закону і шлях насильства; перший спосіб – спосіб людський, другий – спосіб диких тварин; але оскільки перший спосіб не завжди вдається, то люди вдаються іноді і до другого. Володарі повинні вміти користуватися обома способами. Ця думка висловлена алегорично у багатьох стародавніх письменників. [...] Володар, діючи грубою силою, подібно тваринам, повинен поєднувати в собі якості лева і лисиці.

Володіючи якостями тільки лева, він не зуміє бути обережним і уникнути пастки, яку йому поставлять; будучи ж тільки лисицею, він не зуміє захищатися від ворогів, так що, для уникнення сіті і можливості перемоги над ворогами, володарі повинні бути і левами і лисицями. Ті, хто захоче красуватися в одній тільки левовій ролі, виявлять цим тільки свою крайню невмілість. [...]

[...] Державцям, насправді немає ніякої потреби мати в дійсності ті хороші якості, які я перерахував, але кожному з них необхідно демонструвати, що він всіма ними володіє. Скажу більше – дійсне володіння цими якостями шкідливе для особистого блага володарів, вдавання ж і личина володіння ними – надзвичайно корисні. Так, для державців дуже важливо вміти показувати себе милосердними, вірними своєму слову, людинолюбними, релігійними та відвертими; бути же такими насправді нешкідливо тільки в тому випадку, якщо державець з подібними якостями зуміє, в разі потреби, заглушити їх і виявити абсолютно протилежні.

Чи хто-небудь буде сумніватися, що державцям, особливо щойно отримавшим владу або керуючим нововиниклими монархіями, буває неможливо узгодити свій спосіб дій з вимогами моральності: досить часто для підтримки порядку в державі вони повинні поступати проти законів совісті, милосердя, людинолюбства і навіть проти релігії. Правитель повинен володіти гнучкою здатністю змінювати свої переконання відповідно до обставин і, як я сказав вище, якщо можливо – не уникати чесного шляху, але в разі потреби вдаватися і до безчесних засобів. [...]

Глава XXII

Про сановників державців

Вибір приближених і міністрів – для державця справа величезної важливості. Сановники ці бувають хороші або погані відповідно до ступеня мудрості самого правителя. Здатність або нездатність правителя насамперед визначається оцінкою властивостей його приближених. Якщо міністри вправні і відрізняються вірністю, то роблять висновок, що і сам державець не позбавлений мудрості, так як він зумів вгадати їх таланти і розпізнати їх відданість; але невдалий вибір правителем сановників призводить до цілком протилежного висновку. [...]

[...] Якщо правитель помітить, що міністр більше піклується про своє особисте благо, ніж про благо свого повелителя, якщо у всіх його діях проглядається прагнення до наживи, то подібний міністр нікуди не годиться, і володареві довіряти йому – нерозважливо. Людина, в руках якої знаходяться справи держави, не повинна ні хвилини думати про себе, а тільки про свого володаря, і не повинна займати увагу останнього нічим, що прямо не відноситься до його інтересів. Зате і правитель, зі свого боку зобов'язаний піклуватися про хорошого міністра, оточувати його почестями і повагою, обсіпати нагородами і багатством, розділяти з ним всю шану, що оточує його самого, так, щоб міністр був настільки задоволений в своєму честолюбстві, що не бажав би нічого кращого, побоювався б усякої найменшої зміни у своєму становищі і усвідомлював, що не може втриматися на такій висоті власними засобами, без покровительства свого володаря.

Коли державець і його перший міністр такі, якими я їх описав, то вони сміливо і цілком можуть довіритися один одному. В іншому випадку кінець їхніх стосунків буде неодмінно згубний для того або іншого. [...]

Макиавелли Н. Государь // Макиавелли, Никколо. Избранные сочинения : пер. с итал. / Никколо Макиавелли; [вступ. ст. К. Долгова ; сост. Р. Хлодовского ; коммент. М. Андреева, Р. Хлодовского]. – М. : Худож. лит., 1982. – С. 301-379. – переклад з рос. Л.Й.Гуменюк

Питання до тексту

1. Які поради дає Н. Макиавеллі державцеві?
2. Чи актуальні поради Макиавеллі сьогодні?

В.В. Мейтус, В.Ю. Мейтус

ПОЛІТИЧНА ПАРТІЯ: СТРАТЕГІЯ І УПРАВЛІННЯ

[...] Інтегруючи визначення Р. Арона і М. Вебера, визначимо, що *політика* – це програма, методи дій і самі дії, здійснювані людиною або групою людей, які прагнуть до формування, управління, збереження або зміни владних відносин.

«Хто займається політикою, той прагне влади: або до влади як засобу, спрямованому на досягнення інших цілей (ідеальних чи егоїстичних), або до влади «заради неї самої», щоб насолоджуватися почуттям престижу, яке вона дає», - зауважив М. Вебер. [...]

Розглядаючи лідерство в політичній партії, увага зосереджується на індивідуальних і психологічних особливостях індивіда, який є лідером. Існує багато теорій, пояснюючих, чому той чи інший лідер прийшов до влади, які його особливості і яка його психологічна характеристика.

Досліджуючи поведінку і особистість політичних лідерів, психологи стверджують, що ця поведінка визначається наступними факторами:

- потреба у владі;
- тісно пов'язана з потребою у владі потреба в контролі подій і людей;
- потреба в досягненнях;
- потреба в афіліації, тобто в приналежності до якоїсь групи і отриманні схвалення.

У свою чергу, потреба у владі іноді зв'язується з необхідністю компенсації травмованої або неадекватної самооцінки політичного лідера.

Історія дає приклади різних політичних лідерів, починаючи з тих, які отримували лідерство в результаті сформованої обстановки, і закінчуючи тими, хто завойовував його силою, йдучи до лідерства і влади по головах своїх колишніх соратників. Іноді разом з лідером і «під нього» трансформувалася і та структура, яку він очолював. [...]

Саме поняття політичного лідерства включає в себе політику як боротьбу за владу і лідерство. У свою чергу, лідерство передбачає, по-перше, існування певної спільності, готової до боротьби за владу, по-друге, організованість цієї спільності, що підсилює її можливості, по-третє, наявність керівника, лідера цієї організації. Такою спільністю є, наприклад, політична партія або рух.

У цьому визначенні лідерство розглядається як керівництво, а лідер – як керівник. Залежно від того, як визначати керівництво, приходимо до різних теоретичних варіантів лідерства, що включає висвітлення поглядів, визначення

стратегії, володіння інструментом для досягнення мети, або лідерство, пов'язане з роботою всередині організації: умінням переконувати, мистецтвом досягнення згоди, демонстрацією авторитету, впливу, сили, влади. [...]

Серед *якісних характеристик*, які переважають в більшості концепцій політичного лідерства, називаються:

- гострий розум, ерудиція, інтелектуальна непересічність;
- тверда воля і цілеспрямованість;
- енергійність;
- видатні організаторські здібності;
- компетентність, всебічна поінформованість;
- готовність брати на себе відповідальність за прийняті рішення;
- здатність вселяти співгромадянам довіру;
- зовнішня привабливість, фотогенічність.

Відзначимо, що в наведеному списку відзначені тільки позитивні якості індивіда, якими бажано володіти лідерів. У той же час ціла низка якостей, таких як жорстокість, безпринципність, підозрлість, готовність йти на все, здатність до порушення обіцянок і клятв, макіавеллізм – також часто були наявні і присутні зараз в характеристиці лідерів, що легко проілюструвати численними прикладами давньої і сучасної історії. [...]

Виконання функцій лідера також зв'язується з особливостями і якостями партійного керівника. Існує багато різних підходів до цієї проблеми. Наприклад, А.Лоутон і Е.Роуз сформулювали наступні якості, необхідні, на їхню думку, керівникові:

1. Далекоглядність – уміння сформулювати вигляд і завдання організації
2. Уміння визначити пріоритети – здатність розрізнати, що необхідне, а що просто важливе
3. Стимулювання послідовників вираженням визнання і винагороди за успіхи
4. Володіння мистецтвом міжособистісних відносин, тобто вміння вислухати, підказати, бути впевненим у своїх діях
5. «Політичне чуття», здатність розуміти запити свого оточення і осіб,

наділених владою

6. Стійкість – непохитність перед лицем опонента

7. Харизма або чарівність – те, що не піддається визначенню, однак приваблює людей

8. Здатність йти на ризик в таких питаннях, як передача частини повноважень послідовникам

9. Гнучкість – здатність відгукуватися на нові ідеї і досвід

10. Рішучість, твердість, коли цього вимагають обставини.

Аналіз наведених якостей дозволяє стверджувати, що вони є скоріше бажаними, ніж необхідними. Багато з наведених характеристик можуть бути досягнуті в процесі роботи управлінської «команди», очолюваної лідером. Якості, сформульовані англійськими вченими, повинні бути притаманні швидше керівникові невеликої фірми або корпорації, яка здійснює безпосереднє керівництво, ніж лідеру політичної партії.

Тому в якості основних вимог, що пред'являються до лідера і забезпечують здійснення функцій лідера в політичній партії і ґрунтуючись на визначенні лідера, пропонуються наступні ***п'ять якостей, необхідних партійному керівникові:***

1. Стратегічне мислення

2. Здатність до створення, керівництва та взаємодії з партійною «командою»

3. Харизма, здатність повести за собою маси

4. Здатність жертвувати багато чим заради досягнення стратегічних цілей

5. Уміння оцінити ситуацію і знаходити необхідні ресурси.

Володіючий цими якостями політичний лідер націлений на вирішення стратегічних завдань і досягнення стратегічних цілей. Він тісно пов'язаний з середовищем, в якому існує партія, відстежує її зміни і стан. Варіанти оперативних рішень і сценаріїв розвитку для нього підбирає група фахівців, яка називається командою, якій лідер керує в процесі своєї діяльності. Оцінки, прогнози, передбачення лідер отримує від команди, але за ним залишається вирішальне слово. Можливий варіант, коли лідер самостійно прогнозує майбутню ситуацію,

самостійно формулює стратегічні цілі. Але в цьому немає необхідності, якщо існує професійна команда.

Заради досягнення мети лідер здатний відкинути те, що заважає руху партії, включаючи особисті інтереси і зв'язки. За лідером зберігається право прийняття остаточного рішення. Тому він повинен вміти оцінити ситуацію і в разі необхідності відшукати ресурси, щоб забезпечити вирішення виникаючих проблем. Нарешті, лідер повинен користуватися підтримкою мас, які зазвичай нерозривно з'єднують партію і лідера в своїй свідомості. Наявність харизми у лідера істотно полегшує всю діяльність партії, її контакт з масами, які є потенційним електоратом. *Харизма лідера* – це потужний потенційний ресурс партії, який не може бути замінений іншими ресурсами і має обов'язково враховуватися в стратегічних побудовах.

Ці якості визначають можливості лідера сьогодні. Вони можуть змінюватися в майбутньому разом з розвитком технічних засобів і інформаційних технологій. Будь-який лідер, який перебуває на вершині ієрархії управління, завжди відчуває тиск з боку тих, хто знаходиться під ним, але дуже хотів би переміститися на одну або кілька сходинок вище. [...]

Перейдемо до розгляду *основних функцій*, які зв'язуються з партійним лідерством. Ці функції відносяться до двох основних типів – внутрішніх і зовнішніх функцій. Внутрішні функції пов'язуються з діяльністю лідера всередині партії, а зовнішні – з його діяльністю в суспільстві, у зовнішньому середовищі як головного виразника цілей і інтересів партії.

Стратегічна функція, що реалізується лідером, є однією з основних функцій. Саме стратегічна функція відображає, в першу чергу, здатність бути лідером. Чим глибше стратегічне бачення лідера, його здатність проникнути в ситуацію, оцінити події та тенденції розвитку зовнішнього середовища, тим більше прав на лідерство може пред'явити індивід. Стратегічна функція зачіпає більшою мірою зовнішні ситуації і події, пов'язані з великою різноманітністю можливих варіантів розвитку і зміни. У той же час стратегія зачіпає і внутрішні процеси партійного розвитку.

[...] *Інтегративна функція* лідера має як внутрішній, так і зовнішній компоненти. Внутрішня інтеграційна функція спрямована на узгодження інтересів і

думок, позицій і цілей всередині партії в умовах існування численних груп і фракцій. Саме створення партії вимагає мистецтва узгодження взаємних інтересів, не кажучи вже про діяльність партії, коли вона входить у владу. Тому вміння приглушити суперечливі інтереси, посилити тенденції до об'єднання, а іноді і рішуче припинити наростаючі конфлікти, - всі ці дії тісно пов'язані з внутрішньою інтегративною функцією лідера партії.

Зовнішня інтеграційна функція визначається взаємовідносинами партії як цілого з іншими партіями, блоками, фракціями, рухами. Ця функція тісно пов'язана зі стратегічними цілями партії, з її діяльністю у зовнішньому середовищі. Навіть в тих випадках, коли партія отримує повну владу і не виникає необхідності ділити її з іншими партнерами, бажано по можливості об'єднуватися з іншими партіями, щоб висловлювати максимально загальну точку зору на проблеми державного управління. [...]

Комунікативна функція визначається встановленням зв'язків між лідером партії і групами людей в суспільстві. Вона також має внутрішню і зовнішню складові. Внутрішня функція визначається зв'язками між членами партії, місцевими керівниками та загальнопартійним лідером. Саме ця функція дозволяє члену партії стати її лідером, тому що вона забезпечує внутрішню підтримку і, в кінцевому рахунку, легітимацію лідера. В результаті здійснення цієї функції виникає довіра і контакт між членами партії і лідером, формується їхня віра в його можливості досягнення партійних цілей. [...]

Зовнішня комунікативна функція визначає зв'язок між широкими масами і лідером партії. Якими б не були відносини між членами партії і її лідером, без підтримки широких мас партія ніколи не завоює владу. Існує раціональна і емоційна комунікація. І якщо раціональна комунікація більше підходить для встановлення зв'язку в невеликих групах фахівців, здатних гідно оцінити запропоновані ним міркування, то емоційна комунікація має безсумнівний пріоритет для встановлення зв'язку з великими колективами людей на зборах і мітингах. Натовп не сприймає розумні аргументи, але легко підкоряється, сприймаючи емоції.

Правильне використання зовнішньої комунікативної функції дозволяє

трансформувати лідера партії в лідера мас. Найчастіше саме це є вирішальним фактором перемоги партії на виборах і, отже, головним завданням лідера партії. Як будувати зовнішню функцію, залежить від країни і засобів надання інформації, використовуваної в ній. Раніше це були мітинги, які дозволяли в найбільшій мірою скористатися ефектом натовпу. Зараз існують телевізійні і радіоканали, які, збільшуючи аудиторію, що контактує з лідером, зменшує емоційний фактор, тому що приміщення, в яких слухають радіо або дивляться телевізор, зазвичай невеликі. У них емоційна хвиля, яка потребує певної маси людей, може і не виникнути.

Ідеологічна функція визначає генерування нових думок, ідей, пропозицій, що виходять від лідера. Ця функція також має дві складові – внутрішню і зовнішню.

Внутрішня – це та функція, яка дозволяє лідеру висувати нові ідеї, пов'язані з партією, її членами. За рахунок цих ідей забезпечується розвиток партії, її вдосконалення.

Зовнішня функція спрямована на формування нових шляхів для вирішення суспільних завдань. [...]

Остання функція – це *функція вирішення проблем*. Розглядаючи стратегію, лідер спрямований в майбутнє. Він вибирає ресурси і будує стратегічні плани. Але в процесі своєї безпосередньої діяльності лідер стикається з безліччю проблем і завдань. Суспільство зацікавлене в майбутніх перспективах. Для партії ці зміни також важливі. Але обіцянки майбутніх змін не замінять необхідності вирішення нагальних завдань. Більш того, стикаючись з невиконаними обіцянками, маси перестають довіряти обіцянкам взагалі. [...]

Рішення за допомогою партії поточних проблем або участь партії у їх вирішенні створюють подієвий імідж партії, пов'язуючи її глобальну діяльність з конкретними подіями. Збільшити число робочих місць в конкретному районі, сприяти будівництву додаткових очисних споруд, звільнити чиновника-корупціонера, допомогти в обладнанні школи, поліпшити муніципальне медичне обслуговування – всі ці події можна пов'язати з іміджем партії, надаючи їм політичного забарвлення і створюючи додатковий рівень об'єднання потенційного електорату і партії. Але потрібно пам'ятати, що партія – це політична організація, і

вона вирішує поточні проблеми тільки тоді, коли ці проблеми мають політичне значення.

Лідер не представляє собою виняткове явище в людському суспільстві. Найімовірніше, риси лідерства вже знайшли своє відображення в генетичній природі людини, тому що супроводжували всієї епохи розвитку людства. [...]

Однак вгадування інтересів – це лише одна сторона медалі, яка є необхідною, але в жодній мірі не достатньою умовою. Основна якість лідера партії полягає в тому, щоб так організувати партійне оточення, таким чином конфігурувати проблему управління партією, щоб її єдиним рішенням стала власна фігура лідера.

Поряд з лідерством існують і інші форми участі в політичних процесах і керівництві партією, які не потрібно змішувати з лідерством. Однією з таких форм є роль *політичного ватажка*. Д.Видрін дає наступне визначення: «Політичний ватажок ... – суб'єкт політичних дій яскраво вираженого політичного спрямування. До найбільш характерних його рис належать: потурання миттєвим найпростішим вимогам мас; використання для підвищення і підтримки власної популярності критичних емоційних станів великих груп людей – страх, ненависть, ворожнеча; лестощі і підлабузництво перед масами; вживання лексики натовпу; завищені обіцянки; апеляція до найбільш невідгодованих і малоосвічених охлократичних елементів населення» [...]

Мейтус В.В., Мейтус В.Ю. Политическая партия: стратегия и управление / Виктор Мейтус, Владимир Мейтус. – К. : Эльга Ника-Центр, 2004. – С. 361-370. – переклад з рос. Л.Й.Гуменюк

Питання до тексту

1. Для чого потрібне політичне лідерство? Якими суспільними факторами воно визначається і що передбачає?
2. Якими якостями повинен володіти політичний лідер?
3. Прокоментуйте п'ять сформульованих А.Лоутон і Е.Роуз якостей, необхідних партійному керівникові:

4. Що таке харизма лідера? Приведіть приклади харизматичних лідерів в українській політиці
5. Визначте поняття «політичний вождь». Чим політичний вождь відрізняється від політичного лідера?

В. Парето

ЦИРКУЛЯЦІЯ ЕЛІТ

Соціальні еліти і їх циркуляція

Припустимо, що ми починаємо з теоретичного визначення речі, яка є предметом нашого аналізу. Ми якомога точніше спробуємо визначити її, а потім перейдемо до розгляду міркувань про її практичну значущість в першому наближенні. Давайте на час відмовимося від оціночних суджень з приводу характеру різних індивідуальних рис: хороші – погані, корисні – шкідливі, заслуговують похвали – гідні осуду, і зосередимося на ступеневі їх вираженості. Іншими словами, на тому, чи є дана риса ледь вираженою, середньо вираженою або яскраво вираженою. Точніше кажучи – на індексі, який може бути присвоєний кожному індивіду в зв'язку зі ступенем або інтенсивністю вираженості у нього тієї межі, яка нас цікавить.

Припустимо, що в кожній області людської діяльності індивідові присвоюється індекс, який оцінкою його здібностей, подібно до того, як виставляються оцінки за результатами різних екзаменів у школі. Найбільш успішному адвокату, наприклад, дається індекс 10. Тому, хто намагається роздобути хоча б одного клієнта – індекс 1, резервуючи 0 для повного ідіота в своїй професії. Людині, який заробив мільйони – неважливо, чесним або безчесним шляхом – ми дамо індекс 10, заробив тисячі – індекс 6, тому, хто ледь уникнув притулку для бідних – 1, приберігаючи 0 для того, хто там опинився. Жінкам «в політиці», таким, як Аспазія у Перікла, Ментенон у Людовика XIV, мадам Помпадур у Людовика XV, тобто тим, хто зумів закрутити голову державному мужу і зіграти роль в його кар'єрі, ми присвоюємо дещо вищий індекс, наприклад 8 або 9. Продажним жінкам, які задовольняють лише хтивість такої людини, ніяк не

впливаючи на державні справи, ми даємо індекс 0. Спритному шахраєві, який знає, як обдурювати людей, і при цьому уникає кримінального покарання, ми дамо 8,9 або 10 - залежно від числа обскубаних ним гусей і кількості грошей, які він зміг при цьому у них витягнути. Дрібному злодюжці, який поцупив срібний прибор в ресторані і потрапив прямо в руки поліцейського, ми присвоїмо індекс 1. У поета рівня Кардуччі буде індекс 8 або 9 в залежності від наших смаків. Віршомаз, який своїми сонетами роганяє людей, заслуговує індексу 0. Шахістам ми можемо призначити досить точні індекси відповідно до того, які матчі і скільки саме вони виграли. І так далі для всіх областей людської діяльності.

Нагадуємо, що ми говоримо про реальний стан речей, а не про потенційні можливості. Якщо на екзамені з англійської мови учень говорить: «Я міг би знати англійську дуже добре, якби захотів. Але я її зовсім не знаю, тому що у мене не було потреби її вивчати», то екзаменатор на це може відповісти: «Мене не цікавить ваше виправдання. Оцінка, яку ви заслуговуєте, - 0». Якщо так само хтось скаже: «Цей не займається крадіжками не тому, що він не вміє, а тому, що він – джентльмен», ми відповімо: «Дуже добре, ми захоплюємося його самовладанням, але як злодієві ми ставимо йому оцінку 0».

Є чимало людей, які поклоняються Наполеону Бонапарту як богам. Є люди, які ненавидять його як наймерзнішого із злочинців. Хто з них має рацію? Ми не беремося відповідати на це питання не тому, що у нас немає думки на цей рахунок. Якою людиною не був би Наполеон – поганою чи хорошою, - він явно не був ідіотом або людиною з середніми здібностями, як мільйони інших. У нього були видатні здібності, і цього для нас досить, щоб присвоїти йому вищий індекс, безвідносно до можливих суджень з приводу етичної сторони його якостей або їх суспільної корисності. Коротше, в даному випадку ми вдаємося до наукового аналізу, який зазвичай передбачає відділення однієї проблеми від іншої і вивчення кожної з них незалежно одна від одної ...

Давайте згрупуємо в один клас людей, які мають найбільші індекси в їх області діяльності, і назовемо його *елітою*.

За специфічними цілями нашого дослідження, а саме для вивчення соціальної рівноваги, нам буде корисно далі розділити цей клас на два підкласи: *правлячу еліту*, що включає в себе індивідів, які прямо або побічно відіграють більш-менш значну роль в управлінні, і *неправлячу еліту*, включаючи всіх інших.

Чемпіон з шахів, зрозуміло, входить в еліту, але не менш очевидно і те, що його шахова обдарованість ще не відкриває йому двері для політичного впливу, і, якщо він не володіє іншими якостями, необхідними для цього, він не стане членом *правлячої еліти*. Кохані абсолютних монархів часто входили в число еліти або завдяки своїй красі, або завдяки інтелектуальним якостям, однак лише деякі з них, які володіли додатковими талантами, необхідними для участі в політиці, зіграли в ній відому роль.

Таким чином, населення поділяється на дві страти: 1) *нижча страта, не еліта*, можливий вплив якої на сферу управління нас в даний момент не цікавить, і 2) *вища страта, еліта*, яка ділиться на дві категорії: а) *правляча еліта* і б) *неправляча еліта*.

Насправді не існує процедур, за допомогою яких кожна людина співвідноситься зі своїм місцем в цих різних класах. Даний недолік долається за допомогою інших засобів, за допомогою різного роду назв-ярликів, які, окрім іншого, служать і цій конкретній меті. Ці ярлики створюють правило навіть в тому випадку, коли існує процедура перевірки. Назва «юрист» дається людині, яка як передбачається, повинна знати що-небудь про закони, і часто дійсно знає, хоча серед юристів іноді зустрічаються і повні невігласи. Так самоправляча еліта включає в себе індивідів, які носять ярлики, що відповідають політичним позиціям певного рівня – міністрів, сенаторів, депутатів, головних суддів, генералів, полковників і ін. Виняток становлять ті, хто проник в цю компанію обраних, не володіючи якостями, які відповідають присвоєним ярликам.

Винятки в цій категорії більш численні, ніж виняток серед юристів, лікарів, інженерів, мільйонерів (які самі зробили свої статки), видатних художників і ін., оскільки, серед іншого, в цих останніх сферах діяльності ярлик завойовується безпосередньо самим індивідом, в той час як серед еліти деякі ярлики – наприклад

ярлик багатства – є спадковими. У колишні часи ярлики правлячої еліти також були спадковими, в наші ж дні навряд чи який-небудь інший ярлик, крім ярлика короля, має статус спадкового. Але якщо пряме успадкування пішло в минуле, то непряме спадкування як і раніше зберігає свої можливості.

Якщо індивід успадкував значну нерухомість або капітал, він в певних країнах може легко отримати статус сенатора або бути обраним до парламенту, просто скупивши голоси або звабивши виборців своєю позицією демократа з демократів, соціаліста чи анархіста. Багатство, сім'я і соціальні зв'язки також допомагають у багатьох інших випадках домогтися ярлика приналежності до еліти взагалі і до правлячої еліти, зокрема, людям, які без цього не мають ніяких підстав для подібних домагань.

У суспільствах, де соціальною одиницею є сім'я, з ярлика, який носить глава сім'ї, користають всі її інші члени. У Стародавньому Римі чоловік, який ставав імператором, зазвичай розсовував рамки своєї свободи до меж вищого класу і часто – фактично до меж правлячої еліти. Тому, де більше, де менше, вільні громадяни, що брали участь в управлінні Римською державою, мали якості (хороші чи погані), які виправдовували ярлики, отримували від щедрот імператора. У наших суспільствах соціальною одиницею є індивід, проте місце, яке він займає в суспільстві, також приносить користь його дружині, дітям, знайомим, друзям.

Якби всі ці відхилення від норми були малозначущі, ними можна було б знехтувати, як очевидно не беруть до уваги відхилення в тих випадках, коли для професійної практичної діяльності потрібен диплом. Кожному відомо, що є люди, негідні свого диплома, але досвід показує, що в цілому на ці винятки можна закрити очі.

Можна, далі, знехтувати, по крайній мірі, з деяких точок зору, відхиленнями, якщо вони більш-менш постійні в кількісному відношенні, тобто в тому випадку, якщо зміни пропорції між загальною чисельністю класу і числом його представників, які носять ярлик, не володіючи для цього відповідними здібностями, є несуттєвими.

Насправді реальні випадки, які необхідно брати до уваги стосовно наших суспільств, відрізняються від двох, наведених вище. Відхилення не такі вже й малочисленні, щоб ними можна було знехтувати. І, далі, їх число непостійне, і дані коливання викликають ситуації, які істотно позначаються на соціальній рівновазі. Отже, нам потрібно їх розглянути спеціально. Більш того, повинен бути розглянутий спосіб, за допомогою якого різні групи населення змішуються між собою. Переміщаючись з однієї групи в іншу, індивід, як правило, привносить з собою певні нахили, почуття, установки, які у нього сформувалися в попередній групі, і цю обставину не можна ігнорувати. Щодо цього змішування, особливо до того випадку, коли тільки дві групи – еліта і нееліта взаємодіють між собою, застосовується термін «циркуляція еліт» [або більш загальний термін - «класова циркуляція»].

На закінченні ми повинні звернути особливу увагу на: 1) у випадку з окремою групою – співвідношення загальної чисельності групи і числа індивідів, які, номінально будучи членами групи, не володіють якостями, необхідними для ефективного членства, і 2) у випадку з різними групами - на способи, за допомогою яких відбувається перехід з однієї групи в іншу, і на інтенсивність цих переходів, тобто, так би мовити, швидкість циркуляції.

Вища страта суспільства – еліта – номінально включає в себе певні групи людей, яким не завжди можливо дати точне визначення і які називаються *аристократіями*. Зустрічаються випадки, коли більшість індивідів, приналежних до таких аристократій, дійсно володіють якостями, необхідними для знаходження в таких групах. І знову ж таки бувають випадки, коли значна кількість індивідів, що складають клас, не володіють подібними якостями. Такі люди можуть як займати більш-менш важливі позиції у правлячій еліті, так і можуть бути виключені з неї ...

Спочатку військові, релігійні та комерційні аристократії і плутократії – за рідкісними винятками, якими можна знехтувати, - складала частини правлячої еліти або навіть всю її цілком. Воїн-переможець, процвітаючий торговець, багатий плутократ – ось представники таких груп. Кожен з них в своїй області діяльності перевершував середнього індивіда. У тих умовах ярлик відповідав реальним

можливостям. Однак з часом з'являються значні, іноді дуже значні розбіжності між здібностями і ярликом. З іншого боку, деякі аристократії, що відігравали видатну роль в зростанні еліти, закінчували своє існування в якості незначного її елемента. Це особливо часто траплялося з військовою аристократією.

Аристократії недовговічні. Якими б не були причини, незаперечним є той факт, що через певний проміжок часу аристократії зникають. Історія – це кладовище аристократій. Афінський «народ» був аристократією в порівнянні з іншою частиною населення – метеками-іноземцями і рабами. Він зник, не залишивши жодних наступників. Різні аристократії Риму також свого часу пішли в небуття. Те саме траплялося з аристократіями варварів. Де зараз у Франції нащадки франкських завойовників? Генеалогічні дані англійської знаті ретельно фіксувалися, і вони свідчать, що збереглося дуже мало сімейств, які своїм корінням сягають соратників Вільгельма Завойовника. Решта щезли. У Німеччині сьогоднішня аристократія в значній мірі складається з нащадків васалів сеньйорів минулого. Населення європейських країн надзвичайно зросло протягом останніх століть. Це настільки ж очевидно, як і те, що аристократії не збільшилися в таких же пропорціях.

Аристократії зменшуються не тільки за кількістю. Вони в'януть також якісно, в тому сенсі, що вони втрачають енергетику, що знижуються пропорції тих залишків, які дозволили їм завоювати владу і утримувати її. Правлячий клас відтворюється не тільки кількісно, але і – що більш важливо – якісно – за допомогою вихідців із сімей, які належать до *нижчих класів*. Ці представники привносять із собою силу і набір якостей, необхідних для перебування при владі.

Правлячий клас відтворюється також за рахунок виключення зі своїх лав найбільш вироджених членів. Лелі один з цих рухів – припиняється або – що ще гірше – припиняються обидва, правлячий клас руйнується до основ і часто тягне разом з собою всю націю. Потенційною причиною порушення рівноваги є накопичення видатних елементів в нижчих класах і, навпаки, виродження елементів у вищих класах ...

Завдяки класовій циркуляції правляча еліта завжди перебуває в стані повільної і постійної трансформації, що нагадує течію річки, яка сьогодні інша в порівнянні з тим, якою вона була вчора. Час від часу відбувається неочікуване і різке порушення порядку речей. Трапляється потоп – річка виходить з берегів. Потім нова правляча еліта відновлює процес повільної трансформації. Рівень води спадає, і річка знову тече у своєму звичайному руслі.

Революції є результатом накопичень в вищих стратах товариств вироджених елементів. Це відбувається або через уповільнення класової циркуляції, або в силу інших причин коли ці страти більше не володіють якостями-залишками (residues), необхідними для перебування при владі, а також ухиляються від застосування сили. Одночасно в нижчих стратах суспільства на перший план виходять елементи, які мають видатні якості-залишки (residues), які підходять для здійснення функції управління, і досить яскраво вираженим бажанням використовувати силу.

Загалом у революціях представники нижчих страт очолюються лідерами з вищих страт, оскільки останні володіють інтелектуальними якостями, необхідними для розробки тактики, і в той же час у них відсутні бійцівські якості, які привносяться вихідцями з нижчих страт.

Насильницькі рухи відбуваються поривами, тому між причинами і наслідками є часовий проміжок. Після того, як правлячий клас чи нація протягом тривалого часу силою підтримували свою владу, накопичивши при цьому величезне багатство, вони можуть існувати ще якийсь час без застосування сили. Вони просто купують своїх супротивників не тільки за допомогою золота, а й за допомогою привілеїв, пошани і поваги, якими вони самі колись користувалися і які становлять свого роду капітал. На перших стадіях занепаду влада підтримується шляхом угод і поступок таким чином, що люди перебувають в ілюзії, що ця політика буде продовжуватися до безкінечності. Так, занепадаюча Римська імперія отримала мир від варварів в обмін на гроші і почесні. Так само Людовик XVI у Франції, розтринькавши протягом короткого часу спадок любові, поваги і майже релігійне преклоніння перед монархією з боку народу, зміг шляхом нескінченних поступок стати королем Революції. Так і англійській аристократії вдалося продовжити свій

термін правління в другій половині ХІХ ст. аж до початку її занепаду, яке ознаменувалося прийняттям «Білля про Парламент» в перші роки ХХ століття.

Парето В. Циркуляція еліт / Сост. А.Г. Здравомыслов, Н.И. Лапина; Пер. В.Г. Кузьминов; Под общ. ред. Н.И. Лапина — М.: Высш. шк., 2006. — С.465-473 — переклад з рос. Л.Й.Гуменюк

Питання до тексту

1. Чому В.Парето розпочинає працю поясненням порядку присвоєння індексу кожному індивідові? Що, в результаті, він доводить?
2. Як автор визначає поняття «еліта» і на які підкласи розподіляє еліту?
3. З допомогою якого критерію проводиться поділ населення за стратами? А в наш час цей критерій є дієвим? Приведіть приклади
4. Що таке циркуляція еліт?
5. Яке відношення до еліт мають аристократії? Чи існують аристократії сьогодні?

Платон

ДЕРЖАВА

[...] Поки в державах не будуть царювати філософи або так звані нинішні царі та владики не стануть шляхетно і ґрунтовно філософствувати і це не зіллється воєдино — державна влада і філософія, і поки не буде в обов'язковому порядку відсторонено тих людей — а їх багато, — які нині прагнуть порізно або до влади, або до філософії, доти державам не позбутися зол. Та й не стане можливим для роду людського і не побачить сонячного світла той державний устрій, який ми тільки що описали словесно. [...]

Тиранія виростає з демократії. Іншими словами, із крайньої свободи виникає найбільше і найжорстокіше рабство. [...]

Я бачу загибель тієї держави, де народ не має сили й перебуває під чиеюсь владою. А там, де закон — володар над правителями, а вони — його раби, я вбачаю порятунок держави і всі блага, які тільки можуть дарувати державам боги. [...]

Хоч би якою була держава, в ній завжди є дві держави, що ворогують між собою: одна — держава багатих, інша — бідних. [...]

Той, хто не чинить несправедливості, — заслужено шанований; але подвійно вартий шани той, хто іншим стоїть на заваді її чинити. [...]

[...] Кожен із нас — це половинка людини, розсіченої на дві частини, і тому кожен завжди шукає відповідну йому половину. Тому любов — жага цілісності і прагнення до неї. [...]

Найкраща перемога для людини — покорити саму себе; бути ж переможеним собою найганебніше, нижче людина опуститися вже просто не може. [...]

Платон. Держава / Пер. з давньогр. Д. Коваль. – К.: Основи, 2000. – 355 с.

Питання до тексту

1. Якою має бути держава за Платоном? Яке місце в ній має займати закон?
Чому
2. Яких людей слід поважати, на думку Платона?
3. Що означає вираз Платона «Тиранія виростає з демократії»?

М. Т. Цицерон

ПРО ДЕРЖАВУ

Книга перша

[...] <Якби наші предки не ставили добробут держави понад усе, то Марк Каміл не захистив би Рим від навали галів, Маній Курій, Гай Фабрицій і Тіберій Корунканій> не врятували б його від нападу, а Гай Дуелій, Авл Атілій і Луцій Метел - від жаху перед Картагеном. А двоє Сціпіонів не погасили б своєю кров'ю полум'я пожежі другої Пунійської війни. Або Квінт Максим не домігся б перелому у війні проти більших сил [ворога]. Або Марк Марцел не зломив би [ворога]. Або Публій Африканський, відкинувши [війну] від воріт нашого Міста, не переніс би її

всерединою ворожого міста. Марку ж Катону, людині маловідомій і новій (1), який усім нам (що прагнули того самого) немов подає приклад наполегливості й чесноти, далєбі, було дозволено насолоджуватися дозвіллям(2) в Тускулі, здоровій місцині [поблизу Рима]. Але хоч він, на думку декого(3), й нерозважна людина, він вирішив за краще (не маючи в тому потреби) до глибокої старості гасати по бурхливому морю (4), а не жити у вельми приємній тиші та спокої. Не кажу вже про незліченних мужів, кожен із яких служив добробуту нашої держави. Про тих же, яких [не] забуло наше покоління, я не буду згадувати, аби ніхто не зміг дорікнути, що я проминув саме його або когось із його рідні. Одне тут стверджую: природа обдарувала людський рід таким великим прагненням чинити добро (5) і такою великою схильністю служити спільному добробуту, що ця сила переважила всі принади насолод і дозвілля.

II. 2. Однак недостатньо мати [в собі] чесноти, немов якусь науку, якщо не почнеш їх уживати. Бо всяка наука, якщо її не вживати, може триматися на самому п знанні. Чесноти ж призначені цілком, щоб ними користувалися, а їхнє найважливіше призначення – керувати державою і вершити на ділі, а не на словах усе те, про що дехто лише торочить по своїх закутках. Адже філософи не кажуть нічого такого (маю на увазі тих, які говорять щирю правду й по честі), що не було б створено і потверджено [людьми], які склали закони для держав. Бо звідки взялося почуття обов'язку? Або ким була створена релігія? Звідки взялося право народів(6) чи це наше право, зване цивільним, звідки – правосуддя, вірність, справедливість? Звідки – сором'язливість, стриманість, огида до ганебних вчинків, прагнення до похвал та почестей? Звідки мужність у стражданнях та небезпеках? А все це виходить від [людей], які, коли таке завдяки [філософським] вченням склалося, потвердили одне звичаями, а інше зміцнили законами.

3. Більше того, кажуть, що Ксенократ, один з найвідоміших філософів, на питання про те, чого досягають [його слухачі], буцімто відповів: вони добровільно роблять те, що їм велять робити закони. Отож громадянин лише той, хто своїм імперієм і страхом перед належним покаранням змушує всіх [людей] робити те, до

чого філософи своєю мовою можуть схилити хіба що небагатьох, а також тих, які обговорюють подібні питання. Такому треба надавати перевагу перед вченими. Тому, хоч би якою відточеною була їхня промова, хіба їй можна було надавати перевагу перед правильним ладом держави, заснованим на публічному праві (7) і на звичаях? І справді, як «великим і могутнім містам» (так їх називає Еній), слід надавати перевагу перед містечками та фортецями, так, гадаю, і тим, хто завдяки своїй мудрості та авторитету стоїть на чолі цих міст. Саме за мудрість їх слід ставити набагато вище від людей, яким чужа будь-яка державна діяльність. А оскільки нас нестримно тягне до примноження засобів існування людського роду, і ми, помислами своїми та працею, силкуємося зробити життя людей безпечнішим і багатшим (а шукати цієї радості нас спонукає сама природа), то тримаймося шляху, яким завжди йшли найкращі [люди], і не слухаймо закликів тих, хто сурмить до відступу, бажаючи повернути назад навіть тих, хто вже просунувся вперед.

Ціцерон М.Т. Про державу. Про закони. Про природу богів. К.: Основи, 1998. – С. 29-154.

Питання до тексту

1. Які чесноти, передовсім, високо цінує Ціцерон?
2. В чому полягає сенс першої книги?

П. Штомпка

ВЛАДА ЯК РІЗНОВИД НЕРІВНОСТІ

Влада – це один з видів соціальної нерівності, однак серед різних форм нерівності, про які ми говорили в попередньому розділі, вона має особливе значення. Вона повторюється, як свого роду загальний знаменник, як в ієрархічних, так і в дихотомічних нерівностях. Вона присутня не тільки в специфічній сфері

ієрархії влади – на одному з рівнів стратифікації нерівності, а й у всіх інших видах стратифікації.

Таким чином, влада є результатом, а іноді може бути і джерелом майнових привілеїв; виступає як наслідок високого престижу, а й сама може служити основою здобуття престижу; відкриває доступ до освітніх шансів, але певна форма влади («експертна влада») сама має знання; спрощує доступ до механізмів охорони здоров'я, але деякі форми влади самі дають людям здоров'я, підтримують хороший фізичний стан. Влада має ключове значення у відносинах між соціальними класами, а також між соціальними групами людей, розділеними за статевою ознакою, нарешті, між етнічними і расовими групами більшості і меншості.

Американський соціолог Пітер Блау (Peter Blau) стверджує, що влада завжди зароджується в системі різнорівневих, неврівноважених, позбавлених взаємності, асиметричних відносин між людьми. Він належить до прихильників розглянутої нами вище теорії, згідно з якою всі відносини між людьми зводяться до обміну будь-якими благами або цінностями, необов'язково матеріальними. І вся справа в тому, що до таких обмінних операцій партнери вже з самого початку приступають, маючи в своєму розпорядженні нерівний капітал: існують багатші і бідніші, мудріші і дурніші, сильніші і слабші, красивіші і потворні і ін.

Ті, хто стартує з гірших позицій, можуть виявитися не в змозі оплатити ті необхідні їм цінності, блага, які вони можуть отримати від інших людей. Але вони завжди мають у своєму розпорядженні свого роду «валюту», яка має універсальне визнання: мова йде про можливість їх підпорядкування своїм партнерам, про перспективу опинитися в їх владі, про поневолення. Згідно з Блау, ми дозволяємо партнеру встановити над собою владу, підкоряємося йому, піддаємося цій владі:

а) коли не можемо заплатити за отримані від партнера цінності і послуги, не маємо можливостей для реваншу;

б) коли не можемо знайти альтернативного джерела цих необхідних нам цінностей або послуг, інакше кажучи, коли партнер має на них монополію;

в) коли самі не можемо обійтися без цих благ;

г) коли не можемо домогтися цих цінностей або послуг силою. [...]

Обидві сторони, що вступають в такі нерівні відносини, мають у своєму розпорядженні протилежні одна одній стратегії дій. Той, хто має владу, *щоб зміцнити її, повинен:*

а) не брати за свої цінності або послуги ніякої іншої плати, крім підпорядкування свого партнера, тобто проявляти байдужість до будь-яких спроб віддячити йому в іншій «валюті»;

б) монополізувати власні блага (цінності, послуги), закриваючи залежним від нього людям доступ до альтернативних джерел;

в) зміцнювати за допомогою відповідних доктрин або пропаганди відчуття абсолютної необхідності людям тих цінностей і послуг, які він пропонує;

г) забезпечити себе від можливого бунту підлеглих його владі і залежних людей на випадок, якщо вони надумують силою відібрати те, що їм потрібно.

Навпаки, той, хто опинився в підпорядкуванні, щоб знову здобути незалежність і свободу, повинен:

а) збільшувати запас таких стратегічних пріоритетів, які він може обміняти на свободу, наприклад засобів, які потрібні, щоб викупити людину з неволі (в Індії кілька сімей, які опинилися в рабстві за борги, складають свої кошти, щоб викупити з неволі одну з сімей; ті, отримавши свободу і можливість працювати вже за нормальну плату, збирають гроші, щоб повернути борг і викупити з рабства чергову сім'ю з тих, що допомогли їй отримати свободу, і т. д.);

б) шукати інші джерела необхідних благ і послуг, тобто ліквідувати, таким чином, монополію партнера, який володіє владою (виявившись під владою своєї коханої, молодий чоловік повинен пошукати інших дівчат, які йому сподобаються);

в) привчити себе до того, щоб відмовлятися від цінностей і послуг, за які людина не в змозі заплатити інакше, як втратою своєї волі, тобто тренувати, виховувати в собі свого роду аскезу, здатну забезпечити його особисту незалежність; г) збільшувати власну силу тиску на партнера аж до можливості здобуття необхідних цінностей і послуг за допомогою сили. [...].

Штомпка П. Соціологія. Аналіз сучасного суспільства: Пер. з польск. С. М. Червонной. – М.: Логос, 2005. – С. 386-388. – переклад з рос. Л.Й.Гуменюк

Питання до тексту

1. Чому владу вважають видом соціальної нерівності?
2. Проаналізуйте концепцію Пітера Блау стосовно соціальної нерівності у владних відносинах
3. Які стратегії, на думку П. Штомпки, повинні обрати для себе сторони, вступаючи в нерівні відносини?

Тема 10. СОЦІОЛОГІЧНИЙ АНАЛІЗ РЕЛІГІЙНИХ ТА НАЦІОНАЛЬНО-ЕТНІЧНИХ ВІДНОСИН СУСПІЛЬСТВА

С.М. Булгаков

ПРАВОСЛАВ'Я І ГОСПОДАРСЬКЕ ЖИТТЯ

Згідно з ученням сучасної господарської науки, господарство є діяльністю, що здійснюється господарюючим суб'єктом, «economic man», який і є центральним поняттям. Кожна господарська епоха має свого власного economic man. Останній представляє собою, звичайно, не економічний автомат, що приводиться в рух однією пружиною господарського егоїзму і діючий з невблаганною прямолінійністю і безпомилковою точністю, а конкретний духовний тип з усією складністю і різноманіттям психологічної мотивації.

Релігія, пануючий світогляд, залишає свій визначальний відбиток і на «економічній людині». В людській душі встановлюється внутрішній зв'язок між релігією і господарською діяльністю, і розкриття цього зв'язку є ще однією з найцікавіших сторінок новітньої економічної науки. Зокрема, поряд з іншими духовними типами існує і християнський тип economic man - як в найзагальнішому сенсі, так і більш конкретно, стосовно різних християнських сповідань: тип православний, католицький, протестантський з різними його розгалуженнями:

пуританській, лютеранській, реформатській, квакерській і ін. Чи можуть бути встановлені особливі риси православної економічної людини? Тут слід зазначити, перш за все, риси, властиві всьому християнству взагалі, а потім – властиві саме православ'ю в його конкретних історичних долях.

Новітнє європейське народне господарство, яке в теперішній час розвивається вже на підставі науки і часом здається стихією, - чужою і ворожою самому християнству, - історично є його власним породженням. Це є створення людини, вільної від язичницького полону природи і її чар, яка усвідомлює себе паном природи і її центром. Це було не стільки прямою, скільки непрямою справою християнства, яке саме, будучи не від світовим, а, в певному сенсі, над світовим і, через те дає людині відчуття самої себе, свою духовність і силу. І звільнена духовно, вона відчуває в собі покликання здійснити владу своєї волі і свого розуміння над світом. І таким чином, повільно і важко, проте з невблаганною необхідністю, в історії європейських народів настає і «нова історія», епоха гуманізму і ренесансу, а далі і новітнього індустріалізму, яка, можливо, знаходиться не в кінці, а ще в початку свого шляху. Вона не пам'ятає свого історичної і духовної споріднення і в свідомості схиляється до язичництва, однак вона сама є породженням християнського духу. Господарська енергія має одну зі своїх умов визнання природного світу як блага або цінності, навіть більш того, - споріднена з ним. Це стає особливо зрозуміло, якщо ми протиставимо йому світосприйняття буддизму з його песимістичним ставленням до світу як місця страждання і, до того ж, ілюзії: зрозуміло, що вона веде і до паралічу господарської волі.

Сприйняття світу може бути двояке:

- 1) *природно-язичницьке*, в якому людина залишається жертвою природних сил, які вона обожнює, не може звільнитися від п'яного дурману і природного оргіазму, від поневолення природою через поклоніння їй (такі всі язичницькі релігії: єгипетська, вавилонська та ін.);
- 2) *християнське*, яке сприймає світ як творіння Боже, очолюване людиною, з любов'ю до неї, але і з незалежністю від неї, яка властива істоті, яка усвідомила свою духовність. Людина вища від природи, але вона є, разом з тим, і природна

істота. І саме цим співвідношенням встановлюється позитивне ставлення людини до природи як до саду Божого, до обробітку якого він покликаний, але разом з тим і до панування над нею.

Християнське прийняття світу виражається в певній антиномії: з одного боку, християнство кличе до звільнення від світу, від любові до нього, від будь-якої господарської турботи: «Погляньте на птахів небесних, які не сіють і не жнуть, не збирають у клуні, та Господь живить їх» (Мф. 6,26). «Заможні повинні мати, як незаможні, і ті, хто купує і не купує, але користується світом цим, бо минає образ світу цього» (I Кор. 7,30-31). Таким чином, у ставленні до світу християнством вноситься аскетичне протиборство і розщеплення. Але в той же час тільки християнство навчає любити світ вищою любов'ю, як творіння Боже, яке сам Бог так полюбив, що не тільки створив його премудрістю Своєю, але не пощадив і Сина Свого для порятунку світу. Світ увічніюється Богом, бо замість нього єство має втілитися і стати новим небом і новою землею. У християнстві людина усвідомлює себе логосом світу, які мають в собі і логос речей через причетність свою Божественному Логосу, яким стало все і поза яким не виникло нічого, що стало бути (Іо. 1,3). Людина є не тільки пізнавальний, але і господарський логос світу, володар творіння. Йому належить право і обов'язок праці в світі, як для власного існування («Не працюючий та не їсть» II Фесе. 3,10, «працюючому хліборобові належить першому покуштувати плід» II Тим. 2,6), як для надання допомоги ближньому (згідно запитанням на Страшному Суді, Мф. 25), так і для здійснення спільної справи людської на землі, на виконання заповіді Божої при створенні людини: «володійте нею (землею) і пануйте» (Бут. 1,28). У відносини між людиною і природою входить не тільки праця людини, а приходять і освячує благодать Св. Духа, який прийшов у світ в П'ятидесятницю і перебуває в ньому. Це перебування Св. Духа через Церкву в світі виражається у всіляких освяченнях стихій природи, страв, різних речей ...

Сказаним визначається загальний характер православного ставлення до світу як господарства. Ми знаємо, що в історії християнства рівновага між двома полюсами у ставленні до світу коливалася – з нахилом то у бік світосприйняття, то в бік

зречення, як це і природно і, згідно з людською недосконалістю, навіть неминуче. Проте залишається непорушним, що християнство звільнило і реабілітувало всяку працю, особливо господарську, і воно вклало в нього нову душу.

У ньому народилась нова господарська людина, з новою мотивацією праці. Ця мотивація носить в собі риси з'єднання світозречення і світосприйняття і заходів в етиці господарського аскетизму, причому саме це поєднання протилежностей в напруженості свій і дає найбільшу енергію аскетичної, релігійно-мотивованої праці. Ця вільна аскетична праця є тією духовно-господарською силою, яка встановила фундамент всієї європейської культури. Відомо, яку роль в Європі при заселенні і обробітці лісових і болотистих просторів її відіграли монастирі як господарські центри, одночасно осередки і духовної і господарської енергії. Ідеалістичний характер господарської праці, який максимально відрізняється від проповідуваного нині звірячого егоїзму класової боротьби, є могутнім фактором господарського розвитку. В аскетичній праці криється антиномія, яка впливає із загального ставлення християнства до світу. На його шляху можлива перемога аскетизму, що виражається в прагненні піти від світу і подолати його; в прагненні безкорисливості і добровільної бідності воно становить душу і всякого чернецтва. І попри це, можлива перемога господарського егоїзму, який веде до змирення. Звідси зародилась і новітня господарська людина *economic man* зі спрощеною і стертою психологією господарського егоїста ...

Але ми знаємо з економічної науки, наскільки рабська праця стоїть нижче від вільної в чисто господарському відношенні. Вільна ж господарська праця, разом з дисципліною праці, дається лише християнством. Звичайно, релігійна мотивація праці властива й іншим релігіям, поза християнством – не лише іудаїзму і Ісламу, але і язичництву: вочевидь, що єгипетські храми і піраміди не могли бути споруджені одним рабським примусом, без віри в Бога і безсмертя. Однак вільна моральна особистість народжується тільки в християнстві, так само вільний господар, як і вільний громадянин з'являється в історії лише завдяки християнській свободі. Християнство звільняє господарську енергію, розсіюючи кошмари язичництва, і в той же час етично її пов'язує, направляє, регулює.

Історично православ'я протягом тисячоліть мало перед собою серед народів сходу переважання аграрного господарства з слабо вираженим промисловим і фінансовим капіталізмом. У ставленні до капіталу воно розділяло, разом із західною Церквою, негативне ставлення до відсотка на капітал, який сприймався як лихварський. Правда, Візантія не знала прямих канонічних заборон відсотка, як в католицькій Церкві, чому і не було потреби робити канонічні відступи для того, щоб визнати відсоток на капітал як само собою зрозуміле ставлення.

Землеробський побут, у відповідності до особливостей національного характеру, природи, клімату і ін., прийняв відбиток християнського культу: в святах, освяченні, приуроченні окремих термінів і господарських актів до святкувань відповідних святих. Не можна заперечувати, що таким чином на місцях встановилось щось на зразок землеробської релігії, що нагадує землеробські релігії в язичництві (наприклад, в Афінах). Однак тут є схожість лише завдання, але не змісту. Цим вносилося в сам господарський побут багато світла, тепла й релігійної поезії, звільняючи його від механічної прози, властивої фабриці. Тому, власне кажучи, сільська праця, обличчям до природи з її таємничим життям, більш сприятлива для релігійних відносин, ніж міська фабрика. Однак розвиток господарських форм є закономірним процесом, природна необхідність якого примусово визначає волю господарюючого суб'єкта. Останній повинен етично самовизначатися в ньому, але в той же час не владний його скасувати.

Таке ставлення православ'я до індустріалізму і урбанізації сучасного життя, як і взагалі до промислового капіталізму. Якщо його не можна скасувати в його господарській неминучості, то залишається лише його християнськи осмислити і облагородити, зробити його з організації експлуатації ареною загальнолюдської праці, замість служіння похоті і срібнолюбству повернути до служіння вищим цілям людства і до християнської любові. Звідси виникає нова, творче завдання для православ'я – *проповідь соціального християнства*. Тут може бути поставлене загальне питання православної філософії господарства: чи має воно загальний есхатологічний сенс, крім добування хліба насущного на кожен день? Чи включаються його досягнення в образ спасення світу? Який сенс господарсько-

технічного прогресу? Ця сторона ще мало виявлена в історичному православ'ї і становить предмет лише богословської спекуляції, яка рухається в новітній час приблизно в колі таких ідей. Людина є господарський діяч не тільки як індивідуальна істота, але і як родова. У цьому сенсі можна сказати, що господарює не індивід, а все людство, причому окремі зусилля і досягнення складаються в загальний підсумок людського оволодіння природою. Людина здійснює своє призначення – бути володарем всесвіту, розкриваючи його енергії і підпорядковуючи їх своїй волі.

Булгаков С.Н. Православие: очерки учения православной церкви / С. Н. Булгаков. – М. : Терра, 1991. – С. 345-356.

Питання до тексту

1. Кого має на увазі автор, коли говорить про господарюючого суб'єкта («economic man»)?
2. В чому полягає внутрішній зв'язок між релігією і господарською діяльністю, на думку С.М. Булгакова?
3. Порівняйте природно-язичницьке і християнське сприйняття світу. Яке з них більше сприяє мотивації праці?
4. Поясніть ставлення православ'я до індустріалізму і урбанізації сучасного життя
5. Що автор розуміє під проповіддю соціального християнства?

М. Вебер

СОЦІОЛОГІЯ РЕЛІГІЇ (ТИПИ РЕЛІГІЙНИХ СПІЛЬНОТ)

Релігія селян

Життя селян настільки пов'язане з природою, настільки залежить від органічних процесів і природних явищ, і за своїм економічним характером сама по собі настільки не передбачає жодної систематизації, що загалом селяни тільки тоді стають носіями релігії, коли їм загрожує пролетаризація або поневолення з боку

внутрішніх (фіскальної чи поміщицької) або зовнішніх (політичних) сил. Як одне, так і інше – спочатку загроза ззовні, а потім зіткнення з інтересами землевласників, які, як завжди в античності, були [...]

Однак релігію пророків не можна розглядати як продукт специфічно селянського впливу. У моралізмі першого і єдиного теолога офіційної еллінської літератури – Гесіода – типова доля плебеїв також зіграла відому роль. Але і він, безумовно, не був типовим «селянином». Чим більше розвиток культури був орієнтований на селянство (на Заході – в Римі, на Далекому Сході – в Індії; в Передній Азії – в Єгипті), тим сильніше ця верства населення впливає на створення традиційних уявлень і тим меншої етичної раціоналізації досягає релігія, у всякому разі релігія мас. У розвитку пізнього іудаїзму і християнства селяни або взагалі не є носіями раціонально-етичних релігій, або, грають прямо негативну роль (в іудаїзмі), або, як у християнстві, є такими лише у виняткових випадках, і тоді рух приймає комуністично-революційний характер. Пуританська секта донатистів в римській Африці, найбільш землеробській римській провінції, мала, мабуть, багато прихильників в селянських колах, але в давнину – це єдиний приклад такого роду.

Вчення таборитів, в тій мірі, в якій вони пов'язані з селянськими колами, пропаганда «божественного права» в Селянській війні в Німеччині, вимоги радикально, комуністично налаштованих англійських селян, і в першу чергу селян-сектантів в Росії, відрізняються яскраво вираженими рисами аграрного комунізму, сформованого в рамках їх спільного користування землею; вони побоюються пролетаризації і виступають проти офіційної церкви, перш за все тому, що церква стягує десятину і служить опорою фінансових і земельних властей. Внесення в їх програму релігійних вимог взагалі було можливим тільки на основі вже сформованої релігії, що містить специфічні обіцянки, які можуть служити відправними точками для революційного природного права - але про це в іншому зв'язку. Отже, це не відноситься до країн Азії, де поєднання релігійного пророцтва з революційним рухом (наприклад, в Китаї) носить зовсім інші риси і не є насправді селянським. Селяни дуже рідко є носіями будь-якої іншої релігії, крім споконвічної для них, магічної. [...]

Як правило, селяни обмежуються вірою в чаклунство, здатне впливати на погоду, і в анімистичну магію; в сфері етичної релігійності вони у своєму ставленні до Бога і священнослужителів залишалися в рамках строго формалістичної етики «do ut des».

Раннє християнство як міська релігія

Ставлення до селянина як до специфічно богоугодної і благочестивої людини – явище чисто сучасне. [...] Ізраїльська релігія до часу пророків ще в значній мірі є релігією селян. Навпаки, прославляння землеробства як богоугодного заняття в роки після вавилонського полону було реакцією патріархально налаштованих груп і літературних кіл на розвиток міської культури. Справжня релігійність вже тоді, а тим більше пізніше, в епоху фарисеїв, носила зовсім інший характер.

Для пізньоіудейського общинного благочестя поняття «сільський житель» і «безбожник» були тотожні, а той, хто не жив в місті, вважався в політичному і релігійному відношенні іудеєм другого сорту. Справа в тому, що дотримуватися законів іудейського ритуалу, так само, як буддійського і індуїстського, селянин просто не міг. Практичні наслідки іудейської теології в період вавилонського полону, а особливо талмудистської теології рабинів, ускладнювали заняття сільським господарством. [...]

Релігійне прославляння селянина і впевненість в його особливому благочесті – продукт зовсім недавнього часу. Це характерно для лютеранства (на відміну від кальвінізму), більшості протестантських сект і сучасної релігійності в Росії, що знаходиться під впливом слов'янофілів, тобто для всіх церковних спільнот, які своєю організацією особливо тісно пов'язані з авторитарними інтересами князів і знаті і залежать від них. [...]

Абсолютно неможливо собі уявити, що організована релігійна громада, подібно до тієї, яка сформувалася в ранньому християнстві, могла виникнути поза міським («міський» - в західному сенсі) життям. Бо ранньохристиянська громада передбачає наявність низки явищ, таких, як руйнування кордонів між статтями, поняття посади, сприйняття громад як «інституту», слугуючого об'єктивним цілям корпоративної утворення, яке вона в свою чергу підсилює, а згодом сприяє його

рецепції в містах європейського середньовіччя. Всі ці концепції були повністю розроблені на ґрунті середземноморської культури, спочатку грецької, потім остаточно в римському праві. Але і специфічні якості християнства як етичної релігії спасіння та особистого благочестя знайшли відповідний ґрунт в місті, де вони весь час давали нові паростки на протигагу спробам ритуального, магічного і формального перетворення, які підтримувала володіюча перевагою сил феодална влада.

Лицарська віра

Військова знать і взагалі вся феодална влада зазвичай нелегко стають носіями раціональної релігійної етики. Життя воїна не налаштовує на думки про милостиве провидіння, ні на систематичне дотримання етичних вимог надсвітового бога. Такі поняття, як «гріх» і «спасіння», релігійна «смирненність» не тільки далекі від почуття власної гідності представників усіх панівних політичних прошарків, і перш за все військової знаті, а й навіть ображають його. Прийняти релігію, що оперує поняттями, підкорення пророкові або священнослужителеві, має представлятися неблагородним і негідним як прославленому в військових діях герою, так і знатній людині, незалежно від того, чи належить вона до римської аристократії епохи Тацита або до конфуціанського мандарина. Внутрішнє прийняття смерті і ірраціональність людської долі для воїна – справа повсякденності, а шанси і події потойбічного буття настільки заповнюють його життя, що він неохоче приймає релігію і не вимагає від неї нічого, крім захисту від злих сил, а також церемоній, адекватних його становій гідності і є компонентом станової конвенціональності, втім, і молитви про перемогу або щасливе перебування після смерті на небесах з іншими героями. [...]

Мусульманська війна за віру була заходом, розрахованим на задоволення інтересів феодалів за допомогою захоплення земель в ще більшій і явною мірою, ніж дії хрестоносців, яким, втім, папа Урбан II не забув дуже чітко пояснити, що експансія на схід необхідна для забезпечення ленами їх нащадків.

У турецькому праві участь в релігійній війні також було важливою перевагою, яка бралася до уваги при даруванні земель сипахів. [...]

Ті елементи раннього ісламу, які надавали йому характер етичної релігії спасіння, значно відступали на другий план, поки іслам залишався по суті релігією війни. Це ж відноситься до релігійності пов'язаних обітницею безшлюбності лицарів середньовічних орденів, особливо до ордену тамплієрів, близьких за своїм характером військовим орденів мусульман і що виникли в хрестових походах проти них; до сформованої шляхом з'єднання ідей ісламу зі строго пацифістським індуїзмом релігії індійських сикхів, ідеалом яких в результаті переслідувань стала непримиренна війна; нарешті, до войовничих японським ченців, тимчасово володючи політичною значимістю, - все це лише формально пов'язане з «релігією спасіння». Навіть формальна ортодоксія названих релігій викликає сумнів у своїй достовірності.

Бюрократія і релігія

Якщо військовий стан у вигляді лицарства майже завжди займає негативну позицію по відношенню до релігії спасіння і общинної релігійності, то в постійній армії, тобто бюрократично організованому професійному війську, з офіцерським складом справа йде трохи інакше. У Китаї військові, як і представники будь-якої іншої професії мають свого бога, героя, канонізованого державою. Рішуча підтримка іконоборців візантійською армією пояснюється не пуританськими принципами, а складеною під впливом ісламу позицією солдат, рекрутованих з провінцій. [...]

Ті ж властивості цього культу сприяли його поширенню і популярності серед чиновників поза армією. Втім, у цій сфері загалом завжди відчувалася схильність до специфічної релігійності, пов'язаної з надією на спасіння. Прикладом можуть служити чиновники-пієтисти в Німеччині (свідчення того, що в Німеччині представниками буржуазно-аскетичного благочестя зі специфічно «буржуазним» способом життя були тільки чиновники, а не підприємці) і, іноді, дійсно «побожні» російські генерали XVIII- XIX ст. Однак, як правило, це не характерно для ставлення до релігії панівної бюрократії. Вона є носієм, з одного боку, тверезого раціоналізму, з іншого – ідеалу дисципліни і «порядку» як абсолютного мірила цінності. Зазвичай бюрократію характеризує глибоке презирство до всякої

іраціональної релігії і разом з тим усвідомлення її необхідності для збереження слухняності. Такою була в давнину позиція римських чиновників. Такою є і позиція державної та військової бюрократії в наші дні. [...]

Європейська бюрократія, що розділяє в загальному подібне презирство до всякої релігійності, змушена офіційно проявляти повагу до католицької релігії, щоб зберігати владу над масами.

Відмінності всередині «буржуазної» релігії

Якщо у ставленні до релігії обох, як правило, найбільш привілейованих верств суспільства, знаті і бюрократії, при досить сильних відмінностях все-таки проявляються родинні тенденції, то у власне «бюргерських» прошарках у цій сфері спостерігаються сильні контрасти, причому абсолютно незалежно від існуючих всередині цих прошарків досить значних протиріч. [...]

Ставлення торгового патриціату до релігії незалежно від різниці в становищі в усі часи повне своєрідних контрастів. Його енергійна поцейбічна діяльність вже сама по собі не налаштовує до пророчої або етичної релігійності. Великі купці античності і середньовіччя займаються специфічним, непостійним «випадковим промислом», постачаючи капіталом не маючих коштів ділків, які здійснюють дальні торгові операції; в історичний час – це або знатні хлібороби, які живуть в містах і розбагатіли завдяки такого роду операціям, або, навпаки, торговці, які придбали земельну власність з наміром увійти в середовище аристократії. До них слід також віднести представників капіталістичних кіл, що орієнтуються у своїй діяльності на державні поставки та кредит держави, а також на фінансування колоніальних підприємств, - явище, поширене в усі історичні епохи. Всі ці прошарки ніколи не були носіями етичної релігії або релігії спасіння на стадії її виникнення. Чим більш привілейоване становище купецтва, тим меншою є схильність до потойбічної релігії. Релігія знатної плутократії торгових міст Фінікії носить чисто «поцейбічний» характер, і, наскільки нам відомо, абсолютно позбавлена пророчих рис. Разом з тим, однак, інтенсивність релігійності і страх перед богами з їх досить похмурими рисами, дуже значні. Давньогрецька військова знать, що займалася

частково піратством, частково торгівлею, залишила нам в «Одіссей» (де досить чітко проступає неповага до богів) свідоцтво свого ставлення до релігії. [...]

Ставлення великих купців і фінансистів до релігії в значній мірі відрізняється і завжди відрізнялося скепсисом і байдужістю. Цим легко зрозумілим явищам протистоїть, однак, та обставина, що в минулому утворення капіталу або, вірніше, постійне раціональне використання капіталу для отримання прибутку (причому використання його в промисловості, тобто специфічно сучасним способом), безумовно, часто було пов'язане з раціональною общинною релігійністю цих прошарків. [...]

Що стосується етичної, раціональної релігії іудейської громади, то вона вже в давнину була релігією торговців і фінансистів. Меншою, але досить значній мірі і середньовічна релігія християнських єретичних і сектантських або близьких до сектантства громад були якщо не релігією торговців, то безумовно релігією міських верств, і тим більшою мірою, чим сильніше був виражений етично раціональний характер.

Але найтісніше, правда по-різному, були пов'язані з економічним, раціональним, а де це було можливо, з капіталістичним розвитком, всі форми аскетичного протестантизму і сектанства Західної і Східної Європи: послідовники Цвінглі, кальвіністи, реформати, меноніти, квакери, пієтісти реформаторського і (в меншій мірі) лютеранського спрямування, методисти, а також сектанти схизматиків, єретиків і, перш за все, раціонально благочестиві секти в Росії, а серед них, в першу чергу, штундисти і скопці. [...]

Самого існування «капіталізму» будь-якого типу абсолютно недостатньо, щоб створити єдину етику, не кажучи вже про етичну релігійну громаду. Сам по собі капіталізм діє неоднозначно. Поки ми залишаємо осторонь характер каузального зв'язку між раціональною релігійною етикою і особливим типом торгового раціоналізму там, де цей зв'язок існує, і встановлюємо тільки наступне: між економічним раціоналізмом, з одного боку, і відомими типами етично ригористичної релігійності, яку ми докладніше охарактеризуємо надалі, - з іншого, спостерігається виборча спорідненість. Вона лише зрідка зустрічається поза сферою

економічного раціоналізму, отже, поза Заходом. Усередині ж цієї сфери вона виступає з усією виразністю, і чим більше ми наближаємося до класичних носіїв економічного раціоналізму, тим це стає очевиднішим. [...]

Нетипові релігійні вірування дрібної буржуазії

Як тільки ми відходимо від соціально або економічно привілейованих верств суспільства, релігійні вірування стають все менш типовими. У дрібному бюргерстві, особливо серед ремісників, співіснують найбільші протилежності: кастове табу і магічна або містагогічна релігія як сакраментального, так і оргаїстичного типу в Індії, анімізм в Китаї, релігія дервішів в ісламі, богонатхненно-ентузіастична релігія громад в ранньому християнстві, особливо в Східній Римській імперії, страх перед демонами поряд з діонісійськими оргіями в античній Греції, фарисейська вірність закону серед жителів великих іудейських міст в давнину, по суті своїй ідолопоклонне християнство поряд з релігійними сектами всіх видів в середні століття і всі різновиди протестантизму на початку нового часу – такі найбільші контрасти, які взагалі тільки можна собі уявити. Специфічною релігією ремісників було, втім, з самого початку раннє християнство. [...]

В середні віки дрібне бюргерство також є найбільш благочестивим, якщо і не завжди найбільш ортодоксальним прошарком суспільства.

І в християнстві серед дрібного бюргерства були достатньо рівномірно представлені найрізноманітніші релігійні течії: як античне богонатхненне виганяюче духів пророцтво, строго ортодоксальна (церковна) релігійність і злиларюючі монахи, так і різні види релігійних сект, наприклад, довгий час викликав підозри в єресі орден гуміліатів, баптистські вчення всіх відтінків, а також різні типи реформованої церкви, в тому числі і лютеранська. Отже, ми виявляємо тут строкатість і розмаїття, які доводять хоча б те, що однозначної економічної обумовленості релігії ремісників ніколи не було. Проте очевидно, що на відміну від селянства тут дуже чітко проявляється явна схильність як до общинної релігійності, так і до релігії спасіння і, нарешті, до раціональної етичної релігії; треба лише мати на увазі, що і ця протилежність дуже далека від однозначності і визначеності – наприклад, сферою поширення баптистських

релігійних громад були спочатку переважно сільські місцевості (Фрісландія), а своє соціально-революційне вираження баптизм отримав в місті (Мюнстер).

[...] Що стосується нижчих в економічному відношенні верств, рабів і вільних поденників, то до сих пір вони ніколи не були носіями специфічної релігійності. Раби в ранніх християнських громадах входили до складу дрібного міського бюргерства. [...]

Релігія ремісників

При порівнянні життя дрібного бюргера, зокрема ремісника і торговця, з життям селянина відразу кидається в очі, що він значно менше пов'язаний з природою, ніж сільський житель, і що магічний вплив на ірраціональні сили природи не може мати для нього такого ж значення; навпаки, умови його економічного існування є значно раціональнішими, тобто пов'язані з можливістю розрахунків і постановки раціональної мети. Далі, ремісник, а в певних обставинах і торговець, вважає, що добросовісність відповідає його власним інтересам, що добре виконана робота і вірність своєму обов'язку «винагороджуються» і дійсно «гідні» нагороди; отже, формується етично раціональна етика справедливої компенсації, близька взагалі, як буде показано нижче, всім привілейованим верствам. Вона їм, у всякому разі, значно ближча, ніж селянам: останні всюди звертаються до віри «етичної» відплати тільки після того, як магія викоренена іншими силами, тоді як ремісники дуже часто самі беруть активну участь в її викоріненні. І набагато ближчий цей тип релігійності дрібному бюргерству, ніж військовим або великим фінансовим магнатам, економічно зацікавленим у війні і в зіткненні політичних сил – вони найменше сприймають етично раціональні елементи релігії. На ранній стадії професійної диференціації ремісники, правда, відчують сильний вплив магічних уявлень, так як будь-яке специфічне, непересічне, не всюди поширене «мистецтво» сприймається як магічна харизма, особиста або, як правило, успадкована, знайти і зберегти яку можна тільки за допомогою магічних засобів. Ця харизма відокремлює тих, хто нею володіє, від суспільства звичайних людей (селян) за допомогою табу, іноді тотемів, часто позбавляє їх права володіти землею. Це, передовсім, трапляється з вихідцями з древніх народів, які володіють певним умінням.

Спочатку їх сприймають як «порушників» повсякденного життя. Потім вони пропонують своє мистецтво як ізольовані чужинці, що мешкають в певній місцевості, їх особливе становище перетворює їх в паріїв, а техніка ремесла магічно стереотипізується.

Етичні релігії спасіння непривілейованих верств

Згідно з уявною вірогідною гіпотезою Дісмена, саме за такою асоціацією апостол Павло говорив, що Христос викупив своєю кров'ю християн, звільнивши їх від «рабства закону і гріха». Якщо це правильно (не виключено, що джерелом могли послужити і старозавітні слова *ga'al* або *rada*), то стає ясно, якою мірою пропаганда християн була розрахована і на прошарок невільних городян з їх економічно раціональним способом життя, викликаних прагненням досягнути певної мети. Навпаки, «говоряче знаряддя» античних плантацій, нижчий прошарок рабів не був доступний общинній релігійності і взагалі якої б то не було релігійної пропаганди. Підмайстри всіх часів, як правило, лише на певний термін відокремлені від самостійного дрібного бюргерства, як правило, розділяли прихильність до згаданої специфічної релігійності; втім, ще більшу схильність вони проявляли до неофіційної релігії сект всіх форм: для них нижчі ремісничі прошарки міст з їх повсякденною нуждою, пов'язаною з коливаннями цін на хліб і пошуками заробітку, потребуючі «братньої допомоги», були всюди благодатним ґрунтом. Численні таємні або напіввизнані спільноти «бідних людей» з їх то революційною, то пацифістськи-комуністичною, то етично-раціональною общинною релігійністю поширені, зазвичай, в середовищі дрібних ремісників і підмайстрів. Передовсім, з тієї чисто формальної причини, що мандрівні підмайстри є найбільш підходящими місіонерами будь-якої общинної релігії мас. Неймовірно швидко – за кілька десятиліть – поширення християнства на величезній території від Сходу до Заходу ілюструє це найкращим чином. [...]

Без сумніву, на цьому ґрунті значно легше виникають емоційні елементи релігійної етики, ніж раціональні, і навряд чи тут може з'явитися етична релігія. Специфічна «класова» релігія позбавлених привілеїв верств існує лише в обмеженому сенсі.

На питання, якою мірою релігія може обґрунтовувати зміст «соціально-політичних вимог» в якості бажаних богів, нам слід коротко зупинитися при розгляді етики і «природного» права. Що стосується характеру релігії як такої, то само собою зрозуміло, що потреба в «спасінні» в широкому сенсі цього слова властива, як ми побачимо нижче, знедоленим класам, тоді як представникам «ситих» привілейованих класів, у всякому разі військовим, бюрократам і плутократії, ця ідея чужа.

Виникнути релігія спасіння, безумовно, може і в соціально-привілейованих шарах. Харизма пророка не залежить зазвичай від приналежності до того чи іншого стану, вона навіть вимагає хоча б мінімальної інтелектуальної культури. Про це свідчать достатньою мірою специфічні пророцтва інтелектуалів. [...]

Ставлення релігій спасіння до класів і станів

Особливе значення релігії спасіння для не маючих політичних і соціальних привілеїв прошарків на відміну від прошарків привілейованих можна визначити і низкою більш загальних положень. При розгляді «станів» і «класів» нам ще належить говорити про те, що почуття власної гідності вищих привілейованих верств (не священства), в першу чергу, знаті, їх «аристократичність» спочиває, і за самою своєю природою тільки і може спочивати, на усвідомленні «досконалості» їхнього способу життя як вираження якості їх «буття», внутрішньо завершеного, яке не виходить за свої межі. Навпаки, почуття власної гідності непривілейованих класів завжди засноване на даному їм «обітниці», яка пов'язана з дорученою їм «функцією», «місією», «визнанням». Те, чим вони не можуть «бути», вони замінюють гідністю того, чим вони коли-небудь будуть, до чого вони «покликані» в майбутньому житті на землі або в іншому світі або (і зазвичай одночасно) тим, що вони провіденціально «означають» і «здійснюють». Жага досягнення не даного їм в цьому світі, створює концепцію, з якої виводиться раціоналістична ідея «провидіння», значущості перед божественною владою з її іншим, ніж в світі людей, встановленням рангів.

Повернене назовні у своєму ставленні до інших соціальних верств це внутрішнє відчуття створює ще низку характерних протиріч, які показують, що

релігії повинні «давати» різним соціальним верствам. Потреба в спасінні завжди викликається «нуждою», і соціальна або економічна приниженість природно є джерелом її виникнення. Привілейовані в соціальному і економічному відношенні верстви навряд чи відчують при інших рівних умовах таку потребу. Для них роль релігії полягає в тому, щоб «легітимізувати» їх спосіб життя і положення в суспільстві. Це досить поширене явище корениться в загальній психологічній установці. З повсякденного досвіду нам добре відома потреба в душевному комфорті, в легітимізації щастя: щаслива людина у своїх відносинах з менш щасливою не задовольняється самим фактом свого щастя, але хоче ще володіти «правом» на нього, а отже, усвідомленням, що вона, на відміну від менш щасливої, це щастя «заслужила» (тоді як та, ймовірно, так чи інакше «заслужила» своє нещастя). При цьому мова може йти про політичний успіх, про відмінності в економічному становищі, про здоров'я, удачу в суперництві еротичного характеру або про що завгодно. Саме такою внутрішньої «легітимізації» вимагають від релігії представники привілейованих верств, якщо вони взагалі що-небудь від неї вимагають. Звичайно, не всі привілейовані верстви відчують цю потребу в рівній мірі. [...]

Відповідно іншим є положення нижчих прошарків. Їх специфічна потреба – позбавлення від страждань. Вони не завжди відчують цю потребу в формі релігії; не відчуває її, наприклад, в такій формі сучасний пролетаріат. Потреба в спасінні, там, де вона існує, може реалізуватись різними шляхами. Перш за все, вона може поєднуватись з надією на справедливе «воздаяння» за свої добрі справи і за несправедливість інших. Тому найпоширенішим видом масової віри в усьому світі є поряд з магією пов'язане з нею досить «розважливе» очікування кари і надія на нього: якщо пророцтва в своїй споконвічній формі відкидали у всякому разі механічні прояви цієї віри у винагороду, то в міру того, як вони все більше популяризувались і набували звичайного характеру, відбувалося їх перетворення в цьому напрямку. Тип і ступінь надії на відплату і спасіння різні в залежності від очікувань, сформованих на основі релігійних обітниць, особливо, якщо ці очікування проектується з земного життя індивіда в потойбічне майбутнє.

Особливо яскравим прикладом значення подібних обітниць служить віра іудеїв (часу вавилонського полону і після нього).

Іудейська релігія. Образи і помсти

Після вавилонського полону фактично, а після руйнування храму і формально, іудеї стали «народом-парієм» в певному сенсі, який буде роз'яснено нижче. [...]

Іудеї утворили замкнуте спадкове співтовариство, позбавлене політичної організації, що дотримується обмеження в спільних трапезах і одруження, спочатку засноване на магічних приписах, ритуальних правилах і табу; це співтовариство було позбавлене соціальних і політичних привілеїв і займало особливе становище в економіці. До іудеїв схожі нижчі професійно спеціалізовані індійські касты з їх встановленим табулюванням, відокремленням і спадковими релігійними правилами способу життя, оскільки і вони пов'язують зі своїм становищем надії на спасіння. Тих і інших характеризує однаковий вплив релігії парія: вона змушує їх тим самим тісніше об'єднуватися і тим більше пов'язує їх з особливим становищем, чим важче становище народу і чим сильніша надія на спасіння, обумовлена виконанням необхідних богом релігійних правил. Як вже було зазначено, саме нижчі касты особливо ретельно виконують кастові приписи, бачачи в них умову більш сприятливого переродження. Зв'язок між Яхве і його народом ставав тим нерозривнішим, чим більше іудеї несли на собі тягар презирства і переслідувань. Саме тому всі спроби насильницького масового навернення іудеїв в християнство, що дало б їм привілеї панівної верстви, були безрезультатними, на відміну, наприклад, від християн на Сході, які в час правління Омейядів у такій кількості переходили в привілейовану релігію - в іслам, що владі довелося ускладнити цей перехід, виходячи з економічних інтересів привілейованих верств. Єдиним засобом спасіння як для індійських паріїв, так і для іудеїв, було виконання спеціальних релігійних завітів, даних народу-парію, завітів, виконання яких ніхто не може уникнути, не побоюючись дії злих сил і не наражаючи на небезпеку свої шанси на майбутнє або долю нащадків [...]

Там, де існує уявлення про релігійну відплату, саме страждання як таке, оскільки воно породжує надію на відплату, здатне прийняти відтінок чогось самого по собі цінного в релігійному відношенні. Цю налаштованість можуть посилювати певні аскетичні вчення, з одного боку, специфічно невротична схильність - з іншого.

Релігія страждання знаходить свій особливий характер лише при цілком певних передумовах; так, вона відсутня у індуїстів і буддистів. Бо там вважається, що страждання заслужене самим індивідом. Інше в іудеїв. Релігійне почуття, виражене в псалмах, сповнене жаги помсти; те ж виявляється і в перероблених священнослужителями древніх ізраїльських віруваннях. У більшості псалмів чітко проступає моральне заспокоєння від усвідомлення неминучості відплати і легітимізації відкритої або насилу стримуваної жаги помсти, нехай навіть відповідні місця є інтерполяцією в стародавні, вільні від цього почуття тексти. [...]

Це справедливо навіть по відношенню до раннього християнства, хоча в ньому всіляко підкреслюється, що відплату отримують духовно і матеріально «нищі». [...] Джерелом релігії спасіння та етичної релігійності може бути не тільки соціальне становище пригноблених і обумовлений практичним життям раціоналізм бюргерства, а й інтелектуалізм як такий, перш за все, метафізичні потреби духу, в силу яких роздумувати над етичними і релігійними проблемами змушує не матеріальна нужда, а внутрішня потреба збагнути світ як осмислене ціле і зайняти по відношенню до нього певну позицію.

Інтелектуальне середовище і релігія

Доля релігії в значній мірі обумовлена тим, в якому напрямку буде розвиватися інтелектуалізм, і в якому відношенні він буде перебувати до священства і політичної влади, а це в свою чергу зумовлено соціальною природою того прошарку, який є, в першу чергу, носієм інтелектуалізму. Спочатку ним було саме священство, особливо там, де через характер священних писань і необхідність дати їх інтерпретацію, навчити правильному розумінню їх змісту й умінню правильно користуватися ними священнослужителі перетворилися в свого роду гільдію літераторів. [...]

Однак тут мова піде не про літературну продукцію та її характер, а про той відбиток, який накладає на релігію своєрідність впливаючих на неї інтелектуальних верств. Вплив священства як такого там, де воно створювало літературу, було досить різним в залежності від співвідношення його з впливом протистоячих йому прошарків. [...]

Нас насамперед цікавить, з одного боку, ставлення чернецтва та світської інтелігенції до священства, з іншого – ставлення інтелектуальних верств до релігії і їх місце в релігійних громадах. [...]

Соціально привілейовані верстви створюють тривало діючу релігію спасіння зазвичай в тих випадках, коли вони не пов'язані з мілітаристськими або політичними інтересами. Тому така релігія, як правило, виникає там, де панівні верстви – аристократичні або бюргерські – позбулися політичного впливу всередині військово-бюрократичної держави або з яких-небудь причин самі відійшли від політики, внаслідок чого процес інтелектуального формування – аж до його граничних мислительних і психологічних наслідків – став для них важливішим, ніж зовнішня поцейбічний діяльність.

Це не означає, що релігія спасіння виникає тільки при таких обставинах. Навпаки, відповідні концепції з'являються в ряді випадків саме в політично і соціально бурхливі періоди як наслідок необумовлених такими передумовами роздумів. Але переважаючими такі настрої, які існують спочатку приховано, стають зазвичай тільки з деполітизуванням інтелектуалів. Конфуціанство, етична доктрина могутнього чиновництва, відкидає будь-яке вчення про спасіння. Джайнізм і буддизм, повністю протилежні конфуціанській адаптації реального світу, були явним виразом антиполітичної, пацифістської, відображаючої мирське життя установки інтелектуалів. [...]

Інтелектуалізація релігії спасіння та етики відбувається, коли релігійність стає масовою, як правило, з одного боку, до езотеричності релігійних вірувань в певних колах, з іншого боку, - до створення аристократичної станової етики освічених інтелектуалів в рамках офіційної релігії, популяризації і магічно-сотеріологічно перетвореної стосовно потреб інтелектуальних верств. Така абсолютно чужа ідеї

спасіння конфуціанська станова етика бюрократії, поряд з якою продовжує існувати даоська магія і буддійська сакраментальна і ритуальна благодать в якості застиглих народних релігій, зневажаються тими, хто отримав класичну освіту. [...]

Спасіння, яке шукає інтелектуал, завжди є порятунком «від внутрішніх негараздів», тому воно носить, з одного боку, більш далекий від життя, з іншого не менш важливий і систематично продуманий характер, ніж спасіння від зовнішньої потреби, характерний для непривілейованих верств. Інтелектуал шукає можливість надати своєму життю пронизуючий її «сенс» на шляхах, казуїстика яких прямує в нескінченність, шукає «єдності» з самим собою, з людьми, з Космосом. Саме він перетворює концепцію «світу» в концепцію «сенсу». Чим більше інтелектуалізм відтісняє віру в магію, і тим самим «звільняє від чарів», втрачають свій магічний зміст події в світі, - вони тільки «суть», відбуваються, але вже нічого не «означають», - тим наполегливіше стає вимога, щоб світ і життя в цілому були підпорядковані значимому і осмисленому «порядку». Протиріччя цього постулату реальності світу і його інститутів, життєвій поведінці в існуючому світі служить причиною типовою для інтелектуалів втечі від світу, втечі в повну самотність або - більш звичайну для сучасності – в незайману людськими порядками «природу» (Руссо), або в далеку від світу романтику, до незіпсованого соціальними умовами «народу» (російські народники), втечі більш споглядальної або більш активно аскетичної, шукаючої насамперед індивідуального спасіння або колективного етичного революційного перетворення світу. Всі ці тенденції, однаково властиві інтелектуалам, можуть приймати характер релігійних учинь спасіння, що дійсно і сталося. Специфічний характер релігії інтелектуалів з її втечею від світу почасти корениться і в цьому.

Однак цей вид філософського інтелектуалізму, зазвичай виникає в соціально та економічно забезпечених класах – в середовищі аполітичних аристократів, рантьє, чиновників, настоятелів церковних парафій, монастирських доходів, університетських посад або будь-яких інших джерел існування, є не єдиним і навіть не найбільш значущим його видом в розвитку релігії. Бо поряд з ним існує інтелектуалізм близького до пролетаріату кіл, пов'язаний легкими переходами з аристократичним інтелектуалізмом і відрізняється від нього тільки типовою

спрямованістю думок. Носіями цього другого типу інтелектуалізму є: маючі мінімальні засоби існування дрібні чиновники і власники невеликих доходів, які володіють зазвичай лише випадковою освітою, грамотні люди, які не входили в привілейовані верстви за часів, коли вміння писати означало певну професію; вчителі нижчих шкіл різного роду, мандрівні співці, читці, декламатори, представники інших вільних професій такого роду. Але перш за все – це інтелігенти-самоучки з нижчих верств, класичним типом яких є в Східній Європі російська селянська інтелігенція, близька до пролетаріату, на Заході – соціалістична і анархічна пролетарська інтелігенція. [...]

Дрібнобуржуазний інтелектуалізм в іудаїзмі і ранньому християнстві

Ці іудейські інтелектуали з нижчих верств, дуже далекі за своїми поглядами від якої б то не було містики, в соціальному відношенні значно нижчі від філософів і містагогів передзіатського і елліністичного суспільства. Але, очевидно, на грецькому Сході вже в дохристиянський час існував інтелектуалізм, який охоплював різні соціальні верстви, який за допомогою алегорій і умоглядів створював в різного роду сакраментальних присвятах і культах спасіння сотеріологічні догмати, подібні до догматів орфіків, які також у своїй більшості належали до середніх верств. Ці містерії і сотеріологічні умогляди, безумовно, були відомі і ненависні такому освіченому діячеві діаспори, яким був апостол Павло. [...]

З ростом монополії єпископів і старійшин в управлінні громадою цей тип інтелектуалізму зникає, і його місце займає спочатку інтелектуалізм апологетів, потім отців церкви і догматиків, які майже повністю належали до кліру і мали грецьку освіту, і, нарешті, імператорів – дилетантів в питаннях теології. Завершенням цього після поразки іконоборців Сході було зростання впливу чернецтва, яке вийшло з нижчих негрецьких соціальних верств.[...]

Соціального носія і протагоніста так званих світових релігій можна коротко визначити наступним чином: в конфуціанстві це – впорядковувачий світ бюрократ, в індуїзмі – впорядковувачий світ маг, в буддизмі – мандруючий по світу жебракуючий монах, в ісламі - перемагаючий світ воїн, в іудаїзмі - мандрівний торговець, в християнстві - мандрівний ремісник, причому всі вони - не в якості

представників своїх професій або матеріальних «класових інтересів», а в якості ідеологічних носіїв такої етики або релігії спасіння, яка особливо легко поєднується з їх соціальним становищем. Що стосується ісламу, то в його специфічну релігійність інтелектуалізм вторгся – якщо не брати до уваги офіційні школи права і теології і тимчасовий розквіт наукових інтересів - тільки після проникнення в нього суфізму, загальна ж орієнтація була іншою: в народній релігії дервішів повністю відсутня раціональна спрямованість, а інтелектуальні за своїм характером в ісламі тільки окремі неортодоксальні, хоча часом і дуже впливові секти, на додаток до цього в університетах ісламу, як і в середньовічному християнстві, з'явилися зародки схоластики. [...]

Плебейський інтелектуалізм і сектантська релігія

Немає сумніву в тому, що ті церкви, які хотіли поставити собі службу впливові прошарки і насамперед університети, потребували класично, тобто теологічно освічених полемістів і проповідників. В лютеранстві, які уклали союз з княжою владою, професійні теологи дуже скоро почали поєднувати освіченість з релігійною активністю. [...]

Тут відсутні специфічний прошарок інтелектуалів зі своїм особливим способом життя: після завершення короткого періоду місіонерської діяльності мандрівних проповідників їхнім інтелектуалізмом перейнявся середній стан. Надзвичайно широке розповсюдження знання Біблії і зростаючий інтерес навіть у селянських колах до вкрай заплутаних і сублімованих догматичних контроверз, виявлений у пуритан XVII ст., створив свого роду інтелектуалізм мас, який в історії більше не повторювався; в минулому його можна порівняти тільки з масовим інтелектуалізмом пізнього іудейства і місіонерських громад апостола Павла.

Общинна релігійність «освічених»

В Англії, на відміну від Голландії та частково також Шотландії і американських колоній, цей вид інтелектуалізму незабаром пішов на спад, після того як в релігійних війнах були використані шанси на панування і розділені сфери впливу. Однак з цього часу визначилася все своєрідність англосаксонського аристократичного інтелектуалізму, його традиційна схильність до деїстично-

просвітницької релігійності, гнучкої до невизначеності, але незмінно позбавленої ворожості до церкви. Такий розвиток, обумовлений традиційною позицією політично могутнього бюргерства і його моральними переконаннями, тобто плебейським інтелектуалізмом, який різко протистоїть еволюції аристократичної освіченості романських країн, по суті придворної, різко ворожої церкви або проявляє до неї повну байдужість. І обидва ці види інтелектуалізму, в своєму кінцевому рахунку, однаково антиметафізичні, протилежні німецькій, далекій від політики, але не аполітичній або антиполітичній аристократичній освіченості, метафізичній, дуже слабо (переважно негативно) і завжди конкретно обумовленій соціологічно, що не відчуває особливої потреби в релігії, і найменше в «релігії спасіння». Навпаки, плебейський інтелектуалізм і інтелектуалізм паріїв в Німеччині – подібно до інтелектуалізму романських народів і на відміну від інтелектуалізму англосаксонських країн (де з часів пуритан найбільш глибока релігійність мала не церковний, а сектантський характер) – носили все більш радикально антирелігійний характер, а з виникненням соціалістичної віри, есхатологічної за своїми економічними сподіванням, прийняли його остаточно. [...]

Останнім значним рухом інтелектуалів, об'єднаних якщо не єдиною, то в багатьох важливих пунктах загальної вірою і, отже, близькою до релігії, був рух російської революційної інтелігенції. Знатні, освічені аристократи об'єдналися з представниками плебейського інтелектуалізму, носіями якого були високо освічені за своїм соціологічним мислення і загальними культурними інтересам представники близького пролетарським колам нижчого чиновництва, зокрема з земських установ (так званий третій елемент), журналісти, вчителі народних шкіл, апостоли революції і виникла в соціальних умовах Росії селянська інтелігенція. У 70-х роках минулого століття з появою народництва це призвело до виникнення руху, заснованого на природному праві, переважно аграрно-комуністичного за своєю орієнтацією. У 90-х роках одна частина його прихильників вступила в запеклу боротьбу з марксистською догматикою, інша зазнала різних змін, досить невизначено поєднуючи то слов'янофільсько-романтичну, то містичну релігійність з туманними релігійними надіями.

Однак у відносно широких верствах інтелігенції під впливом Достоєвського і Толстого це призвело до аскетичного або акосмічного способу життя. Якою мірою виявиться життєздатним після придушення російської революції в 1906 р цей рух ... покаже майбутнє.

Вебер М. Соціологія релігії (типи релігійних сообществ) // Работы М. Вебера по социологии и религии и идеологии. / Пер. М.И. Левиной. – М., 1985. С. 153-208. – переклад з рос. Л.Й.Гуменюк

Питання до тексту

1. Яку релігію у дохристиянський період сповідували селяни? Чому на початках виникненням християнства селяни виступали проти офіційної церкви?
2. Чому раннє християнство було міською релігією? Охарактеризуйте ранньохристиянську громаду
3. Військова знать з небажанням ставала носієм раціональної релігійної етики. Чому?
4. Як ставилась європейська бюрократія до релігійності?
5. Чому поряд з офіційною релігією серед дрібної буржуазії широкого розповсюдження набули нетипові релігійні вірування?
6. Дайте обґрунтування популярності серед непривілейованих верств етичних релігій спасіння
7. Яке ставлення релігій спасіння до класів і станів?
8. Як взаємодіють інтелектуальне середовище і релігія?

М.Вебер

РЕЛІГІЙНА ОСНОВА МИРСЬКОГО АСКЕТИЗМУ

Історичними носіями аскетичного протестантизму (в прийнятому нами розумінні цього поняття) є, в першу чергу, такі чотири напрями: 1) кальвінізм в тій його формі, який він мав у ряді західноєвропейських країн, де завоював панування в XVII ст.; 2) пієтизм; 3) методизм; 4) секти, які вийшли з анабаптистського руху. [...]

Важливі для нас риси моральної поведінки в однаковій мірі виявляються у прихильників найрізноманітніших деномінацій, які вийшли з чотирьох названих нами джерел або з їх комбінацій. [...]

Нас цікавить не те, чого вчили в якості офіційної теорії етичні компендіуми тих часів, - хоча це без сумніву мало практичне значення внаслідок впливу на віруючого таких факторів, як церковна дисципліна, турбота про спасіння душі і проповідь, - нас цікавить зовсім інше, а саме: *виявлення тих створених релігійною вірою і практикою релігійного життя психологічних стимулів, котрі давали певний напрям всьому життєвому устрою і змушували індивіда суворо дотримуватися його ...*

Вірою, в ім'я якої в XVI і XVII ст. в найбільш розвинених капіталістичних країнах - в Нідерландах, Англії, Франції, велася запекла політична і ідеологічна боротьба і якій ми саме тому передовсім приділяємо нашу увагу, був кальвінізм. Найбільш важливим для цього вчення догматом вважалося зазвичай (і вважається, загалом, до цього дня) вчення про обраність для спасіння. [...]

Нам відомо лише одне: частина людей визначена для блаженства, інші ж прокляті навіки. [...] Це вчення у своїй патетичній нелюдяності для поколінь, які підкорилися його грандіозній послідовності, повинно мати, перш за все, один результат: відчуття нечуваної досі внутрішньої самотності окремого індивіда. У вирішальній для людини епохи Реформації життєвій справі – вічне блаженство – вона була приречена самотньо брести своїм шляхом назустріч одвіку передбаченій їй долі.[...]

На перший погляд, видається загадковим, як тенденція до внутрішнього звільнення людини від тенет світу може співпадати в кальвінізмі з безсумнівною перевагою його соціальної організації. Однак, як не дивно, ця перевага є і прямим наслідком того специфічного забарвлення, яку приймає християнська «любов до ближнього» під впливом внутрішнього роз'єднання людини, властивого кальвіністській вірі. Цей наслідок носить, перш за все, догматичний характер. Світ існує для того, і тільки для того, щоб служити самопрославленню Бога; християнин-

обранець існує для того, і тільки для того, щоб здійснювати в своєму мирському житті заповіді на славу Всевишнього.

Богові бажана соціальна діяльність християнина, бо він хоче, щоб соціальний устрій життя відповідав його заповідям і поставленій ним меті. Соціальна діяльність кальвініста в миру – діяльність «*in majorem gloriam Dei*». Такий характер і професійної діяльності, яка здійснюється в межах поцейбічного життя в ім'я загального блага. Вже Лютер, як ми бачили, виводив професійну діяльність, засновану на поділі праці, з «любові до ближнього». Однак те, що у Лютера було лише невизначним передчуттям, чисто теоретичною конструкцією, стало характерною рисою всієї етичної системи кальвінізму. [...]

Підсумовуючи сказане вище, ми вважаємо за можливе стверджувати, що мирська аскера протестантизму з усією рішучістю відкидала безпосередню насолоду багатством і намагалась скоротити споживання, особливо коли воно ставало надмірним. Разом з тим вона звільняла збагачення від психологічного гніту традиційної етики, розривала пута, що обмежували прагнення до збагачення, перетворюючи його не тільки в законне, а й в угодне Богові (в зазначеному вище сенсі) заняття. Боротьба з плоттю і прихильністю до матеріальних благ була (як поряд з пуританами наполегливо підкреслює і великий апологет квакерського вчення Барклей) боротьбою не з раціональним збагаченням, а з ірраціональним використання майна. Воно, перш за все, знаходило своє вираження в прихильності до показної розкоші (прокляте пуританами як обожнення рукотворного), настільки властивої феодальному життю, тоді як Богові угодне раціональне і практичне застосування багатства на благо кожної окремої людини і суспільства в цілому. Аскеза вимагала від багатих людей не знищення плоті, а такого вживання багатства, яке служило б необхідним і практично корисним цілям. Поняття «*comfort*» характерним чином охоплює коло цих етично дозволених способів користування своїм майном, і, зрозуміло, не випадково пов'язаний з цим поняттям спосіб життя, перш за все, і найбільш чітко виявляється у найпослідовніших прихильників цього світогляду, у квакерів. Мішурному блискові лицарської пишноти з її вельми хиткою економічною основою і перевагам сумнівної елегантності тверезого і простого

життя вони протиставляли, як ідеал, затишок буржуазного «home» з його бездоганною чистотою і солідністю.

Борючись за продуктивність приватногосподарського багатства, аскеза ратувала як проти недобросовісності, так і проти інстинктивної жадібності, бо саме її вона засуджувала як «covetous-ness», «мамонізм» і ін., іншими словами, проти прагнення до багатства як самоцілі . Бо майно саме по собі, без сумніву, є спокусою. Однак саме тут аскеза перетворювалась в силу, «яка без числа творить добро, бажаючи усьому зла» (зло в її розумінні - це майно з усіма його спокусами). Справа полягала не тільки в тому, що в повній відповідності до Старого завіту і етичної оцінки «добрих справ» *ця сила в прагненні до збагачення як самоцілі бачила вершину порочності, а в багатстві як результаті професійної діяльності – Боже благословення*; ще важливішим було інше: *релігійна оцінка невтомної, постійної, систематичної мирської професійної праці як найбільш ефективного аскетичного засобу і найбільш вірного і очевидного способу утвердження відродженої людини і істинності її віри* неминуче повинна була служити могутнім фактором у поширенні того світовідчуття, яке ми тут визначили як **«дух» капіталізму**. Якщо ж обмеження споживання з'єднується з вивільненням прагнення до збагачення, то об'єктивним результатом цього буде накопичення капіталу за допомогою примусу до аскетичної ощадливості. Перешкоди на шляху до споживання нажитого багатства неминуче повинні були служити його продуктивному використанню в якості інвестованого капіталу.

Звичайно, міра цього впливу не може бути розрахована в точних цифрах. У Новій Англії цей зв'язок відчувається дуже сильно, він не уникнув погляду такого видатного історика, яким є Джон Дойл. Однак і в Голландії, де справжнє панування кальвінізму тривало лише сім років, простота життєвого укладу, який утвердився в справді релігійних колах, привело при наявності величезних статків до яскраво вираженого імпульсу накопичення капіталу ... Починаючи з XVII ст. в англійському суспільстві намічається вододіл між «сквайрами», які представляли «веселу стару Англію», і пуританськими колами, соціальний вплив яких різко коливався. Аж до теперішнього часу в «національному характері» англійців збереглися суперечливі

риси: з одного боку, незламна наївна життєрадісність, з іншого – строго контрольована стриманість, самовладання і безумовне підпорядкування прийнятим етичним нормам ...

Всюди, де стверджувалося пуританське світовідчуття, воно за будь-яких обставин сприяло встановленню буржуазного раціонального з економічної точки зору способу життя, що, звісно, має незмірно більше значення, ніж просте стимулювання капіталовкладень. Саме пуританське ставлення до життя було головною опорою цієї тенденції, а пуритани – її єдино послідовними прихильниками. Пуританізм стояв біля колиски сучасної «економічної людини». Правда, і пуританські життєві ідеали часом не витримували натиску занадто сильних «спокус», які, як добре було відомо і пуританам, таїло в собі багатство. Ми постійно зустрічаємо щирих прихильників пуританської віри серед дрібної буржуазії і селян; і навіть «*beati possidentes*» серед квакерів досить часто схилилися до відмови від своїх колишніх ідеалів ...

[...] Так виникає специфічно-буржуазний професійний етнос. У володінні милістю Божою і Божим благословенням буржуазний підприємець, який не переступав кордонів формальної коректності (чия моральність не викликала сумніву, а те, як він розпоряджався своїм багатством, не зустрічало осуду), міг і навіть зобов'язаний був дотримуватися своїх ділових інтересів. *Більш того, релігійна аскеза давала в його розпорядження тверезих, сумлінних, надзвичайно працьовитих робітників, які розглядали свою діяльність як угодну Богові мету життя. Аскеза створювала і спокійну впевненість в тому, що нерівний розподіл земних благ, так само як і призначення до спасіння лише небагатьох, - справа божественного провидіння, яка переслідує тим самим свої таємні, нам не відомі цілі ...[...]*

У міру того як аскеза почала перетворювати світ, все більше впливаючи на нього, зовнішні мирські блага все сильніше підкоряли собі людей і завоювали нарешті таку владу, якої не знала вся попередня історія людства. В даний час дух аскези - хто знає, чи назавжди? - пішов з цієї мирської оболонки. У всякому разі, перемигший капіталізм не потребує більше такої опори з тих пір, як він спочиває на

механічній основі. Відходять у минуле і рожеві мрії епохи Просвітництва, цієї усміхненої спадкоємиці аскези. І лише уявлення про «професійний обов'язок» блукає світом, як привид колишніх релігійних ідей. У тих випадках, коли «виконання професійного обов'язку» не може бути безпосередньо пов'язане з вищими духовними цінностями або, навпаки, коли воно суб'єктивно не відчувається як безпосередній економічний примус, сучасна людина зазвичай просто не намагається вникнути в суть цього поняття. В даний час прагнення до збагачення, позбавлене свого релігійно-етичного змісту, приймає там, де воно досягає своєї найвищої свободи, а саме в США, характер нестримної пристрасті, часом близької до спортивної. Нікому не відомо, хто в майбутньому оселиться в цій колишній обителі аскези; виникнуть до кінця цієї грандіозної еволюції зовсім нові пророчі ідеї чи відродяться з небувалою силою старі уявлення і ідеали або, якщо не відбудеться ні того, ні іншого, чи не настане пік механічного окостеніння, сповнений судомних спроб людей повірити в свою значимість. Тоді-то стосовно «останніх людей» цієї культурної еволюції наповняться істинні слова: «Бездушні професіонали, безсердечні сластолюбці – і ці нікчеми вважають, що вони досягли ні для кого раніше не доступного ступеня людського розвитку».

[...] Це, звичайно, аж ніяк не означає, що ми маємо намір односторонньо замінити «матеріалістичну» інтерпретацію каузальних зв'язків в області культури і історії настільки ж односторонньою спіритуалістичною каузальною інтерпретацією. І та, і інша в рівній мірі допустимі, але обидві вони однаково мало допомагають встановленню історичної правди, якщо вони служать не попереднім, а заключним етапом дослідження.

Вебер М. Протестантская этика и дух капитализма // Вебер М. Избр. произв. М., 1990. С. 44-59, 104—107, 193—208.- переклад з рос. Л.Й.Гуменюк

Питання до тексту

1. Назвіть історичні носії аскетичного протестантизму. З якою метою автор взявся їх аналізувати?

2. В чому полягала мирська аскеза протестантизму?
3. Що таке «дух» капіталізму за М.Вебером?
4. В яких суспільствах ми сьогодні бачимо «залишки» протестантської аскези ?

Е. Гіденс

ЕТНІЧНІСТЬ І РАСА

Основні поняття

Сьогодні в різних частинах світу відбуваються битви між різними культурними та расовими групами, причому деякі з них призвели до трагічних наслідків і великого кровопролиття. Криваві війни такого походження відбулися в Боснії-Герцеговині (на теренах колишньої Югославії), в Ефіопії (Африка), у Грузії (що входила до складу колишнього Радянського Союзу).

Водночас у багатьох регіонах земної кулі тягнуться й тягнуться потоки біженців та іммігрантів, що або рятуються від таких конфліктів, або втікають від злиднів у пошуках кращого життя. Прибуваючи до нової країни, вони часто відчують на собі ненависть людей, які лише кілька генерацій тому самі були іммігрантами. В такій ситуації, наприклад, опиняється чимало людей, що прибувають до Сполучених Штатів. США в культурному плані — найрозмаїтіше суспільство у світі. Це суспільство іммігрантів; тубільне населення, американські індіанці сьогодні становлять менш як один відсоток від усього населення Сполучених Штатів. Проте Велика Британія та Європа швидко стають майже такими самими змішаними в культурному плані, як і США. Звичайно ж, саме європейці були першими іммігрантами у Північній Америці, і вони ж таки домінували донедавна в імміграції на територіях, що сьогодні стали Сполученими Штатами та Канадою. Нині вже нові хвилі імміграції, як законної, так і незаконної, накочуються на саму Західну Європу. Іммігранти прибувають туди зі Східної Європи, з Африки, з Близького Сходу та з Азії. Багато дилем, конфліктів та сутичок, так само як і вигод та можливостей, що стали наслідком напливу

іммігрантів у США, сьогодні мають місце й у Європі. Європа стає більш етнічно гетерогенною, ніж будь-коли раніше.

Етнічність

Етнічністю ми називаємо культурні звичаї та світогляд певної спільноти людей, що відрізняють їх від інших. Члени етнічних груп бачать себе культурно відмінними від інших груп у суспільстві, а ті у свою чергу бачать їх такими. Існує чимало ознак, за якими такі етнічні групи відрізняються одна від одної, але головними вважаються мова, історія або походження (справжнє чи уявне), релігія та манера вбиратися чи прикрашати себе. Етнічні відмінності виступають як повністю набуті, що видається самоочевидним, поки ми не згадаємо, як часто на певні групи людей дивились як на "народжених правити" або "ледачих", "недорозвинених" і т. д.

Етнічний антагонізм: історична перспектива

Щоб якнайповніше проаналізувати етнічні взаємовідносини та етнічний антагонізм у сьогоднішньому світі, ми повинні подивитися на них із історичної перспективи. Неможливо осмислити сьогоднішні лінії поділу, не відвівши головну роль тому впливові, який справила на решту світу експансія західного колоніалізму.

Вже з п'ятнадцятого сторіччя європейці почали проникати в доти невідомі їм моря та океани й висаджуватися на невідомі досі материки з дослідницькими та торговельними намірами, але водночас завойовуючи й підкоряючи корінні народи. Мільйони європейців покинули свій континент, щоб оселитися на цих нових землях. Вони також організували великомасштабне переселення людей з Африки до обох Америк у вигляді работоргівлі. Ось які переміщення людських мас відбулися за останні три з половиною сотні років чи близько того:

- *з Європи до Північної Америки.* Починаючи з сімнадцятого сторіччя й донині близько 45 мільйонів людей емігрували з Європи, оселившись на теренах, де тепер розташовані Сполучені Штати і Канада. Сьогодні близько 150 мільйонів людей у Північній Америці ведуть свій родовід від часів цієї еміграції.

- *з Європи до Центральної та Південної Америки.* Близько 20 мільйонів колишніх європейців, переважно з Іспанії, Португалії та Італії, емігрували до Центральної та Південної Америки. Близько 50 мільйонів жителів, що населяють сьогодні ці території, мають європейських предків.
- *з Європи до Африки та Австралії.* Приблизно 17 мільйонів чоловік, що живуть сьогодні на цих континентах, мають європейське походження. В Африці більшість емігрантів оселилися на крайньому півдні, колонізованому переважно британцями та голландцями.
- *з Африки до Америки.* Починаючи з шістнадцятого сторіччя близько п'ятнадцяти мільйонів чорношкірих були, всупереч їхній волі, перевезені на Північно- та Південноамериканський континенти. Майже один мільйон прибули туди в шістнадцятому сторіччі; 1,3 мільйона — в сімнадцятому; 6 мільйонів — у вісімнадцятому; і 2 мільйони — в дев'ятнадцятому сторіччі. Чорних африканців доставляли до Америки у ланцюгах і там використовували як рабів; під час цього було винищено не лише окремі родини, а й цілі племена.

Ці потоки населення сформували основу сьогоднішнього етнічного складу Сполучених Штатів, Канади, країн Центральної та Південної Америки, Південної Африки, Австралії та Нової Зеландії. В усіх цих суспільствах тубільні народи були підпорядковані правлінню європейців і у Північній Америці та Австралії перетворилися на крихітні етнічні меншини. Європейці прибували сюди з різних країн і утворили численні етнічні групи на нових землях. На піку колоніальної ери, в дев'ятнадцятому та на початку двадцятого сторіч, європейці також владарювали над тубільним населенням у багатьох інших регіонах світу: в Індії, Бірмі, Малайзії та почасти на Близькому Сході.

Протягом значного часу європейської експансії колоністи були в полоні етноцентричних уявлень, вірячи, що вони здійснюють високу цивілізаторську місію щодо решти світу. Навіть ліберально настроєві європейці вважали себе вищими за тубільні племена, з якими їм доводилося зустрічатись. Той факт, що багато з цих

племен думали те саме, важив значно менше, оскільки європейці володіли засобами, які давали їм змогу насаджувати свій світогляд підкореним народам силоміць. Ранній період колоніалізму збігся в часі з виникненням расизму, й відтоді расовий поділ та расові конфлікти мали тенденцію посідати чільне місце серед усіх етнічних конфліктів. Зокрема, расистські погляди, що ставили білих вище над чорними, стали визначати світогляд європейців. [...]

Імовірні тенденції майбутнього розвитку етнічних відносин

Етнічні конфлікти та поділ мають місце не тільки в тих країнах, про які ми згадували. Після розпаду радянського комунізму в республіках, які раніше входили до складу Радянського Союзу, включаючи й саму Росію, вибухнули етнічні війни. Етнічні баталії клекотять у деяких регіонах Індії та в Шрі-Ланці. У Руанді, в Африці, етнічні суперечності призвели до спалаху громадянської війни, не менш дикунської та кровожерної, аніж війна в європейській Боснії. Таким чином, залагодження проблем, пов'язаних з етнічним розмаїттям світу, перетворилося на фундаментальне завдання, яке належить розв'язувати глобальному суспільству.

Сполучені Штати Америки — це найрозмаїтіша в етнічному плані країна Заходу, що й створювалася як "суспільство іммігрантів". Опрацьовані тут моделі можливого майбутнього етнічного розвитку мають очевидний стосунок для знаходження шляху для перемін у Європі та деінде. Були запропоновані три моделі, характерні для розвитку етнічних відносин у Сполучених Штатах. Одна з них — це *асиміляція*, згідно з якою іммігранти відмовляються від свого оригінального побуту та звичаїв, пристосовуючи свою поведінку до цінностей та норм більшості. Не одне покоління іммігрантів відчувало на собі тиск, який приневолював їх "асимілюватися" в такий спосіб, і в результаті багато їхніх дітей стали більш-менш справжніми "американцями".

Друга модель — це модель *сплаву*. Згідно з нею, традиції іммігрантів не розчиняються на користь тих, які домінували серед попереднього населення, а всі вони сплавляються разом, щоб утворити цілком нові культурні структури. Чимало

людей вірили в те, що це найбажаніший результат розвитку етнічного розмаїття. Ця модель до певної міри віддзеркалює деякі головні тенденції американського культурного розвитку. Хоча "англокультура" залишилася домінантною в новій культурі Америки, характер цієї останньої частини відбиває вплив різних етнічних груп, які нині складають американське населення.

Третя модель — це модель *культурного плюралізму*. З цього погляду найдоцільніше сприяти розвитку справді плюралістичного суспільства, в якому визначається рівна цінність численних відмінних субкультур. Сполучені Штати тривалий час зберігали плюралістичний характер свого суспільства, але етнічні відмінності тут здебільшого асоціювалися з нерівністю, аніж рівним і незалежним членством у рамках національної спільноти.

В Європі ми спостерігаємо такі самі лінії напруги й подібні можливості вибору. Більшість офіційних урядових політик, і у Британії, і деінде, прагнуть скерувати людей на першу стежку — асиміляції. Як і в Сполучених Штатах, результати такої політики можуть виявитися вкрай проблематичними там, де етнічні меншини дуже відрізняються від решти населення фізично, як у випадку вихідців із Вест-Індії та Азії, що оселилися у Британії. Постійна наявність расизму (часто інституалізованого) в Європі перешкоджає можливості більш-менш реалізувати ідею сплаву.

Лідери більшості етнічних меншин постійно наголошують на готовності вийти на стежку плюралізму. Досягнення "відмінного, проте рівного" статусу вимагатиме тривалої й упертої боротьби, і така перспектива поки що уявляється дуже далекою. Багато людей досі дивляться на етнічні меншини як на загрозу: загрозу їхній праці, їхній безпеці та їхній "національній культурі". Перетворення етнічних меншин на "*козлів відпущення*" є сталою тенденцією. Доки більшість молодих людей у Західній Європі поділятимуть упередження, властиві старшим поколінням, доти етнічні меншини в більшості країн матимуть майбутнє, де

пануватиме постійна дискримінація, а соціальний клімат характеризуватиметься напруженістю й тривогою.

В передбачуваному майбутньому, як і в минулому, найперспективнішим уявляється шлях змішування трьох моделей, з більшим наголосом на плюралізмі, аніж дотепер. Проте було б помилкою вважати, що етнічний плюралізм є результатом лише різних культурних цінностей та норм, які "заносяться" в суспільство іззовні. Культурне розмаїття створюється також досвідом етнічних груп в процесі їхнього пристосування до ширшого соціального середовища, в якому вони опиняються.

Резюме

1. Певні прошарки населення утворюють етнічні групи внаслідок того, що поділяють спільні культурні характеристики, які відокремлюють їх від інших представників цього населення. *Етнічність* — це та низка культурних ознак, які відрізняють одну групу від іншої. Головні визначальні *ознаки етнічної групи* — це мова, історія або походження, релігія, а також манера вбиратися та прикрашати себе. Етнічні ознаки повністю засвоюються в процесі культурного навчання, хоча іноді їх вважають "природними".

2. *Меншина* — це та група, члени якої дискриміновані порівняно з більшістю населення. Членам меншин часто властиве сильне відчуття групової солідарності, що часто виникає з колективного досвіду утискуваних.

3. *Раса* — це набір фізичних ознак, таких як колір шкіри, що вважаються членами суспільства або спільноти за соціально значущі, такі, що сигналізують про відмінні культурні ознаки. Чимало народних уявлень про расу мають міфічну природу. Не існує чітко виражених ознак, за якими можна було б поділити людей на певні раси.

4. *Расизм* — це коли індивідам певного фізичної зовнішності хибно приписують успадковані характеристики особистості або поведінки. *Расист* — це той, хто

вірить, що можна біологічно пояснити ознаки меншовартості, які начебто притаманні людям тієї чи іншої фізичної тілобудови.

5. *Зміщення та "козлові відпущення"* — це психологічні механізми, що асоціюються з упередженням та дискримінацією. В процесі зміщення почуття ворожнечі спрямовуються проти об'єктів, які не є реальним джерелом цих тривог. Люди переносять свій неспокій та відчуття небезпеки на "козлів відпущення". *Упередження* — це необ'єктивний погляд на якогось індивіда або групу; *дискримінація* — це поведінка, спрямована на те, щоб позбавити членів якоїсь групи можливостей, доступних для представників інших груп.

6. *Етнічна поведінка* засвоюється дітьми в дуже ранньому віці. Наприклад, вони привчаються думати про білих як про вищі істоти, а про чорношкірих — як про нижчі.

7. Групова замкненість та привілейований доступ до ресурсів є важливою складовою багатьох ситуацій *етнічного антагонізму*. Проте деякі з фундаментальних аспектів сучасних етнічних конфліктів, зокрема расистське ставлення білих до чорношкірих, можна зрозуміти лише під поглядом історії експансії Заходу та колоніалізму.

8. Історичні приклади ілюструють різні способи, якими суспільства намагалися дати раду проблемі етнічних меншин (від рабства та апартеїду до відносної терпимості), і те, як реагували на це меншини.

9. Імміграція призвела до утворення численних етнічних меншин на території Великої Британії, Сполучених Штатів та інших індустріально розвинених країн. Великі етнічні відмінності існують у Сполучених Штатах, передусім між білими й чорними. Відмінності в Сполученому Королівстві та в інших європейських країнах виявлені не так різко, проте етнічні конфлікти стали звичайним явищем.

10. Можна виділити три моделі можливого майбутнього розвитку етнічних відносин: перша наголошує на *асиміляції*, друга — на *сплаві*, а третя — на

культурному плюралізмі. Асиміляція — це коли нові групи іммігрантів засвоюють поведінку та мову домінуючої спільноти. Сплав — це коли різні культури та світогляди етнічних груп у суспільстві сплавляються в одне ціле. Плюралізм — це коли етнічні групи існують нарізно й беруть участь в економічному та політичному житті. В останні роки переважно наголошується на третьому з цих можливих шляхів, коли різні етнічні ідентичності сприймаються як рівноцінні в контексті загальної національної культури.

Гіденс Е. Соціологія – К., Основи. – 1999. – С.

Питання до тексту

1. Дайте визначення поняття «етнічність»
2. Поясніть явище етнічного антагонізму
3. Назвіть три моделі можливого майбутнього розвитку етнічних відносин
4. Що таке «упередження» і «дискримінація»?

Л. Дробіжева

ЩО ТАКЕ НАРОД, ЕТНОС?

Дискусії навколо розуміння етносу. Що таке народ, етнос?

Значення поняття нації обговорювалося, головним чином, в нашій країні, у більшості ж інших країн, особливо англословянських, було прийнято якийсь одне його значення.

Про сенс понять «етнокультурна спільність», «етнонація» йшли суперечки серед світової наукової громадськості. В основному, вони велися більше в академічному плані, але мали виходи і на політику.

Дискусія навколо розуміння етнічності почала розгортатися з початку 70-х рр. Зазвичай її пов'язують із ситуацією в світі – розпадом колоніальної системи, утворенням нових держав, загостренням міжетнічних відносин в самих індустріальних країнах. Проблеми етнічності обговорювалися в рамках

пояснювальних моделей в різних теоріях, в тому числі у теоріях соціальних змін, міжгрупових відносин, дискримінації, етнічної ідентичності, асиміляції.

Всі ці теорії зводять, як правило, до трьох підходів до розуміння етнічного феномену – *примордіалістського, інструменталістського, конструктивістського*. В теоріях примордіалістського підходу виділяються два напрями: *соціобіологічний і еволюційно-історичний*. Прихильники першого розглядають етнічність як об'єктивну даність, початкову (примордіальну, тобто початкову) характеристику людства. Вони пояснюють етнічність за допомогою еволюційно генетичних ідей, інтерпретуючи її як «розширену родинну групу», «розширену форму родинного відбору та зв'язку». Викладаючи цю точку зору, Ван ден Берг писав: «З прогресивним зростанням розміру людських суспільств кордони етносу ставали ширшими, зв'язки спорідненості відповідно розмивалися ... Однак потреба в колективності ширшій, ніж безпосереднє коло родичів на основі біологічного походження, продовжує бути присутнім навіть у сучасних масових індустріальних суспільствах».

Примордіалісти підкреслюють в етнічності глибоку *афективну прихильність* людей. Пояснення цьому наука намагається дати тільки останнім часом, коли соціальні психологи почали розробляти *теорію афіліації* (потреби в приналежності до групи).

Автори і послідовники іншого – *еволюційно-історичного* – напрямку примордіалістського підходу розглядають етноси як соціальні, а не біологічні спільноти, глибинно пов'язані з соціально-історичним контекстом. Це реально існуючі групи з властивими їм рисами – мовою, культурою, ідентичністю, що відрізняють їх від інших груп.

Примордіалістське уявлення про етнос (головним чином, другого напрямку) у 60-70-х рр. ХХ ст. практично домінувало у світовій науці, а у вітчизняній науці було єдиним до початку 90-х років. Найбільшого поширення набули уявлення про етнос, сформульовані Ю.В. Бромлеєм. Згідно з даними уявленнями, етноси характеризуються певними власне етнічними властивостями (мова, культура, етнічна самосвідомість, закріплене в самоназві), але ці властивості формуються

лише у відповідних умовах – територіальних, природних, соціально-економічних, державно-правових.

Соціобіологічне розуміння етносу представлено у вітчизняній науці концепцією Л.М. Гумільова, який вважав етнос природним, біологічним феноменом. Джерелом розвитку, за Л.М. Гумільовим, є пасіонарний поштовх. По суті, учений продовжив розвиток ідей, сформульованих на початку ХХ ст. С. М. Широкогоровим, хоча культуру, яка створюється етносом, він розумів як соціальне явище.

Є ще одна концепція розуміння етносу. М.М. Чебоксаров і С.А. Арутюнов розвивали уявлення про етнос як тип спільності, заснований на інформаційних зв'язках. Схожої концепції дотримується і А.А. Сусоколов. У 70-х рр. в США в зв'язку з необхідністю пояснень масових етнічних і расових рухів почали з'являтися нові пояснювальні концепції етнічності. Теорія «плавильного котла», яка представляла «асиміляторський» напрям в оцінці етнічних взаємодій, почала замінюватися концепцією так званого «салату». Адже в «салаті» при загальній консистенції зберігається кожен інгредієнт (складова). Який же це інгредієнт?

У збірнику статей «Етнічність, теорія і досвід», що вийшов під редакцією Н.Глезера і Д. Мойніхана, *етнічна група* трактувалася як спільність, що об'єднується інтересами, а *етнічність* – як засіб для досягнення групових інтересів, мобілізації в політичній боротьбі. Це практично і є соціологічне визначення тієї реальності, яку вивчають і етносоціологи, і етнополітологи. Таке уявлення про етнічність почало називатися *інструменталістським*. Його прихильники пояснюють збереження етнічних груп потребами людей в подоланні відчуження, характерного для сучасного суспільства масової культури, споживчих цінностей і прагматизму.

Подібні пояснювальні мотиви виходять з *соціально-психологічних теорій особистості, спілкування*. Певною мірою вони узгоджуються з теорією афіліації і компенсаторних потреб. Політичний психолог Дж. Девіс, розвиваючи цей підхід, писав про потреби, які спонукають людей до рівності, гідності. Етнічна група здатна підтримати людей в реалізації таких потреб, мобілізувати на їх здійснення.

Етнічну мобілізацію пояснюють також потребою у зміні соціальної стратифікації (прагненням піднятися до найвищих верств суспільства), в поділі ринку, для чого потрібна участь у владі. Тому даний напрямок в поясненні етнічності називають також гедоністичним (мова про нього йтиме при поясненні міжетнічних конфліктів).

Згідно з третім – *конструктивістським – підходом* до розуміння етнічної спільності, що породжується на основі диференціації культур, етнічне почуття і сформоване в його контексті уявлення та «доктрини» є інтелектуальним конструктом письменників, вчених, політиків. Широке розповсюдження освіти і засобів масової інформації дозволило передавати їх ідеї найширшим масам. Ключову роль в мобілізації членів етнічної групи на колективні дії в ім'я політичних або соціальних цілей відіграють лідери, які нерідко переслідують власні цілі і зовсім не завжди виражають волю народів. У підручниках і роботах з соціальної та культурної антропології часто цитують Б. Андерсона, Р. Бурдьє, Е. Геллнера, Е. Хобсбаума як виразників ідей конструктивізму.

Конструктивісти широко і специфічним чином ілюструють виникнення традицій, зокрема приводять приклад про винахід знаменитої шотландської чоловічої спідниці, яка була придумана англійцем і завдяки діяльності любителів гельської культури почала асоціюватися з гельськими кланами. Багато прикладів подібного конструювання можна привести і з пострадянської дійсності. Так, інгушські лідери обґрунтовують думку про те, що село Ангушт в Приміському районі і є «прабатьківщиною інгушів», а осетинські інтелектуали, наполягають на тезі про те, що алани – предки осетинів, «кістки яких розкидані по всьому Північному Кавказу», називають республіку Північну Осетію Аланією.

З позицій конструктивізму В.А. Тишков формулює розуміння народу (етнічної спільності) як групи людей, члени якої поділяють спільну назву і елементи культури, мають уявлення про спільне походження і історичну пам'ять, володіють почуттям солідарності. Всі ці змінні - «результат особливих зусиль, особливо процесу національної розбудови». Вважаючи етнонацію соціальним

конструктом, конструктивісти разом з тим визнають її значимою реальністю, здатною визначати дії людей, їх мобілізацію для досягнення цілей.

Концепція конструктивізму природно викликає чимало запитань і навіть заперечень. Так, В.В. Коротєєва слушно зауважує, що тексти можуть читати всі (додамо: і чути про якісь ідеї, бачити створювані символи - прапори, герби і ін.), але відповідна уява, уявлення виникають не у всіх. «Уява об'єднує лише тих, хто володіє подібним життєвим досвідом і підтверджує існуючий поділ».

Для етносоціолога важливим в підходах до розуміння етнічності були:

- визнання прихильниками всіх підходів вирішальної ролі етнічної ідентичності для самовиділення групи і для виділення її іншими, так само як і для діяльності людей в етнічній сфері;
- формування ідей інструменталістської концепції, яка дозволяє зробити соціально-психологічні підходи до пояснення етнічності зрозумілими етнологам і іншим суспільствознавцям;
- обґрунтування в конструктивістському підході ролі ідеологій та ідеологів у формуванні етнічної солідарності.

Арутюнян Ю.В., Дробіжева Л.М., Сусоколов А. А. Этносоциология. М. Аспект-Пресс, 1998. С. 32—36. – переклад з рос. Л.Й.Гуменюк

Питання до тексту

1. Якими теоріями розглядалися проблеми етнічності?
2. Назвіть основні три підходи до розуміння етнічного феномену за Л.Дробіжевою
3. Як тлумачать етнічність прихильники примордіалістського підходу?
4. Хто розробляв соціобіологічне розуміння етносу?
5. В чому полягають пояснювальні концепції етнічності, представлені американськими етнологам?
6. Яким є інструменталістське уявлення про етнічність?
7. Як розуміють етнічну спільність конструктивісти?

Е. Дюркгейм

КОЛЕКТИВНИЙ РИТУАЛ

Якщо теорія тотемізму здатна дати нам пояснення найхарактерніших вірувань цієї релігії, то залишається все ж ще один факт, який потребує пояснення. Якщо дана ідея тотему як емблеми клану, то звідси витікає все інше; однак ми повинні ще встановити, як формується сама ця ідея. Для цього треба відповісти на наступні два питання: що спонукає клан вибрати собі емблему і чому ця емблема запозичується з тваринного і рослинного світу, і особливо – з першого.

Те, що емблема використовується будь-якими групами в якості збірного зв'язуючого центру, доводити зайве. Як символ соціальної єдності в матеріальній формі, вона робить його більш очевидним для всіх, і в цьому головна причина того, що використання емблематичних символів мало швидко поширитися після того, як вони були придумані. Але більш того, ця ідея спонтанно проникла в суспільне життя як одна з її умов; немає більш зручного способу для усвідомлення суспільством себе самого, ніж емблема: вона служить також засобом формування цієї свідомості; це один з конституюючих суспільство елементів.

Дійсно, якщо подивитися на себе, то ми виявимо, що індивідуальна свідомість залишається закритою для всіх інших; вони можуть спілкуватися лише за допомогою знаків, які виражають їх внутрішні стани. Якщо між ними встановлюється спілкування, яке стає реальною спільністю (так що, можна сказати, всі партикулярні свідомості зливаються в одну загальну свідомість), то знаки, які їх виражають, повинні, в результаті, наче злитися в один-єдиний і унікальний знак. Його поява дає індивідам розуміння, що вони єдині, і усвідомлення їх моральної єдності. Викрикуючи один і той же вигук, вимовляючи одне і те ж слово або роблячи один і той же жест з приводу одного і того ж предмета, вони відчують свою єдність і стають єдиними. Вірно, що індивідуальні уявлення також викликають в організмі реакції, з якими не можна не рахуватися, однак ці уявлення можна фіксувати і окремо від тих фізичних процесів, які вони супроводжують або за якими наступають, але які вони не конституюють. Але зовсім інша справа – колективні уявлення. Вони передбачають вплив і реагування на вплив з боку

іншого; вони є продуктами таких взаємодій, які самі можливі лише за посередництвом матеріального посередника. Роль цих останніх не зводиться до того, щоб висловлювати ментальні стани, з якими вони пов'язані; вони допомагають створювати їх. Індивідуальна свідомість не може вступати в контакт і спілкування з кимось іншим, якщо вона не виходить за межі себе самої; але вона не може цього зробити, крім якихось рухів. Гомогенність цих рухів є тим, що дає цій групі усвідомлення себе і, отже, дає їй існування. Якщо одного разу ця гомогенність встановилася і ці рухи набули стереотипної форми, то вони служать символізації відповідних уявлень. Але вони символізують їх лише тому, що беруть участь в їх формуванні.

Однак, крім того, без символів соціальна свідомість може недовго існувати. Колективне мислення сильне, поки люди разом і взаємно один на одного впливають; воно існує тільки у формі спогадів, після того як взаємодія закінчується; надане самому собі воно поступово слабшає; після того як група перестає існувати і діяти, індивідуальний темперамент знову бере верх. *Несамовиті пристрасті, які можуть виникнути під впливом натовпу, зникають і гаснуть, коли він розсипається; і людина з подивом запитує себе сама, як могла вона настільки сильно зраджувати своєму нормальному характеру.* Але якщо рухи, в яких відображаються відповідні уявлення, виявляються пов'язаними з чимось, що тривалий час продовжується, то ці уявлення стають більш стійкими. Ці супутні обставини постійно викликають їх у свідомості і підтримують їх; це виглядає так, наче причина, їх викликала, продовжує свою дію. Таким чином, ці системи емблем, які необхідні для того, щоб суспільство усвідомило себе, не менш необхідні для надійного продовження і підтримки цього усвідомлення.

Таким чином, ми не повинні розглядати ці символи як просто умовності, які можна в будь-який момент з якихось ділових міркувань поміняти як етикетку, як позначення якогось утворення: вони є його складовою частиною. Навіть той факт, що колективні уявлення пов'язані з речами, абсолютно їм чужими, не є чисто конвенціональним: в конвенціональних формах він показує реальні характеристики соціальних фактів, тобто їх трансцендентність індивідуальній свідомості.

Дійсно, відомо, що соціальний феномен народжується не в індивідах, а в групі. Яку б участь ми не брали в його виникненні, кожен з нас отримує його ззовні. Так, якщо ми уявляємо його собі як виникаючий з матеріального об'єкта, то ми не повинні зовсім перекинуто уявляти його природу. Звичайно, вони не виходять з тієї специфічної речі, з якою ми їх пов'язуємо, але тим не менш вірно те, що вони виникають поза нами. Якщо моральна сила, яка відчувається віруючим, не походить від ідола, якому він поклоняється, або емблеми, перед якою він благовіє, то вона все ж приходить до нього ззовні, від чогось віддаленого. Об'єктивність цього символу пояснює тільки його екстернальність.[...]

Тотемізм – це віра не в якихось тварин, якихось людей або якісь зображення, а в деяку безіменну і безособову силу, що мешкає в кожній з цих істот, яка не змішується при цьому ні з ким з них. Ніхто не володіє нею цілком, але всі мають до неї відношення. Вона настільки незалежна від окремих істот, в яких втілюється, що і передує їх появі, і живе після них. Вмирають індивіди, одні покоління змінюються іншими. Але ця сила як і раніше залишається живою, сучасною і незмінною. Вона надихає сьогоденне покоління, як надихала і вчорашнє і яке буде надихати наступне. У найширшому сенсі слова можна сказати, що ця сила – Бог, поклоніння якому притаманне кожному тотемічному культу. Тільки Бог безособовий, безіменний; позаісторичний, іманентний світові, розсіяний серед незліченних речей.

Здатність суспільства виступати в якості бога або породжувати богів ніколи так не проявлялася, як в перші роки революції XVIII ст. Дійсно, в цей час під впливом загального інтересу виключно світські за своєю природою речі були перетворені громадською думкою в священні: Батьківщина, Свобода, Розум. Визначилася тенденція до створення релігії зі своїм догматом, своєю символікою, вівтарями і святами. Саме цим спонтанним сподіванням намагався дати щось на зразок офіційного задоволення культ Розуму і Вищої Істоти. Правда, це релігійне оновлення було недовговічним. Справа в тому, що патріотичний ентузіазм, колишня першопричина руху мас, ослаб. Зникла причина – і наслідок не міг зберегтися. Але сам досвід в силу своєї стислості представляє соціологічний

інтерес. Так чи інакше, але можна було бачити, як при певних обставинах суспільство і його провідні ідеї безпосередньо і без будь-якого перетворення стали об'єктом справжнього культу.

Дюргейм Э. Коллективный ритуал // Религия и общество. Хрестоматия по социологии религии / Пер. В.И. Гараджи. М.: Наука, 1994. – С. 260-262. – переклад з рос. Л.Й.Гуменюк

Питання до тексту

1. Поясніть поняття «тотемізм»
2. Поясніть значення символів у соціальній свідомості
3. Як функціонує колективне мислення?
4. За яких умов можливе релігійне оновлення ?
5. Коли під впливом загального інтересу виключно світські за своєю природою речі були перетворені громадською думкою в священні? Чи можливо це у сучасних умовах?

Г. Зіммель

РЕЛІГІЙНИЙ ЕЛЕМЕНТ У ВІДНОСИНАХ МІЖ ЛЮДЬМИ

Витоки і сутність релігії приховані оманливим півмором. Справа не стане зрозумілішою, якщо, як і раніше, бачити тут тільки одну проблему, що вимагає лише одного рішення. До сих пір ніхто не зумів запропонувати таку дефініцію релігії, яка не була б невиразною і нечіткою, але все ж охоплювала всі явища і говорила б нам, що є «релігія»; немає останнього сутнісного визначення, загального для релігій християн і остров'ян південних морів, для релігій Будди і Віцліпуцлі. Релігія надійно не обмежена, з одного боку, від метафізичної спекуляції, а з іншого – від віри в привиди. Не можна навіть стверджувати, що в найчистіших і найглибших явищах релігії ніхто не спробує виявити домішки цих елементів «спекуляцій або забобонів». Невизначеній сутності релігії відповідає і множинність

психологічних мотивів, які визнавалися її джерелами. Нехай страх або любов, шанування предків або самолюбівання розглядається як внутрішній корінь релігії – безумовно, будь-яка з цих теорій абсолютно помилкова, коли стверджує, що вказує на саме джерело релігії. Якщо ж мова йде про одне з джерел, то вона цілком виправдана. Тому підійти до вирішення проблеми можна, лише склавши перелік всіх імпульсів, ідей, відносин, діючих у цій сфері. Однак при цьому слід, безумовно, відмовитися від того, щоб окремим мотивам надавати широке значення загальних законів, не обмежуючись тими випадками, коли воно чітко фіксоване. Однак потрібна не тільки ця обмовка. Якщо все-таки спробувати зрозуміти релігію, виходячи з явищ соціального життя, які повністю знаходяться по той бік будь-якої релігії, то слід дуже рішуче підкреслити, що - хоч би яким мирським «irdische», емпіричним не було пояснення того, як з'явилися уявлення про надмирським «ueberirdisch» «і надемпіричним, - це взагалі не стосується ні цінності суб'єктивного почуття виниклого уявлення, ні питання про цінності об'єктивної істини. Царство обох цінностей розташоване за тими кордонами, в межах яких фіксує свої цілі наше виключно генетичне, виключно психологічне дослідження.

Отже, якщо ми намагаємося знайти зачатки релігійної сутності у взаєминах людей, які самі по собі релігією ще аж ніяк не є, то ми тільки дотримуємось цілком загальноприйнятого методу. Відносно науки давно вже визнано, що вона є лише посиленням, вдосконаленням, витонченням всіх тих засобів пізнання, які на рівні більшої примітивності і незрозумілості допомагають нам також і в досвіді повсякденного практичного життя. До генетичного розуміння мистецтва ми прийдемо лише тоді, коли проаналізуємо естетичні моменти в тих життєвих утвореннях «lebensgestaltungen», які ще не суть мистецтво: в мові, в конкретному сприйнятті, в практичній поведінці, у соціальних формах «Formungen». Всі ці утворення, високі і чисті, спочатку виступають як би на пробу, в зародку, в переплетенні з іншими формами і змістами; але ми повинні їх виявити на цій стадії нерозвиненості, щоб зрозуміти на вищій стадії, коли вони стануть самостійними. Усвідомити їх психологічно можна, знайшовши їм місце в ряді, члени якого в поступовому розвитку переходять з одного в інший, ніби шляхом органічного

зростання, проходячи різноманітні ступені, так що на кожному з них нове і саме йому властиве виявляється розгортанням наявних в попередньому ступені зародків.

Так, можливо, ми краще зрозуміємо виникнення і нинішній стан релігії, якщо у різних відносинах і інтересах, що знаходяться по ту або, навпаки, по цю сторону релігії, ми відкриємо певні релігійні моменти, паростки того, що в якості «релігії» знайшло самостійність і завершеність. Я не думаю, що релігійні почуття і імпульси виражаються тільки в релігії; більш того, я вважаю, що вони виявляються в безлічі зв'язків, як певний елемент, який діє при найрізноманітніших обставинах. Релігія як самостійний життєвий зміст, як цілком самозамкнута сфера полягає саме в загостренні і ізоляції цього елемента. Тепер щоб знайти ті моменти, де у взаємодіях між людьми виникають фрагменти релігійної сутності – так би мовити, релігії передовсі релігії – потрібно пройти обхідним шляхом через деякі явища, що лежать, на перший погляд, абсолютно збоку.

Давно вже відомо, що на нижчому рівні культури соціальної формою життя є звичаї. Саме ті життєві умови суспільства, які пізніше, з одного боку, кодифікуються в якості права і санкціонуються «*erzungen werden*» державною владою, а з іншого боку, надані свободі культурної і вихованої людини, - гарантовані в більш вузьких і примітивних «соціальних» колах своєрідним безпосереднім наглядом оточення над окремою людиною, який називається мораллю.

Звичаї, право, вільна моральність окремої людини – це різні способи з'єднання соціальних елементів, кожен з яких може мати своїм змістом (і дійсно мали в різні епохи і у різних народів) одні і ті ж заповіді. Так, основою багатьох норм і результатів суспільного життя також може бути і вільна гра конкуруючих сил, і регламентована опіка нижчих елементів з боку вищих: так, в певні епохи багато інтересів охоронялись сімейної організацією - щоб пізніше або десь в іншому місці це взяли на себе чисто професійні об'єднання або державне управління. Говорячи загальною мовою, взаємини, що становлять життя суспільства, завжди ґрунтуються на певних цілях, причинах, інтересах, а оскільки ці останні, будучи ніби матерією соціального життя, виявляються постійними; форми відносин, в яких

вони здійснюються, можуть бути дуже різними - як, з іншого боку, одна і та ж форма і спосіб соціального життя може сприйняти найрізноманітніші змісти. Мені здається, що серед цих форм, які приймають відносини людей між собою і які можуть бути носіями вельми різних змістів, є одна, яку можна назвати лише «формою» релігійною, - передбачаючи, звичайно, цією характеристикою початкових умов цілком зріле утворення, яке тільки і заслуговує такого імені. Бо не релігія, вже існуюча, повинна надати цим відносинам те «особливе» забарвлення, яке дозволить їм так називатися, а люди, які спілкуючись між собою, в чисто психологічному аспекті взаємодії виробляють певний тон, який, розвиваючись, посилюючись, виростаючи в особливу сутність, і називається релігією.

Тобто, ми можемо зафіксувати, що різноманітні взаємовідносини людей містять в собі елемент релігійного. Ставлення шанобливого дитяти до своїх батьків, ставлення ентузіаста-патріота до своєї Батьківщини або ентузіаста-космополіта до «всього» людства; ставлення робітника до свого зростаючого класу або гордого шляхетним походженням феодала до свого стану; ставлення підлеглого до свого пана, його гіпнотичної сили, і справжнього солдата до своєї армії – всі ці відносини з їх нескінченно різноманітним змістом, будучи розглянуті з боку формально-психічної «auf die Form ihrer psychischen Seite hin», можуть мати загальний тон, який необхідно буде назвати релігійним.

Будь-яка релігійність містить своєрідну суміш безкорисливої самовіддачі і евдемоністської жаги, смирення і піднесення, чуттєвої безпосередності і байдужої абстракції; тим самим виникає певна міра напруги почуття, специфічна інтимність і міцність внутрішнього відношення, вбудованість «Einstellung» суб'єкта в якийсь вищий порядок, який він, проте, одночасно сприймає як щось глибоко інтимне і особисте. Мені здається, що цей релігійний момент, наявний в названих вище і багатьох інших взаєминах, надає їм такого відтінку, який відрізняє їх від відносин, заснованих тільки на чистому егоїзмі або чистому навіюванні або чисто зовнішніх або навіть чисто моральних силах. Звичайно, цей елемент виступає з більшою або меншою силою або супроводжуючи ці відносини як ледь чутний обертон, або надаючи їм саму певне забарвлення. У багатьох важливих випадках це буде

характеризувати деяку стадію в розвитку «таких» взаємин; тобто саме той зміст, який і перед, і за і після неї несуть інші форми відносин між людьми, приймають в певний період форму релігійних відносин. [...]

Релігія як самостійна, пов'язана з уявленнями специфічних субстанцій та інтересів сфера, є, на противагу цьому, чимось похідним, наприклад, подібно до того, як держава в римському і в сучасному розумінні, як об'єктивна і самостійна сутність, є чимось вторинним відносно початкових взаємодій, зв'язків і порядків, які безпосередньо панували серед соціальних елементів і лише поступово спроектували або передали справу збереження та примусового здійснення «Executive» свого змісту особливому утворенню, яке відтепер знаходилось уже поза ними – державі. [...]

Віра, яку називали найістотнішою в релігії і її субстанцією, перш за все виступає як відношення між людьми: адже йдеться про практичну віру, яка аж ніяк не є нижчим шаблоном або ослабленням теоретичної впевненості в істинності чогонебудь. Якщо я кажу, що вірю в Бога, то ця віра означає щось зовсім відмінне від положень про те, що я вірю в існування світлового ефіру, населеність Місяця або незмінність природи людини. Це означає не тільки те, що я приймаю буття Боже, хоча його і неможливо довести з усією строгістю; але це означає одночасно певне внутрішнє ставлення до нього, самовіддачу почуття, спрямованість до нього всього життя; у всьому цьому – унікальна суміш віри, в сенсі пізнання, з практичними імпульсами і станами сприйняття. А ось – аналогія цього у відносинах між людьми: наші взаємини ми будуємо не лише на тому, що ми все знаємо один про одного; навпаки, наші почуття і викликані нам враження «Suggestionen» виражаються в певних уявленнях, які можна охарактеризувати тільки як деякий рід віри («glaubensmäßige») і які, зі свого боку, здійснюють зворотний вплив на практичні взаємини. Це дуже специфічний психологічний факт, який важко визначити і який ми позначаємо як віру в кого-небудь: дитина вірить батькам, підлеглий – начальникам, один вірить одному, індивід вірить у свій народ, підданий – у свого володаря («Fürsten»). Соціальна роль цієї віри ще зовсім не досліджена, однак зрозуміло, що без неї суспільство розпалося б. На ній дуже часто засновується,

наприклад, підпорядкування. Відношення підпорядкування в масі випадків формується не на певному знанні про право і перевагу, не на одній тільки любові і враженні, а на тому проміжному психічному утворенні, яке ми називаємо вірою в якусь людину або колектив людей.

Часто зустрічаємо питання, як це «окремі» індивіди і цілі класи дозволяють себе утискати і пригнічувати, маючи достатньо сил для свого звільнення. Саме це і є результатом добровільної, некритичної віри в могутність, досягнення, перевагу вищих, що уявляється аж ніяк не малообгурнтованим теоретичним посиленням, а своєрідним утворенням, в якому зливаються знання, інстинкт і почуття і яке для простоти і єдності визначення називають *вірою*. Те, що ми, всупереч всім доводам розуму, всупереч усьому, що очевидно явно свідчить проти якоїсь людини, тримаємося віри в неї, - це і є однією з найміцніших уз, що скріплюють людське суспільство. І ця віра носить рішуче релігійний характер. Я це не уявляю собі так, що є, мовляв, релігія, у якій потім ці соціологічні взаємини запозичують свій характер. Я вважаю, навпаки, що цей останній виникає безвідносно до фактів релігії «*religiose Daten*», виключно як форма міжособових психологічних відносин, яка потім зовсім чисто і абстрактно виступає в релігійній вірі. У вірі в божественне втілюється, так би мовити, чистий процес віри, відірваний від зв'язку з соціальним партнером; навпаки, тільки з суб'єктивного процесу віри тут і виростає її об'єкт. Віра, яка живе у взаєминах людей як соціальна необхідність, стає тепер самостійною, типовою функцією людини, знаходить собі підтвердження спонтанно, зсередини; та це й взагалі не вельми рідкісне явище, коли спочатку певний об'єкт виробляє в нас певний психічний процес, а потім цей процес, ставши самостійним, сам утворює для себе відповідний об'єкт. [...]

Зиммель Г. Религиозный элемент в отношениях между людьми // Гараджа В.И., Руткевич Е.Д. Религия и общество. Хрестоматия по социологии религии. / Пер. А.Ф. Филиппова. – М.: Наука, 1994. – С.128-131 – переклад з рос. Л.Й.Гуменюк

Питання до тексту

1. Що має на увазі Г.Зіммель, коли стверджує, що «взаємини людей, які самі по собі релігією»?
2. Які елементи взаємовідносин людей містять в собі елемент релігійного? Приведіть приклади з повсякденного життя суспільства
3. Назвіть ознаки релігійності
4. Поясніть Ваше розуміння поняття «віра». Чи співпадає воно з теорією Г.Зіммеля?
5. Що означає вірити в Бога за Г.Зіммеlem?

МІЖЕТНІЧНІ УПЕРЕДЖЕННЯ В УКРАЇНІ*

З 8 по 23 вересня 2018 року Київський міжнародний інститут соціології (КМІС) провів власне всеукраїнське опитування громадської думки. Методом особистого інтерв'ю опитано 2026 респондентів, що мешкають у 109 населених пунктах усіх регіонів України (крім АР Крим) за 4-х ступеневою стохастичною вибіркою, що репрезентативна для населення України віком від 18 років.

У Луганській і Донецькій областях опитування проводилося тільки на території, що контролюється українською владою.

Статистична похибка вибірки (з імовірністю 0,95 і за дизайн-ефекту 1,5) не перевищує: 3,3% для показників близьких до 50%, 2,8% — для показників близьких до 25%, 2,0% — для показників близьких до 10%, 1,4% — для показників близьких до 5%.

Методологічні зауваження

Зазвичай ми наводимо методологічну інформацію у додатках, але в даному випадку необхідні попередні пояснення. З 1994 року КМІС проводить дослідження ставлення населення України до деяких етнічних груп. Це дослідження проводиться за шкалою американського соціолога Еморі Богардуса (адаптованою Н.Паніною). Для кожної етнічної групи з переліку респонденти мають відповісти, наскільки близькі стосунки вони готові допустити з представниками кожної з груп. Це називається **соціальною дистанцією**. Мінімальна соціальна дистанція 1 (згоден

допустити як члена родини), максимальна 7 (не пускав би в Україну) . Часто рівень соціальної дистанції інтерпретують як **рівень упереджень** до тієї чи іншої групи.

Я згоден допустити представників названої в рядку національної групи..

(ДИВІТЬСЯ ТАБЛИЦЮ 1, ДЕ ВОНИ ПЕРЕРАХОВАНІ В АЛФАВІТНОМУ ПОРЯДКУ)

Як членів своєї родини	1
Як близьких друзів	2
Як сусідів	3
Як колег по роботі	4
Як жителів України	5
Як гостей України	6
Не пускав би в Україну	7

МОЖЛИВІ КІЛЬКА ВІДПОВІДЕЙ ПО КОЖНІЙ НАЦІОНАЛЬНІЙ ГРУПІ

Таблиця 1

	членів своєї родини	близьких друзів	сусідів	колег по роботі	жителів України	гостей України	Не пускав би в Україну
американців	1	2	3	4	5	6	7
білорусів	1	2	3	4	5	6	7
євреїв	1	2	3	4	5	6	7
канадців	1	2	3	4	5	6	7

І т.д., перелік груп у додатку

Результати опитування

Ієрархія соціальних дистанцій

На графіку 1 наведена соціальна відстань (середній індекс, отриманий за допомогою шкали Богардуса) від населення України до тих чи інших етнічних груп.

Графік 1 . Соціальна дистанція від дорослого населення України до деяких етнічних груп (індекс), вересень 2018

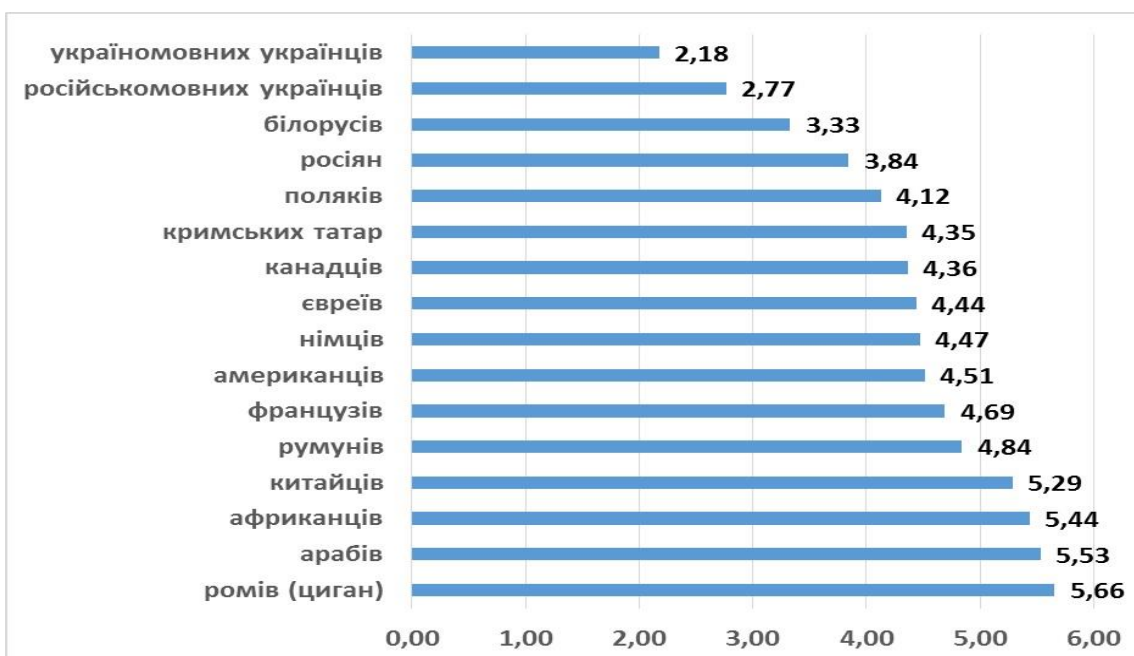

Найменша соціальна дистанція до українськомовних і до російськомовних українців (індекс 2,2 і 2,8 відповідно), більшість опитаних готові допустити представників цих груп як членів своєї родини і близьких друзів. Потім йдуть білоруси (3,3), далі з деяким відривом росіяни (3,8) та поляки (4,1). Потім йдуть кримські татари, канадці, євреї, німці і американці з приблизно однаковою соціальною дистанцією 4,4-4,5. Завершують ієрархію соціальних дистанцій китайці (5,3), африканці (5,4) араби (5,5). На останньому місці роми (5,7).

Для інтерпретації цих результатів слід взяти до уваги, що деякі групи проживають тільки за межами України (наприклад, американці, китайці), деякі переважно в Україні (українці, кримські татари), а деякі і в Україні і за її межами (наприклад, росіяни, білоруси). В останньому випадку частина респондентів мають на увазі громадян України, частина – громадян іншої держави, що ускладнює інтерпретацію даних. Так, ставлення до росіян є поляризованим, 40% опитаних готові допустити росіян як членів своєї родини і близьких друзів, а 42% не хотіли б, щоб вони були жителями України і готові їх допустити тільки як гостей України чи взагалі б не пускали в Україну. Можна висловити гіпотезу, що в першому випадку респонденти мали на увазі росіян – жителів України, а у другому – громадян Росії.

Динаміка ксенофобії

На графіку 2 динаміка **індексу ксенофобії**, який розрахований як середня соціальна дистанція до 13 етнічних і лінгво-етнічних груп (всі групи, крім кримських татар, арабів і китайців) . Назва індексу умовна, цей індекс ми розглядаємо як показник, який пов'язаний з рівнем ксенофобії (взагалі ж ксенофобія є складним багатовимірним явищем і не може бути охарактеризоване одним показником).

Графік 2 . Динаміка рівня ксенофобії в Україні з 1994 до 2018 (індекс ксенофобії).



Як бачимо, рівень ксенофобії в Україні зростав з деякими коливаннями з 1994 до 2007 року, він зріс за цей період з 3,5 до 4,3 балів (це максимальний рівень за весь час спостережень). З 2008 до 2013 індекс знизився до 4,0 балів. У 2014 ми провели два опитування – у лютому (бал 4,16) і в жовтні (бал 4,01), середній бал 4,09 (тобто приблизно 4,1) . Далі індекс ксенофобії з деякими коливаннями трохи зріс (з 4.1 до 4.2 частково за рахунок зростання соціальної дистанції до росіян) і повернувся до рівня 2011 року[1]

Фактори ксенофобії

Стать практично не впливає на рівень ксенофобії, чоловіки мають дещо нижчий рівень ксенофобії (4,15), ніж жінки (4,24), ця різниця статистично значуща на рівні 5%, але дуже невелика. До того ж серед жінки довше живуть, а з віком рівень ксенофобії зростає (серед чоловіків 22% старші 60 років, а серед жінок – 32%). Тому ця різниця може бути зумовлена віком, а не статтю. І дійсно, серед респондентів, що молодші 60 років різниця індексу ксенофобії між чоловіками і жінками стає незначущою.

Вік має деякий вплив на рівень ксенофобії – чим вищий вік – тим вищий рівень ксенофобії (див графік 3).

Графік 3. Вік і рівень ксенофобії (індекс ксенофобії)

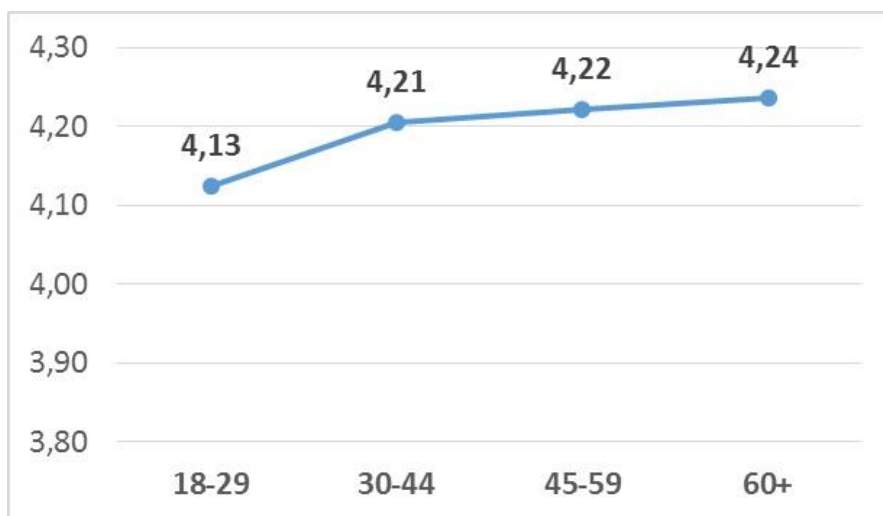

Тип поселення має суттєвий вплив на рівень ксенофобії, ті, хто проживають у місті, мають значно менший рівень ксенофобії (індекс 4,05) у порівнянні з тими, хто проживає у селі (індекс 4,51).

Регіон проживання теж має суттєвий вплив на рівень ксенофобії (графік 4), найвищий рівень ксенофобії на Заході (4,74), найменший на Півдні (3,61). Частково ця залежність пояснюється тим, що на Заході більше сільського населення, яке має вищий рівень ксенофобії. Але регіон проживання впливає і незалежно від типу поселення, бо якщо відібрати тільки населення великих міст з

населенням більше 100 тисяч, то отримуємо приблизно таке ж співвідношення рівнів ксенофобії як на графіку 4.

Графік 4. Регіон проживання і рівень ксенофобії (індекс ксенофобії)

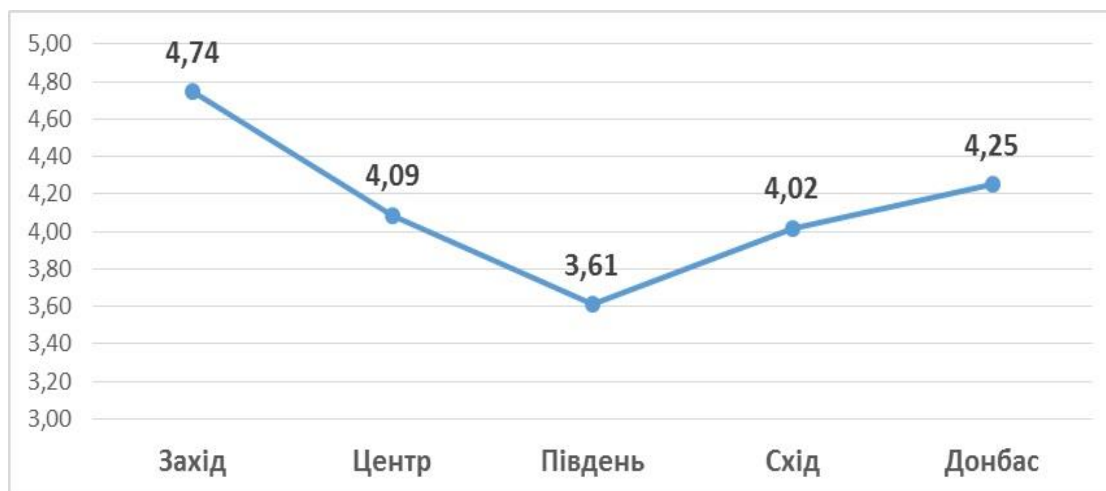

Освіта має один з найбільших впливів на рівень ксенофобії з досліджуваних нами факторів (див. графік 5). Якщо для осіб без середньої освіти індекс ксенофобії дорівнює 4,64, то для осіб з вищою освітою 4,02.

Графік 5. Освіта і рівень ксенофобії (індекс ксенофобії)

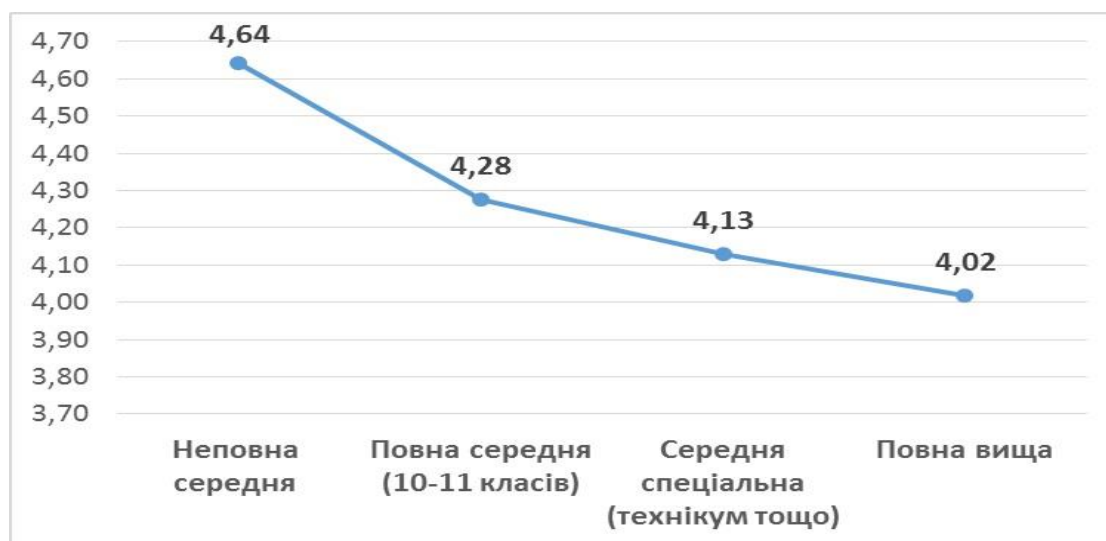

Фінансовий статус теж має вплив на рівень ксенофобії (див. графік 6) – чим вищий рівень добробуту – тим нижчий рівень ксенофобії

Графік 6. Фінансовий статус і рівень ксенофобії (індекс ксенофобії)



Але тут може впливати не фінансовий статус, а освіта, бо вони пов'язані між собою, люди з вищим рівнем освіти мають кращий фінансовий стан. Наприклад, серед тих, кому не вистачає на їжу, лише 15% респондентів з вищою освітою, а серед тих, хто може купувати коштовні речі – 56%.

Додатки

Таблиця 1.

Етнічна чи лінгво-етнічна група	Готовий допустити представників цієї групи як...							Разом
	Членів своєї родини (1)	Близький друзів(2)	Сусідів (3)	Колег по роботі(4)	Жителів України(5)	Гостей України (6)	Не пускав би в Україну (7)	
американці	14,53	11,61	7,04	6,11	4,35	48,39	7,96	100
білоруси	25,78	17,60	18,18	4,95	5,78	25,15	2,57	100
євреїв	13,69	10,11	11,09	5,62	15,34	31,55	12,60	100
канадців	15,53	12,61	7,04	6,70	6,54	46,33	5,24	100
африканців	6,10	5,30	4,14	4,31	3,81	55,86	20,47	100
німців	13,01	9,66	9,07	11,24	5,74	45,26	6,03	100
поляків	13,96	12,80	16,76	7,49	6,56	37,13	5,30	100
росіян	27,27	12,80	11,43	2,17	4,83	25,99	15,50	100
румунів	9,90	6,63	11,61	4,71	7,40	47,93	11,81	100
російськомовних українців	43,56	14,53	8,78	3,45	17,42	8,99	3,26	100
україномовних українців	60,01	12,00	5,03	1,66	16,61	3,94	0,74	100
французів	12,55	7,85	7,87	6,14	4,88	56,73	3,98	100
ромів (циган)	5,95	2,78	4,48	1,63	17,35	27,13	40,67	100
кримських татар	11,81	11,67	10,60	4,34	27,83	24,92	8,82	100
арабів	5,62	4,24	3,78	4,32	5,21	54,06	22,77	100
китайців	6,24	5,40	5,13	6,48	3,99	58,11	14,63	100

* <http://kiis.com.ua/?lang=ukr&cat=reports&id=793&page=1>

Питання до тексту

1. Що соціологи розуміють під соціальною дистанцією?
2. Для чого використовують шкалу Богардуса? Поясніть методику її використання
3. Дайте визначення понять «ксенофобія», «індекс ксенофобії»
4. Назвіть основні фактори ксенофобії в Україні
5. Розгляньте табл.1. На які змінні та їх показники слід, на Вашу думку, звернути увагу
6. Зайдіть на сайт КМІС і ознайомтесь з результатами даного дослідження з 1994 року по теперішній час. Які висновки можна зробити?

РЕЛІГІЯ І ЦЕРКВА В УКРАЇНСЬКОМУ СУСПІЛЬСТВІ: СОЦІОЛОГІЧНЕ ДОСЛІДЖЕННЯ

Соціологічна служба Центру Разумкова здійснює моніторинг стану та тенденцій релігійності українського суспільства з 2000 р. Останнє за часом загальнонаціональне дослідження проведене 3-9 березня 2017р. за підтримки Представництва Фонду Конрада Аденауера в Україні. Дослідження здійснювалося в усіх регіонах України, за винятком АР Крим та тимчасово окупованих районів Донецької і Луганської областей. Опитано 2016 респондентів віком від 18 років. Теоретична похибка вибірки не перевищує 2,3%.

Нижче наводиться стислий опис результатів дослідження, які порівнюються з результатами аналогічних досліджень 2000р., 2010р. та 2013-2016рр. Результати дослідження узагальнені в таблицях і діаграмах. Порівняльний аналіз результатів досліджень дозволяє зробити наступні констатації, спостереження і припущення. На цей час, як і раніше, питання релігійного і церковно-конфесійного визначення мають виразний регіональний характер і є важливими, насамперед, для жителів Заходу країни.

Трирічні військові дії на території країни практично не позначилися на суспільній довірі до Церкви, відвідуванні громадянами релігійних служб, зібрань, служінь, а також на рівні матеріальної підтримки Церкви з їх боку. Водночас, на Півдні та особливо Сході країни спостерігаються ознаки певного дистанціювання від Церкви, конфесійної і церковно-конфесійної визначеності, що потребує окремого цільового дослідження.

Знижується рівень визнання Церкви моральним авторитетом (особливо це стосується Півдня і Сходу). Погіршується ставлення до очільників окремих Церков. Також погіршується оцінка громадянами політики держави у сфері забезпечення свободи совісті та дотримання принципу рівності церков і релігійних організацій. Посилюється оцінка громадянами політичної складової міжконфесійних (міжцерковних) конфліктів.

При цьому, релігійна толерантність залишається досить високою, хоча наявною є і відносно висока частка тих, хто негативно ставиться до представників окремих релігійних меншин. Спостерігається запит на активнішу соціальну позицію Церкви в аспектах конструктивної критики влади та захисту прав та інтересів громадян у випадках її свавілля.

Перспективи православ'я в Україні

Позиції громадян стосовно перспектив роз'єданого наразі православ'я в Україні, порівняно з минулим роком, дещо змінилися. Так, у 2016р. рівні частки опитаних (по 24%) заявили: що “православні України мають згуртуватися навколо УПЦ-КП” або що “православні Церкви України повинні об'єднатися в єдину Церкву, яка домагатиметься незалежності”, або що їм байдуже. Перша і друга точки зору мали практично однакове число прихильників у всіх регіонах, крім Заходу, де другу точку зору підтримали відносна більшість опитаних (38%). Наразі 29% (відносна більшість) підтримали ту думку, що “православні України мають згуртуватися навколо УПЦ-КП”; дещо менше (21%) – що “православні Церкви України повинні об'єднатися в єдину Церкву, яка домагатиметься незалежності”. Число прихильників першої позиції зросло в усіх регіонах країни; другої – зменшилося на Заході та в Центрі, і не змінилося на Півдні і Сході. Водночас, як і в

минулому році, значна частина (41%) громадян або засвідчили байдужість до питання перспектив православ'я (23%), або не змогли визначитися стосовно нього (17%). Найменше байдужих або тих, хто не визначився, на Заході країни (29%), найбільше – на Сході (51%).

Найбільший негативний баланс довіри/недовіри до Патріарха спостерігається на Заході (-39%) і в Центрі країни (-30%). Але й на Півдні і Сході ставлення до нього є не набагато кращим. Так, на Півдні баланс довіри/недовіри виявився нульовим (довіру засвідчили 31% опитаних, недовіру – так само 31%). На Сході спостерігається негативний баланс довіри/недовіри (-24%), до того ж 53% опитаних тут заявили, що або “не знають такого” (26%), або не змогли визначитися в питанні довіри (27%). З точки зору церковно-конфесійної належності, довіра до Предстоятеля РПЦ переважає лише серед прихильників УПЦ: тут йому довіряють 40%, не довіряють – 24%; водночас, понад третини (36%) прихильників УПЦ або заявили, що не знають Патріарха Кирила (13%), або не визначилися із ставленням до нього (23%). Серед прихильників УПЦ-КП та УГКЦ виразно переважає недовіра: негативний баланс становить -39% і -68%, відповідно. З-поміж “просто православних” довіряють Патріарху Кирилу 18%, не довіряють – удвічі більше (36%), решта 47% – або заявили, що не знають його (22%), або не визначились із ставленням до нього (25%) (таблиця “Чи довіряєте Ви названим нижче ієрархам церков?”). Враховуючи часові межі, на які припадає принципова зміна ставлення українських громадян до Предстоятеля РПЦ, можна стверджувати, що головним чинником падіння довіри до нього є відкрита підтримка Московським патріархатом та особисто Патріархом агресивних дій РФ стосовно України. Можна також припустити, що саме цей чинник полягає в основі певного дистанціювання жителів Півдня і Сходу від питань релігійного і церковно-релігійного самовизначення.

Релігія і церква в українському суспільстві: соціологічне дослідження // Церква, суспільство, держава у протистоянні викликам і загрозам сьогодення (інформаційні матеріали): інформаційні матеріали підготовлені до чергового засідання постійно діючого Круглого столу “Релігія і влада в Україні: проблеми взаємовідносин” за

Питання до тексту

1. Які результати дослідження Центру Разумкова з питання ролі релігії і церкви в українському суспільстві дають надію в оптимальній взаємодії між церквою, державою і суспільством?
2. Проаналізуйте результати таблиці «До якої релігії Ви себе відносите?» за часовим і регіональним чинниками
3. Проаналізуйте результати таблиці «Як Ви ставитеся до наведених релігій та релігійних течій?» за часовим і регіональним чинниками

До якої релігії Ви себе відносите?
% опитаних

	УКРАЇНА					
	2000р.	2010р.	2013р.	2014р.	2016р.	2017р.
Православ'я	66,0	68,1	70,6	70,2	65,4	68,2
Римо-католицизм	0,5	0,4	1,3	1,0	1,0	1,0
Греко-католицизм	7,6	7,6	5,7	7,8	6,5	7,8
Протестантизм	2,0	1,9	0,8	1,0	1,9	0,8
Іудаїзм	0,3	0,1	0,3	0,1	0,2	1,3
Іслам	0,7	0,9	0,7	0,2	1,1	0,2
Буддизм	0,1	0,1	0,0	0,2	0,0	0,1
Індуїзм	0,0	0,0	0,1	0,0	0,2	0,1
Язичництво	0,1	0,0	0,1	0,0	0,0	0,0
Просто християнин	6,9	7,2	8,6	6,3	7,1	7,0
Інше	0,5	0,2	0,0	0,0	0,2	0,4
Не відношу себе до жодного з релігійних віросповідань	15,3	13,2	11,3	12,5	16,3	12,6
Не відповіли	-	0,3	0,5	0,7	0,0	0,6

	РЕГІОНИ (2017р.)																							
	Захід						Центр						Південь						Схід					
	2000р.	2010р.	2013р.	2014р.	2016р.	2017р.	2000р.	2010р.	2013р.	2014р.	2016р.	2017р.	2000р.	2010р.	2013р.	2014р.	2016р.	2017р.	2000р.	2010р.	2013р.	2014р.	2016р.	2017р.
Православ'я	52,3	45,9	60,2	54,0	57,0	58,4	69,0	73,8	79,4	79,5	76,7	79,4	68,8	76,4	73,2	67,4	71,0	63,2	69,7	71,8	66,7	71,6	57,4	62,8
Римо-католицизм	1,3	1,0	3,8	1,0	1,4	1,5	0,8	0,5	0,9	1,5	1,9	1,3	0,0	0,3	0,3	0,9	0,5	0,8	0,0	0,2	0,8	0,6	0,1	0,4
Греко-католицизм	38,4	37,2	26,8	36,2	29,9	32,3	0,6	0,3	1,2	0,7	0,4	0,4	0,0	0,0	0,3	0,5	0,5	0,0	0,4	0,8	0,0	0,0	0,0	0,2
Протестантизм	0,8	3,8	0,5	1,4	3,6	1,9	2,9	0,5	0,6	0,3	1,0	0,1	1,7	0,0	0,3	2,3	0,5	0,0	1,9	3,2	1,2	0,9	2,2	1,1
Іудаїзм	0,5	0,0	0,5	0,0	0,2	0,4	0,2	0,2	0,5	0,1	0,3	2,2	0,0	0,3	0,7	0,0	0,5	0,0	0,4	0,0	0,0	0,1	0,1	1,3
Іслам	0,0	0,0	0,0	0,0	0,0	0,0	0,2	0,0	0,0	0,0	0,1	0,3	3,0	4,9	4,2	0,5	0,0	0,4	0,4	0,3	0,3	0,4	3,0	0,0
Буддизм	0,0	0,3	0,0	0,0	0,0	0,2	0,0	0,2	0,0	0,1	0,0	0,0	0,3	0,0	0,0	0,0	0,0	0,0	0,0	0,0	0,0	0,3	0,0	0,2
Індуїзм	0,0	0,0	0,0	0,0	0,0	0,2	0,0	0,0	0,0	0,0	0,0	0,0	0,0	0,0	0,3	0,0	0,0	0,0	0,0	0,0	0,0	0,0	0,4	0,0
Язичництво	0,0	0,0	0,0	0,0	0,0	0,0	0,0	0,0	0,2	0,0	0,0	0,0	0,7	0,0	0,0	0,0	0,0	0,0	0,0	0,0	0,2	0,0	0,0	0,2

Просто християнин	2,7	6,9	4,3	4,1	4,8	2,3	7,8	7,7	5,5	10,3	6,5	8,4	4,0	7,2	6,5	6,5	5,1	7,9	9,9	7,0	15,2	3,8	9,9	8,6
Інше	0,0	0,8	0,0	0,2	0,0	0,4	0,5	0,0	0,0	0,0	0,1	0,4	0,7	0,0	0,0	0,0	0,5	0,4	0,6	0,0	0,0	0,0	0,4	0,6
Не відношу себе до жодного з релігійних віросповідань	4,0	4,1	3,6	3,1	3,1	2,3	18,2	17,0	10,8	7,1	12,7	7,4	20,9	10,2	14,1	18,1	21,7	24,0	16,6	16,3	15,0	21,7	26,4	24,1
Не відповіли	0,0	0,0	0,3	0,0	0,0	0,0	0,0	0,0	0,9	0,3	0,1	0,1	0,0	0,7	0,0	3,7	0,0	3,3	0,0	0,5	0,6	0,6	0,0	0,6

Як Ви ставитеся до наведених релігій та релігійних течій?

% опитаних

ПРАВОСЛАВ'Я

	УКРАЇНА					РЕГІОНИ (2017р.)			
	2000р.	2010р.	2013р.	2016р.	2017р.	Захід	Центр	Південь	Схід
Позитивно	77,2	78,2	81,0	78,4	77,8	87,1	81,9	73,9	65,2
Байдуже	14,6	13,7	10,9	14,3	13,5	7,2	13,4	14,1	19,2
Негативно	1,5	1,3	0,7	1,3	1,3	1,5	0,3	1,7	2,4
Не задумувався над цим	6,0	6,3	7,2	5,6	6,9	4,0	3,8	9,5	12,8
Нічого не чув про таку релігію (течію)	0,7	0,2	0,0	0,1	0,3	0,0	0,3	0,4	0,4
Не відповіли	-	0,2	0,2	0,3	0,2	0,2	0,4	0,4	0,0

ГРЕКО-КАТОЛИЦИЗМ

	УКРАЇНА					РЕГІОНИ (2017р.)			
	2000р.	2010р.	2013р.	2016р.	2017р.	Захід	Центр	Південь	Схід
Позитивно	31,4	34,4	35,6	45,2	36,4	77,1	29,6	17,8	18,6
Байдуже	40,7	40,9	40,1	37,3	38,4	12,9	42,7	47,7	50,4
Негативно	6,0	3,6	2,5	2,4	4,1	2,1	3,4	7,1	5,8
Не задумувався над цим	17,2	19,3	20,3	14,1	19,4	7,4	21,8	25,3	23,9
Нічого не чув про таку релігію (течію)	4,7	1,7	1,5	0,8	1,5	0,2	2,3	1,7	1,3
Не відповіли	-	0,1	0,1	0,2	0,2	0,2	0,3	0,4	0,0

РИМО-КАТОЛИЦИЗМ

	УКРАЇНА					РЕГІОНИ (2017р.)			
	2000р.	2010р.	2013р.	2016р.	2017р.	Захід	Центр	Південь	Схід
Позитивно	27,6	29,8	30,1	39,9	30,9	65,2	25,1	14,1	16,7
Байдуже	42,3	42,8	42,3	39,7	40,3	20,2	43,1	47,3	50,8
Негативно	6,5	4,2	2,5	3,3	5,0	3,0	3,9	9,1	6,4
Не задумувався над цим	18,4	20,7	22,3	15,7	21,6	10,6	24,8	26,1	24,8
Нічого не чув про таку релігію (течію)	5,2	2,4	2,6	1,2	2,0	0,8	3,0	2,9	1,3
Не відповіли	-	0,2	0,1	0,3	0,1	0,2	0,1	0,4	0,0

ПРОТЕСТАНТИЗМ

	УКРАЇНА					РЕГІОНИ (2017р.)			
--	---------	--	--	--	--	------------------	--	--	--

	2000р.	2010р.	2013р.	2016р.	2017р.	Захід	Центр	Південь	Схід
Позитивно	13,5	17,5	16,7	19,5	15,0	29,2	11,3	5,8	11,6
Байдуже	44,5	42,9	42,7	44,1	39,1	28,4	39,6	41,9	46,5
Негативно	14,3	12,0	11,9	12,5	16,0	22,0	16,0	19,9	9,2
Не задумувався над цим	19,6	22,1	24,4	20,3	25,2	15,5	28,4	28,6	28,0
Нічого не чув про таку релігію (течію)	8,1	5,6	4,1	3,2	4,3	4,2	4,4	3,3	4,5
Не відповіли	-	0,1	0,1	0,4	0,4	0,6	0,4	0,4	0,2

	УКРАЇНА					РЕГІОНИ (2017р.)			
	2000р.	2010р.	2013р.	2016р.	2017р.	Захід	Центр	Південь	Схід
Позитивно	14,1	16,0	13,7	16,1	12,6	21,4	11,3	8,3	8,3
Байдуже	44,4	43,8	44,9	41,4	37,6	34,7	36,8	35,4	42,5
Негативно	13,7	14,2	15,6	19,9	20,1	18,6	19,3	32,1	17,5
Не задумувався над цим	21,8	23,7	23,9	20,5	26,6	21,1	30,0	22,5	28,4
Нічого не чув про таку релігію (течію)	6,0	2,1	1,6	1,9	2,9	4,0	2,5	1,3	3,2
Не відповіли	-	0,2	0,4	0,3	0,2	0,2	0,1	0,4	0,2

ІУДАЇЗМ

	УКРАЇНА					РЕГІОНИ (2017р.)			
	2000р.	2010р.	2013р.	2016р.	2017р.	Захід	Центр	Південь	Схід
Позитивно	12,0	14,2	12,5	14,8	12,5	22,0	10,0	8,8	9,6
Байдуже	44,9	46,4	46,0	45,9	38,8	34,7	39,0	35,8	43,9
Негативно	12,1	10,3	11,8	12,6	15,4	17,1	13,4	25,0	12,2
Не задумувався над цим	22,4	25,5	26,3	23,4	29,2	21,6	34,2	26,3	29,9
Нічого не чув про таку релігію (течію)	8,6	2,8	2,9	2,7	3,6	4,2	3,0	2,9	4,1
Не відповіли	-	0,8	0,5	0,6	0,5	0,4	0,4	1,3	0,2

ЄВАНГЕЛІЧНІ ТА ХАРИЗМАТИЧНІ ЦЕРКВИ*

	УКРАЇНА					РЕГІОНИ (2017р.)			
	2000р.	2010р.	2013р.	2016р.	2017р.	Захід	Центр	Південь	Схід
Позитивно	3,4	11,3	9,8	12,8	9,8	20,3	6,5	2,9	8,5
Байдуже	18,0	37,7	38,2	38,4	34,8	27,8	35,5	36,4	39,5
Негативно	9,0	17,2	19,2	20,5	19,6	24,2	18,1	25,6	14,8
Не задумувався над цим	8,8	23,9	23,6	21,2	26,9	21,4	29,4	25,6	28,8
Нічого не чув про таку релігію (течію)	60,8	9,8	9,0	6,7	8,7	6,1	10,4	8,7	8,5
Не відповіли	-	0,1	0,1	0,4	0,2	0,2	0,3	0,8	0,0

ІСЛАМ

	УКРАЇНА					РЕГІОНИ (2017р.)			
	2000р.	2010р.	2013р.	2016р.	2017р.	Захід	Центр	Південь	Схід
Позитивно	3,4	11,3	9,8	12,8	9,8	20,3	6,5	2,9	8,5
Байдуже	18,0	37,7	38,2	38,4	34,8	27,8	35,5	36,4	39,5
Негативно	9,0	17,2	19,2	20,5	19,6	24,2	18,1	25,6	14,8
Не задумувався над цим	8,8	23,9	23,6	21,2	26,9	21,4	29,4	25,6	28,8
Нічого не чув про таку релігію (течію)	60,8	9,8	9,0	6,7	8,7	6,1	10,4	8,7	8,5
Не відповіли	-	0,1	0,1	0,4	0,2	0,2	0,3	0,8	0,0

СХІДНІ РЕЛІГІЇ ТА ДУХОВНІ ПРАКТИКИ (БУДДИЗМ, ЙОГА ТА ІН.)

	УКРАЇНА					РЕГІОНИ (2017р.)			
	2000р.	2010р.	2013р.	2016р.	2017р.	Захід	Центр	Південь	Схід

Позитивно	-	15,1	13,9	17,5	14,4	21,2	13,0	7,5	13,7
Байдуже	-	42,7	47,0	43,6	36,9	32,3	36,9	37,8	40,5
Негативно	-	8,4	7,6	9,4	10,5	12,1	10,0	15,4	7,7
Не задумувався над цим	-	28,8	26,8	25,1	31,5	25,7	33,8	31,1	33,6
Нічого не чув про таку релігію (течію)	-	4,9	4,6	3,9	6,4	8,3	6,2	7,9	4,1
Не відповіли	-	0,1	0,2	0,5	0,3	0,4	0,1	0,4	0,4
		Чи довіряєте Ви Церкві?							
		% опитаних							

В. Франкл

РЕЛІГІЙНІСТЬ ЯК ПОШУК СЕНСУ ЖИТТЯ

Релігія – це один з феноменів, з якими стикається логотерапія у людини, свого пацієнта. В принципі для логотерапії релігійність і іррелігійність - співіснуючі феномени, і логотерапія повинна займати по відношенню до них нейтральну позицію. Адже логотерапія – це один з напрямків психотерапії, і нею мають право займатися ... тільки лікарі. Логотерапевт, що дав, як і всі лікарі, клятву Гіппократа, вже за однією цією причиною має перейматися тим, щоб його логотерапевтична методика і техніка застосовувалися до будь-якого хворого, віруючого або невіруючого, і могли застосовуватися будь-яким лікарем, незалежно від його світогляду. Іншими словами, для логотерапії релігія може бути лише предметом, але не ґрунтом, на якому вона стоїть. Вважаючи цим ґрунтом медицину, ми тепер звернемося до розмежування її з теологією, яке, на нашу думку, можна намітити наступним чином.

Мета психотерапії – зцілення душі, мета ж релігії – спасіння душі. Якщо релігію, згідно з її вихідною спрямованістю, мало хвилюють і турбують такі речі, як одужання або попередження хвороб, однак за своїми наслідками - не намірами – вона надає психогігієнічний, навіть психотерапевтичний вплив. Це відбувається завдяки тому, що вона дає людині беспрецедентну можливість, яку вона не в змозі знайти ще десь: можливість зміцнитися, утвердитися в трансцендентному, в абсолютному. У психотерапії ми також можемо зафіксувати аналогічний

ненавмисний побічний ефект, оскільки ми спостерігаємо в окремих випадках, що пацієнт протягом психотерапії приходять назад до давно втрачених джерел початкової, підсвідомої, витісненої релігійності. Однак, хоча таке і трапляється, лікар не має права ставити собі таку мету. Адже в цьому випадку лікар об'єднується з пацієнтом на ґрунті спільної віри і діє, виходячи з цього, але тим самим він вже з самого початку поводить з ним не як з пацієнтом.

Якщо ми хочемо визначити ставлення людського до божественного, тобто до надлюдського виміру, то напрошується порівняння з золотим січенням. Як відомо, в ньому менша частина відноситься до більшої так само, як більша частина відноситься до цілого. Хіба це не схоже на відношення тварини до людини і людини до Бога? Як відомо, у тварини є лише середовище, в той час як людина «володіє світом» (Макс Шелер); однак, світ людини відноситься до «надсвіту» так само, як середовище проживання тварини відноситься до світу людини. І це означає, так само як тварина, перебуваючи в своєму середовищі, не в змозі зрозуміти людину і її світ, так і людина не може мати уявлення про надсвіт. Візьмемо для прикладу мавпу, якій роблять болючу ін'єкція з метою отримання сироватки. Чи може мавпа зрозуміти, чому їй доводиться страждати? Виходячи зі свого середовища вона не в змозі зрозуміти міркування людини, яка піддає її своїм експериментам. Їй недоступний світ людини, світ сенсу, він незбагнений для неї, вона не може вийти в цей вимір. Чи не слід нам припустити, що в ще більш високому вимірі є ще один незбагнений для людини світ, в якому тільки і здобувають сенс - надсенс – її страждання?

Психотерапія не повинна також вступати на ґрунт віри в божественні одкровення. Адже визнання взагалі існування подібних одкровень вже передбачає вибір на користь віри. Марно сперечатися з невіруючим, кажучи, що одкровення існують: якби він переконався в цьому, він би давно вже був віруючим.

Але хоча релігія і є для логотерапії «всього лиш» предметом, вона для неї щонайменше дуже небайдужа з однієї простої причини: логос в логотерапії означає сенс. Людське буття завжди прагне за межі самого себе, завжди спрямовується до сенсу. Тим самим головним для людського буття є не насолода або влада і не

самоздійснення, а скоріше здійснення сенсу. Тому логотерапія веде мову про «прагнення до сенсу».

Якщо психотерапія розглядатиме феномен віри не як віру в бога, а як ширшу віру в сенс, то, в принципі, вона має право включити феномен віри в сферу своєї уваги і займатися ним. Тут вона заодно з Альбертом Ейнштейном, для якого задаватися питанням про сенс життя – значить бути релігійним.

У будь-якому випадку, можна сказати, що логотерапія, яка все-таки відноситься, передовсім, до психотерапії, і тим самим до психіатрії, медицини, має право займатися не тільки прагненням до сенсу, але і прагненням до кінцевого глузду, надсміслу, як я його зазвичай називаю. Релігійна віра є, в кінцевому рахунку, вірою в надсенс, сподіванням на надсенс.

Звичайно, це наше розуміння релігії має дуже мало спільного з конфесійною обмеженістю і її наслідком – релігійної короткозорістю, при якій бог бачиться як істота, для якої важливо, по суті, одне: щоб в неї вірила якнайбільша кількість людей. Причому саме таким чином, як це наказує певна конфесія. Я просто не можу уявити собі бога таким дріб'язковим. Але я не можу також уявити собі, щоб для церкви був сенс вимагати від мене, щоб я вірив. Адже я не можу хотіти вірити, хотіти любити, як і не можу змусити себе сподіватися, не покрививши душею. Є речі, які не можна хотіти і які відповідно не можна організувати на вимогу, за наказом. Наведу простий приклад: я не можу сміятися по команді. Якщо хтось хоче викликати у мене сміх, йому доведеться постаратися і розповісти мені анекдот.

Аналогічна ситуація з любов'ю і вірою: ними не можна маніпулювати. Це інтенціональні феномени, які виникають тоді, коли висвічується адекватний їм предметний зміст.

Якось у мене брала інтерв'ю журналістка з американського журналу «Тайм». Вона запитала, чи бачу я тенденцію до відходу від релігії. Я сказав, що існує тенденція до відходу не від релігії, а від тих вірувань, які, схоже, не займаються нічим іншим, крім переманювання один у одного віруючих. Чи означає це, продовжила журналістка, що рано чи пізно ми прийдемо до універсальної релігії?

Навпаки, відповів я, ми рухаємося не до універсальної, а до особистої, найглибшим чином персоналізованої релігійності, за допомогою якої кожен зможе спілкуватися з богом на своїй власній, особистій, інтимній мові.

Зрозуміло, це не означає, що вже не буде ніяких загальних ритуалів і символів. Адже є безліч мов, але хіба багато з них не об'єднує загальний алфавіт? Так чи інакше, різноманітність релігій подібна різноманітності мов. Ніхто не може сказати, що його мова краща від інших мов: на будь-якій мові людина може прийти до істини, до єдиної істини, і на будь-якій мові вона може помилятися і навіть брехати. Так само за допомогою будь-якої релігії вона може розраховувати на Бога – єдиного Бога.

Освіта не повинна обмежуватися і задовольнятися передачею традицій і знань, вона повинна вдосконалювати здатність людини знаходити ті унікальні сенси, які не зачеплені розпадом універсальних цінностей. Ця здатність людини знаходити сенс, що міститься в унікальних ситуаціях, - совість. Отже, освіта повинна давати людині засоби для виявлення смислів. Ймовірно, цього, однак, освіту часто вносить свою лепту в екзистенціальний вакуум. Відчуття порожнечі і безглуздості у студентів часто посилюється через те, як їм пропонуються досягнення науки, а саме через редуccionизма. У свідомість студентів впроваджуються механічна теорія людини і релятивістська філософія життя. Редуccionістський підхід до людини упредметнює її, тобто прагне поводитися з людиною як з річчю. Однак ... «люди не об'єкти, що існують як столи і стільці, вони живуть, і якщо вони виявляють, що їх життя зводиться до простого існування, подібного існуванню столів і стільців, вони здійснюють самогубства». [...]

Цінностей неможливо навчити, їх потрібно проживати. Не можна також передати сенс. Учитель має дати своїм учням не сенс, а особистий приклад власної відданості справі дослідження, істини і науки.

[...] Хіба це не завдання великих релігійних і етичних вождів – бути посередниками між цінностями і смислами, з одного боку, і людиною – з іншого? Людина, таким чином, має можливість отримати з рук генія людяності, будь то Магомет, Мойсей або Будда, отримати від них те, що він не в кожному випадку

може знайти сам. Річ у тім, що в області науки нашого розуму може бути достатньо. Що ж стосується вірувань і переконань, то ми часто повинні покладатися на інших людей, вірити визначнішим нас, і приймати їх прозріння.

У пошуках граничного сенсу людина, в основному, спирається на емоційні, а не тільки на інтелектуальні ресурси, як ми знаємо; іншими словами, вона повинна вірити у високий сенс буття. Більш того, ця віра повинна бути опосередкована вірою в когось.

[...] Тисячі років тому людство створило монотеїзм. Сьогодні потрібен наступний крок. Я б назвав його монантропізмом. Не віра в єдиного Бога, а усвідомлення людства, єдності людства.... Уявлення про метасмисли не обов'язково теїстичне. Навіть поняття про бога не обов'язково має бути теїстичним. Коли мені було близько п'ятнадцяти років, у мене склалося визначення бога, до якого я все частіше звертаюся в мої похилі роки. Воно звучить так: бог – партнер у ваших найбільш інтимних розмовах з самим собою. Коли ви говорите з собою якнайщиріше і в повній самоті, той, до кого ви звертаєтеся, справедливо може бути названий богом. Таке визначення уникає дихотомії атеїстичного і теїстичного світогляду. Різниця між ними з'явиться пізніше, коли нерелігійна людина почне наполягати, що її розмови з собою – це просто розмови з собою, а релігійна людина інтерпретує їх як реальний діалог ще з кимось. Я думаю, що передовсім, має значення повна щирість і чесність. Якщо Бог дійсно існує, він, звичайно ж, не збирається сперечатися з нерелігійними людьми, якщо вони приймають за нього власні самоті і дають йому помилкові імена. [...]

Можливість знайти в житті сенс не залежить від статі, від інтелекту, від рівня освіти, від того, релігійні ми чи ні і якщо так, то яку віру ми сповідуємо. Це, власне, не повинно нас дивувати, оскільки ми дотримуємося думки, що навіть той, хто на свідомому рівні нерелігійний, цілком може бути релігійним несвідомо, нехай навіть в тому, найширшому розумінні релігійності, яке мав на увазі, наприклад Ейнштейн. Виховання повинно бути направлено на те, щоб не тільки передавати знання, а й відточувати совість так, щоб людині вистачило чуйності почути вимогу, що міститься в кожній окремій ситуації.

[...] У столітті, коли десять заповідей для багатьох, мабуть, вже втратили свою силу, людина повинна бути готова до того, щоб сприйняти 10 000 заповідей, укладених в 10000 ситуацій, з якими його зіштовхує життя. Тоді не тільки саме це життя буде здаватися йому осмисленим (а осмисленим – значить заповненим справами), а й сама вона набуватиме імунітет проти конформізму і тоталітаризму – цих двох наслідків екзистенціального вакууму.

Франкл В. Психотерапія і релігія // Франкл В. Человек в поисках смысла. Пер. с англ. и нем. Д.А. Леонтьева, М.П. Папуша и Е.В. Эйдмана. М., 1990. С. 334-337; 309—311, 315, 319, 91, 40, 39..- переклад з рос. Л.Й.Гуменюк

Питання до тексту

1. Що означає логотерапія за В.Франклом?
2. Чи важлива наявність релігійності лікаря і пацієнта у процесі психотерапії?
Аргументуйте
3. На що спирається людина у пошуках сенсу?
4. Яке місце займають релігія і Бог у процесі пошуку сенсу життя?

3. Фрейд

ПСИХІЧНИЙ ГЕНЕЗИС РЕЛІГІЙНИХ УЯВЛЕНЬ

У минулі часи релігійні уявлення, незважаючи на своє безперечно недостатнє підкріплення, здійснювали надзвичайно сильний вплив на людство. Це чергова психологічна проблема. Треба запитати, в чому полягає внутрішня сила цих вчень, яким обставинам вони зобов'язані своїй незалежній від санкцій розуму дієвості?

Мені здається, що відповідь на обидва ці питання у нас вже в достатній мірі підготовлена. Ми отримуємо її, звернувши увагу на психічний генезис релігійних уявлень. Видаючи себе за знання, вони не є підсумовуванням досвіду або кінцевим результатом думки, це ілюзії, реалізації найдавніших, найсильніших,

найнаполегливіших бажань людства; таємниця їх сили криється в силі цих бажань. Ми вже знаємо, що лякаюче відчуття дитячої беспорядності пробудило потребу в захисті – люблячому захисті, - і цю потребу допоміг задовольнити батько; усвідомлення, що та ж беспорядність триває протягом усього життя, викликає віру в існування якогось, тепер уже більш могутнього батька.

Добра влада божественного провидіння пом'якшує страх перед життєвими небезпеками, постулювання морального світопорядку забезпечує торжество справедливості, чії вимоги так часто залишаються всередині людської культури невиконаними, продовження земного існування в майбутньому житті пропонує просторові і тимчасові межі, всередині яких треба очікувати виконання цих бажань. Виходячи з передумов цієї системи, виробляються відповіді на загадкові для людської допитливості питання, наприклад, про виникнення світу і про відношення між тілом і душею; все разом обіцяє гігантське полегшення для індивідуальної психіки; ніколи до кінця не подолані конфлікти дитячого віку, що кореняться в батьківському комплексі, знімаються з неї і отримують своє вирішення у прийнятому усіма сенсі.

Коли я кажу, що все це ілюзії, то повинен уточнити значення вживаного слова. Ілюзія не те саме, що омана, вона навіть не обов'язково співпадає з оманою. Думка Арістотеля про те, що комахи виникають з нечистот, яка навіть сьогодні поділяється неосвіченим народом, була помилкою, як і думка старих поколінь лікарів, ніби сухотка спинного мозку є наслідком статевих зловживань. Було б неправильно називати ці помилки ілюзіями. Навпаки, думка Колумба, ніби він відкрив новий морський шлях до Індії, була ілюзією. Участь його бажання в цій помилці дуже помітна. Ілюзією можна назвати твердження деяких націоналістів, що індоєвропейці – єдина культуроздатна людська раса; або переконання, зруйноване лише психоаналізом, ніби дитина є істотою, позбавленою сексуальності. Характерною рисою ілюзії є її походження з людського бажання, вона близька в цьому аспекті до маячних ідей в психіатрії, хоча вона відрізняється й від них, не кажучи вже про більшу структурну складність маячної ідеї. У маячній ідеї ми виділяємо як істотну рису протиріччя реальності, ілюзія ж не обов'язково повинна

бути помилковою, тобто нездійсненою або суперечити реальності. Дівчина з міщанської родини може, наприклад, жити ілюзією, що прийде принц і відвезе її з собою. Це можливо, такі випадки траплялись. Те, що прийде месія і започаткує золотий вік, набагато менш ймовірно. Залежно від своєї особистої позиції класифікатор віднесе цю віру або до ілюзій, або до аналогів маячної ідеї. Приклади ілюзій, підтверджених дійсністю, загалом, перерахувати не так-то просто. Але ілюзія алхіміків, що всі метали можна перетворити в золото, відноситься, мабуть, до цього роду. Бажання мати багато золота, як можна більше золота, дуже ослаблене нашим сьогоднішнім розумінням передумов збагачення, зате хімія вже не вважає перетворення металів в золото неможливим. Отже, *ми називаємо віру ілюзією*, коли до її мотивування домішане виконання бажання, і відволікаємося при цьому від її відношення до дійсності, точно так, як і сама ілюзія відмовляється від свого підтвердження.

Повертаючись після цього уточнення до релігійних вчень, ми можемо знову ж сказати: вони всі – ілюзії, доказів їм немає, нікого не можна змусити вважати їх істинними, вірити в них. Деякі з них настільки неправдоподібні, настільки суперечать всьому нашому здобутому в працях знанню про реальність світу, що ми маємо право – з необхідним урахуванням психологічних відмінностей – порівняти їх з маячними ідеями. Про відповідність більшості з них дійсному стану речей ми не можемо судити. Наскільки вони недоказові, настільки ж і незаперечні. Ми знаємо ще дуже мало для того, щоб зробити їх предметом ближчого критичного розгляду. Загадки світу лише повільно відкриваються перед нашим дослідженням, наука на багато питань ще не в змозі дати ніякої відповіді. Наукова робота залишається, однак, для нас єдиним шляхом, здатним вести до пізнання реальності поза нами. Буде тієї ж ілюзією, якщо ми почнемо чекати чогось від інтуїції і занурення в себе; таким шляхом ми не отримаємо нічого, крім одкровень щодо нашого власного душевного життя, які важко піддаються інтерпретаціям і ніколи не дадуть відповіді на питання, що так легко дається релігійним вченням. Заповнювати лакуни власними домислами і особисто самовільно оголошувати ті чи інші частини

релігійної системи більш-менш прийнятними було б святотатством. Надто вже значні ці питання, хотілося б навіть сказати: надто святі.

Тут хтось вважатиме за потрібне заперечити: так якщо навіть закоренілий скептик визнає, що твердження релігії не можуть бути спростовані розумом, то чому я тоді не повинен їм вірити, коли на їхньому боці так багато: традиція, загальна підтримка суспільства і весь втішаючий їх зміст? Справді, чому б і ні? Як нікого не можна примушувати до віри, так нікого не можна примушувати і до безвір'я. Але нехай людина не обманюється в приємному самообмані, ніби в опорі на такі доводи його думка йде правильним шляхом. Якщо вердикт погана відмовка був коли-небудь доречний, то це тут. Незнання є незнання; ніякого права вірити у що б то не було з нього не випливає. Жодна розумна людина не буде в інших речах поступати так легковажно і задовольнятися настільки жалюгідним обґрунтуванням своїх суджень, своєї позиції, він собі це дозволяє, тільки в найвищих і святих речах. Насправді вона просто силкується обдурити себе і інших, ніби ще міцно тримається релігії, хоча вже давно відірвалась від неї.

Коли йдеться про питання релігії, люди беруть на себе гріх спритної нещирості та інтелектуальної некоректності. Філософи починають непомірно розширювати значення слів, поки в них майже нічого не залишається від первісного змісту. Якусь розмиту абстракцію, створену ними самими, вони називають богом і тим самим виступають перед усім світом деїстами, віруючими в бога, можуть хвалитися, що пізнали більш високе, більш чисте поняття бога, хоча їх бог є скоріше порожня тінь, а зовсім не могутня особистість, про яку вчить релігія. Критики наполягають на тому, щоб вважати глибоко релігійною людину, яка сповідує почуття людської нікчемності і безсилля перед світовим цілим, хоча основну суть релігійності становить не це почуття, а лише наступний крок, реакція на нього, яка шукає допомоги проти цього почуття. Хто не робить цього кроку, хто смиренно задовольняється мізерною роллю людини у величезному світі, той швидше невіруючий в самому прямому сенсі слова.

У план нашого дослідження не входить оцінка істинності релігійних вчань. Нам досить того, що за своєю психологічною природою вони виявилися ілюзіями.

Але немає потреби приховувати, що виявлення цього дуже сильно позначається і на нашому ставленні до питання, яке багатьом не може не здаватися найважливішим. Ми більш-менш знаємо, в які часи були створені релігійні вчення і якими людьми. Коли ми до того ж ще дізнаємося, які тут діяли мотиви, то наша позиція щодо релігійної проблеми помітно зміщується. Ми говоримо собі, що було б чудово, якби існував бог творець світу і блага провидіння, моральний світовий порядок і загробне життя, але як же все-таки разюче, що все так сталося, як нам хотілося б побажати. І що ще дивніше, нашим бідним, неосвіченим предкам якось пощастило вирішити всі ці складні світові загадки. Безпорадність дитини має продовження в безпорадності дорослого. Як і слід було очікувати, психоаналітичне мотивування формування релігії доповнює його очевидне мотивування розглядом дитячої психіки. Перенесемося в душевне життя маленької дитини. Чи пам'ятаєте ви, що говорить психоаналіз про вибір об'єкта відповідно до типу залежності? Лібідо йде шляхами нарцисичної потреби і прив'язується до об'єктів, які забезпечують її задоволення. Так, мати, що тамує голод дитини, стає першим об'єктом її любові і, звичайно, першим захистом проти всіх туманних, загрожуючих із зовнішнього світу небезпек, ми б сказали, першим страхопритулком.

У цій функції мати скоро витісняється сильнішим батьком, за яким функція захисту з тих пір закріплюється на весь період дитинства. Ставленню до батька, проте, властива амбівалентність. Він сам, можливо, є загрозою, з огляду на характер своїх відносин з матір'ю. Так що батька не в меншій мірі бояться, ніж тягнуться до нього. Прикмети цієї амбівалентності ставлення до батька глибоко відображені в усіх релігіях, це і показано в Тотемі і табу. Коли доросліюча людина помічає, що їй судилося назавжди залишитися дитиною, що вона ніколи не перестане потребувати захисту від потужних чужих сил, він наділяє ці останні рисами батьківського образу: створює собі богів, яких боїться, яких намагається схилити на свій бік і яким, тим не менше, вручає себе як захисникам. Таким чином, мотив туги за батьком ідентичний потребі в захисті від наслідків людської немочі; спосіб, яким дитина долала свою дитячу безпорадність, наділяє характерними рисами реакції дорослого на свою, мимоволі визнану нею, безпорадність, а такою реакцією і є

формування релігії. Але в наші наміри не входить подальше дослідження розвитку ідеї божества; ми маємо тут справу з готовим арсеналом релігійних уявлень, який культура вручає індивіду.

Варто було б припустити, що людство, як ціле, у своєму багатовіковому розвитку впадає в стани, аналогічні неврозам, причому з тих самих причин, а саме тому, що в епохи неуттва і інтелектуальної немочі воно домоглось необхідної для людського співжиття відмови від пристрастей за рахунок чисто афективних зусиль. Наслідки процесів витіснення, які відбулися в доісторичні часи, потім ще довгий час переслідують культуру. *Релігію в такому випадку можна було б вважати загальнолюдським нав'язливим неврозом*, який, на кшталт відповідного дитячого неврозу, корениться в Едіповому комплексі, в амбівалентному ставленні до батька. Відповідно до цього розуміння можна було б прогнозувати, що відхід від релігії неминуче здійсниться з фатальною невблаганністю процесу зростання, причому зараз ми знаходимося якраз в середині цієї фази розвитку.

Нам у своїй поведінці варто було б орієнтуватися на ставлення розумного вихователя: який не опирається майбутньому новоутворенню, а прагне сприяти йому і пом'якшити насильницький характер його вторгнення в життя. Сутність релігії нашої аналогією, зрозуміло, не вичерпується. Якщо, з одного боку, вона несе з собою нав'язливі обмеження, просто зразок індивідуального нав'язливого неврозу, то, з іншого боку, вона містить в собі цілу систему ілюзій, продиктованих бажанням і які супроводжуються запереченням дійсності, як ми це спостерігаємо в ізольованому вигляді тільки при аменції, блаженній галлюцинаторній сплутаності мислення. Все це лише порівняння, за допомогою яких ми намагаємося зрозуміти соціальний феномен; індивідуальна патологія не пропонує нам тут ніякої повноцінної аналогії.

Неодноразово зазначалося (мною і особливо Т.Рейком) про те, до яких подробиць простежується схожість між релігією і нав'язливим неврозом, як багато своєрідних рис і історичних перипетій релігії можна зрозуміти на цьому шляху. Зі сказаним добре узгоджується і те, що благочестивий віруючий має високий рівень

захисту від небезпеки відомих невротичних захворювань: засвоєння універсального неврозу знімає з нього завдання вироблення свого персонального неврозу.

Розуміння історичної цінності відомих релігійних вчень підвищує нашу повагу до них, проте не знецінює нашу рекомендацію виключати релігію при поясненні мотивувань приписів культури. Навпаки! Ці історичні пережитки допомогли нам виробити концепцію релігійних догматів як свого роду невротичних реліктів, і тепер ми маємо право сказати, що, мабуть, настав час, як при психоаналітичному лікуванні невротиків, замінити результати насильницького витіснення плодами розумної духовної роботи.

Можна передбачити, але навряд чи варто шкодувати, що при такій переробці справа не зупиниться на відмові від урочистого освячення приписів культури, що загальна ревізія цих останніх буде для багатьох з них завершиться скасуванням. Поставлене перед нами завдання примирення людей з культурою на цьому шляху в значній мірі буде виконане. Нам не слід сумувати про відхід від історичної істини в разі прийняття раціонального мотивування культурних приписів. Істини, що містяться в релігійних вченнях, все одно настільки спотворені, систематично перелицьовані, що маса людей не може визнати в них правду. Це той самий випадок, коли ми розповідаємо дитині, що новонароджених приносить лелека. Тут ми теж говоримо істину в символічному вбранні, бо знаємо, що означає цей великий птах. Але дитина цього не знає, вона вловлює тільки момент спотворення істини, вважає себе обдуреною, і ми знаємо, що часто її недовіру до дорослих і її норовистість бувають пов'язані саме з таким її враженням. Ми прийшли до переконання, що краще припинити маніпулювання символічними масками істини і не відмовляти дитині в знанні реальних обставин, стосовно міри її інтелектуального розвитку.

Фрейд З. Будущее одной иллюзии // Сумерки богов. М., 1989. С. 118-21, 112-13, 131-32/ Пер. В.В. Бибихина. – переклад з рос. Л.Й.Гуменюк

Питання до тексту

1. Чим З.Фрейд пояснює виникнення релігії і релігійності?
2. Що таке ілюзія і маячні ідеї за З.Фрейдом? Чому вчений порівнює віру з ілюзією або з аналогами маячної ідеї?
3. Як автор пояснює душевне життя маленької дитини? Як воно співвідноситься до віри в Бога?
4. Поясніть вираз З.Фрейда: Релігію, в такому випадку, можна було б вважати загальнолюдським нав'язливим неврозом
5. Яке майбутнє релігії, віри прогнозує вчений?

Тема 11. ПРАВОВІ ВІДНОСИНИ ТА ПРАВОВА ПОВЕДІНКА ЯК ОБ'ЄКТ СОЦІОЛОГІЧНОГО АНАЛІЗУ

Я.Гілінський

ДЕВІАНТОЛОГІЯ: СОЦІОЛОГІЯ ЗЛОЧИННОСТІ, НАРКОТИЗМ, ПРОСТИТУЦІЇ, САМОГУБСТВА ТА ІНШИХ «ВІДХИЛЕНЬ»

§ 2. Основні поняття. Девіантологія

До останнього часу найбільш поширеним в девіантології був термін «девіантна поведінка» (deviant behavior). Девіантна або відхилена (від лат. deviatio – відхилення) поведінка завжди пов'язана з певною невідповідністю людських вчинків, дій, видів діяльності поширеним в суспільстві або його групах цінностям, правилам (нормам) і стереотипам поведінки, очікуванням, установкам. Це може бути не тільки порушення формальних (правових) або неформальних (мораль, звичаї, традиції, мода) норм, а й «девіантним» способом життя, «девіантним» стилем поведінки, які не відповідають прийнятним в даному суспільстві, середовищі, групі. [...]

Виходячи з цих загальних уявлень можна дати наступне визначення: *девіантна поведінка* (deviant behavior) – це вчинок, дія людини (групи осіб), які не відповідають офіційно встановленим або ж фактично сформованим у даному суспільстві (культурі, субкультурі, групі) нормам і очікуванням.

При цьому під «офіційно встановленими» розуміють формальні, правові норми, а під фактично сформованими – норми моралі, звичаї, традиції. Спочатку доводилося обговорювати (або розуміти з контексту), в якому сенсі вживається вираз «девіантна поведінка» - як *характеристика індивідуального поведінкового акту* або ж як *соціальний феномен*. Пізніше для позначення останнього почали застосовувати терміни «девіація» («відхилення»), «девіантність» або ж «соціальна девіація» («соціальне відхилення»). У значенні складного соціального явища девіації визначають як такі порушення соціальних норм, які характеризуються певною масовістю, стійкістю і поширеністю при подібних соціальних умовах. [...]

З огляду на сказане, з нашої точки зору, можна дати наступне визначення: **соціальні девіації, девіантність** (deviance) – *це соціальне явище, що виражається у відносно масових, статистично стійких формах (видах) людської діяльності, які відповідають офіційно встановленим або ж фактично сформованим у даному суспільстві (культурі, групі) нормам і очікуванням.*[...]

Вихідним для розуміння відхилень є поняття норми. У теорії організації склалося найбільш загальне – для природних і суспільних наук – розуміння **норми** як *межі, міри припустимого*. Це такі характеристики, «межі» властивостей, параметрів системи, при яких вона зберігається (не руйнується) і може розвиватися. Для фізичних і біологічних систем – це припустимі межі структурних і функціональних змін, при яких забезпечується збереження і розвиток системи. Це – природна, адаптивна норма, яка відображає закономірності існування системи. Так, біологічна система існує за певних «нормативів» температури тіла (для людини від +36 до +37 С), артеріального тиску (для людини 80/120 мм ртутного стовпа), водного балансу і ін.

Соціальна норма відображає межі, міру, інтервал припустимої (дозволеної чи обов'язкової) поведінки, діяльності індивідів, соціальних груп, соціальних організацій, які історично склалися в конкретному суспільстві. На відміну від природних норм протікання фізичних і біологічних процесів, соціальні норми складаються (*конструюються!*) як результат відображення (адекватного або спотвореного) у свідомості і вчинках людей закономірностей функціонування

суспільства. Тому соціальна норма може або відповідати законам суспільного розвитку (і тоді вона є «природною»), або відображати їх неповно, неадекватно, будучи продуктом спотвореного (ідеологізованого, політизованого, міфологізованого, релігійного) відображення об'єктивних закономірностей. І тоді виявляється аномальною сама «норма», «нормальними» ж (адаптивні) відхилення від неї. [...]

Важливо пам'ятати: коли девіантологія вивчає девіантність і девіантна поведінка, мова завжди повинна йти про конкретне суспільство, конкретну нормативну систему і про відхилення від діючих в даному суспільстві норм – не більше. В іншому суспільстві, в інший час розглянута «девіантність» може не бути такою.

Більш того, соціальні девіації і девіантна поведінка можуть мати для системи (суспільства) двояке значення. Одні з них – *позитивні* – виконують негентропійну функцію, служать засобом (механізмом) розвитку системи, підвищення рівня її організованості, усуваючи застарілі стандарти поведінки. Це соціальна творчість у всіх його іпостасях (технічна, наукова, художня і ін.). Інші ж – негативні – дисфункціональні, дезорганізують систему, підвищують її ентропію. Це злочинність, наркотизм, корупція, тероризм та ін.

Однак, по-перше, кордони між позитивною і негативною девіантною поведінкою рухомі в часі і просторі соціумів. По-друге, в одному і тому ж суспільстві співіснують різні нормативні субкультури (від наукових співтовариств і художньої богеми до злочинних співтовариств і субкультур наркоманів). І те, що «нормальне» для однієї з них - «девіантне» для іншої або для суспільства в цілому. По-третє, «а судді - хто»? Хто і за якими критеріями має право оцінювати «позитивність – негативність» соціальних девіацій? Так само як і «нормальність – аномальність».

І, нарешті, найголовніше: організація і дезорганізація, «норма» і «аномалія» (відхилення), ентропія (міра хаотичності, невпорядкованості) і негентропія (міра організованості, упорядкованості) є *додатковими* (в розумінні Н. Бора). Їх

співіснування неминуче, вони нерозривно пов'язані між собою, і тільки комплексне їх вивчення здатне пояснити досліджувані процеси. [...]

§ 3. Девіантологія: поняття, предмет, місце в системі наук

У надрах соціології зародилася і сформувалася соціологія девіантної (відхиленої) поведінки як *спеціальна* (окрема) соціологічна теорія, яка з часом отримала більш точну назву – *соціологія девіантності і соціального контролю* (саме під такою назвою – Deviance and Social Control – функціонує 29-й Дослідницький комітет міжнародної соціологічної асоціації). Соціологія девіантності виявилася тією науковою дисципліною, галуззю соціології, яка претендує на вивчення і пояснення найрізноманітніших проявів «соціального зла». І не тільки «зла», як ми бачили вище.

Мабуть, основний недолік назви «соціологія девіантності і соціального контролю» (sociology of deviance and social control) – багатослівність. Крім того, девіантність і девіантна поведінка вивчаються і в рамках природних наук – біології, психології. Нарешті, як ми покажемо нижче, девіації властиві всім рівням організації матерії. Тому нещодавно нами введений в науковий обіг новий термін – «девіантологія».

Девіантологія (deviantology) – це наука, яка вивчає соціальні девіації (девіантність) і реакцію суспільства на них (соціальний контроль). Оскільки існування і розвиток соціальних систем нерозривно пов'язане з людською діяльністю, здійснюється через неї, остільки соціальні девіації (девіантність соціальних систем, товариств) реалізуються, в кінцевому рахунку, через людську діяльність – девіантну поведінку. У цьому сенсі девіантність є проривом тотальної життєдіяльності через (крізь) соціальну форму.

Як будь-яка наука, девіантологія (або ж соціологія девіантності і соціального контролю) має свою історію, важливу для розуміння і пояснення девіацій і девіантної поведінки. Таким чином, предметом девіантології є: девіантність як соціальний феномен; різні види девіантності; девіантна поведінка як індивідуальні поведінкові акти; генезис девіантності і її окремих проявів; механізм

індивідуального девіантної поведінки; реакція суспільства на девіантність (соціальний контроль); історія девіантології.

Яке місце в системі наук займає девіантологія? Вище не раз говорилося про те, що сьогодні вона є галуззю соціології, однією із спеціальних (окремих) соціологічних теорій. У свою чергу, з нашої точки зору, соціологія девіантності є більш загальною теорією по відношенню до наук, що вивчають окремі прояви девіантності: *кримінології* (наука про злочинність), *суїцидології* (наука про самогубства і суїцидальної поведінки), «*адиктології*» (наука про адикції, пристрасті, залежності – алкогольну, наркотичну, тютюнову, гральну, комп'ютерну та ін.), частково *сексології* (наука про сексуальну поведінку, включаючи «відхилену» - перверсії), соціології творчості. [...]

§ 3. Позитивізм в філософії, науці, соціології

Ідеї позитивізму знайшли відображення в трьох основних напрямках: біологічному, або антропологічному, психологічному та соціологічному. Виникнення кожного з цих трьох напрямків пов'язують зазвичай (більш-менш справедливо) відповідно з іменами Ч. Ломброзо, Г. Тарда і А. Кетле. І хоча позитивізм в «чистому вигляді» давно змінили плюралістичні концепції, неомарксизм, «критична кримінологія», постмодернізм, проте з моменту виникнення цих трьох напрямків і до сьогоднішніх днів ми майже безпомилково можемо віднести до того чи іншого з них будь-яку девіантологічну школу, теорію, концепцію.

Біологічний (антропологічний) напрямок

Безперечним родоначальником цього напрямку вважається Ч. Ломброзо – тюремний лікар з Турина. За допомогою антропологічних методів він вимірював різні параметри будови черепа численних в'язнів, їх вагу, зріст, довжину рук, ніг, тулуба, будову вух і носів, а при розтині померлих – будову і вагу внутрішніх органів. Всього за свою багаторічну практику він дослідив понад одинадцять тисяч осіб, засуджених за вчинення злочинів. [...]

Результати досліджень і висновки про «природженого» злочинця, що відрізняється від інших людей рисами «виродження» («злочинець – це атавістична

істота, яка відтворює в своїй особистості люті інстинкти первісної людини і нижчих тварин») знайшли відображення у праці Ч. Ломброзо «Злочинна людина» (1876). Ознаки «виродження» проявляються в численних «стигматах»: «ненормальності» в будові черепа, низьке або скошене чоло, величезні щелепи, високі вилиці, прирослі мочки вух і ін. Ч. Ломброзо створив цілу серію «портретів» різних злочинців – убивць, грабіжників, злодіїв, гвалтівників, паліїв і ін. Розроблена ним класифікація злочинців включала чотири типи: природжені, душевнохворі, пристрастні (включаючи політичних маніяків), випадкові. [...]

Антропологічний, або біологічний, напрямок аж ніяк не вичерпується ломброзіанством. На думку німецького психіатра *Е. Кречмера* і його послідовників (перш за все – американського кримінолога *У. Шелдона*), простежується зв'язок між типом будови тіла, характером людини, а отже, і його поведінковими реакціями, включаючи злочинні. Відповідно до їхньої «теорії конституціональної схильності», високі і худі люди – екторморфи («церебротоніки», за Шелдоном, або астеніки) – частіше будуть боязкими, загальмованими, схильними до самотності, інтелектуальної діяльності. Сильні, м'язисті мезоморфи («соматотоніки», або атлети) відрізняються динамічністю, прагненням до панування і найбільш схильні до девіацій. Невисокі, повні ендоморфи («вісцеротоніки», або пікніки) – товариські, спокійні, веселі. Зв'язок між фізичною конституцією, рисами характеру і поведінковими реакціями дійсно існує, але представники всіх типів фізичної конституції і різних типів характеру (з часів *І. П. Павлова* добре відомі холерики, сангвініки, флегматики і меланхоліки, хоча сучасні класифікації характеру набагато складніші і різноманітніші) можуть відрізнятися як законослухняною поведінкою, так і девіантною – позитивною і негативною.

К. Юнг (1923) розрізняв два основні типи особистості: *екстравертів*, орієнтованих на спілкування, схильних до новаторства (іноді з елементами авантюризму), і *інтровертів*, орієнтованих на себе, замкнених, які уникають ризику, налаштованих консервативно. *Г. Айзенк* (1963) для більш повної характеристики типів особистості доповнив *екстравертів* (відкритість) - *інтровертів* (замкнутість) характеристиками стабільності – нестабільності (рівень

тривожності). І також намагався пов'язати кримінальну поведінку з особистісними особливостями. Зокрема, Г. Айзенк вважав, що екстраверти більш схильні до злочинів, ніж інтроверти.

Концепція близнюків. У ряді досліджень (Loehlin, Nichols, 1976 і ін.) було встановлено, що однаковій (в тому числі девіантна) поведінка дорослих пар однойцевих (монозиготних) близнюків спостерігається відносно частіше, ніж у пар двоохайцевих (дизиготних) близнюків. В одному з досліджень, наприклад, такий збіг був у 77% випадків однойцевих і в 12% випадків двоохайцевих близнюків. Звідси зроблено висновок про роль генетичної схильності до тих чи інших поведінкових форм. Однак різні дослідники отримували неоднакові результати, не завжди вивчалися умови виховання обох близнюків, так що прихильників «близнюкового» пояснення девіантної поведінки не так вже й багато.

Хромосомна теорія. П. Джекоб (1966) на основі вивчення ув'язнених в шведських в'язницях висунув гіпотезу про підвищену агресивність і, відповідно, високий рівень насильницьких злочинів у чоловіків із зайвою Y хромосомою (XYY замість стандартного набору XY). Пізніше Т. Поуледж спростував це припущення. Якщо чоловіки із зайвою Y хромосомою і відрізняються підвищеною агресивністю, то їх питома вага в популяції вкрай невисока (1 з 1000) і постійна, а рівень насильницької злочинності істотно змінюється в часі і просторі. За даними Р. Фокса (1971), ув'язнені з хромосомним набором XYY не більше схильні до насильства, ніж інші ув'язнені, але відносно частіше скоюють майнові злочини. Крім того, підвищена агресивність може проявлятися і в суспільно корисній або допустимій поведінці (спортсмени, поліцейські, військовослужбовці).

Рівень серотоніну в крові. На основі результатів численних досліджень деякі вчені припускають, що підвищений рівень серотоніну в крові свідчить про більш високу ймовірність агресивної поведінки.

Роль тестостерону. Так само вважається, що підвищений рівень тестостерону (чоловічого статевого гормону) може збільшувати агресивність поведінки. Деякі дослідники вважають, що аналогічну роль в жіночій агресивній поведінці відіграють жіночі гормони.

Однак, по-перше, результати різних досліджень нерідко суперечливі. По-друге, ряд досліджень показали, що рівень гормонів дуже чутливий до зовнішніх умов. По-третє, і це головне, - немає ніяких доказів специфічного впливу всіх вищезгаданих біологічних факторів (зайва Y хромосома, частота пульсу, рівень серотоніну або гормонів і ін.) саме на девіантну поведінку. Це не виключає того, що за інших рівних умов генетична складова може в більшій чи меншій ймовірності відігравати певну роль у тій чи іншій поведінковій реакції конкретного індивіда (досить, наприклад, нагадати, що в генезі алкоголізму роль спадковості велика, а в стані алкогольного сп'яніння відбувається чимало правопорушень). В одній зі своїх книг російський психолог В. Леві зауважив: «Соціум вибирає з психогенофонду». Інакше кажучи, соціальні фактори впливають на поведінку опосередковано – через генетичні і психологічні особливості властивостей особистості. Нарешті, по-четверте, всі ці міркування, так само як інші ідеї прихильників біологічного і психологічного напрямів, мають відношення до індивідуальної девіантної поведінки, але ніяк не пояснюють девіантність як соціальний феномен.

Психологічний напрям

Становлення психологічного напрямку пов'язують з двома іменами: Р. Гарофало і Г. Тард. [...] *Г. Тард* у своїх книгах «Закони наслідування» і «Філософія покарання» (обидві вийшли в 1890 р.) пояснював злочинну поведінку наслідуванням і навчанням. Оскільки в основі злочинного акту лежать психологічні механізми, остільки, з точки зору Г. Тарда, суд повинен вирішувати питання лише про винність / невинність обвинуваченого, тоді як заходи впливу на винного визначає медична комісія.

Цілком обгрунтовано звертаючись до психологічних факторів індивідуальної злочинної поведінки, Г. Тард надмірно абсолютизує роль наслідування, вбачаючи в «законі наслідування» чи не основний закон розвитку суспільства і цивілізації.

Праці іншого найбільшого представника неофрейдизму - *Е. Фромма* опосередковано або безпосередньо присвячені девіантологічній тематиці. Опосередковано – коли обговорюються проблеми етики, сенсу життя, «мати або бути» [...]

Е. Фромм розрізняє агресію конструктивну, доброякісну (наприклад, ігрову, оборонну) і деструктивну, злоякісну. Остання проявляється в некрофілії. Типовий суб'єкт некрофілії – А. Гітлер. Його деструктивній агресії і некрофільській суті Е. Фромм присвячує цілу главу (XIII) своєї праці.

Соціологічний напрямок

Строго кажучи, саме в рамках цього напрямку сформувалась і розвивається соціологія девіантності і соціального контролю як спеціальна соціологічна теорія.

Опис численних соціологічних шкіл і концепцій в девіантології істотно ускладнений не тільки їх численністю, а й кількістю їх класифікацій. Майже кожен відомий соціолог девіантності відноситься дослідниками до різних шкіл, течій, теорій. У цьому легко переконатися, погортавши як вітчизняні, так і зарубіжні підручники та монографії з соціології девіантності.

У більшості з них виділяються наступні основні школи і концепції в рамках соціологічного осмислення девіантності: функціоналізм (Е. Дюркгейм); соціальна дезорганізація (У. Томас і Ф. Знанецкий, Р. Парк); аномія (Е. Дюркгейм, Р. Мертон, Р. Клоуард, Л. Оулін); чиказька школа; конфлікт культур і девіантних субкультур; соціальне навчання (Social Learning), включаючи теорію диференційованої асоціації та нейтралізації (Г. Беккер, Е. Сатерленд, Д. Кресси, Г. Сайкс і Д. МАТЗ); контролю (Т. Хирши); символічний інтеракціонізм або стигматизація (Ч. Кулі, В. Гоффман, Ф. Танненбаум, Е. Лемерт); теорії конфлікту, включаючи марксистські і неомарксистські (К. Маркс, Р. Кіні, А. Ліазос); «сучасні» («радикальні», фемінізм, постмодернізм). [...]

Народження соціологічного напрямку позитивістської кримінології датується з точністю до дня. 9 липня 1831 р статистик *А. Кетле*, виступаючи на засіданні Бельгійської королівської академії наук в Брюсселі, у своїй доповіді заявив: «Ми можемо розрахувати заздалегідь, у скількох індивідів руки будуть залиті в **кровю своїх** співгромадян, скільки людей стануть шахраями, скільки стануть отруйниками, майже так само як ми заздалегідь можемо підрахувати, скільки людей народиться і скільки помре ... Тут перед нами рахунок, за яким ми платимо з жахливою регулярністю, - ми платимо тюрмами, ланцюгами і шибеницями». В узагальнюючій

праці «Соціальна система і закони, які нею керують» (1848) А. Кетле доводить, що у здавалося б в хаосі суспільного життя виявляються статистичні закономірності, всі соціальні феномени взаємопов'язані і впливають один на одного.

Основні ідеї А. Кетле, які в тій чи іншій мірі поділяють і розвивають всі представники соціологічного напрямку, зводяться до наступного:

- злочинність породжена суспільством;
- вона розвивається за певними законами під впливом соціальних та інших об'єктивних чинників;
- їй притаманна статистична стійкість;
- вплинути на злочинність (з метою скорочення) можна тільки шляхом зміни (поліпшення) соціальних умов.

Економічні теорії. Зазвичай економічні теорії в кримінології та соціології девіантності цілком обгрунтовано пов'язують з іменами *К. Маркса і Ф. Енгельса*. За твердженням західних кримінологів, саме в їх «Маніфесті Комуністичної партії» (1848) були закладені основи економічного детермінізму, а злочинність, так само як проституція, пияцтво, бродяжництво та навіть самогубство, виступала побічним продуктом економічних умов. [...]

Теорія аномії. Мабуть, перша розгорнута соціологічна теорія девіантності – теорія аномії – належить відомому французькому соціологу *Е. Дюркгейму* (1858-1917). Його погляди як вченого підкреслено соціологічні. Для нього первинні суспільство і соціальний факт, а не індивід. Соціальне має пояснюватися соціальним. Суспільство є особлива реальність, що стоїть над індивідами, яка обумовлює дії індивідів і здійснює над ними контроль. Тому він стверджує «нормальність» злочинності в тому сенсі, що вона властива всім суспільствам, розвивається за своїми закономірностям, виконує певні соціальні функції. «Злочини відбуваються ... в усіх суспільствах всіх типів ... Немає ніякого іншого феномена, який мав би настільки безперечно усі ознаки нормального явища, бо злочинність тісно пов'язана з умовами життя будь-якого колективу ... Злочинність – нормальне явище тому, що суспільство без злочинності абсолютно неможливе» (Е.Дюркгейм).

Аномія і «напруга». До структурного функціоналізму і теорії аномії (в відмінному від Е. Дюркгейма варіанті) відносять і іншого найбільшого соціолога, нашого сучасника – Р. Мертон. Він також вважається родоначальником «теорій напруги» (Strain Theories). Р. Мертон, як і Е. Дюркгейм, розглядає різні прояви девіантності як закономірне породження соціальних умов. «Ми виходимо з припущення, - пише Р. Мертон, - що певні фази соціальної структури породжують обставини, при яких порушується соціальний кодекс [...]

Плюралістичні концепції (багатофакторний підхід). Ми неодноразово зустрічаємося з тим, що різні автори вбачають численні «причини» девіантності, не обмежуючись будь-якою однією. Іноді такий підхід розглядається в якості самостійного («плюралістичного» або «багатофакторного»). [...]

«Диференційована асоціація». Мертонівська концепція непогано пояснює девіантну поведінку «принижених і ображених», а як бути зі злочинністю осіб, які перебувають на вершинах соціальної структури? Над цим питанням задумався, зокрема Е. Сатерленд. У 1939 р він вперше ввів у науковий обіг поняття «злочинність білих комірців» (White-collar Crime), а в 1949 р. вийшла його книга з тією ж назвою, в якій він детально аналізує білокомірцеву злочинність як приклад кримінальних дій і махінацій в сфері бізнесу. Спочатку під злочинами білих комірців Е. Сатерленд розумів лише респектабельну злочинність владної і ділової еліти. Пізніше цей термін поширився на всю посадову і підприємницьку злочинність, незалежно від рангу чиновника чи бізнесмена. Свою назву white-collar crime отримала в зв'язку з тим, що в США посадові особи і бізнесмени ходять в білих сорочках на відміну від синіх сорочок (комбінезонів), які зазвичай носять робітники.

Чиказька школа та екологія злочинності. Значним явищем в історії соціології та девіантології є Чиказька школа. Перші дослідження в Чикаго в 20-і роки минулого століття розпочали співробітники Чиказького університету під керівництвом Е. Берджесса. Найбільш відомі учасники цих досліджень – К. Шоу, Г. Маккей, Р. Парк, Ф. Трешер і ін. В ті роки Чикаго став «кримінальною столицею» США, в ньому орудували гангстерські банди (одна з найбільш відомих – Аль

Капоне). В результаті їх кривавих зіткнень в 20-их рр. було вбито понад тисячу осіб.

Теорія субкультур. Теорія субкультур виникла в результаті досліджень підліткової злочинності та гангстеризму (бандитизму). В значній мірі вона виходила з теорій аномії і напруги. Класичні роботи – книга *А. Коена*, присвячена молодіжним бандам, і дослідження *Р. Клаурд і Л. Оулін* різних делінквентних субкультур. Всі троє підкреслювали значення конфлікту між цінностями і цілями «великого суспільства», а точніше – середнього класу і можливостями підлітків з нижчих верств досягти цих цілей.

На недоступність цінностей культури суспільства підлітки реагують створенням субкультури зі своїми цінностями, цілями і нормами. Делінквентна субкультура витягує свої норми з норм ширшої культури, вивертаючи їх, однак, навиворіт. За стандартами цієї субкультури поведінка делінквента правильна саме тому, що воно неправильно за нормами ширшої культури.

Конфлікт культур. Т. Селін звернув увагу на девіантологічне значення добре відомих відмінностей цінностей і норм різних культур. Коли представники однієї культури потрапляють в середовище поширення іншої культури – виникає конфлікт культур, який нерідко «вирішується» шляхом злочинів чи інших правопорушень. Конфлікт норм може виникнути вже при переселенні сільського жителя в місто. Конфлікт між нормами різних культур може виникнути: 1) коли ці норми стикаються на кордоні суміжних культурних зон; 2) коли право однієї культурної групи поширюється на територію іншої групи; 3) коли члени однієї культурної групи переходять в іншу групу.

Теорія стигматизації (етикетування, таврування, інтеракції) - Labeling theory. *Г. Беккер* в книзі «Аутсайдери» (1963) виголосив фразу, що стала знаменитою: «Девіант той, кому був прикріплений відповідний ярлик (label); девіантна поведінка – це поведінка, яку люди так позначили». *Г. Беккер* розробив модель девіантної кар'єри. Людина, особливо молода, може зробити якийсь непорядний вчинок. Якщо їй це «сподобається», вчинення аморальних або злочинних дій може стати системою. А далі настає найістотніший етап: арешт,

адміністративний чи судовий розгляд, покарання, інакше кажучи – офіційне таврування індивіда як правопорушника, злочинця, девіанта. З цього моменту людина починає ототожнювати себе з присвоєним ярликом. Вона втрачає статус учня або місце роботи, її починають цуратися, не брати в «порядне товариство», ізолювати від суспільства. Тепер рецидиви девіантної поведінки стають відповіддю на реакцію суспільства, на тиск соціального контролю. І якщо зацькований не знайде в собі сил вистояти і повернутися до правопослухняної поведінки, то останнім кроком в девіантній кар'єрі буде вступ затаврованих (стигматизованих) у співтовариство собі подібних, в злочинну організацію.

Е. Лемерт, розвиваючи погляди колег по теорії стигматизації, ввів поняття *вторинної девіантності*. «Первинна» - це девіантні дії до акту офіційного таврування, стигматизації. Вторинна девіантність розвивається після таврування і як реакція на нього. У повній відповідності з ідеями Г. Беккера, девіант стає таким лише тоді, коли його таким визнано суспільство. Е.Лемерт не претендує на пояснення девіантності, він намагається відповісти на питання, як люди втягуються в девіантну (злочинну) кар'єру, які обставини («стигматизація»!) сприяють рецидиву. Він виділяє низку стадій девіантизації поведінки: 1) первинна девіація; 2) санкція за неї; 3) наступна первинна девіація; 4) більш серйозна санкція і відчуження; 5) чергова первинна девіація з почуттям образи на тих, хто карає, 6) формальна акція з боку суспільства (його інститутів), яке втратило терпіння – офіційна стигматизація девіанта; посилення девіантної поведінки як реакція на стигматизацію і покарання; 8) остаточне прийняття статусу девіанта і відповідна поведінка.

Теорії конфлікту. Під цією назвою об'єдналось значне коло концепцій, що беруть початок від соціологічних теорій конфлікту, пов'язаних з іменами К. Маркса, Г. Зіммеля, Р. Дарендорфа, Л. Козера. Їх загальна суть – аналіз конфліктної природи соціального буття на відміну від структурно-функціонального підходу (Е. Дюркгейм, Т. Парсонс, Р. Мертон та ін.), який тяжіє до порядку, рівноваги, стійкості. [...]

Гилинский Я. Девиантология: социология преступности, наркотизма, проституции, самоубийств и других «отклонений». – СПб.: Издательство «Юридический центр Пресс», 2004. – С.5-57. – переклад з рос. Л.Й.Гуменюк

Питання до тексту

1. Дайте визначення основним поняттям соціології девіантності і соціального контролю: «девіантна поведінка», «девіація», «соціальні девіації», «соціальна норма»
2. Охарактеризуйте біологічний (антропологічний) напрямок у соціології девіантності, назвіть основних представників та їх вклад
3. Розкрийте основні засади представників психологічного напрямку
4. Назвіть основні школи і концепції в рамках соціологічного осмислення девіантності
5. В чому полягають сновні ідеї А. Кетле?

Е. Дюркгейм

ЗЛОЧИННІСТЬ І СОЦІАЛЬНІ НОРМИ

Злочином є факт, патологічний характер якого вважається незаперечним. Всі кримінологи погоджуються з цим. Якщо вони пояснюють цей хворобливий характер по-різному, то визнають його одностайно. Тим часом дану проблему не слід розглядати поспіхом.

Дійсно, застосуємо попередні правила. Злочин спостерігається не тільки в більшості суспільств того чи іншого виду, але в усіх суспільствах всіх типів. Немає такого суспільства, в якому не було б злочинності. Правда, вона змінює форму; дії, що кваліфікуються як злочинні, не скрізь одні й ті ж, але завжди і всюди існували люди, які поступали таким чином, що накликали на себе кримінальне покарання. Якби, принаймні, з переходом суспільств від нижчих до вищих типів відсоток злочинності (тобто відношення між річною цифрою злочинів і цифрою народонаселення) знижувався, то можна було б думати, що, не перестаючи бути

нормальним явищем, злочин все-таки прагне втратити цей характер. Але у нас немає жодної підстави вірити в існування подібного регресу.

Багато фактів вказують, мабуть, швидше на рух в протилежному напрямку. З початку століття статистика дає нам можливість стежити за рівнем злочинності; остання всюди збільшилася. У Франції збільшення досягає майже 300%. Отже, явище з більш безсумнівними симптомами нормальності, оскільки воно тісно пов'язане з умовами будь-якого колективного життя ... Існування злочинності саме по собі нормальне, але лише тоді, коли воно досягає, а не перевершує певного для кожного соціального типу рівня, який може бути, мабуть, встановлений за допомогою попередніх правил.

Ми приходимо до висновку, мабуть, досить парадоксального. Не слід обманювати себе; відносити злочин до числа явищ нормальної соціології – значить не тільки визнавати його явищем неминучим, хоча і сумним, викликаним невинною зіпсованістю людей; це означає одночасно стверджувати, що воно є фактором суспільного здоров'я, складовою частиною будь-якого здорового суспільства. Цей висновок, на перший погляд, настільки дивний, що він досить довго бентежив нас самих. Однак, подолавши це початкове здивування, неважко знайти причини, які пояснюють і в той же час підтверджують цю нормальність. Перш за все, наявність злочинів – норма, оскільки суспільство, позбавлене їх, було б абсолютно неможливим. Злочин, як ми показали в іншому місці, є дією, яка ображає колективні почуття, наділені особливою енергією і виразністю

Для того, щоб в даному суспільстві перестали вчинятися дії, що визнаються злочинними, потрібно було б, щоб ображені ними почуття зустрічалися у всіх в індивідуальній свідомості без винятку і з тим ступенем сили, яка необхідна для того, щоб стримати протилежні почуття. Припустимо навіть, що ця умова могла б бути виконаною, але злочин все-таки не зникне, а лише змінить свою форму, тому що та сама причина, яка висушила б таким чином джерела злочинності, негайно відкрила

б

нові.

<...> Так, злодійство і просто нечесність ображають одне і те ж альтруїстичне почуття – повагу до чужої власності. Але одна з цих дій ображає дане почуття

слабкіше, ніж інше, а оскільки, з іншого боку, це почуття в середньому у свідомостях не досягає такої інтенсивності, щоб сильно відчувалася і більш легка з цих образ, то до останньої відносяться терпиміше. Ось чому нечесному тільки докоряють, тоді як злодія карають. Але якщо це ж почуття стане настільки сильним, що абсолютно знищить схильність до крадіжок, то воно стане більш чутливим до образ, які до тих пір торкалися його лише злегка. Воно буде більше реагувати на них; ці порушення піддадуться енергійнішому осуду, і деякі з них перейдуть зі списку простих моральних проступків в розряд злочинів. Так, наприклад, нечесні і нечесно виконані угоди, що тягнуть за собою лише суспільний осуд або громадське стягнення, стануть злочинами ... На тій же підставі абсолютно чесна людина засуджує свої найменші моральні слабкості з тієї ж строгістю, з якою натовп судить лише дійсно злочинні дії . У минулі часи насильство над особистістю було більш поширеним явищем, ніж тепер, бо повага до гідності індивіда був слабшою. Оскільки це повага зросла, то такі злочини стали рідшими, водночас багато дій, які ображають це почуття, потрапили до кримінального права, до якого спочатку вони не відносились.

Щоб вичерпати всі логічно можливі гіпотези, можна запитати себе, чому б такій однотайності не поширитися на всі колективні почуття без винятку; чому б навіть найслабшим з них не стати достатньо енергійним для того, щоб попередити будь-які інші думки. Моральна свідомість суспільства відтворювалося б у всіх індивідів з енергією, достатньою для того, щоб перешкодити всіляким діям, як злочинам, так і чисто моральним вчинкам. Але така абсолютна і універсальна одноманітність зовсім неможлива, оскільки навколишнє фізичне середовище, спадкові схильності, соціальні впливи, від яких ми залежимо, змінюються від одного індивіда до іншого і, отже, вносять розмаїтість у моральну свідомість кожного. Неможливо, щоб всі були схожі один на одного в такій мірі, неможливо хоча б тому, що у кожного свій власний організм, який займає особливе місце в просторі. Ось чому навіть у нижчих народів, у яких індивідуальність розвинена дуже мало, вона все-таки існує. Отже, оскільки не може бути суспільства, в якому індивіди більш-менш не відрізнялися б від колективного типу, то деякі з цих

відмінностей неминуче будуть носити злочинний характер. Цей характер повідомляється їм не внутрішньо притаманним йому значенням, а тим значенням, яке надає їм масова свідомість...

Злочин, таким чином, необхідний, він пов'язаний з основними умовами будь-якого соціального життя і вже тому корисний, оскільки умови, з якими він пов'язаний, в свою чергу, необхідні для нормальної еволюції моралі і права.

Дюркгейм Э. Метод социологии // Дюркгейм Э. О разделении общественного труда. Метод социологии. / Пер. СФР. А.Б. Гофман. М., 1990. С. 462-466. – переклад з рос. Л.Й.Гуменюк

Питання до тексту

1. Чому автор вважає злочин неминучим явищем у суспільстві?
2. Що необхідно зробити, щоб в суспільствах перестали вчинятися злочинні дії?
3. Чи можлива ситуація, коли моральна свідомість суспільства відтворювалося б у всіх індивідів як у колективній свідомості? Чому? Як про це пише Е.Дюркгейм?
4. Як слід розглядати і аналізувати статистику рівня злочинності?

Е. Дюркгейм

САМОГУБСТВО: СОЦІОЛОГІЧНИЙ ЕТЮД

Глава II. Егоїстичне самогубство

Розглянемо, яким чином різні віросповідання впливають на самогубство.

I

Якщо подивитися на європейську картину самогубств, то з першого погляду кинеться в очі, що в чисто католицьких країнах, зокрема в Італії, Португалії та Іспанії, самогубства поширені дуже мало, тоді як максимум їх спостерігається в протестантських країнах, в Пруссії, Саксонії і Данії. Перелічені нижче середні цифри, виведені Морселлі, підтверджують це перше враження. Середнє число самогубств на 1 млн жителів: протестантські держави – 190; змішані (прот. і кат.) – 96; римо-католицькі – 58; греко-католицькі – 40.

Втім, низький рівень самогубств у греко-католиків не може бути з упевненістю приписаний впливу релігії, оскільки цивілізація цих країн різко відрізняється від цивілізації інших європейських націй, а отже, ці культурні відмінності і можуть виявитися причиною неоднаково вираженої схильності до самогубства. Але не можна сказати того ж щодо більшості католицьких і протестантських громад. Безперечно, не всі ці країни знаходяться на однаковому моральному і інтелектуальному рівні, але схожість між ними настільки велика, що ми маємо певне право приписати відмінностям віросповідницькому культу той очевидний контраст, який вони проявляють по відношенню до самогубства. [...]

Що стосується євреїв, то їх схильність до самогубства завжди слабша, ніж у протестантів; у більшості випадків вона слабша також, хоча і в меншій пропорції, ніж у католиків. Але тим не менше трапляється, що це останнє співвідношення порушується, особливо в новітній час. [...]

Не слід забувати, що євреї частіше, ніж інші віросповідальні групи, живуть в містах і мають інтелігентні професії. У зв'язку з цим, у них схильність до самогубства повинна розвинутися сильніше, ніж в людей, які сповідують інші релігії, під впливом причин, які не залежать від релігії. Оскільки, не дивлячись на цей обтяжливий вплив, відсоток самогубців іудейського віросповідання такий низький, то якби становище євреїв було однакове з усіма іншими народностями, ця релігія давала б, безсумнівно, все менше самогубств. Перейдемо тепер до пояснення встановлених фактів. [...]

II

Якщо згадати, що всюди євреї є малочисельною меншістю і що майже у всіх охоплених спостереженням країнах в меншості виявилися і католики, то природно є спокуса саме в цій обставині бачити причину незначної кількості добровільних смертей серед цих двох культів.

Не можна не визнати того факту, що найменш численним культам в країні, змушеним боротися проти ворожості оточуючого їх населення, для підтримки свого існування необхідно було встановити у своєму середовищі суворий контроль і підкоритися виключно суворій дисципліні. Для того щоб виправдати виявлену до

них терпимість, до того ж вкрай нетривку, їм доводиться розвивати в собі особливо високу моральну стійкість. [...]

Але по-перше, самогубство зустрічає, зрештою, дуже поблажливе ставлення до себе; і боязнь легкого осуду навряд чи може так сильно вплинути на нього, навіть якщо мова йде про меншини, становище яких змушує звертати посилену увагу на громадську думку. Самогубство є актом, який нікого не стосується, і тому велика кількість самогубств не приносить ніякої шкоди тій групі, яка більше за інших схильна до нього, і не може настроїти суспільство проти цієї групи, як це було б, без сумніву, при наявності в ній великої кількості вбивств і злочинів. Крім того, релігійна яскраво виражена нетерпимість часто призводить до зворотних результатів. Замість того щоб змусити дисидентів більше поважати думку більшості, вона спонукає останніх абсолютно не зважати на них. Коли люди відчують себе під гнітом непереможної ворожості, то у них пропадає будь-яке бажання боротися з нею, і раз у раз гнані елементи ще з більшим завзяттям починають відстоювати у своїх вподобаннях і звичаях якраз те, що викликає особливий осуд. Саме це найчастіше відбувалося і серед євреїв, і тому без сумніву, що їх виключна перевага в сенсі самогубства не мала інших причин, крім відносної нечисленності.

У всякому разі, цього пояснення недостатньо для розуміння взаємовідносин між католиками і протестантами. Якщо в Австрії та Баварії, де переважає католицизм, здійснюваний ним стримуючий вплив на розвиток самогубств діє з меншою інтенсивністю, однак він все ж ще дуже значний; значить, своїм впливом католицизм зобов'язаний не тому, що в деяких країнах він є в меншості. Якою б не була була відносна частка кожного з цих двох культур в загальній масі населення, всюди, де вдалося порівняти їх вплив на самогубство, можна було констатувати той факт, що протестанти позбавляють себе життя значно частіше, ніж католики. [...]

Ми знаходимо пояснення в самій природі цих двох цікавлячих нас релігійних систем. Та й інша однаковою мірою забороняють і засуджують самогубство; на нього не тільки обрушуються найсуворіші моральні кари, - обидві релігії вчать, що за гробом починається нове життя, де люди нестимуть покарання за свої гріхи, до

числа яких і протестантизм, і католицизм відносять самогубство. Нарешті, і в тому і в іншому культі заборона вбивати себе носить божественний характер; ми маємо тут не якийсь логічний умовивід, а авторитет самого Бога. Тому якщо протестантизм сприяє великому числу самогубств, то зовсім не тому, що відноситься до нього інакше, ніж католицизм. Але оскільки в цьому окремому випадку обидві релігії виставляють одну і ту ж моральну вимогу, то неоднаковий ступінь їх впливу на число самогубств повинен мати своєю причиною одну з більш загальних властивостей, що відрізняє їх один від одного.

Єдиним суттєвим розходженням між католицизмом і протестантизмом є той факт, що другий в набагато більшій мірі допускає свободу дослідження, ніж перший. Вже одним тим, що протестантизм є ідеалістичною релігією, він дає набагато більше місця для думки і роздуми, ніж греко-латинський політеїзм або монотеїзм євреїв. Він не задовольняється машинальними обрядами, але хоче керувати свідомістю людей. Він звертається до людської свідомості і навіть в той момент, коли закликає розум до сліпого підпорядкування, сам говорить мовою розуму. З іншого боку, не підлягає сумніву, що католик приймає свою віру в готовому вигляді, без будь-якого критичного осмислення. Він не може піддавати її навіть історичній перевірці, оскільки йому заборонено користуватися оригіналами тих текстів, на які вона спирається. Для того щоб релігійний переказ залишився недоторканим, з вражаючим мистецтвом побудована ціла організована ієрархія авторитетів. Все, що є новизною, вселяє жах правдивої католицької думки.

Протестант більшою мірою є творцем своєї віри; Біблія знаходиться в його руках, і йому не заборонено тлумачити її в будь-якому напрямку. Навіть сама структура протестантського культу виявляє його релігійний індивідуалізм. Ніде, крім Англії, не існує ієрархічної організації протестантського духовенства; священик так само, як і кожен віруючий, підпорядкований тільки самому собі і своїй совісті; він являє собою лише більш обізнаного керівника, ніж всі звичайні віруючі, але не наділений жодним спеціальним авторитетом в сфері тлумачення догми. Але що найкраще доводить, що ця свобода думки, проголошена діячами реформації, не залишилася тільки платонічним твердженням, то це безперервний

ріст різних сект, що виявляють собою такий живий контраст у порівнянні з нероздільною єдністю католицької церкви.

Таким чином, ми прийшли до **першого висновку**, що схильність протестантів до самогубства повинна знаходитися в залежності від того духу вільнодумства, яким просякнута ця релігія. Спробуємо детально розібратися в цій залежності, оскільки сама свобода мислення є наслідком інших причин. Коли протестантство тільки з'явилося на світ, коли люди, після того як вони протягом довгих років сприймали свою віру в непорушно традиційному вигляді, зажадали собі права творити її самим, то сталося це не в силу внутрішніх переваг вільного пошуку, бо свобода несе з собою стільки ж страждань, скільки і радості. Свобода стала для них відтепер непереборною потребою. І ця потреба в свободі має тільки одну причину: занепад традиційних вірувань. Якби традиція діяла з неослабною силою, то не було б приводу зародитися критиці; якби авторитет традиції залишався непохитним, то не з'явилася б зухвала думка перевірити саме його джерело. Критичне мислення розвивається тільки під тиском необхідності, тобто лише тоді, коли певний набір неперевіраних розумом ідей і почуттів, які до цього часу виявлялися достатніми для того, щоб керувати людськими вчинками, втрачає свою силу і значення. Рефлексія заповнює порожнечу, а не створює її. Так само критичне мислення починає згасати в міру того, як думка і воля людей перетворюються в автоматичні звички, і, навпаки, прокидається лише одночасно з дезорганізацією усталеного ужитку. Критика тільки тоді повстає проти громадської думки, коли вона вже не має колишньої сили, тобто не є вже в повній мірі суспільною. Якщо вимоги критики не носять характеру тільки тимчасової і минулої кризи, а приймають хронічну форму, якщо індивідуальна свідомість наполегливо і неухильно наполягає на своїй автономії, то це означає, що нові думки ще не встигли кристалізуватися, що думка ще метається у всіх напрямках і не в стані зайняти місце старого переконання. Якби утворилася нова система вірувань, яка видалася б усім настільки ж незаперечною, як і попередня, то ніхто б і не подумав її заперечувати. Саме обговорення таких вірувань здається чимось недозволенним, тому що ідеї, які поділяє все суспільство, набувають авторитету, що робить їх

недоторканною святинею і ставить їх вище від будь-якої можливості дискусії і необхідності доведення. Для того щоб переконання стали більш лояльними, необхідно, щоб вони стали менш повними і загальними і щоб уже назрілі протиріччя похитнули їх силу.

III

[...] Прагнення до вільного дослідження може реалізуватися лише разом з прагненням до освіти. Справді, знання є єдиним засобом, що є в розпорядженні мислення для досягнення своїх цілей. Коли позбавлені сенсу вірування і звичаї втрачають свій авторитет, то для того, щоб замінити їх іншими, необхідно звернутися до освіченої свідомості, вищою формою якої є наука; в своїй основі ці два прагнення є одним і тим самим і є результатом однієї і тієї ж причини. Загалом, люди прагнуть до освіти тільки в міру того, як вони звільняються від ярма традиції, оскільки поки вона володіє умами, вона все замінює собою і не терпить суперництва ніякої іншої сили. Тож люди починають прагнути до світла з того моменту, коли нові потреби перестають знаходити собі задоволення в навколишній темряві застарілих і віджилих себе звичаїв. Саме тому філософія, первинна і синтетична форма науки, виступає на сцену, коли релігія втрачає свою владу, але не раніше цього моменту; безпосередньо за цим вона дає початок окремим галузям знання, що прогресивно розмножуються у міру того як, в свою чергу, розвивається потреба, яка її викликала. Тому якщо ми не помилилися, якщо прогресивне падіння колективних і звичайних упереджень приводить до самогубства, і якщо саме ця обставина визначається підвищеною схильністю до нього серед протестантів, то ми повинні очікувати наявності наступних двох фактів: 1) прагнення до освіти повинно бути сильнішим у протестантів, ніж у католиків; 2) оскільки це прагнення вказує на занепад загальноприйнятих вірувань, оскільки воно повинно, зрештою, змінюватися пропорційно до числа самогубств. [...]

Справді, якщо протестантські нації визнали таку важливість за освітою, то вони це зробили тому, що вважають необхідним кожній людині дати можливість читати і тлумачити Біблію. В даний момент ми хочемо визначити середню інтенсивність цієї потреби і те значення, яке кожен народ приписує науці, а не

цінність його вчених і їх відкриттів. З цієї спеціальної точки зору стан вищої освіти і чисто наукової творчості був би поганим критерієм, оскільки він показував би нам тільки те, що відбувається в обмеженому колі суспільства. Народна і загальна освіту в данному випадку є більш вірною ознакою. Таким чином, довівши наше перше речення, перейдемо до другого.

Чи правда, що потреба в освіті в тій мірі, в якій вона відповідає ослабленню панівної віри, зростає пропорційно до числа самогубств? Вже один той факт, що протестанти більш освічені, ніж католики, і позбавляють себе життя частіше, ніж вони, є, так би мовити, першої презумпцією на користь цього припущення. Але цей закон підтверджується не тільки порівнянням одного віросповідання з іншими; він спостерігається в рівній мірі і всередині кожної віросповідної групи. Італія – країна цілком католицька; народна освіта і самогубство розподіляються в ній абсолютно однаково. [...]

Можна приєднати сюди ще цілий ряд фактів, що підтверджують попередні дані. Прагнення до знань особливо жваво відчувається серед представників вільних професій і взагалі серед людей, що належать до заможних класів, у яких розумове життя б'ється посиленням темпом. І хоча статистика самогубств за професіями і класам не може бути встановлена з повною достовірністю, але безсумнівно, що самогубство найбільш розвинене у вищих шарах суспільства. [...]

Далі ми бачили, що у всіх країнах світу жінки накладають на себе руки значно рідше, ніж чоловіки. Окрім того, жінка в цілому набагато менш освічена; її психіка підпорядкована авторитету традиції, у своїй поведінці вона керується встановленими істинами і не має особливо інтенсивних інтелектуальних потреб. [...]

Є одна обставина, яка, здавалося б, повинна зруйнувати всю нашу побудову. З усіх віросповідань найменше самогубств спостерігається серед іудеїв, а тим часом ніде так не розповсюджена освіта, як серед євреїв; навіть в сенсі початкового навчання євреї стоять щонайменше на одному рівні з протестантами. [...]

Але якщо євреї дуже сприйнятливі до освіти і надзвичайно мало схильні до самогубства, то походження цього цікавого факту має спеціальне пояснення. Можна вважати загальним законом, що віросповідна меншість, для того щоб мати

опору проти оточуючої її загальної ненависті, або рухома простим почуттям змагання, прагне перевершити за освітою довколишнє населення; в силу тих самих причин протестанти виявляють більші прагнення до знань, коли представляють собою меншу частину населення.

Таким чином, ми бачимо, що там, де протестантизм становить переважну більшість, відсоток протестантських школярів відстає від відсотка протестантів в загальній масі населення. Але як тільки посилюється католицька меншість, різниця між процентними відношеннями отримуючих освіту протестантів і католиків з негативної стає позитивною, і ця позитивна різниця збільшується в міру того, як зменшується число протестантів. Католицьке населення також проявляє вищий ступінь прагнення до освіти там, де воно є меншістю.

Отже, євреї прагнуть до освіти не тому, що вони хотіли б замінити критичним мисленням свої вкорінені колективні упередження, а лише з метою бути краще озброєними в боротьбі за існування. Освіченість для єврея служить наче засобом компенсації того несприятливого соціального стану, в який його ставить громадська думка, а іноді й законодавство. Сама по собі наука безсила вплинути на традиційне мислення, поки воно не втратило своєї сили, і тому євреї до своєї звичайної енергії приєднує інтелектуальну культуру, причому перша анітрохи не стосується другої. Ця обставина цілком пояснює нам складність єврейської національної фізіономії: примітивний в деяких відносинах євреї водночас вміє бути людиною найбільш витонченої розумової культури. У своєму образі ця нація поєднує всі переваги сильної дисципліни, що характеризує маленькі колективи колишнього часу, з благами інтенсивної культури, які є привілеєм сучасних великих країн. Євреї засвоює в собі всю інтелігентність нашого століття, не знаючи втоми і розчарування. [...]

Якщо тому в даному винятковому випадку інтелектуальний розвиток не знаходиться в прямому співвідношенні з кількістю самогубств, то це відбувається тільки тому, що єврейська культурність має інше походження й інше значення, ніж зазвичай. Виняток із загального правила стає тільки вдаванням і, по суті, тільки підтверджує виведений нами закон. Справді, він показує, що якщо в освітньому

середовищі схильність до самогубства зростає, то це збільшення пов'язане, як ми говорили вище, з падінням традиційних вірувань і утвердженням замість старої віри морального індивідуалізму; але підвищена схильність до самогубства негайно ж зникає, якщо прагнення до освіти викликається іншими мотивами і спрямована на інші цілі.

IV

Попередня глава дає нам право зробити два важливих висновки. По-перше, ми бачимо тепер, чому самогубство взагалі прогресує паралельно з розвитком науки, хоча зовсім не вона визначає собою його зростання. Наука тут не винна, і було б вкрай несправедливо звинувачувати її; про це досить переконливо свідчить приклад євреїв. Але два цих факти є одночасно наслідками одного і того ж загального стану, яке вони відображають в різних формах. Людина прагне до знань і накладає на себе руки через те, що релігійна громада, до якої вона належить, втратила для неї свою згуртованість, але вона не вбиває себе тому, що здобуває освіту; не можна навіть сказати, щоб отримані нею знання дезорганізують її релігійний світогляд; навпаки, разом з падінням релігії прокидається жага знань. Знання здобуваються не як знаряддя руйнування сформованих переконань, людина чекає нових ідей саме тому, що старий духовний світ себе уже зжив. Звичайно, оскільки наука існує, вона в стані від свого імені і покладаючись на свої сили боротися з традиційними поняттями і протиставити їм саму себе; але її напади були б безрезультатними, якби традиційні почуття і думки не втратили своєї сили. Більше того, можна навіть сказати, що і сама боротьба за цієї умови не могла б зародитися. Віра не викорінюється діалектичними міркуваннями; вона тільки тоді руйнується під ударами доказів, коли її основи вже вражені іншими причинами. Наука не тільки не є джерелом зла, вона – єдиний засіб, який ми маємо в своєму розпорядженні для боротьби з ним. Як тільки стан справ похитнув усталені вірування, воскресити їх штучно ніщо не може; але на нашому життєвому шляху ми маємо тільки одного провідника – *наше критичне мислення*. Якщо соціальний інстинкт ослаб, то залишається тільки один керівник – розум, і тільки при його посередництві може виробитися нова свідомість. Яким би небезпечним не був цей

шлях, іншого вибору немає і вагатися не можна. Нехай всі ті, хто з сумом і тривогою дивиться на руйнування старих вірувань, хто відчуває і усвідомлює всі труднощі цього критичного періоду, не звинувачують науку за те зло, в якому вона не тільки не винна, але вилікувати яке вона прагне. Нехай не дивляться на науку, як на ворожу силу; вона зовсім не здійснює того згубного впливу, яке їй приписують, але дає нам в руки єдину зброю для боротьби з тим самим розкладанням, продуктом якого є вона сама. Засудження науки не є виходом; авторитет зниклих традицій не оживе, якщо заліпити їй уста; засудивши її, ми опинимося тільки в ще більш критичному становищі, оскільки нам нічим буде заповнити духовну порожнечу. Правда, не слід захоплюватися і бачити в освіті самодостатню мету, тоді як насправді вона служить тільки засобом. Насильницькі кайдани не умирять в людському розумі духу незалежності, але так само недостатньо дати їй свободу для встановлення рівноваги; треба, щоб вона правильно використала надану їй свободу.

Далі ми бачимо, чому релігія взагалі здійснює профілактичний вплив на самогубство; пояснення цьому факту ми знаходимо не в тому, що, як іноді кажуть, релігія більш різко засуджує самогубство, ніж світська мораль, не через те, що думка про Бога повідомляє релігійним заповітом виняткову владу над людською волею, і не в тому, нарешті, що перспектива майбутнього життя і жахливих кар, які очікують винних, надає заборонам релігії більшого значення, ніж людським законам. Протестант не менш сильно вірить в Бога і в безсмертя душі, ніж католик; більше того, релігія, найменше схильна до самогубства, а саме іудейство, в той же самий час виявляється єдиним, яке не забороняє його формально, і саме тут думка про безсмертя відіграє найменшу роль. Справді, Біблія не містить ніяких заборон позбавляти себе життя, і, з іншого боку, уявлення про загробне потойбічне життя виражено в ній вкрай неясно. [...] Тому благодійний вплив релігії не можна приписувати спеціальній природі релігійних ідей; якщо вона зберігає людину від самознищення, то це відбувається не тому, що вона шляхом аргументів *sui generis* вселяє повагу до людської особистості, а в силу того, що вона є суспільною; сутність цього суспільства полягає в відомих загальних віруваннях і звичаях, визнаних усіма віруючими, освячених традицією і тому обов'язкових. Чим більше

існує таких колективних станів свідомості, чим вони сильніші, тим міцніше пов'язана релігійна громада, тим більше в ній міститься оберігаючих основ Деталі догматів і обрядів, в даному випадку, мають другорядне значення. Суть в тому, щоб вони за своєю природою були здатні з достатньою інтенсивністю жити колективне життя; і саме тому, що протестантська церква не так тісно спаяна, як всі інші, вона і не здійснює на самогубство такого ж стримуючого впливу.

Глава IV. Альтруїстичне самогубство

Ніщо надмірне не може вважатися позитивним в загальному порядку життя. Та чи інша біологічна здатність може виконувати призначені їй функції тільки за умови дотримання певних меж. Те саме слід сказати і про соціальні явища. Якщо, як ми щойно бачили, крайній індивідуалізм приводить людину до самогубства, то недостатньо розвинена індивідуальність повинна приводити до аналогічних результатів. Коли людина відокремилась від суспільства, то в ній легко зароджується думка покінчити з собою; те саме відбувається з нею і в тому випадку, коли громадськість цілком і без залишку поглинає її індивідуальність.

I

Часто можна зустрітися з думкою, що самогубство незнайоме товариствам нижчого порядку; правда, щойно розглянутий нами егоїстичний тип самогубства може бути окремим явищем в цьому середовищі, але зате ми зустрічаємося тут з іншим, *ендемичним видом самогубства*.

[...] Плутарх говорить наступне з приводу самогубства браміна Калана: «Він приніс сам себе в жертву згідно з існуючим серед мудреців тієї країни звичаєм». Квінт Курцій пише: «Серед них існує особливий рід грубих і диких людей, яким дається ім'я мудреців; в їх очах вважається заслугою попередити день своєї смерті, і вони спляють себе заживо, як тільки настає старість або приходять хвороба. Очікувати спокійно своєї смерті вважається ганьбою життя; тіла людей, які померли від старості, не удостоюються ніяких почестей; вогонь вважається оскверненим, якщо його жертва бездиханна». Аналогічні факти спостерігалися на островах Фіджі, Нових Гебридах, у манго і т.д. У Кеоса люди, які переступили

відомий вік, збиралися на урочистому святі з головами, прикрашеними квітами, і весело пили цикуту.

Відомо, що крім старих у цих же народів подібна доля чекала вдів. Цей варварський звичай настільки увійшов в практику індусів, що ніякі зусилля англійців не можуть знищити його. У 1817 р в одній тільки бенгальській провінції покінчили з собою 716 вдів, в 1821 р на всю Індію доводилося 2366 таких випадків. Крім того, якщо вмирає принц крові або вождь, то за ним зобов'язані слідувати всі його слуги. Анрі Мартен каже, що похорони вождів представляли собою криваві гекатомби; весь їхній одяг, зброя, кінь, улюблені раби рухалися за померлим паном, до них приєднувалися віддані воїни, що не знайшли собі смерті в останньому бою, і всі вони піддавалися урочистому спаленню. Жоден відданий воїн не повинен був переживати свого вождя. [...]

Отже, ми бачимо, що у первісних народів самогубство – явище дуже часте, але має свої характерні особливості. Справді, всі вище викладені нами факти можуть бути віднесені до однієї з трьох нижченаведених категорій:

- 1) самогубство людей похилого віку та хворих;
- 2) самогубство дружин після смерті чоловіків;
- 3) самогубство рабів, слуг і ін. після смерті господаря або начальника.

У всіх цих випадках людина позбавляє себе життя не тому, що вона сама хотіла цього, а в силу того, що вона повинна була так зробити. Якщо вона ухиляється від виконання цього обов'язку, то її чекає безчестя і, найчастіше, релігійна кара. Цілком природно, що коли нам говорять про літніх людей, які наклали на себе руки, то за першим враженням можна подумати, що ми маємо тут справу з людиною, втомленою від життя, від нестерпних страждань, властивих цьому вікові. Але якби самогубство в даному випадку справді не мало іншого пояснення, якби індивід вбивав себе виключно для того, щоб позбутися важкого життя, то не можна було б сказати, що він зобов'язаний це робити. Не можна людину примушувати користуватися привілеєм. Однак ми бачимо, що якщо вона продовжує жити, то тим самим позбавляється загальної поваги; їй відмовляють у встановлених погребальних почестях, і, за загальним віруванням, у потойбічному

житті його очікують жахливі муки. Суспільство, в даному випадку, здійснює на індивіда певний психічний тиск для того, щоб він неодмінно покінчив з собою. Звичайно, суспільство і в егоїстичному самогубстві відіграє певну роль, але його вплив далеко не однаковий в обох цих випадках. У першому випадку його роль вичерпується тим, що воно втрачає зв'язок з індивідом і робить його існування безпідставним; в другому воно формально наказує людині покінчити з життям. У першому випадку воно переконує і, щонайбільше, радить, в другому воно зобов'язує і саме визначає умови і обставини, при яких це зобов'язання повинно бути виконано.

І суспільство вимагає подібної самопожертви в соціальних інтересах. Якщо клієнт не повинен переживати свого патрона, а слуга – свого пана, значить, суспільний устрій встановлює між протегованим і покровителем, між королем і його оточенням настільки тісний зв'язок, що не може бути й мови про відділення одних від інших, і доля, яка всіх їх очікує, повинна бути однаковою. Піддані повинні всюди слідувати за своїм володарем, навіть у загробному житті, так само, як і його одяг і його зброя; якби був допустимий інший порядок, соціальна ієрархія не була б цілком тим, чим вона повинна бути. Такий характер носять відносини між дружиною і чоловіком. Що стосується літніх людей, які зобов'язані не чекати природної смерті, то, цілком ймовірно, цей звичай, принаймні, в більшості випадків, спирається на мотиви релігійного порядку. Справді, дух, який опікується сім'єю, поміщається в її очільника; з іншого боку, прийнято думати, що бог, який живе в чужому тілі, бере участь в житті цього тіла, хворіє і старіє разом з ним. Час не може розхитати сили одного без того, щоб ціла група не виявилася в загрозовому становищі, оскільки її охороняє божество, яке позбулося всякої сили. Тому в загальних інтересах батько не повинен очікувати крайнього терміну свого земного життя, щоб вчасно передати своїм спадкоємцям той дорогоцінний дар, який він зберігає в собі.

Такого пояснення цілком достатньо для того, щоб зрозуміти, чим спричиняється цей вид самогубства. Якщо суспільство може примушувати деяких зі своїх членів до самогубства, то ця обставина визначає, що індивідуальна

особистість в даному середовищі цінується дуже низько. Перша ознака самовизначення особистості – це визнання за собою права на життя, права, яке порушується тільки в окремих випадках, як, наприклад, під час війни. Але цей слабкий ступінь індивідуалізації може, в свою чергу, мати тільки одне пояснення. Для того щоб індивід займав таке незначне місце на тлі загального життя, необхідно майже повне поглинання його особистості тією групою, до якої він належить, і, отже, ця остання повинна бути дуже міцно згуртованою. Але складові частини можуть в такій незначній мірі користуватися самостійним існуванням лише в тому випадку, якщо ціле являє собою компактну і суцільну масу. І дійсно, в іншому місці ми показали, що в суспільстві, де спостерігаються подібні звичаї, наявна така міцна спаяність його окремих частинок. В силу нечисленності складових елементів суспільства вони всі живуть однорідним життям і мають загальні ідеї, почуття, заняття. У той же час, знову-таки в силу тієї ж меншовартості самої групи, вона знаходиться близько до кожного свого члена і легко може не втратити його з поля зору; в результаті колективне спостереження не припиняється ні на хвилину, стосується всіх сторін життя індивіда і порівняно легко попереджає всякого роду розходження його з групою. У розпорядженні індивіда є, таким чином, засоби для створення особливого середовища, під захистом якого він міг би розвинути усі свої індивідуальні якості, виробити свій особистий образ. Нічим, зрештою не відрізняючись від інших членів групи, індивід є лише, так би мовити, певною частиною цілого, не являючи собою ніякої цінності. За таких умов особистість цінується так дешево, що замаху проти неї зі сторони приватних осіб викликають тільки дуже слабку репресію. Цілком природно, що особистість ще меншою мірою захищена від колективних вимог; і суспільство, анітрохи не вагаючись, вимагає від неї з незначного приводу припинення життя, яка так мало нею цінується.

Можна вважати цілком встановленим, що тут ми маємо справу з типом самогубства, який різко відрізняється від розглянутого вище. У той час як останній пояснюється максимальним розвитком індивідуалізму, причина першого полягає у недостатньому розвитку індивідуалізму. Один тип самогубства витікає з тієї обставини, що суспільство, огидне в окремих своїх частинах або навіть в цілому,

дає індивідові можливість вислизнути з-під свого впливу; інший же тип є продуктом абсолютної залежності особистості від суспільства. *Якщо ми назвали «егоїзмом» той стан, коли людське «я» живе тільки особистим життям і дотримується тільки своєї особистої волі, то слово «альтруїзм» так само точно виражає зворотний стан, коли «я» не належить самій людині, коли воно змішується з чимось іншим, ніж воно саме, і коли центр його діяльності знаходиться поза його істотою, але всередині тієї групи, до якої даний індивід відноситься.* Тому то самогубство, яке викликається надмірним альтруїзмом, ми і називаємо альтруїстичним. Але оскільки характерним для даного типу самогубства є та обставина, що воно відбувається в ім'я обов'язку, то і в самій термінології повинна бути виокремлена ця його особливість; з огляду на це охарактеризований нами зараз тип самогубства ми будемо називати **обов'язковим альтруїстичним типом самогубства.**

Наявність цих двох прикметників необхідна для повного визначення даного типу, тому що не кожне альтруїстичне самогубство є обов'язковим. Існує цілий ряд самогубств, де владна рука суспільства відчувається не в такій винятковій мірі, і тому самогубство носить більш факультативний характер. Інакше кажучи, альтруїстичне самогубство являє собою деякий вид, що обіймає певні різновиди. Один з таких різновидів ми вже розглянули, звернемося тепер до інших. [...]

У тих суспільствах, про які ми щойно говорили, або в інших, однорідних з ними, часто спостерігається самогубство, безпосереднім і наочним мотивом якого може бути абсолютно нікчемна обставина. Тіт Лівій, Цезар, Валерій Максим говорять нам з подивом, що межує із захопленням, про той величний спокій, з яким галльські і німецькі варвари кінчали з собою. Деякі кельти готові були померти заради грошей або вина. [...]

У всіх цих випадках людина позбавляє себе життя без явно вираженого до того примусу. Однак цей вид самогубства за своєю природою нічим не відрізняється від обов'язкового. Якщо громадська думка формально не наказує тут накласти на себе руки, то ставиться до цього прихильно. Якщо вважається чесною і навіть чесною *par excellence* не дорожити своїм життям, то найбільшої

похвали вартує той, хто йде з життя під впливом найлегшого спонукання або навіть просто заради бравати.

Якщо з самого дитинства людина звикає дешево цінувати «своє» життя і зневажати людей, занадто до неї прив'язаних, то цілком зрозуміло і неминуче, що він накладе на себе руки під впливом зовсім незначного приводу. Цілком природно, що людина без жодних зусиль зважується на жертву, яка для неї так мало коштує. Так само, як і обов'язкове самогубство, це явище становить головну рису моралі товариств, що належать до нижчого порядку. Оскільки такі товариства можуть існувати лише при відсутності в індивіда будь-яких особистих інтересів, то необхідно, щоб останній був вихований в душі повного самозречення і самовідданості; звідси випливають самогубства такого роду, в значній своїй частині добровільні.

Так само, як і в тому випадку, коли суспільство більш виразно наказує індивіду накласти на себе руки, розглянуті самогубства викликаються тим станом безособовості або, як ми назвали його вище, «альтруїзму», яким загалом характеризується мораль первісної людини. Тому цей різновид самогубства ми також називаємо альтруїстичним, і щоб сильніше відтінити його спеціальну ознаку ми додаємо визначення «*факультативний*», що слід розуміти в тому сенсі, що даний вид самогубства менш настійно диктується суспільством, ніж ті самогубства, які є результатом безумовного зобов'язання. Ці два різновиди настільки тісно зливаються між собою, що часто навіть неможливо визначити, де починається один і де кінчається інший.

Існує, нарешті, цілий ряд інших випадків, коли альтруїзм більш безпосередньо і з більшою силою спонукає людину до самогубства. У попередніх прикладах він схиляє індивіда до самогубства тільки при наявності відомих обставин: або вимога померти навіювалась людині як обов'язок, або певним чином зачіпалася його честь, або через якесь спостигле його нещастя життя зовсім втрачало в його очах будь-яку цінність. Але буває і так, що людина вбиває себе, захоплена виключно самою радістю принесення себе в жертву, тобто позбавлення себе життя саме по собі і без всякої особливої причини вважається похвальним. [...]

Послідовники секти Аміда змушують замурувати себе в печерах, де ледь можна поміститися в сидячому стані і куди повітря проходить тільки через віддушину, і потім спокійно вмирають голодною смертю. Інші підіймаються на вершини найвищих скель, під якими знаходяться поклади сірки і часом вилітає полум'я. Стоячи на вершині, фанатики голосно звертаються до богів, просячи прийняти в жертву їх життя і послати на них полум'я. Як тільки з'являється вогняний язик, вони ставляться до нього як знаку згоди богів і головою вниз кидаються у прірву. Пам'ять цих так званих мучеників користується великою пошаною.

Немає іншого виду самогубства, де б сильніше був виражений альтруїстичний характер. У всіх цих випадках ми бачимо, як суб'єкт прагне звільнитися від своєї особистості для того, щоб зануритися в щось інше, що він вважає своєю справжньою сутністю. Як би не називалася ця остання, індивід вірить, що він існує в ній і тільки в ній, і, прагнучи до утвердження свого буття, він разом з тим прагне злитися воєдино з цією сутністю. У цьому випадку людина не вважає свого теперішнього існування дійсним. Безособовість досягає тут свого максимуму, і альтруїзм виражений з повною яскравістю. Але, заперечать нам, чи не пояснюється цей вид самогубства тільки песимістичним поглядом людини на життя? Адже якщо людина з такою охотою вбиває себе, вона, очевидно, не дорожить своїм життям і, отже, представляє його собі в більш-менш безрадісних тонах. При такій точці зору всі самогубства були схожими між собою. Тим часом було б великою помилкою не робити між ними жодної різниці; розглянуте ставлення до життя не завжди залежить від однієї і тієї ж причини, і тому, незважаючи на удаваний збіг, воно є неоднаковим у різних випадках. Якщо егоїст, який не визнає нічого реального в світі, крім своєї особистості, не знає в житті радості, то його не можна ставити на одні терези з крайнім альтруїстом, нестримна скорбота якого існує тому, що існування індивідів йому здається позбавленим будь-якої реальності. Один відривається від життя, тому що не бачить в ній для себе ніякої мети і вважає своє існування безглуздим і даремним; інший вбиває себе тому, що його бажана мета лежить поза цим життям і останнє є для нього наче перешкодою. Різниця мотивів

позначається, звичайно, на наслідках, і меланхолія одного за своєю природою глибоко відрізняється від меланхолії другого. Меланхолія першого створена почуттям невиліковної втоми і психічної пригніченості; вона знаменує повний занепад діяльності, яка, не маючи для себе ніякого корисного застосування, отримує остаточний крах. Меланхолія альтруїста повна надії: він вірить, що по той бік цього життя відкриваються дуже райдужні перспективи; подібне почуття викликає навіть ентузіазм, нетерпляча віра прагне зробити свою справу і виявляє себе актом найбільшої енергії.

Зрештою одного більш-менш похмурого погляду на життя недостатньо для пояснення інтенсивної схильності до самогубства у певного народу. Так, наприклад, перебування на землі зовсім не малюється християнину в більш привітному світлі, ніж послідовникові секти джайнів. Життя уяляється християнину у вигляді ланцюга тяжких випробовувань; християнська душа сподівається знайти свою справжню обитель також не на цій землі, але тим не менше ми знаємо, яке огиду до акту самогубства проповідує і вселяє християнство. Ця обставина пояснюється тим, що християнські суспільства приділяють індивідові набагато більше місця, ніж суспільства, про які ми щойно говорили. На кожному християнині лежать певні особисті обов'язки, від виконання яких він не може ухилитись; тільки в залежності від того, наскільки добре віруючий виконає свій обов'язок тут, на землі, йому уготовані вищі радості і нагороди на небі, і ці радості – тільки особисті, як і справи, які дали на них право. Таким чином, *помірний індивідуалізм, властивий духу християнства*, завадив йому поставитися прихильно до самогубства наперекір його теоріям про людину та її долю. [...]

Таким чином, ми встановили і другий тип самогубств, що складається, в свою чергу з трьох різновидів: *обов'язкове альтруїстичне самогубство, факультативне альтруїстичне самогубство і чисто альтруїстичне самогубство*, найдосконалішим зразком якого служить самогубство *містичне*. У всіх цих формах альтруїстичне самогубство являє вражаючий контраст з егоїстичним. Перша пов'язана з тією жорстокою мораллю, яка не визнає нічого, що цікавить тільки одного індивіда, друге – з тією витонченою етикою, яка настільки високо ставить людську

особистість, що ця особистість не може вже більше нічому підкорятися. Між цими двома типами лежить вся та відстань, яка розділяє первісні народи від народів, які досягли вершин цивілізації.

Однак якщо суспільства нижчого порядку є *par excellence* середовищем для альтруїстичного самогубства, то ця остання зустрічається також і за часів більш розвинутої цивілізації. Під цю рубрику, наприклад, можна підвести відоме число християнських мучеників. Багато з них були по суті самогубцями і якщо не кінчали з собою власноруч, то охоче дозволяли вбивати себе. Якщо вони не самі вбивали себе, то всіма силами шукали смерті і вели себе так, що неминуче накликали її на себе. Для того щоб визнати у відомому факті самогубство, абсолютно достатньо того, щоб дія, яка неминуче тягнула за собою смерть, була скоєна в усвідомленні цього наслідку. З іншого боку, той пристрасний ентузіазм, з яким перші християни йшли на смерть, показує нам, що в цей момент вони абсолютно зрікалися своєї особистості заради тієї великої ідеї, носіями якої хотіли бути. Цілком ймовірно, що епідемічні самогубства, які кілька разів спустошували середньовічні монастирі і які, мабуть, створювалися релігійним завзяттям, за своїм характером належали до тієї ж групи. [...]

Глава V. Аномічне самогубство

Суспільство є не тільки тим об'єктом, на який з різною інтенсивністю направляються почуття і діяльність індивідів; воно являє собою також керуючу ними силу. Між способом вияву цієї регулюючої сили і соціальним відсотком самогубств існує безперечне співвідношення. [...]

Відомо, що економічні кризи мають здатність посилювати схильність до самогубства. Співвідношення між економічним станом країни і відсотком самогубств спостерігається не тільки в декількох виняткових випадках; воно є загальним законом. Цифра банкрутств може служити барометром, що з достатньою чутливістю відображає зміни, що відбуваються в економічному житті. [...]

Але чим саме ми повинні пояснити такий вплив криз? Чи не тому це явище відбувається, що з потрясінням суспільного добробуту зростає бідність? Чи не через те, що умови життя стають важчими, розлучатися з нею легше? Подібне пояснення

спокусливе за своєю простотою, тим більше що воно збігається з загальноприйнятою думкою про самогубство; проте факти йому суперечать.

Справді, якщо число добровільних смертей збільшується, позаяк умови життя стають важчими, воно повинно було б помітно зменшуватися в той період, коли добробут країни поліпшується. Але, в той час як надмірне зростання вартості предметів першої необхідності дійсно викликає підвищення числа самогубств, це останнє, як показує досвід, не опускається нижче середнього рівня в той період, коли спостерігається зворотний рух цін. Наскільки важко приписати збільшення кількості самогубств впливові зростаючої бідності, видно з того, що навіть позитивні кризи країни, під час яких добробут швидко підвищується, впливають на самогубство так само, як і економічні лиха. [...]

Але ще більш переконливим доказом того, що економічний розлад не має приписуваного йому посиленого впливу на зростання числа самогубств, служить той факт, що в дійсності спостерігається якраз протилежне явище. В Ірландії життя селянина сповнене всіляких поневірянь, а самогубство там - явище надзвичайно рідкісне. Серед жалюгідного і дикого населення Калабрії, власне кажучи, зовсім не буває самогубств; в Іспанії число самогубств в 10 разів менше, ніж у Франції. У цьому сенсі бідність оберігає від самогубства. У різних департаментах Франції тим вище число самогубств, чим більша кількість людей, які живуть на відсотки зі своїх капіталів.

Якщо промислові і фінансової кризи впливають на число самогубств, то це відбувається не тому, що вони несуть зі собою бідність і зубожіння, - адже кризи розквіту дають ті ж результати, - а просто тому, що вони – кризи, тобто *потрясіння колективного устрою*. Будь-яке порушення рівноваги навіть за умови, що його наслідком буде збільшення добробуту і загальний підйом життєвих сил, штовхає до добровільної смерті. *Кожен раз, коли соціальне тіло терпить великі зміни, викликані раптовим скачком зростання або несподіваною катастрофою, люди починають вбивати себе з більшою легкістю*. Чим це пояснюється? Яким чином те, що зазвичай вважається поліпшенням життя, може відняти його? Щоб відповісти на ці питання, необхідно декілька попередніх зауважень. Будь-яка жива істота може

жити, а тим більше відчувати себе щасливою тільки за тієї умови, що її потреби достатньо задовольняються. В іншому випадку, тобто, якщо жива істота вимагає більшого або просто іншого, ніж те, що знаходиться в її розпорядженні, життя для неї неминуче стає безперервним ланцюгом страждань. Прагнення, яке не знаходить собі задоволення, неминуче атрофується, а оскільки бажання жити є за своєю суттю похідним від всіх інших бажань, то воно не може не ослабнути, якщо всі інші почуття притупляються. [...]

У тварин, коли вони знаходяться в нормальному стані, це рівновага встановлюється з *автоматичною мимовільністю*, тому що вона залежить від чисто матеріальних умов. Організм вимагає лише, щоб кількості речовини і енергії, які безперервно витрачаються на існування, були періодично коменсовані еквівалентними кількостями, тобто щоб відшкодування дорівнювало витраті. Коли збиток, заподіяний життям її власним джерелам, поповнений, тварина задоволена і більше нічого не вимагає: в ній недостатньо сильно розвинена здатність розмірковування, щоб вона могла ставити собі інші цілі в житті, ніж ті, які ставить їй її фізична природа. З іншого боку, оскільки робота, яка випадає на долю кожного органу, залежить від загального стану життєвих сил і від необхідної рівноваги організму, то втрата, в свою чергу, регулюється відшкодуванням, і таким чином баланс зводиться сам собою. Межі одного в той самий час є і межами іншого: обидві вони написані в самій організації живої істоти, яка не може їх переступити.

Проте зовсім інша справа з людиною, оскільки більшість її потреб не в такій повній мірі залежить від її тіла. Строго кажучи, можна вважати визначуваною кількість матеріальної їжі, необхідної для підтримки фізичного життя людини, хоча це визначення буде вже менше точним, ніж у попередньому випадку, і поле ширше відкрито для вільної гри бажань, бо понад необхідний мінімум, яким природа завжди готова задовольнятися, коли вона діє інстинктивно, живіший інтелект змушує передбачати найкращі умови, які здаються бажаними цілями і які збуджують до діяльності. Однак можна припустити, що такого роду апетити рано чи пізно досягають відомої межі, перейти яку вони не в змозі. Але як ми можемо визначити ту міру благополуччя, комфорту і розкоші, до якої може цілком законно

прагнути людська істота? Ні в органічній, ні в психічній будові людини не можна знайти нічого такого, що могло б служити межею для такого роду прагнень. Існування індивіда зовсім не вимагає, щоб ці прагнення до кращого стояли саме на даному, а не на іншому рівні; доказом цього є та обставина, що з самого початку історії вони безперервно розвивалися, що людські потреби весь час отримували все більш повне задоволення, і, проте, в середньому ступінь фізичного здоров'я не знизився.

Особливо важко було б визначити, яким чином ці прагнення повинні варіювати в залежності від різних умов, професій, служби і ін. Немає такого суспільства, де б на різних щаблях соціальної ієрархії подібні прагнення отримували рівне задоволення. І проте, в істотних рисах людська природа майже тотожна у всіх членів суспільства. Значить, не від неї залежить та мінлива межа, якою визначається величина потреб на кожному даному соціальному щаблі. Отже, оскільки подібного роду потреби залежать тільки від індивіда, вони безмежні. *Наша сприйнятливість, якщо відволіктися від усякої регулюючої її зовнішньої сили, являє собою бездонну прірву, яку ніщо не може наповнити.*

Отже, якщо ззовні немає ніякого стримуючого начала, наша сприйнятливість стає для самої себе джерелом вічних мук, тому що безмежні бажання ненаситні за своєю суттю, а ненаситність небезпідставно вважається ознакою хворобливого стану. При відсутності зовнішніх перепон бажання не знають для себе ніяких кордонів і тому далеко переходять за межі наданих їм засобів і, звичайно, ніколи не знаходять спокою. Невтомна жага перетворюється в суцільні тортури. Правда, кажуть, що це вже властивість самої людської діяльності – розвиватися поза усяку міру і ставити собі недосяжні цілі. Але важко зрозуміти, чому такий стан невизначеності має краще узгоджуватися з умовами розумового життя, ніж з вимогами фізичного існування. Яку б насолоду не приносило людині усвідомлення того, що вона працює, рухається, бореться, але вона повинна відчувати, що зусилля її не пропадають марно і що вона посувається вперед. Але хіба людина може вдосконалюватися в тому випадку, якщо вона рухається без будь-якої мети або, що майже те ж саме, якщо ця мета за своєю природою нескінченна? Оскільки мета

залишається однаково далекою, яким би не був великим пройдений шлях, то прагнути до неї – все одно що безглуздо тупцювати на одному і тому ж місці.

Почуття гордості, з яким людина обертається назад для того, щоб поглянути на вже пройдене простір, може дати тільки дуже ілюзорне задоволення, тому що шлях від цього анітрохи не зменшився. Переслідувати якусь свідомо недосяжну мету – це означає прирікати себе на вічний стан невдоволення. Звичайно, часто трапляється, що людина сподівається не тільки без будь-яких підстав, але і всупереч всяким підставам, і ця надія дає їй радість. На деякий час вона може підтримати людину, але вона не могла б пережити невизначений час повторних розчарувань досвіду. Що може дати краще майбутнє в порівнянні з минулим, якщо неможливо досягти такого стану, на якому можна було б зупинитися, якщо немислимо навіть наблизитися до бажаного ідеалу? І тому, чим більшого досягає людина, тим відповідно більшого вона буде бажати: придбане або досягнуте буде тільки розвивати і загострювати її потреби, не тамуючи їх.

Можливо, скажуть, що діяльність і праця самі по собі приємні? Але для цього треба, перш за все, засліпити себе, щоб не бачити повної безплідності своїх зусиль. Потім, щоб відчутти таке задоволення, щоб воно могло заспокоїти і замаскувати неминуче супроводжуючу його хворобливу тривогу, нескінченний рух має принаймні розвиватися цілком вільно, не зустрічаючи на своєму шляху ніяких перешкод. Але варто йому зустрітися з якоюсь перешкодою, і ніщо тоді не заспокоїть і не пом'якшить супроводжуючого його страждання. Але було б справжнім чудом, якби людина на своєму життєвому шляху не зустріла жодної непереборної перешкоди. При цих умовах зв'язок з життям тримається на дуже тонких нитках, які в кожную хвилину можуть розірватися....

Змінити такий стан справ можна лише за тієї умови, якщо людські пристрасті знайдуть собі певну межу. Тільки в цьому випадку можна говорити про гармонію між прагненнями і потребами людини, і тільки тоді останні можуть бути задоволені. Але оскільки всередині індивіда немає ніякого стримуючого начала, то воно може виходити тільки від певної зовнішньої сили. Духовні потреби потребують якогось регулюючого начала, що відіграє по відношенню до них ту ж

роль, яку організм виконує в сфері фізичних потреб. Ця регулююча сила, звичайно, повинна мати, в свою чергу, моральний характер. Пробудження свідомості порушило той стан рівноваги, в якому дримала тварина, і тому тільки одна свідомість може дати засіб до відновлення цієї рівноваги. Матеріальний примус в даному випадку не може мати ніякого значення; серця людей не можна змінити за допомогою фізико-хімічних сил. Оскільки прагнення не затримуються автоматично за допомогою фізіологічних механізмів, постільки вони можуть зупинитися тільки перед такою межею, яка буде ними визнана справедливою. Люди ніколи не погодилися б обмежити себе в своїх бажаннях, якби вони відчували себе вправі перейти призначену для них межу. Однак з огляду на міркування, вже зазначені нами вище, доводиться визнати, що люди не можуть продиктувати самі собі цей закон справедливості; він повинен виходити від особи, авторитет якої вони поважають і перед яким добровільно схиляються.

Лише суспільство – або безпосередньо, як ціле, або за посередництвом одного зі своїх органів – здатне грати цю стримуючу роль; тільки воно має ту моральну силу, яка височить над індивідом і перевагу якої останній змушений визнати. Нікому іншому, крім суспільства, не належить право зазначати для людських бажань ту крайню межу, якої вони не повинні переступити. Одне лише воно може визначити, яка винагорода повинна бути гарантована в майбутньому кожному, хто йому служить в інтересах загального блага.

Отже, помиляється той, хто стверджує, що людська діяльність може бути звільнена від усякої вузди. Таким привілеєм на цьому світі не може користуватися ніхто і ніщо, тому що будь-яка істота, як частина всесвіту, пов'язана з її іншою частиною; природа кожної істоти і те, як вона проявляється, залежать не тільки від цієї істоти, але і від всіх інших істот, які і є, таким чином, для неї стримуючою і регулюючою силою. В цьому відношенні між яким-небудь мінералом і мислячою істотою вся різниця полягає лише в ступеню і формі. Для людини в даному випадку характерна та обставина, що стримуюча її вузда за своєю природою не фізичної, а моральної, тобто соціальної, властивості. Закон постає для неї не у вигляді грубого тиску матеріального середовища, а в образі вищої, і визнаної нею вищою,

колективної свідомості. Більша і краща частина життєвих інтересів людини виходить за межі тілесних потреб і тому звільняється від ярма фізичної природи, однак потрапляє під ярмо суспільства.

У момент громадської дезорганізації – буде вона відбуватися в результаті хворобливої кризи або, навпаки, в період сприятливих, але занадто раптових соціальних перетворень – суспільство виявляється тимчасово нездатним проявляти потрібний вплив на людину, і в цьому ми знаходимо пояснення тому різкому росту кривої самогубств, які ми встановили вище.

І дійсно, в момент економічних бід ми можемо спостерігати, як виникла криза тягне за собою звісне змішання класів, в силу якого цілий ряд людей виявляється відкинутим в розряд нижчих соціальних категорій. Багато вимушені урізати свої вимоги, скоротити свої звички і взагалі привчитися стримувати себе. Стосовно цих людей вся робота, всі плоди соціального впливу, таким чином, пропадають даром, і їх моральне виховання повинно початися заново. Само собою зрозуміло, що суспільство не в змозі одним махом привчити цих людей до нового життя, до додаткового самообмеження. В результаті, всі вони не можуть примиритися зі своїм погіршеним становищем; і навіть сама перспектива погіршення стає для них нестерпною; страждання, які змушують їх насильно перервати змінене життя, настають раніше, ніж вони встигають відчувати це життя на досвіді.

Однак те ж саме відбувається в тому випадку, якщо соціальна криза приводить до раптового збільшення загального добробуту і багатства. Тут знову-таки змінюються умови життя, і та шкала, якою визначалися потреби людей, виявляється застарілою; вона пересувається разом зі зростанням суспільного багатства, оскільки вона визначає в загальному і цілому частку кожної категорії виробників. Колишня ієрархія порушена, а нова не може відразу встановитися. Для того щоб люди і речі зайняли в суспільній свідомості належне їм місце, потрібен великий проміжок часу. Поки соціальні сили, віддані самим собі, не прийдуть в стан рівноваги, відносна цінність їх не піддається обліку і, отже, на деякий час будь-яка регламентація виявляється неспроможною. Ніхто не знає в точності, що можливо і що неможливо, що справедливо і що несправедливо; не можна вказати

межу між законними і надмірними вимогами та сподіваннями, а тому всі вважають себе вправі претендувати на все. Яким би поверховим не було це суспільне потрясіння, все одно, ті принципи, на підставі яких члени суспільства розподілюються між різними функціями, виявляються порушеними. Оскільки змінюються взаємовідносини різних частин суспільства, остільки і ідеї, які виражають ці відносини, не можуть залишитися непорушними.

Той соціальний клас, який особливо багато виграв від кризи, не налаштований більше миритися зі своїм колишнім рівнем життя, а його нове, виключно сприятливе положення викликає цілий ряд заздрісних бажань в оточуючому його середовищі. Громадська думка не в силах своїм авторитетом стримати індивідуальні апетити; ці останні не знають більше такої межі, перед якою вони змушені були б зупинитися. Крім того, уми людей знаходяться в стані природного збудження хоча б тому, що сам пульс життя в такі моменти б'ється інтенсивніше, ніж раніше. Цілком природно, що разом зі зростанням добробуту ростуть і людські бажання; на життєвому бенкеті їх чекає багатша здобич, і під впливом цього люди стають вимогливішими, нетерплячими, більше не миряться з тими рамками, які їм ставив нині знесилений авторитет традиції. *Загальний стан дезорганізації або аномії* погіршується тим фактом, що пристрасті найменше згодні підкоритися дисципліні саме в той момент, коли це найпотрібніше.

За такого стану справ дійсність не може задовольнити пред'явлені людьми вимоги. Неприборкані претензії кожного неминуче будуть йти далі за всякий досяжний результат, бо ніщо не перешкоджає їм розростатися безмежно. Це загальне збудження буде безперервно підтримувати саме себе, не знаходячи собі ні в чому заспокоєння. А так як така погоня за недосяжною метою не може дати іншого задоволення, крім відчуття самої погоні, то варто тільки цьому прагненню зустріти на своєму шляху яку-небудь перешкоду, щоб людина відчула себе абсолютно вибитою з колії. Одночасно з цим сама боротьба стає запеклішою і боліснішою як тому, що вона менш врегульована, так і тому, що борці особливо розпалені. Всі соціальні класи виходять зі звичних рамок, так що певного класового поділу більш не існує. Спільні зусилля в боротьбі за існування досягають

вищої точки напруги саме в той момент, коли це найменше продуктивно. Як за таких умов може не ослабнути бажання жити?

Наше пояснення підтверджується тим виключним імунітетом в сенсі самогубства, яким користуються бідні країни. Бідність застерігає від самогубства, тому що сама по собі вона служить вуздою. Що б не робила людина, але її бажання до певної міри повинні узгоджуватися з її засобами; наявне матеріальне становище завжди служить в певній мірі вихідним пунктом для визначення того, що бажано було б мати. Отже, чим меншим володіє людина, тим менша у нього спокуса безмежно розширювати коло своїх потреб. Безсилля привчає нас до поміркованості, і, крім того, в середовищі з тільки середнім достатком, ні в кого немає достатнього приводу заздрити.

Багатство, навпаки, дає нам ілюзію, ніби ми залежимо тільки від самих себе. Зменшуючи опір, який нам протиставляють обставини, багатство дозволяє нам думати, що вони завжди можуть бути переможеними. Чим менше людина обмежена в своїх бажаннях, тим важчим є для неї будь-яке обмеження. Тому, не без підстав, багато релігійних вчень звеличують благодіяння і моральну цінність бідності; остання є найкращою школою до того, щоб людина привчилася до самовладання. Змушений невпинно дисциплінувати самого себе, індивід легше пристосовується до колективної дисципліни; навпаки, багатство, збуджуючи індивідуальні бажання, завжди несе з собою дух обурення, який є вже джерелом аморальності. Звичайно, все вищесказане не можна витлумачити в тому сенсі, що слід перешкоджати людині в її боротьбі за покращення матеріального становища; але якщо проти тієї моральної небезпеки, яку тягне за собою зростання добробуту, відомі протиотрути, то все-таки не слід упускати її з поля зору.

III

Якби аномія виявлялася завжди, як в попередніх випадках, у вигляді періодичних нападів і гострих криз, то, звичайно, час від часу вона могла б змусити коливатися соціальний відсоток самогубств, але не була б його постійним і регулярним фактором. Існує між тим певна сфера соціального життя, в якій аномія є хронічним явищем; ми говоримо про комерційний та промисловий світ. [...]

І тому з повною підставою можна запитати себе: чи не в силу вищевказаних причин морального порядку економічні кризи були за останній час настільки багаті самогубствами? В розумно дисциплінованому суспільстві окремих індивідів легше переносити всі удари долі. Будучи заздалегідь привченим до стриманості і поміркованості, людина з набагато меншою напругою волі може перенести нові необхідні труднощі. Але якщо людині ненависні будь-які межі як такі, то чи може суворіше обмеження не здатися нестерпним? Як боляче усвідомлювати, що життя жорстоко відкинуло його назад, якщо єдиним його життєвим завданням є прагнення постійно перевершувати той пункт, якого він в даний момент досяг.

Сама дезорганізація, настільки характерна для нашого економічного устрою, широко відкриває двері для будь-якого роду авантюри. Фантазія працює невпинно, і оскільки над нею немає ніякої стримуючої сили, то вона знаходиться цілком у владі випадку. Разом з ризиком зростає і відсоток невдач, і найбільше крахів спостерігається якраз тоді, коли вони особливо убивчі. А тим часом ці нахили настільки вкорінилися в суспільстві, що воно вже цілком звикло до них і вважає їх абсолютно нормальним явищем.

Часто стверджують, що почуття постійного невдоволення закладено в самій природі людини, що вона без відпочинку і спокою прагне до невизначеної мети. Пристрасть до нескінченного в даний час навіть вважається ознакою моральної переваги, тоді як воно може зародитися лише в свідомості засмучених індивідів, які підносять до рівня закону цей безлад, від якого вони страждають. [...]

Тому аномія є в наших сучасних суспільствах регулярним і специфічним фактором самогубств; це одне з тих віянь, якими визначається щорічна сума самогубств. Отже, можна сказати, що ми маємо зараз справу з новим, відмінним від усіх інших типом самогубства. Різниця полягає в тому, що даний тип залежить від характеру зв'язку між індивідами і суспільством, а не від того способу, яким цей зв'язок регламентується. *Егоїстичне* самогубство виникає тому, що *люди не бачать сенсу в житті, альтруїстичне* - викликається тим, що *індивід бачить сенс життя поза ним самим; третій, тільки що встановлений нами вид визначається*

безладною, нерегульованою людською діяльністю і супутніми їй стражданнями. Беручи до уваги його походження, ми дамо цьому останньому виду самогубства назву **аномічне**.

Не можна, звичайно, заперечувати, що між цим і егоїстичним видом самогубства існує деяке споріднення. І той, і інший в своєму корені визначаються відчуженістю, недостатньою близькістю суспільства до індивіда, але «сфера бездіяльності», якщо можна так висловитися, в цих двох випадках абсолютно різна. У першому, при егоїстичному виді самогубства, дефект знаходиться у власне колективній діяльності, яка втрачає свій зміст і значення. Навпаки, при аномічному самогубстві вирішальну роль відіграють виключно індивідуальні пристрасті, що не зустрічають на своєму шляху ніякої стримуючої сили. Тому можна сказати, що ці два типи самогубства, незважаючи на те що вони мають цілий ряд спільних точок дотику, залишаються незалежними один від одного. Можна віддавати суспільству все, що тільки є в нашій істоті за своєю природою соціального, і в той же час не вміти стримувати своїх бажань; можна, зовсім не будучи по натурі своєї егоїстом, перебувати в аномічному стані, і навпаки. Егоїстичне і аномічне самогубства більшу частину своїх жертв вербують в різнорідних прошарках суспільства: перше поширене переважно серед інтелігенції, у сфері розумової праці; друге спостерігається головним чином в світі торгівлі і промисловості. [...]

Дюркгейм Е. Самоубийство: соціологічний етюд / Пер, с фр. с сокр.; под ред. В. А. Базарова. – М.: Мысль, 1994. – С.67-139 – переклад з рос. Л.Й.Гуменюк

Питання до тексту

1. Яка, на Вашу думку, мета праці Е.Дюркгейма «Самогубство: соціологічний етюд»?
2. Як, за результатами дослідження, різні віросповідання впливають на самогубство? Приведіть приклади з праці. Чому серед вірних протестантської релігії було виявлено найбільшу кількість самогубств?
3. Назвіть основні підвиди егоїстичного самогубства. Вкажіть на основні відмінності між ними

4. Поясніть значення поняття «аномія» за Е.Дюркгеймом?

5. Порівняйте усі види самогубств за Е.Дюркгеймом. Чим вони відрізняються?

П.Сорокін

ЗЛОЧИН І ПОДВИГ

Встановивши попередні визначення кожної з основних категорій поведінки, розглянемо тепер кожну з них більш детально. Почнемо з вивчення злочинів і покарань і спробуємо дати визначення кожному члену цієї пари. Як відомо, злочини і покарання вивчаються наукою кримінального права. Стосовно цього написано сотні тисяч томів і є безліч визначень. Але, незважаючи на цю розмаїтість визначень, доводиться зізнатися, що загальноновизнаного поняття злочину, а відповідно і покарання, до сих пір ще немає. Головний гріх значного числа визначень полягає в тому, що замість аналізу дійсних причинних взаємодій, які існують в живій дійсності, догматика кримінального права досить посилено займалася і займається аналізом перерахованих в кодексі «злочинних діянь», ігноруючи аналогічні явища, існуючі поза кодексом. Звідси ж походить і другий її гріх, а саме: змішання теоретичної точки зору з практичною, наявного – з необхідним. Пристосовуючи свої визначення до діючих укладень, виконуючи чисто практичні завдання, догматика кримінального права не могла не впасти в цей гріх змішання «суцього» і минулого з «належним». Завдяки цій обставині не дивно, що в ній були і до сих пір ще існують тисячі «антиномій», які навряд чи з'явилися б при різкому розмежуванні цих принципово різних точок зору.

I. Традиційний прийом побудови понять злочинного діяння і покарання такий. Кажуть зазвичай, що *«злочинне діяння є діяння, що порушує норми правопорядку»*. [...] Розглянемо коротко основні типи спроб, що мають на меті виділити злочинні діяння з розряду інших правопорушень.

A). Одні автори, намагаючись відокремити кримінальні правопорушення від інших, вказували на те, що відмітною ознакою перших є зміст потерпаючих від них людських потреб, інакше кажучи, *злочинні акти, на їхню думку, відрізняються від*

інших правопорушень та проступків за самим змістом цих актів. Але тоді постає питання, які ж акти, в такому випадку, є злочинними за своєю природою! Чи можна вказати хоча б один акт, який би сам по собі вважався злочинним у всіх кодексах? Чи можна, наприклад, таким актом вважати вбивство? [...] Якщо акт вбивства за своєю природою є злочин, то він повинен бути злочином завжди і всюди. А оскільки він таким не є – то, значить, зарахування його до кримінальних правопорушень залежить не від його природи або змісту, а від чогось іншого. [...] Наприклад, за нашим кодексом донедавна відступ від православної віри в язичництво вважався кримінальним правопорушенням, а за європейськими кодексом – перехід з будь-якої релігії в іншу не складає злочину. [...] Тому зараховувати ті або інші акти за самим їх змістом до кримінальних правопорушень і тим самим намагатися відокремити останні від інших правопорушень – завдання безнадійне, схоже на спробу вирішення площі кола.

Б). Іншим видом виділення кримінальних правопорушень з інших можуть бути ті численні теорії, які стверджують, що *злочинними актами є ті правопорушення, які порушують або загрожують найбільш важливим інтересам людини і даної групи.* Інакше кажучи, законодавець зараховує до злочинних актів акти найбільш шкідливі і небезпечні для благополуччя даної соціальної групи. Чи потрібно говорити, що ця спроба, як і попередня, повинна бути визнана невдалою. Досить переглянути низку кодексів і навіть один кодекс, щоб привести безліч фактів проти подібного положення. Справді, яка небезпека може полягати в тому, що брамін купить молоко? Ніякої. Однак цей акт вважався злочинним і опускав його до ступеня судри, тобто присуджував до одного з найтяжчих покарань, тоді як акт незрівнянно небезпечніший, саме акт вбивства браміном людини іншої касты, міг пройти безкарним і міг бути не злочинним. [...]

В). Наступною категорією є все ті вчення, які намагаються виділити кримінальні правопорушення серед інших за *допомогою аналізу «внутрішнього стану» правопорушника.* Одне з них при цьому таким «внутрішнім злочинним станом» вважає стан «обману». Якщо, отже, людина здійснює правопорушення усвідомлюючи, що вона чинить правильно, то її акти не є кримінальним

правопорушенням; якщо ж вона, свідомо розуміючи, що чинить неправильно, порушує норму правопорядку, її акт буде злочинним. Інші під таким «внутрішнім злочинним станом» розуміють стан «недоброякісності щодо розуму, почуття, волі і до того ж особливо варте осуду для цієї особи (тобто злочинця) з точки зору законодавця». Цю категорію рішень слід також визнати невдалою. По-перше, нічим не доведеним є положення, що «цим духовним станом правопорушника керується законодавець при виділенні кримінальних правопорушень». Одному Богові відомо, які психічні процеси відбувалися в його голові. Можливо, встановлюючи відому норму, законодавець думав зовсім не про «стан злочинності», а про щось інше, ну хоча б про те, чи скоро настане час його обіду, і керувався тому лише правилом - скоріше як-небудь «зліпити» норму і йти відпочити ... [...]

Г). Нарешті, чи не найпоширенішою є теорія, яка *differentia specifica* кримінальних правопорушень бачить в тому, що *вони обкладаються покараннями*. «Кримінальні правопорушення суть *карані правопорушення*» – ось коротке визначення злочинів з цієї точки зору. Ця цілком зрозуміла і безперечна, з першого погляду, формула, однак, перестає бути такою, якщо уважно вдивитися в її зміст. Перш за все, під цю формулу можна підвести низку чисто цивільних, з точки зору кодексів, правопорушень, а саме тих, які накладають майнове стягнення з винуватця на користь потерпілого. По-друге, простежимо далі, як визначається тут покарання, в чому вбачається його сутність. Зазвичай сутність покарання вбачається або в примшуванні, яке зводиться до *заподіяння злочинцеві певної втрати або страждання*, або в осуді або взагалі в заподіянні зла. Але ясна річ, що покаранням буде не всяке заподіяння зла, страждання, позбавлення або осуд; хто-небудь може кому-небудь ненароком, без наміру, без приводу, «ні з того, ні з сього» заподіяти зло, вилаяти і ін. (наприклад, ударити, побити і ін.), проте ці акти не можна назвати покаранням. Покаранням ці заходи будуть лише тоді, коли вони викликані злочином, коли вони є реакцією на злочин. Немає покарання без злочину, і логічним моментом, що спричиняє страждання покаранням, є саме погляд на нього як на наслідок злочину, як на реакцію, викликану останніми. [...]

Отже, зараз перед нами завдання визначення злочину, тобто виділення класу певних актів, що мають однакову природу і однакові ознаки Для досягнення цієї мети, перш за все, нагадаємо, що не можна ознаки класу «злочинних» актів шукати поза психікою ... «Злочинним» буде і може бути той чи інший акт не сам по собі, а лише в тому випадку, коли в психічному переживанні кого-небудь він кваліфікується як злочинний. Якби ми спробували виключити цю чисто психічну природу злочину – ми б не побачили в актах нічого, крім простих актів, тобто рухів двох або більшого числа тіл, що мають певну форму, певну швидкість і ін. У цьому випадку вчинки людей були б тим, чим вони є в очах фізика, який вивчає їх «як окремі види взаємодії двох або більшого числа тіл», як окремий випадок складної взаємодії, що взагалі вивчається механікою. [...]

Ця взаємодія було б, в цьому випадку, однорідною з взаємодією двох каменів, тільки більш складною і багатоманітною. Там, де немає психіки, там немає і злочинних форм взаємодій і взаємовідносин. Де немає індивіда, обдарованого психічним життям, немає і не може бути ніяких злочинних актів. Не в тому чи іншому характері акту полягає його «злочинність», а в тому, що цей акт ким-небудь психічно переживається як злочинний, як заборонений. [...]

Зі сказаного випливають нижченаведені **основні положення**:

- 1) злочин може бути тільки психічним явищем, і клас злочинних явищ є класом специфічних психічних процесів, пережитих тим чи іншим індивідом;
- 2) визначити ознаки злочину означає виокремити ознаки специфічного класу психічних переживань;
- 3) оскільки психічні переживання дані тільки в індивіді, то при визначенні злочину і злочинних діянь можна враховувати позицію того чи іншого індивіда, тобто точкою віднесення неминуче стає індивід. Той чи інший акт може бути злочином лише з погляду кого-небудь, індивіда або групи індивідів;
- 4) для кожного індивіда злочинними будуть ті акти (*facere, abstinere i pati*), дійсні або уявні, свої або чужі, які збуджують в ньому відповідні специфічні переживання. Такі основні положення, неминуче випливають з тези, що *злочинність є явищем чисто психічним*, а не зовнішнім.

З цих положень, в свою чергу, випливають *такі правила*:

1. *Не можна шукати ознаки «злочинності» в самому змісті або в матеріальному характері тих чи інших актів.* Немає жодного акту, дійсного або уявного, який за своєю матеріальною природою був би злочинним або забороненим.

Один і той же акт навіть в одній і тій же групі міг бути і злочином і подвигом, в залежності від того, які переживання він збуджував в особистості, ким виконувався і на користь кого він був спрямований, наприклад, акт вбивства, якщо він спрямований проти ворога або чужинця, був подвигом, якщо ж спрямований був проти єдинородців – вважався злочином з точки зору одних і тих же осіб. Якщо господар вбивав раба – вчинок з точки зору господаря і інших не вважався злочином, якщо ж раб вбивав господаря – його вчинок кваліфікувався як акт злочинний ... І тепер ще за вбивство ворога на війні одні й ті ж особи дають винагороди, але за вбивство в мирний час того ж іноземця посилають на каторгу. Те саме відноситься і до крадіжки і до всіх інших актів. Брехню і обман в нормальних умовах ми вважаємо за щось варте осуду, неприпустиме; але та ж брехня в сфері дипломатичних відносин – зводиться в принцип і винагороджується. Говорити правду – ми вважаємо соціальною необхідністю; але говорити правду, наприклад, ворогові, під час військових дій, ворогові, який вимагає від солдата, який потрапив у полон, відомостей про кількість, розташування і плани війська, до якого належить цей солдат, - ми вважаємо річчю неприпустимою, тавруємо термінами «зрада», «невірність» і так чи інакше караємо . [...]

2. Не можна, далі, вважати злочином, як багато хто думає, *акти, які заподіюють страждання, тільки через те, що вони завдають страждань.* Може бути надана низка актів, що заподіюють страждання кому-небудь, але не збуджують в душі цього або інших індивідів специфічного душевного процесу, у зв'язку з чим ці акти повинні були б вважатися злочинними. Так, наприклад, поліція «при виконанні своїх службових обов'язків» нерідко завдає психічних і фізичних страждань, проте зазвичай ці акти як особисто постраждалими, так і іншими особами не кваліфікуються як злочинні акти. Вони не викликають

специфічного процесу в їхній психіці, а тому і не можуть бути злочинними. Не кваліфікуються, як злочинні, і ті заподіюючі страждання акти, які робляться, наприклад, для «блага» індивідів, які терплять страждання, наприклад, дії хірурга, доктора, часом заподіюють чималі страждання, або ж акти педагога, з педагогічною метою нерідко викликають в учня низку переживань з негативним емоційним тоном ... Інакше кажучи, хоча злочинні акти і завдають в більшості випадків те чи інше страждання, але *логічним моментом, що робить їх злочинними, є не страждання, а те, що вони збуджують специфічне душевне переживання.*

Отже, для того щоб визначити клас злочинних актів, необхідно охарактеризувати ті ознаки спеціальних психічних переживань, наявність яких в «душі» індивіда і обумовлює собою кваліфікацію ним тих чи інших актів як актів злочинних. [...]

Одні акти і види поведінки, як свої, так і чужі, ми переживаємо і усвідомлюємо як акти «дозволені або належні», «справедливі» і приписуємо собі і іншим то право на їх вчинення, то право на їх «прийняття», то право на їх нетерпіння, то обов'язок їх здійснити, то обов'язок їх терпіти, то обов'язок утримуватися від них. Цей розподіл взаємних прав і обов'язків є майже у всіх людей. Якими б різноманітними і складними не були стосунки, що виникають між індивідом і іншими, а також і серед інших індивідів між собою, для кожного конкретного випадку у кожного індивіда вже є свого роду «рецепт», що дозволено одній стороні і до чого зобов'язана інша, який вид взаємин, на думку індивіда, буде «справедливим», «нормальним» або належним в даному випадку.

Яким чином з'являються в особи подібні уявлення належної і неналежної поведінки, це питання нас тут не цікавить, важливо те, що вони є. Як вже вище було зазначено, наша психіка при здійсненні і сприйнятті подібних актів залишається, так би мовити, нейтральною, в ній не виникає ні ненависті, ні любові, ні злості, ні подяки. Якщо тепер індивід здійснює, або сприймає, або уявляє акт, що суперечить його уявленням «дозволено-належної» поведінки, - акт уже викликає в його душі інші переживання. Протиріччя переходить в образу, образа викликає ворожість, яка іноді доходить до ненависті, акт безпідставно починає здаватися чимось

негативним, відштовхуючим і отримує в результаті набір різних назв, які свідчать про його морально негативний характер. Акти злочинні, заборонені, аморальні, грішні, несправедливі, беззаконні, неналежні і ін. – всі ці акти мають між собою ту важливу схожість, що вони суперечать «дозволено-належній» поведінці індивіда і з цієї точки зору всі вони суть акти однорідні, хоча і носять різні назви, залежно від того, в якій сфері вони відбуваються (релігійній чи нерелігійній та ін.).

У кожному злочинному акті є щонайменше два елементи психічного життя: а) уявлення «забороненого» акту і б) відштовхуюча емоція. А оскільки «забороненість» (так само як і несправедливість, злочинність, гріховність, аморальність, недозволеність і ін.) акту зводиться в кінцевому рахунку до протиріччя з уявленням «дозволено-належної» поведінки, то елемент «а» можна замінити уявленням акту, який суперечить уявленню «дозволено-належної» поведінки. До цих двох основних елементів злочинного акту надалі дуже часто приєднується чуттєвий елемент – страждання: злочинний акт, дійсно досконалий, а іноді і просто представлений, дуже часто викликає переживання, що супроводжується негативним емоційним тоном. А на основі цих елементів в подальшому вже мимовільно виникає ряд чуттєво-емоційних процесів: переживання «образи», ворожнечі, ненависті, бажання помститися і ін.

Ці специфічні переживання є майже у всіх людей всіх часів і народів. У первісних народів ці заборонені акти називаються різними словами; етнографи дали цим актам загальне загальне назва «табу», взяте у полінезійців. Такими «забороненими» актами є, з точки зору будь-якого індивіда, акти, що суперечать тим вчинкам і тому шаблону поведінки, який визнається ним як «належний». Інакше кажучи, *злочинні або заборонені акти – це акти, що суперечать «дозволено-належному» шаблону поведінки.* Таке найпростіше визначення злочину. Отже, загальною ознакою всього класу злочинних актів і злочинної поведінки (з точки зору будь-якого індивіда) буде ознака протиріччя їх з поведінкою і актами, усвідомлюваними як «дозволено-належні» (протиріччя атрибутивно-імперативних переживань). Це уявлення «суперечливого» акту запускає відштовхуючу емоцію, а

до них потім вже може приєднатися низка нових психічних елементів: почуттів, емоцій і ін.

Це визначення злочину за своїм логічним характером – абсолютне (всі акти і види поведінки, що володіють зазначеною ознакою «а», будуть злочинними з точки зору відповідного індивіда). Але за змістом самих актів, що викликають ці переживання «забороненості» в тому чи іншому індивіді, воно відносне. Відносне – в тому сенсі, що воно допускає кваліфікацію яких завгодно актів в якості актів злочинних.

Якщо хто-небудь приписує батькові право вбивати всіх своїх дітей, а їм – обов'язок підставляти себе під ніж батька («належна» поведінку з точки зору даного індивіда), то всі акти дітей, якщо вони спробували б оскаржувати і боротися проти таких намірів батька, кваліфікувалися б такою особою як акти злочинні. Якщо ж хтось вважає обов'язком батьків не бити дітей, а їх права – не терпіти побоїв («належне» взаємовідношення), то, очевидно, будь-який акт батька, що реалізується у вигляді тих чи інших побоїв, з точки зору такої особи буде злочинним. Загалом, будь-який акт потенційно може бути злочинним, якщо відповідними будуть уявлення належної поведінки у того чи іншого суб'єкта ... [...]

Що ж стосується того, що злочин завжди порушує соціальні інтереси, що він ображає свідомість всього суспільства, то це положення представляє деяке непорозуміння внаслідок того, що адже і шаблони поведінки злочинця є також продуктом соціальних відносин, і що злочинець також становить частину даного суспільства; отже, злочин ображає вже свідомість не всього суспільства, а лише його частини, за винятком всіх тих, хто має шаблони, тотожні з шаблонами злочинця, які, в свою чергу, часто ображаються через покарання і для яких саме покарання перетворюється в злочин . [...]

Сорокин П. Преступление и подвиг // Сорокин П. Человек. Цивилизация. Общество. / Пер. с англ. А.Ю. Согомонова. М.: Политиздат, 1992. – С.60-81. – переклад з рос. Л.Й.Гуменюк

Питання до тексту

1. Які ознаки використовують кримінологи при визначення злочинних діянь для виокремлення їх з розряду інших правопорушень?
2. Що має на увазі автор, коли зазначає, що «не можна ознаки класу злочинних актів шукати поза психікою»?
3. Які основні положення заклав П.Сорокін у визначення «злочинності» акту?
4. Назвіть правила, яких необхідно дотримуватись при визначенні «злочинності» акту

І. Рущенко

«КРИМІНАЛЬНА РЕВОЛЮЦІЯ» ЯК СОЦІЄТАЛЬНИЙ ФАКТОР

«Кримінальна революція» – далеко не звичне для вуха професійного соціолога поняття, оскільки сама наука про суспільство спочатку орієнтувалася на вивчення соціального порядку і нерідко керувалася гегелівською тезою про розумність всього справжнього. «Кримінальна революція» в цьому контексті – дещо апріорі асоціальне, що не вкладається в рамки здорового глузду і суперечить соціальному порядку. Ми звикли, що «кримінальне» як перетворена форма соціального є чимось маргінальним, відгородженим від «великого» суспільства, яке існує, принаймні в концентрованому вигляді, в місцях позбавлення волі за парканами з колючим дротом під електричною напругою. Однак при більш уважному і детальному аналізі місця «кримінального» в суспільствах перехідного типу погляд на його роль може змінитися, і тоді, можливо, «кримінальна революція» не буде виглядати як «випадково кинуте слівце».

Світові прецеденти

Чи відбувалися «кримінальні революції» в інших країнах, або ж це унікальна констеляція обставин і неповторна хронологія подій на уламках радянського суспільства? Відповідні прецеденти не типові для післявоєнної історії європейських країн (навіть чи молодіжні бунти і етнічні заворушення у Франції відповідають цьому визначенню), а ось в країнах третього світу подібні приклади знайти не

складно. Ознакою «кримінальних революцій» є сценарії, за якими «кримінальне» виходить за свої звичайні межі і проникає в сфери соціального, політичного, культурного життя з інтенсивністю і згубністю весняної повені. Така ситуація, наприклад, склалася в 70-х і 80-х роках ХХ століття в деяких країнах Латинської Америки. Тут реальну владу або на деякий час, або в конкретних районах захопили кокаїнові мафії. Сотні тисяч і навіть мільйони селян, робітників, охоронців, службовців працювали (а в якійсь мірі до сих пір працюють) на мафію, а їх доходи і матеріальний рівень сімей залежали від кримінального промислу і волі ватажків злочинного світу. Політики, державні діячі, поліцейські чиновники і військово командування виявилися заангажованими в справах наркомафії. У Болівії стався ряд «кокаїнових путчів», з ініціативи наркомафії виникла мережа штурмових загонів під гаслами фашистського «чорного інтернаціоналу», якийсь час при владі перебували ставленики криміналітету, а кокаїнова індустрія перетворилася в провідну економічну галузь. А що ж громадська думка? Цікавим феноменом є широка популярність ватажків мафії в низах. Наркобарони завбачливо здійснювали щось, що нагадує соціальні програми, будували дешеве житло, допомагали бідним, оплачували навчання дітей, надавали стипендії для освіти за кордоном і т.п. У підсумку в разі потреби вони сміливо йшли на вибори і впевнено їх вигравали. [...]

Головний вектор «української кримінальної революції»

Був ще й третій тип кримінальних ділків, які мали перетворитись у справжніх героїв «української кримінальної революції». На сцену вийшли злочинці часів «застою» – ті, хто не тільки володів кримінальним талантом, а й зумів правильно вхопити суть змін і перспективи на майбутнє, тобто інтуїтивно правильно розуміли головний вектор «української кримінальної революції». На порядку денному виявилось не просто гасло експропріації грошей і майна (звичайна кримінальна філософія), але завдання стати власником і прибрати до рук те, що раніше було «загальнонародною власністю». Філософія капіталіста не була властивою ні кримінальникам старого гарту (вони взагалі негативно ставилися до приватної власності як перешкоди для способу життя «бродяги»), ні «спортсменам» і

примітивним бандитам, які, по суті, були підпільниками і кочівниками, оскільки навчилися вправно відбирати чуже майно, але не оволоділи наукою утримувати власність у своїх руках. А ось новий тип криміналітету повинен був поєднувати риси капіталіста і злочинця. З одного боку, мати образ людини рішучої, без комплексів, яку краще мати в якості друга, ніж ворога, не зупинятися перед насильством, якщо воно виправдане інтересами власного бізнесу, а з іншого – реалізовувати програму накопичення легалізованого капіталу, а значить, не тільки «хапнути», але і навчитися «відмивати» гроші і крок за кроком підніматися з кримінального андеграунду на нові соціальні щаблі, обзаводитися політичними зв'язками, а ще краще самому отримати статус політика, захищеного державним імунітетом, стати, врешті-решт, публічною фігурою, громадським діячем і ін.[...]

Вкінці 1990-х вулична стрілянина потроху вщухає. Багатьох «джентльменів удачі» вже немає в списках живих, правоохоронні органи поступово «оговтуються» і починають перехоплювати ініціативу щодо контролю над малим і середнім бізнесом, виникають так звані червоні дахи. Природно, конкурентів репресують з подвоєним завзяттям. Остаточно вимальовується головний вектор «кримінальної революції», розгортається боротьба за велику приватизацію, і ведеться вона не на вулицях. Виникають потужні кримінально-олігархічні клани – принципово нове явище в соціальній структурі України; вони ж і стають корпоративними агентами цієї історичної битви. Подібний клан за своєю архітектонікою не складає абсолютного історичного виключення, він повторює структури феодальних часів з системами клієнтелістських відносин. Беззахисні робітники і селяни, дрібні торговці і підприємці, відставні військовослужбовці та правозахисники навіть з полегшенням сприймають патронат сильних світу цього, адже отримують роботу, захист, рішення сімейних проблем або проблем громади (газифікація селища, дорога, лікарня тощо), а за це складають соціальну базу клану і коло відданих виборців. Кланова система швидко поширюється, перетворюючись у певну норму соціального життя. Якщо в структуру клану входять воєнізовані загони, озброєні люди, а боси використовують насильство як інвестицію, то це вже не просто клан як форма соціального устрою відсталого країни, а мафіозна структура. На тлі

загального зменшення кількості вбивств у ці роки зростає обсяг замовлених терактів, що виконувалися професійними кілерами. Але не в цьому суть того, що відбувається. Боротьба за державну власність переноситься в кабінети і коридори влади.

Ті, хто вижив у бурхливі 1990-ті роки, вже не хочуть, щоб їх ідентифікували з бандитами, відбувається зміна габітусу. Герої «кримінальної революції» переодягаються, знімають шкірянки і малинові піджаки, пов'язують краватки і метелики, забороняють під загрозою «зламати ноги» звертатися до них за кримінальним прізвиськом (за сленгом – «поганялом»), беруть уроки рідної літературної мови, наймають стилістів і піарників (оскільки потрібно давати інтерв'ю телевізійникам або виступати на публічних заходах), жертвують на церкви, займаються благодійністю, виступають меценатами. Загалом, пластичність, вміння адаптуватися і не відставати від вимог часу – це, безперечно, сильні риси переможців «кримінальної революції». Хоча розлучатися зі славною молодістю і її символами, мабуть, теж нелегко. Ми пам'ятаємо, як відомий претендент на президентське крісло в 2004 році так і не зняв золотого ланцюга з шиї, коли знімався його передвиборний ролик у невимушеній сімейній обстановці в стилі «гемайншафт». Так звана «цепура» до сих пір ще прикрашає шиї багатьох депутатів всіх рівнів, голів облрад, мерів українських міст (але цих символів кримінального братства майже не видно з-під дорогих піджаків і сорочок «від кутюр»). Кожна революція ставить питання про владу, і в Україні воно стало руба. Це і є логічний фінал «кримінальної революції», коли владу отримують не в результаті повстання і бойових дій, а саме той народ, що «мовчить», власноруч віддає її тим, хто отримав «головний приз» – багатства країни.

«Кримінальна революція» в контексті соціокультурної матриці

Розглянемо предмет нашого дослідження так, як вчив П.Сорокін, помістивши його в трикутник «людина – суспільство – культура». Методологія матриці дає всебічне уявлення про соціальний феномен, оскільки нагадує досліднику його обов'язок розглядати явище в соціокультурній площині.

Отже, почнемо з людини. У структурі свідомості – як масовій, так і індивідуальній – розхитуються, слабшають і руйнуються соціальні бар'єри, які функціонально відповідають за стримування криміногенних імпульсів, що перешкоджають вибору індивідом девіантних і кримінальних форм поведінки.

Теорія соціальних бар'єрів – це окрема тема. Зазначу лише, що мова йде про вироблених цивілізаційними практиками, прийнятих культурою і трансльованих системами соціалізації, виховання і соціального контролю заборонах на певні види соціальної поведінки. Вони створюються сотнями років і багатьма поколіннями людей, але, як показує досвід кризових ситуацій, військових періодів, панічних сценаріїв, мають потенціал для реверсу, можуть руйнуватися з інтенсивністю гірського каменепадку. [...]

Щось схоже, але в широких масштабах, відбувається в ході «кримінальної революції». Страх і сором, корпоративні етичні кодекси, високі релігійні або ідеологічні ідеали – все це за певних обставин зазнає корозії в максимально широких верствах населення. Тут мова йде не про криміналітет, а саме про пересічних громадян. Чому це відбувається? Ми розглядаємо злочин як форму соціальної адаптації, що відкриває людині доступ до суспільних ресурсів і капіталів. Якщо поставити народні маси перед дилемою: або виживати поодинці за всяку ціну (в мирний час, коли ніхто не вимагає організованої соціальної мобілізації), або загинути, але не поступитися принципами, більшість обирає перше. Потрібна певна внутрішня робота, діалог зі своїм «Я» і самоаналіз, щоб ревізувати власні принципи і установки, що підтримують соціальні бар'єри, і легітимізувати кримінальні вчинки. І це успішно робиться, а загальна атмосфера суспільної аномії сприяє ревізії цінностей (психологічний ефект погромів, коли людина діє як «всі» і легко позбавляється від бар'єрів). Цікаво, що на протиправний шлях стають представники всіх соціальних верств. Що стосується «низів» - тут все зрозуміло. Ми бачили, як в 1990-і роки масово ширилися кримінальні і напівкримінальні промисли: дрібна контрабанда, виготовлення контрафактної продукції, перш за все «паленої» горілки, неплатежі за комунальні послуги і за проїзд у громадському транспорті, масові крадіжки того, що раніше не було

предметом кримінальних посягань (овочі з городів, домашні лічильники електроенергії або дроти з опор енергопостачання, тотальне розкрадання майна державних підприємств), кустарне виготовлення наркотичних речовин тощо. Одночасно швидко поширювалися супутні девіантні форми поведінки - алкоголізм, наркоманія, бродяжництво, проституція.

Середній клас в Україні не міг навіть народитися, «не згрішивши», - такими вже були умови і реалії. Зареєструвати власний бізнес, отримати дозвіл або ліцензію, провезти вантаж через державний кордон, сплатити податок, організувати вуличну торгівлю – усі ці дії супроводжувалися неформальними відносинами з корумпованими чиновниками. До цього додавалися рекет, бандитські «наїзди» і «кришування», пограбування і елементарні розкрадання, недобросовісна конкуренція у вигляді підпалу кіосків і ін. Середній та малий бізнес у нас нагадує айсберг, де менша, надводна, частина – декларований прибуток, легальна заробітна плата, заявлені види діяльності, офіційна кількість працюючих, а набагато більша за обсягом підводна – все інше, що і є фактичним стимулом для підприємця і реальністю бізнесу по-українськи.

А що ж вищі верстви, або вони поза підозрою? Великий бізнес у нас перенасичений суто кримінальними практиками, де, кажучи мовою кримінального сленгу, процвітають «дерибан», «відкат», «кидалово», «доляшка» і ін. Що стосується громадської думки про вищі верстви, то тут навіть немає потреби проводити соціологічне дослідження. Пересічний мешканець України впевнений, що усі великі статки в країні отримані кримінальним шляхом. Власне кажучи, у нас навіть немає живого прикладу або міфу про те, як з вуличного чистильника взуття виріс справжній мільйонер. Та й коли б він встиг вирости? Перші мільйони «заробляли» так швидко, що вуличний хлопчисько не встигав почати голитися. Становище певної категорії українських верхів є принизливим – щороку заповнювати «порожні» декларації річних доходів, тримати гроші за кордоном, реєструвати нерухомість на родичів або третіх осіб і червоніти як Альхен з «Дванадцяти стільців», коли вже вкотре потрібно запускати лапу до державного бюджету. Двоєке буття верхів («синдром Корейко») є фактом незавершеності

«кримінальної революції», яка повинна або досягти логічного фіналу в стрункій будівлі кримінального держави з обов'язковою легітимацією більшості кримінальних практик, особистих біографій і капіталів, або нарватися на контрреволюцію і широку репресію всього того, що уособлює собою цей період історичного розвитку.

А тепер подивимося на суспільство і його інституційну структуру. Зовні воно не відрізняється від нормативної, але інституційні дії і відносини, по суті, стають мутантами, і не помічати цього не можна. «Злочинне» розливається в суспільстві, і інституції, які раніше практично не відрізнялися злочинною діяльністю, стають напівкриміналізованими, а напівкриміналізовані – майже повністю злочинними. Так, за радянських часів у правових інституціях, інститутах освіти, науки, державної промисловості містився мінімальний обсяг кримінальних практик. Це означало, що людина, яка працює в рамках цих інституцій (або має з ними справу), протягом життя мала великі шанси уникнути кримінальних відносин. Сьогодні ймовірність цього невисока. Корупція, куплені дипломні роботи і кримінальні дисертації, хабарництво при вступі до навчальних закладів – хіба це поодинокі випадки в інституті освіти? Український робітник може навіть і не здогадуватися, що він є об'єктом кримінальної експлуатації, адже більшість підприємств має подвійні бухгалтерію, розрахунки та зобов'язання, які оплачуються з кишені робітничого класу. Найбільш критична ситуація склалася в системі правоохоронних органів і юстиції. Власне тут проходить один з чутливих нервів «кримінальної революції», адже без придушення цих інституцій, а точніше їх тотальної мутації інші процеси виявилися б під великим питанням. Ніде зовнішня форма, антураж борців зі злочинністю та громадськими порушеннями так не розходиться з реальними практиками, як в цих інституціях. Ноу-хау полягає в псевдоінституціональній поведінці, коли чиновник імітує «правильну» роботу, але власний статус, професійні знання і повноваження використовує у протиправній площині. Формалізація, впорядкування відносин, будучи величезною перевагою інституційних форм взаємовідносин у порівнянні з хаосом і беззаконням «природного стану», виконують функцію гачка для лову хабарів.

Соціологи НДЛ соціально-психологічної роботи в органах ОВС при Харківському національному університеті внутрішніх справ показали це на прикладі корупції в ДАІ. Складні бюрократичні схеми взаємин Державтоінспекції з власниками автомобілів мають просту альтернативу – дав гроші посередникам (вони чекають прохача біля або всередині відповідної установи), і інституційне поле розчистилося – людина економить час, сили і нерви на транзакціях, передбачених законом, але відданих в руки чиновників виключно для їх збагачення.

І нарешті, культура. Те, що стався занепад загальної культури, і мова йде навіть не про високу і елітарну, а про елементарну і повсякденну культуру побуту, спілкування, спільного проживання людей в містах і селах, факт, який відзначають багато спостерігачів. Фізичний бруд на вулицях великих і малих міст і грубість відносин навіть в малих сімейних групах пояснюються не відсутністю фінансів, а кризою свідомості, «розрухою в головах». Однак «святе місце порожнім не буває», і в цьому є певна закономірність, коли місце звільняється для чогось іншого, мабуть, історично більш важливого. Дух капіталізму якщо і заповнив свідомість і душі наших людей, то з якимось особливо збоченим змістом з очевидним кримінальним присмаком. Інтегральним індикатором «кримінальної революції» в сфері культури служить хвиля російського «шансону», яка принесла в широкі народні маси кримінальну субкультуру, кримінальну філософію, сленг, саму тональність кримінального буття. Мало того, що цей пісенний жанр з ентузіазмом сприймався люмпенізованим населенням, але саме він широко тиражувався, рекламувався і нав'язувався засобами масової інформації, що породжує певні підозри щодо осіб, які фінансують радіостанції та виробництво аудіопродукції. [...]

Є у революції початок. Немає в революції кінця?

Можна підбивати певні підсумки і робити прогнози. Отже, «кримінальна революція» - це до певної міри стихійний і стохастичний процес, обумовлений системною кризою суспільства і держави, суттю якого є мутація звичайного соціального порядку, масштабна перебудова соціальних відносин на базі кримінальних уявлень, практик, взаємодій. Рушійними силами цього процесу виступають соціальні групи, найбільше зацікавлені в нав'язуванні суспільству

перетворених практик. Традиційний криміналітет є тільки одним з агентів; корумповані політики, чиновники, працівники правоохоронних органів, підпільні і тіньові ділки вносять свій «посильний внесок» у справу «кримінальної революції». Цікаво спостерігати, як колишні комсомольці, офіцери і генерали правоохоронних органів, «червоні директори» швидко знаходять спільну мову з тими, хто взяв старт з позиції професійного злочинця, і переймають лексику, світогляд, звички засновників кримінального соціуму. Народні маси теж не стоять осторонь: вони або підставляють своє плече кримінальним лідерам, або й самі пускаються «у всі тяжкі», намагаючись вижити і пристосуватися до нових умов. На місце «звичайного» приходять «кримінальний» соціальний порядок. Ми рішуче відкидаємо різноманітні «теорії змови», згідно з якими щось подібне може виступати реалізацією спланованого сценарію. Ні, потрібно говорити про альтернативу суспільного розвитку, яка стає максимально можливою при констеляції певного кола первинних факторів. До речі, слабкість або бездарність національної еліти також входить в це коло. Чи були інші альтернативні варіанти посткомуністичної трансформації? Теоретично так, були. Але з зазначених вище умов шлях соціетальних трансформацій через «кримінальну революцію» був найбільш імовірним, і саме його ми пройшли.

Що далі? Не може ж бути революція Non stop. Життєвий досвід привчає нас до думки, що все має свій початок і свій кінець. Хоча інтуїтивне відчуття аж ніяк не оптимістичне, за першим і другим етапами насуваються третій і четвертий, коли «кримінальна революція» входить в смугу перерозподілу вже захопленого, наприклад, виникає практика кримінального рейдерства. Ще не вичерпаний і «головний приз», а значить, і мотив для кримінального настання. Об'єкти приватизації, які представляють інтерес для великого бізнесу, ще чекають своїх власників. Може, вони будуть розіграні «чесно»? І найцінніше – українська земля, родючі ґрунти, земельні ділянки в урбанізованих ландшафтах. За них мафії готові битися не на життя, а на смерть. Ми є свідками того, як в найбільш криміналізованих місцевих радах головним питанням виявляється відведення земельних ділянок. Їх не цікавить ні бруд і сміття на вулицях, ні дороги, що

нагадують фронтове бездоріжжя, ні бездомні тварини і люди, ні зіпсовані ліфти і багато іншого. Вони діють за відомим прислів'ям: «після нас хоч потоп», гарячково вирішуючи «земельне питання». Може, це останні акти того, що ми називаємо «українська кримінальна революція»? Але той же життєвий досвід і наукові спостереження підказують інше: соціальні процеси, особливо деструктивного характеру, вкрай інертні, вони не закінчуються самі собою.

Уявімо кілька можливих сценаріїв. Перший полягає в тому, що кримінальне свавілля, масове нехтування законами, соціальна аномія будуть розширюватися, а країна перетвориться в зону кримінальної катастрофи. За таким сценарієм реальну владу на місцях в ще більших масштабах будуть брати на себе кримінально-олігархічні клани на тлі занепаду і дискредитації загальнонаціональних політичних інституцій. Це загрожує цілісності країни. Оскільки влада центру буде звужуватися, то реальним сценарієм може стати дезінтеграція. Не потрібно пояснювати, що існує чимало політичних сил всередині і за межами України, які чекають такого розвитку подій і готові докласти зусиль до того, щоб це відбулося. [...]

У сучасній історії країн Латинської Америки подібні «перемоги» хоч і тимчасово, але траплялися. Аналогічний сценарій в Україні повинен був реалізовуватися, починаючи з 2004 року, але несподівано завадила позапланова «помаранчева революція» з її незвичним для народних рухів гаслом «бандитам – тюрми». Ми розглядаємо народний опір як контрреволюційний за змістом вибух, який перешкоджав планам віддати владу найбільш могутньому в країні олігархічно-кримінальному клану, щоб той встановив остаточно новий порядок.

Такий погляд поділяє і певне коло юристів, наприклад професор О.Костенко, який відзначав: «Помаранчева революція – це антикримінальна революція. Вона стала цілком природною реакцією народу на криміналізацію держави». Правда, дуже швидко з'ясувалося, що націоналізувати кілька сотень або тисяч підприємств, захоплених в період «кримінальної революції», неможливо, «бандити» в тюрми не тільки не пішли, але і нарядились в одяг політичних борців і репресованих за свої погляди страдальців. Історія знову пішла по колу. Стає все більш очевидним, що самотійно українці з цього кола вийти не можуть. Можливо, четвертим і

реалістичним сценарієм є широка міжнародна допомога, власне постійний контроль, тиск європейських інституцій, істотні зовнішні зобов'язання, які змусять-таки українську еліту прийти до консенсусу в питанні вибору принципів української моделі соціального порядку, реформувати правоохоронні органи і, головне, зібратися з духом і думками на шляху просування до нормативного соціального порядку. Перебування в ізоляції від європейських країн і структур в проміжку між Західною і Євразійською цивілізаціями – найбільш небезпечне становище для українського суспільства.

Отже, чому власне «українську кримінальну революцію» можна вважати соціетальним фактором, а не подією локального масштабу, обмеженим соціальними і фізичними рамками «злочинного»? На нашу думку, вона вже виконала певну історичну місію загально соціального масштабу. Замисліться, чому Україна зуміла, по-перше, пройти шлях трансформаційних змін з десятикратним прискоренням, по-друге, не дивлячись на потужну всебічну кризу 1990-х років і чорні пророцтва недругів, залишилась цілісною унітарною державою? Можливо, наша відповідь здасться претензійною і парадоксальною, але зверніть увагу на макросоціальну функцію «кримінальної революції». Ще на початку 1990-х ставилося питання ефективного власника. І було незрозумілим, де ж його взяти в соціалістичній, по суті, країні? А зараз він, безумовно, є. Динаміка економічного розвитку свідчить про те, що не маючий історичних і світових прецедентів історичний перехід від соціалізму до капіталізму відбувся. Власники вже не тільки з'явилися, але і їх капіталів досить, щоб Україні не доводилося позичати грошей в міжнародних фінансових інституціях, а займатися самофінансуванням на приватних засадах. І це всього лише протягом неповних двох десятиліть! В інших країнах такі зміни відбувалися за 100-200 років. Те, що в статті узагальнюється категорією «кримінальна революція», має до вказаних змін безпосереднє відношення. «Кримінальна революція» послужила каталізатором соціально-економічних перетворень в силу своєї масовості і самодіяльності широких верств населення. Вона певною мірою розставила всіх по своїх місцях, оскільки включала механізми соціального дарвінізму.

Найсильніші, спритні, зухвалі, наполегливі, цинічні, жорстокі пристосувалися до нових реалій, більш того – вони ж їх і створювали. Форма адаптації була переважно кримінальною, але ніхто не пропонував іншого, у нас і зараз відсутні етичні зразки «морального капіталізму». В результаті кримінальні практики стали невід’ємною частиною багатьох важливих сфер соціального життя, і це – логічний наслідок революційних перетворень. Зараз постає нове питання: а як все це подолати або направити його в цивілізоване русло, щоб стати в кінці кінців «нормальною» країною? «Кримінальна революція» стала певним компенсатором, громовідводом для широких мас населення в найскрутніші часи новітньої української історії. Інтуїція підказує, що якби в бурхливі 1990-ті до влади прийшли такі сили, як в 1920-х роках в Італії, і мала б місце широка антикримінальна репресія поголовно всіх тих, хто не поважає закон, а ще були б перекриті кордони для трудових мігрантів – ось тоді українське суспільство могло б дійсно виявитися розірваним.

Ми не виправдуємо «кримінальну революцію», як і Дюркгейм не виправдував злочинність, коли вказував на те, що без неї не було б тимчасових інститутів держави, права, релігії в тому вигляді, в якому ми їх знаємо (і взагалі, на думку французького класика, злочинність є соціальною нормою). Мова скоріше йде про обов’язок соціолога відображати соціальну реальність такою, якою вона є. До речі, під кутом зору правил соціологічного методу, «кримінальна революція» - це патологія, оскільки порушує звичний і монотонний хід подій в сфері «злочинного». Важливо, щоб її прояви не перетворилися в національну норму життя і щоб нашим досвідом не лякали дітей в благополучних країнах. Хоча в педагогічних цілях років через тридцять-сорок і українським дітям краще б не знати всіх перипетій перших років сучасної історії держави, щоб не руйнувати національний міф.

Руценко И. «Криминальная революция» как социетальный фактор / И. Руценко // Социология: теория, методы, маркетинг. — 2008. — № 3. — С. 194–210. — переклад з рос. Л.Й.Гуменюк

Питання до тексту

1. Яке явище автор називає поняттям «кримінальна революція»?
2. В яких суспільствах відбувалися «кримінальні революції» ?
3. Назвіть основні ознаки «кримінальної революції» в пострадянській Україні
4. В чому полягає «кримінальна революція» в контексті української соціокультурної матриці?
5. Чому власне «українську кримінальну революцію» можна вважати соціетальним фактором?

С. Сигеле

ЗЛОЧИНИ НАТОВПУ

Навіть не дуже проникливий спостерігач не може заперечувати того, що у наш час в народі існує щось схоже на прагнення до повстань. Робітники, а подекуди і селяни-пролетарі, починають усвідомлювати, що вони утворили новий клас, і оскільки нинішня політична свобода дала абсолютну могутність численності, то цей стан, побачивши себе найчисленнішим, дуже правильно вимагає, щоб інші класи надали йому значно більше прав і привілеїв, ніж зараз.

У цій простій і цілком властивій людині вимозі, яка існує в історії всякого прогресу і яка є в суспільстві, – як і у всякому індивідуальному організмі – результатом інстинкту самозбереження є перше і навіть єдине джерело усіх тих більш-менш перебільшених ідей, які розповсюджуються все ширше і ширше.

Багато хто приписує цим ідеям невдоволення і збудження народу, кажучи, що вони прямують від радикалізму до анархії, і думають, що, якби не було осіб, які роблять самих себе і інших апостолами цих ідей, сільські жителі і міський робочий клас були б досі спокійні і задоволені своїм становищем, не мріючи про краще.

Я не заперечую того, що ці ідеї змусили рости їх бажання: «немає нічого небезпечнішого, ніж велика думка в малій голові», – сказав Тен, і зрозуміло, що

зростання соціалістичних устремлінь може вплинути на втрату моральної і розумової рівноваги у багатьох з тих, хто, маючи дуже мало або не маючи зовсім ніяких знань і дуже велике прагнення, за потреби з натхненням приймають яку завгодно теорію, аби вона обіцяла матеріальних благ більше, ніж інші. Я, зі свого боку, допускаю, хоча і дуже відносно, що ці ідеї – як говорив один італійський консерватор – вселили в декого «упередження замість належного, спокусу – замість спокою, хтивість – замість віри».

Але я вважаю найбільшою помилкою думку, ніби ці ідеї є єдиною причиною бродіння, що охопило нижчі класи. Воно залежить від набагато більших і глибших причин, які, на жаль, набагато важче знищити, ніж теорії тієї або іншої політичної партії; воно залежить від тиску тієї соціальної кризи, яка тим болісніша, чим вища наша чутливість і чим більше потреб розвинув в нас прогрес <...>

Передусім ми займемося натовпом, який з вражаючою швидкістю переходить до найжорстокіших і найжахливіших вчинків. Ніякі епізоди не можуть бути промовистішими за ті, якими рясніє французька революція. Народ тоді був диким звіром, ненаситним у своїй спразі до грабежу і вбивства. Ніхто не міг приборкати своєї люті; бачачи подачку своєму кривавому, жорсткому інстинкту, кожен щораз більше звірів.

Та чи лише вплив численності і пробудження інстинкту до людиноббивства штовхали його на найжахливіші крайнощі? Чи маємо право ми казати, що народ, який складається з чесних селян і робітників, може одразу обернутися в чудовисько зіпсованості? Чи можна з більшою впевненістю стверджувати, що до нього доєднуються, розбещуючи його, усі ті індивіди, які утворюють соціальне дно і при кожному обуренні або заколоті виходять з шинків і інших підозрілих місць, де вони зазвичай ховаються, подібно до того, як від збурення води в ставку на поверхні спливає увесь накопичений на його дні бруд?

«У спокійний час, – говорить Карльс, – коли утихомирені політичні пристрасті не штурмують кожен ранок можновладців, поліцейська адміністрація користується моральною владою над власниками всяких підозрілих місць, фланерами, волоцюгами, взагалі над усіма покидьками суспільства, – владою, яка дещо стримує останніх. Усе своє життя вони ховаються, і наближення поліцейських агентів спонукає їх до втечі. Але нехай тільки почне прокидатися громадська думка; нехай щоденна преса почне поводитися наступально по відношенню до легальності деяких вчинків префекта поліції: усі ці люди зразу зробляться зарозумілими і задеруть голову. Вони почнуть чинити опір агентам і боротися з ними; вони братимуть участь в усіх заколотах, і якщо звідкись отримають удар, то почнуть вважати себе в числі політичних жертв. Приходять революції, і вони зі своїми подругами, яких беруть зі собою, робляться найжорстокішими, найдвозначнішими її діячами».

Всі з досвіду знають, наскільки це справедливо. Тільки з'являється на горизонті яка-небудь політична буря і на вулицях відчувається незвичайне одухотворення, що виражається у зборах і дискусіях, негайно повсюди з'являються зловісні фігури, яких до тих пір ніхто ніколи не зустрічав.

Якщо правда, що натовп здійснює часом такі жорстокості, які ніколи навіть не снилися найпалкішій уяві, однак також істинно й те, що іноді вона не здійснює багатьох жахливих злочинів, навіть будучи в змозі їх здійснити. Поруч зі сліпим, жорстоким, нестримним, втратившим будь-яке почуття справедливості, в стані буйного божевілля натовпом – існує натовп, який не переходить через відомі кордони, який розкаюється, скоївши який-небудь злочин, і виконує поради того, хто бажає встановити в ньому спокій. Доказом цього може служити історія всіх революцій, як великих, так і малих, як політичних, так і релігійних і економічних, і ця розмаїтість в маніфестаціях достньо зрозуміло вказує на те, що причиною злочинів натовпу буває не лише навіювання, вплив чисельності і моральне сп'яніння, що є результатом перемоги атавізму над повільною віковою працею

виховання. Існують інші причини, які полягають в тому, що кожен натовп має свій особливий склад; що люди, які до нього входять, мають найрізноманітніші характери, будучи зазвичай глибоко чесними, іноді залучаються до злочину своєю власною природою.

Сигеле С. Преступная толпа. Опыт коллективной психологии // Преступная толпа / Сост. А. К. Боковиков. М., 1998. С. 64—65, 70—71. – переклад з рос.

Л.Й.Гуменюк

Питання до тексту

1. Як автор пояснює причини виникнення бунтів, повстань, революцій?
2. В чому, на думку С.Сигеле, полягає небезпека натовпу в умовах народного невдоволення?
3. Назвіть основні фактори, які сприяють формуванню натовпу
4. Охарактеризуйте психологію натовпу за С.Сигеле
5. Чому багатівікова система виховання іноді не може протистояти тискові натовпу?

Тема 12. СОЦІОЛОГІЯ КОНФЛІКТУ

А. Я. Анцупов

ЕВОЛЮЦІЙНО-МІЖДИСЦИПЛІНАРНА ТЕОРІЯ КОНФЛІКТІВ

[...] Універсальна понятійна схема опису конфліктів включає 11 понятійно-категоріальних груп: сутність конфліктів; їх класифікація; структура; функції; генезис; еволюція; динаміка; системно-інформаційний опис конфліктів; попередження; завершення; дослідження і діагностика конфліктів.

1. **Сутність конфліктів.** Під *соціальним конфліктом* розуміють найбільш гострий спосіб розвитку і завершення значущих протиріч у процесі соціальної взаємодії, який полягає в протидії суб'єктів взаємодії і супроводжується їх негативними емоціями один до одного.

Крім конфлікту, соціальні протиріччя можуть вирішуватися шляхом співпраці, компромісу, поступок і уникнення. Під *внутрішньоособистісним конфліктом* розуміють гостре негативне переживання, викликане тривалою боротьбою структур внутрішнього світу особистості, що відображає суперечливі зв'язки особистості з зовнішнім середовищем і затримує прийняття рішення.

2. Конфлікти можна класифікувати у вигляді типології, систематики і таксономії. Базова типологія показує межі конфлікту і розкриває структуру об'єктного «поля» конфліктології. Вона включає конфлікти за участю людини: соціальні і внутрішньоособистісні, - а також зооконфлікти.

Соціальні конфлікти: міжособистісні, між особистістю і групою, між малими, середніми і великими соціальними групами, міжнародні конфлікти.

Внутрішньоособистісні конфлікти: між «хочу» і «не хочу»; «можу» і «не можу»; «хочу» і «не можу»; «хочу» і «треба»; «треба» і «не треба»; «треба» і «не можу».

Зооконфлікти: внутрішньовидові, міжвидові та інтрапсихічні.

Внутрішньовидові і міжвидові конфлікти можуть бути між двома тваринами, між твариною і групою, між групами тварин.

Інтрапсихічні: між двома негативними тенденціями у психіці тварини; між двома позитивними тенденціями; між негативною і позитивною тенденціями.

Конфлікти можна також класифікувати в залежності від їх масштабів, наслідків, тривалості, характеру суперечності, що лежить в їх основі, інтенсивності, ступеня конструктивності, сфери життєдіяльності, в якій вони відбуваються, і ін.

3. *Структура конфлікту* – сукупність стійких елементів конфлікту, що забезпечують його цілісність, тотожність. Вона характеризує статичну складову конфлікту і включає дві підструктури: об'єктивну і суб'єктивну, кожна з яких має явні і приховані елементи. *Об'єктивна підструктура конфлікту* включає: його учасників (основних, другорядних, групи підтримки), об'єкт конфлікту; його предмет; мікросередовище, в якому він розвивається; макросередовище, яке впливає на перебіг конфлікту і ін.

Суб'єктивна підструктура конфлікту включає: психологічні моделі

конфліктної ситуації, наявні у всіх учасників; мотиви дій сторін; цілі, які вони переслідують; актуальні психічні стани учасників; образи опонента, самого себе, об'єкта і предмета конфлікту; ймовірні результати боротьби та ін. Важливо також визначити структуру тієї надсистеми, елементом якої є досліджуваний конфлікт і місце останнього в ній.

4. *Функції конфлікту* – його вплив на навколишнє середовище і свої підсистеми. Вони характеризують динаміку конфлікту. За спрямованістю виділяють конструктивні і деструктивні функції; за сферою дії – зовнішні і внутрішні. Основні функції конфлікту пов'язані з його впливом на протиріччя, які зумовили виникнення конфлікту; настроєм; взаєминами; ефективністю індивідуальної діяльності опонентів; ефективністю спільної діяльності групи; спілкуванням в групі; зовнішнім мікро- і макросередовищем і ін.

5. *Генезис конфлікту* – його виникнення, розвиток і завершення під дією системи чинників і причин.

6. *Еволюція конфлікту* – його поступовий безперервний за тривалістю розвиток від простих до більш складних форм.

Макроеволюція конфліктів – зміна їх характеристик, що відбувається з моменту виникнення психіки у живих організмів і по теперішній час. Вона включає еволюцію конфліктів у тварин і у людини, яка триває приблизно 500 млн. років.

Еволюція конфліктів у тварин має наступні чотири типи: міжвидова; внутрішньовидова; в онтогенезі; еволюція конкретних конфліктів.

Еволюція конфліктів у людини представлена наступними п'ятьма типами: в антропогенезі: в процесі суспільно-історичного розвитку людини до ХХ століття; у ХХ столітті; в онтогенезі; еволюція конкретних конфліктів.

Ми гадаємо, що в міру еволюції конфлікти ускладнюються, однак не вдосконалюються. Якщо в якості критерію оцінки конфліктів обрати число жертв, то, можливо, людина сьогодні є найбільш деструктивною живою істотою на планеті.

7. *Динаміка конфліктів* – хід розвитку конкретних конфліктів або їх видів у часі. Вона включає три періоди, кожен з яких складається з етапів:

I період (латентний) – *доконфліктна ситуація*: виникнення об'єктивної проблемної ситуації взаємодії; усвідомлення її проблемності суб'єктами; спроби вирішити проблему неконфліктними способами; виникнення передконфліктної ситуації.

II період (відкритий) – *власне конфлікт*: інцидент; ескалація протидії; збалансована протидія; пошук способів завершення конфлікту; завершення конфлікту.

III період (латентний) – *післяконфліктна ситуація*: часткова нормалізація відносин опонентів; повна нормалізація їх відносин.

8. *Системно-інформаційний опис конфліктів* – вид і результат їх системного аналізу, що полягає у виявленні закономірностей інформаційного обміну між основними структурними елементами конфлікту, а також між конфліктом і зовнішнім середовищем. Інформація відіграє ключову роль у виникненні, розвитку, завершення, регулюванні конфліктів, а також у розвитку конфліктології.

9. *Попередження конфліктів* – у широкому сенсі – така організація життєдіяльності суб'єктів взаємодії, яка зводить до мінімуму ймовірність виникнення конфліктів між ними; у вузькому сенсі – діяльність суб'єктів взаємодії, а також третіх осіб щодо усунення причин конкретного назріваючого конфлікту, вирішення протиріччя неконфліктними способами. Попередження конфліктів пов'язане зі створенням об'єктивних, організаційно-управлінських, соціально-психологічних і психологічних умов їх профілактики.

10. *Завершення конфліктів* – етап в динаміці конфлікту, що полягає в його закінченні з будь-яких причин. Основні форми: вирішення; врегулювання; загасання; усунення; переростання в інший конфлікт.

11. *Дослідження і діагностика конфліктів* – діяльність з виявлення закономірностей розвитку і особливостей конфліктів з метою їх конструктивного регулювання.

Сім загальнонаукових принципів вивчення конфліктів: принцип розвитку; принцип загального зв'язку; основних законів і парних категорій діалектики; єдності теорії експерименту і практики; системного підходу; об'єктивності;

конкретно-історичного підходу.

П'ять принципів конфліктології: міждисциплінарності; наступності; еволюціонізму; особистісного підходу; єдності відкритих і прихованих елементів конфлікту.

Системне вивчення конфліктів передбачає їх системно-структурний, системно-функціональний, системно-генетичний, системно інформаційний та системно ситуаційний аналіз.

Дослідження конфліктів включає вісім етапів: розробка програми; визначення конкретного об'єкта; розробка методики; пробне дослідження; збір первинної інформації; обробка даних; пояснення результатів; формулювання висновків і практичних рекомендації.

Діагностика і регулювання конкретних конфліктів включає десять етапів і здійснюється на основі описової, еволюційно динамічної, пояснювальної, прогностичної моделей конкретного конфлікту; а також моделі цілей його врегулювання, змістовного, технологічного рішень на втручання в конфлікт, діяльності з врегулювання конфлікту, оцінки її результативності, узагальнення отриманого досвіду. [...]

Анцупов А. Я. Эволюционно-междисциплинарная теория конфликтов // Конфликт и личность в изменяющемся мире. – Ижевск, 2000. — С. 7-11. – переклад з рос.

Л.Й.Гуменюк

Питання до тексту

1. Поясніть понятійну схему опису конфліктів за А.Я.Анцуповим
2. Дайте визначення соціального конфлікту та внутрішньоособистісного конфлікту. Чим вони відрізняються?
3. Які види класифікацій конфліктів виділяє автор?
4. Назвіть основні структури конфлікту
5. Опишіть динаміку конфліктів за А.Я.Анцуповим. Назвіть основні періоди і етапи

6. В чому полягають функції конфліктів?
7. Які етапи включає дослідження конфліктів?

Р. Дарендорф

ЕЛЕМЕНТИ ТЕОРІЇ СОЦІАЛЬНОГО КОНФЛІКТУ

У той час як загальне пояснення структурного підґрунтя всіх соціальних конфліктів неможливе, процес розгортання конфліктів з певних станів структур, цілком ймовірно, можна застосувати до всіх їх різних форм. Шлях від стійкого стану соціальної структури до розгортання соціальних конфліктів, що означає, як правило, утворення конфліктних груп, аналітично проходить в три етапи (якы при спостереженні форм організації, починаючи зокрема з політичних партій, розрізняються емпірично, тобто не завжди чітко) .

Сам вихідний стан структури, тобто виявлений каузальний фон певного конфлікту утворює *перший етап прояву* конфлікту. На основі істотних структурних ознак в кожному випадку в даній соціальній єдності можна виділити два агрегати соціальних позицій, «обидві сторони» фронту конфлікту ... Ці агрегати представників соціальних позицій не є повноцінною соціальною групою; вони є квазі-групою; тобто лише виявленою численністю представників позицій, яка передбачає їх схожість, проте не потребує усвідомлення ними цієї схожості.

Але такі «передбачувані» спільності фактично мають виняткове значення. Стосовно структурних конфліктів ми повинні сказати, що приналежність до агрегату в формі квазі-групи завжди передбачає очікування захисту певних інтересів. ... Латентні інтереси належать соціальних позицій; вони не обов'язково є усвідомлюваними і визнаними представниками цих позицій: підприємець може відхилятися від своїх латентних інтересів і бути заодно з робітниками; німці в 1914 р могли всупереч своїм рольовим очікуванням усвідомлювати симпатію до Франції ...

Другий етап розвитку конфлікту полягає тоді в безпосередній кристалізації, тобто усвідомленні латентних інтересів, організації квазі-груп у фактичні

угруповання. Кожен соціальний конфлікт прагне до явного прояву зовні. Шлях до маніфестування існуючих латентних інтересів не надто довгий; квазі-групи є досягненням порогу організації груп інтересів. При цьому, звичайно, «організація» не означає одне й те саме в ситуації «класового конфлікту», «конфлікту ролей» або конфлікту в області міжнародних відносин.

У першому випадку мова йде про організацію політичної партії, спілки, в останньому, навпаки, більш про експлікацію, прояв конфліктів. При «рольовому конфлікті» можна говорити про організацію учасників тільки в переносному сенсі. Проте конфлікти завжди прагнуть до кристалізації і артикуляції.

Зрозуміло, *кристалізація* відбувається при наявності певних умов. Щонайменше у випадках класових конфліктів, конфліктів з приводу пропорційного представництва і конфліктів, пов'язаних з меншинами, ними є «умови організації». Щоб конфлікти проявилися, повинні бути виконані певні *технічні* (особисті, ідеологічні, матеріальні), *соціальні* (систематичне рекрутування, комунікація) і *політичні* (свобода коаліцій) умови. Якщо відсутні деякі або всі з цих умов, конфлікти залишаються латентними, граничними, не перестаючи існувати. При відомих умовах – перш за все, якщо відсутні політичні умови організації – сама організація стає безпосереднім предметом конфлікту, який внаслідок цього загострюється. Умови кристалізації відносин конкуренції, міжнародних і рольових конфліктів повинні вивчатися окремо.

Третій етап міститься в самих сформованих конфліктах. Принаймні в тенденції конфлікти є зіткненням між сторонами або елементами, що характеризуються очевидною ідентичністю: між націями, політичними організаціями та ін. У разі, якщо така ідентичність ще відсутня ..., конфлікти в певній мірі є *неповними*. Це не означає, що такі суперечності не цікавлять теорію конфлікту; протилежність існує. Однак, загалом, кожен конфлікт досягає своєї остаточної форми лише тоді, коли елементи-учасники з точки зору організації є ідентичними.

Що стосується змінних соціальних конфліктів, або меж, в яких вони можуть змінюватися, то дві здаються особливо важливими: *інтенсивність і насильство*. Конфлікти можуть бути більш-менш інтенсивними і більш-менш насильницькими. Допускається, що обидві змінні змінюються незалежно одна від одної: не кожен насильницький конфлікт обов'язково є інтенсивним, і навпаки.

Змінна насильства відноситься до форм прояву соціальних конфліктів. Під нею розуміють засоби, обрані конфліктуючими сторонами, щоб задовільнити свої інтереси. Зазначимо тільки деякі *пункти на шкалі насильства*: війна, громадянська війна, взагалі збройна боротьба з загрозою для життя учасників, – ймовірно, позначають один полюс; бесіда, дискусія і переговори відповідно до правил ввічливості і з відкритою аргументацією – інший. Між ними знаходиться велика кількість більш-менш насильницьких форм зіткнень між групами – страйк, конкуренція, запеклі дебати, бійка, спроба взаємного обману, погрози, ультиматум і ін. [...]

Тепер постановка питання теорії змінюється на більш продуктивну: за яких умов соціальні конфлікти набувають більш-менш насильницької, більш-менш інтенсивної форми? Які чинники можуть впливати на інтенсивність і насильство конфлікту? На чому, таким чином, ґрунтується варіабельність соціальних конфліктів стосовно виділених тут змінних? Наша мета – не визначення чітких і ґрунтовних відповідей на ці питання; ми позначимо лише деякі області значущих чинників, подальше вивчення яких є невіршеним завданням соціології конфлікту.

Перше коло факторів впливає з умов організації конфліктних груп, або маніфестування конфліктів. Всупереч часто висловленим припущенням, повне маніфестування конфліктів завжди є кроком до їх ослаблення. Багато зіткнень набувають свого вищого ступеня інтенсивності і насильства тоді, коли одна зі сторін-учасниць здатна до організації, є соціальні та технічні умови, але організація заборонена і, таким чином, відсутні політичні умови. [...]

Ще важливішим, особливо стосовно інтенсивності конфліктів, видається коло чинників соціальної мобільності. Тією ж мірою, в якій можлива мобільність – і, перш за все, між конфліктуючими сторонами, інтенсивність конфліктів

зменшується, і навпаки ... Чим сильніше одиничне прив'язане до своєї суспільної позиції, тим інтенсивнішими стають виростаючі з цієї позиції конфлікти, тим неминучіше учасники прив'язані до конфліктів. Виходячи з цього можна уявити тезу, що конфлікти на основі вікових і статевих відмінностей завжди інтенсивніші, ніж на основі професійних відмінностей, або що, як правило, конфесійні зіткнення інтенсивніші, ніж регіональні. Вертикальна і горизонтальна мобільність, перехід в інший прошарок і міграція завжди сприяють зниженню інтенсивності конфлікту.

Одна з найважливіших груп чинників, які можуть впливати на інтенсивність конфліктів, полягає в мірі того, що можна попередньо позначити як *соціальний плюралізм*, а точніше – як нашарування або поділ соціальних структурних областей. У кожному суспільстві існує велика кількість соціальних конфліктів, наприклад, між конфесіями, між частинами країни, між керівними і керованими. Вони можуть бути відокремлені один від одного так, що сторони кожного окремого конфлікту як такі представлені тільки в ньому; але вони можуть бути нашарованими так, що ці фронти повторюються в різних конфліктах, коли конфесія А, частина країни Q і правляча група змішуються в одну велику «сторону».

У кожному суспільстві існує велика кількість інституціональних порядків - держава і економіка, право та армія, виховання і церква. Ці порядки можуть бути відносно незалежними, а політичні, економічні, юридичні, військові, педагогічні та релігійні керівні групи – не ідентичні; але, можливо, що одна і та ж група задає тон у всіх областях. У мірі, в якій в суспільстві виникають такі і подібні феномени нашарування, зростає інтенсивність конфліктів; і навпаки, вона знижується в тій мірі, в якій структура суспільства стає плюралістичною, тобто виявляє різноманітні автономні області. При нашаруванні різних соціальних областей кожен конфлікт означає боротьбу за все; здійснення економічних вимог повинно одночасно змінити політичні відносини. Якщо області розділені, то з кожним окремим конфліктом не так багато пов'язано, тоді знижується ціна поразки (і при цьому інтенсивність).

Ці три області факторів, які були тут дуже побіжно позначені, доповнює ще одна, яка стосується насильницьких соціальних конфліктів: їх *регулювання*.

З трьох точок зору на соціальні конфлікти між окремими людьми, групами і суспільствами тільки одна є *раціональною* ... тільки ця установка дійсно гарантує контроль насильства соціальних конфліктів всередині суспільств і між ними. Проте ця установка є набагато рідкіснішою, ніж дві інші, недостатність яких може довести соціологічна теорія конфлікту.

Те, що протиріччя може бути придушене, безсумнівно, є дуже старим припущенням керівних інстанцій. І хоча, само собою зрозуміло, **придушення конфлікту** в історії політичної філософії рідко рекомендувалося як доречне, багато хто до наших днів користувався цим рецептом. Однак придушення є не тільки аморальним, а й неефективним способом поводження з соціальними конфліктами. У тій мірі, в якій соціальні конфлікти намагаються придушити, зростає їх потенційна злякисність, разом з цим прагнуть до ще більш насильницького усунення, поки, нарешті, жодна сила на світі більше не зможе придушити енергію конфлікту: у всій історії людства революції наводять гіркі докази цієї тези. [...]

Метод придушення соціальних конфліктів не може використовуватися протягом тривалого терміну, тобто періоду, що перевищує кілька років. Але те ж можна сказати і щодо всіх форм так званого **«усунення» конфліктів**. В історії як в міжнародній області, так і всередині товариств, у відносинах між групами і між ролями знову і знову намагались раз і назавжди усунути наявні протилежності і суперечності шляхом втручання в існуючі структури. *Під «усуненням» конфліктів тут слід розуміти будь-яку спробу повністю ліквідувати суперечності*. Ця спроба завжди оманлива. Фактичні предмети певних конфліктів – корейське питання в конфлікті Схід – Захід, надзвичайне законодавство в партійному конфлікті, конкретні вимоги зарплати в зіткненні між партнерами по тарифних переговорах – можна «усунути», тобто **врегулювати** так, щоб вони не виникли знову як предмети конфлікту. Але таке регулювання предмета не ліквідує сам схований за ним конфлікт.

Соціальні конфлікти, тобто систематично виростаючі із соціальної структури протиріччя, принципово не можна *«вирішити»* в сенсі остаточного усунення. Той, хто намагається назавжди вирішити конфлікти, швидше за все піддається

небезпечній спокусі шляхом застосування сили справити враження, що йому вдалося таке «вирішення», яке за своєю природою не може бути успішним. «Єдність народу» і «безкласове суспільство» - це лише два з багатьох проявів усунення конфліктів під виглядом їх вирішення.

Припинення конфліктів, яке, на противагу *придушення* і «*усунення*» обіцяє успіх, оскільки воно відповідає соціальній реальності, називатиму регулюванням конфліктів. Регулювання соціальних конфліктів є вирішальним засобом зменшення насильства майже всіх видів конфліктів. Конфлікти не зникають за допомогою їх регулювання; вони не обов'язково стають відразу менш інтенсивними, але в тій мірі, в якій їх вдається врегулювати, вони стають контрольованими, і їх творча сила ставиться на службу поступового розвитку соціальних структур.

Зрозуміло, успішне регулювання конфліктів передбачає ряд умов. Для цього потрібно (1), щоб конфлікти взагалі, а також *дані окремі протиріччя визнавалися всіма учасниками як неминучі*, і більш того – як виправдані і доцільні. Тому, хто не допускає конфліктів, розглядає їх як патологічні відхилення від уявного нормального стану, не вдається впоратися з ними. Покірною визнання неминучості конфліктів також недостатньо. Швидше за все, необхідно усвідомити плідний, творчий принцип конфліктів. Це означає (2), що *будь-яке втручання в конфлікти повинно обмежуватися регулюванням їх проявів* і що *потрібно відмовитися від непотрібних спроб усунення їх причин*.

Причини конфліктів – на відміну від їх явних конкретних предметів – усунути не можна; тому при регулюванні конфліктів мова завжди може йти тільки про те, щоб виділяти видимі форми їх прояву і використовувати їх варіабельність. Це відбувається (3) внаслідок того, що *ці конфлікти обов'язково каналізуються*.

Маніфестування конфліктів, наприклад, організація конфліктних груп, є умовою для можливого регулювання ... При наявності всіх цих передумов наступний крок полягає в тому, що учасники погоджуються на відомі «правила гри», відповідно до яких вони бажають вирішувати свої конфлікти. Безсумнівно, це вирішальний крок будь-якого регулювання соціальних конфліктів; однак, він повинен розглядатися в зв'язку з іншими передумовами. «Правила гри», типові

угоди, конституції, статуту і ін. можуть бути ефективними тільки в разі, якщо вони з самого початку не віддають переваги одному з учасників на шкоду іншому, обмежуються формальними аспектами конфлікту і передбачають обов'язкове каналізування всіх протилежностей.

Форма «правил гри» є такою ж різноманітною, як сама дійсність. Розрізняються вимоги до гарної конституції держави, раціональної угоди в результаті тарифних переговорів, доречного статуту об'єднання або до дієвої міжнародної угоди. Стосовно змісту раціональних правил гри на обраному тут рівні узагальнення можна з усією обережністю дати ще один коментар. Всі «правила гри» стосуються способів, якими контрагенти мають намір вирішувати свої протиріччя. До них належить **низка форм**, які можуть застосовуватися послідовно (і які схематично представлені в наведеному вище огляді з точки зору індустріальної соціології):

1. **Переговори**, тобто створення органу, в якому конфлікуючі сторони регулярно зустрічаються з метою ведення переговорів із усіх гострих тем, пов'язаних з конфліктом, і прийняття рішень встановленими способами, які відповідають обставинам (більшістю, кваліфікованою більшістю, більшістю з правом вето, одноголосно). Однак тільки цієї можливості рідко буває достатньо: переговори можуть залишитися безрезультатними. У такій ситуації рекомендується залучення «третьої сторони», тобто осіб або інстанцій, які не беруть участі в конфлікті.

2. Найбільш м'якою формою участі третьої сторони є **посередництво**, тобто Угода сторін від випадку до випадку вислуховувати посередника і розглядати його пропозиції. Незважаючи на гадану необов'язковість цього способу дій, посередництво (наприклад, Генерального секретаря ООН, федерального канцлера і ін.) часто виявляється надзвичайно ефективним інструментом регулювання.

3. Проте часто необхідно зробити наступний крок до **арбітражу**, тобто до того, що або звернення до третьої сторони, або, в разі такого звернення, виконання її рішення є обов'язковим. Ця ситуація характеризує стан правових інститутів в деяких (зокрема, міжнародних) конфліктах.

4. У разі, якщо для учасників обов'язковим є як звернення до третьої сторони, так і прийняття її рішення, обов'язковий арбітраж знаходиться на межі між регулюванням і усуненням конфлікту. Цей метод може іноді бути необхідним (для збереження форми державного правління, можливо, також для забезпечення миру в міжнародній області), але при його використанні регулювання конфліктів як контроль їх форм залишається сумнівним.

Таблиця 1

Форми регулювання соціальних конфліктів

Запрошення третьої сторони	Ухвалення рішення третьої сторони	Найменування
відсутнє	відсутнє	переговори
добровільне	добровільне	посередництво
добровільне	обов'язкове	
обов'язкове	добровільне	арбітраж
обов'язкове	обов'язкове	обов'язковий арбітраж

¹ Схема зроблена за зразком: Moore W.E. Industrial Relations and the Social Order. New York, 1946. S. 446.

Слід підкреслити ще раз, що конфлікти не зникають шляхом їх регулювання. Там, де існує суспільство, існують і конфлікти. Однак форми регулювання впливають на насильство конфліктів. Регульований конфлікт є до певної міри пом'якшеним: хоча він триває і може бути надзвичайно інтенсивним, він протікає у формах, сумісних з безперервно змінюваною соціальною структурою. Можливо, конфлікт є батьком всіх речей, тобто рушійною силою змін, але конфлікт не повинен бути війною і не повинен бути громадянською війною. Мабуть, в раціональному приборканні соціальних конфліктів полягає одне з центральних завдань політики. [...]

Дарендорф Р. Элементы теории социального конфликта // Социологические исследования. 1994. – №5. – С. 142-147. Перев.: В.М. Степаненкова (ориг.: немецкий). – переклад з рос. Л.Й.Гуменюк

Питання до тексту

1. Прокоментуйте етапи розвитку конфлікту за Р.Дарендорфом
2. Що таке кристалізація конфліктів?
3. Назвіть методи вирішення соціальних конфліктів за Р.Дарендорфом. Які з них, на Вашу думку, найбільш ефективний?
4. Опишіть форми регулювання соціальних конфліктів і вимоги до їх реалізації

А. Г. Здравомислов

ЧОТИРИ ТОЧКИ ЗОРУ НА ПРИЧИНИ СОЦІАЛЬНОГО КОНФЛІКТУ

При визначенні самого поняття «конфлікт» ми найчастіше стикаємося зі спробою підвести його під більш широку категорію протиріччя. Але такий спосіб визначення тягне за собою ігнорування специфіки власне конфліктних відносин. Тому, на наш погляд, таке підведення окремого під загальне є недостатнім, а часом і помилковим. У догматизованій версії марксизму, що виконувала функції офіційної ідеологічної доктрини, визнавалась наявність протиріч в радянському суспільстві переважно неантагоністичних, але до визнання конфліктів, тим більше соціальних, справа не доходила.

Про характер протиріч, про те, яке протиріччя потрібно було вважати основним або головним, тривали багато разів поновлювані дискусії. При цьому у всіх дискусіях протиріччя формулювалися в гранично абстрактній і знеособленій формі: між виробництвом і споживанням; продуктивними силами і виробничими відносинами; між продуктивними силами і окремими сторонами виробничих відносин; між «новим» і «старим». Основна методологічна установка полягала в

тому, щоб підкреслити значення єдності сторін, цілісності соціально-політичної системи. Деякі автори всерйоз міркували про те, що при соціалізмі, на відміну від капіталізму, єдність протилежностей, а не протиріччя є рушійною силою розвитку суспільства. Мислення в цих категоріях не давало можливості перейти до конкретного аналізу соціальних процесів, до поведінки соціальних груп і осіб, які вирішують ті чи інші цілком певні, конкретні життєві завдання.

У сучасній соціологічній літературі питання про зв'язок між протиріччям і конфліктом розглядається відомим англійським соціологом Ентоні Гідденсом. «Під конфліктом, - пише він, - я розумію реальну боротьбу між діючими людьми або групами незалежно від того, які витoki цієї боротьби, її способи і засоби, мобілізовані кожною зі сторін. На відміну від конфлікту поняття протиріччя відноситься до певної структури. Обидва ці поняття досить близькі між собою, оскільки протиріччя виявляє вразливе місце, слабку ланку в конструкції соціальної системи. Разом з тим, протиріччя вказує на розподіл інтересів між різними групами і категоріями людей, в тому числі і між класами». Гідденс далі підкреслює, що соціальні протиріччя пов'язані з відмінностями в способі життя людей, що належать до різних соціальних груп, і нерівністю їх життєвих шансів, які, в свою чергу, певним чином впливають на формування картини світу.

Але протиріччя далеко не завжди спричиняє конфлікти. Для перетворення протиріччя у конфлікт необхідне усвідомлення протилежності інтересів і відповідна мотивація поведінки. Поки протилежність інтересів не усвідомлена, конфлікт, як вважає Гідденс, ще не настає. З цієї точки зору конфлікт виступає, перш за все, як усвідомлене, осмислене протиріччя неспівпадаючих або протилежних інтересів сторін, які готові здійснити або вже здійснили певні дії, засновані на зазначеному протистоянні.

Дещо інший ракурс проблеми конфлікту виявляється при *спробах вивести соціальну напруженість з рівня задоволення базових потреб людей і соціальних груп*. Саме такий підхід до проблеми демонструє Питирим Сорокін при з'ясуванні питання про причини соціальних конфліктів і революцій. «Безпосередньою причиною будь-якої революції, - пише він, - завжди було збільшення пригнічених

базових інстинктів більшості населення, а також неможливість навіть мінімального їх задоволення» ...

Якщо травний рефлекс доброї частини населення «пригнічується» голодом, то в наявності одна з причин повстань і революцій; якщо пригнічується інстинкт самозбереження деспотичними езекуціями, масовими вбивствами, кривавими звірствами, то в наявності інша причина революцій ...

Якщо «пригнічується» власницький інстинкт мас, панують бідність і злидні і, особливо, якщо це відбувається на тлі розкошування інших, то ми маємо ще одну причину революцій». Серед придушених інстинктів, потреб і рефлексів, які викликають соціальну напругу, вибух і конфлікт, П. Сорокін, крім перерахованих вище, виявляє потреби колективного самозбереження (сім'ї, релігійної секти, партії), потребу в житлі і одязі, статевий рефлекс, інстинкт самовираження і інтерес до змагальності, творчої роботи, придбання різноманітного досвіду, потребу в свободі.

Як ми бачимо, вказівка на зв'язок *незадоволених потреб і наростаючих конфліктних ситуацій*, розгляд джерела конфліктів у придушенні базових потреб людини, без задоволення яких вона не може існувати, дозволяє ближче підійти до аналізу конкретних соціальних конфліктів. З цієї точки зору будь-який конфлікт характеризується насамперед незадоволеною потребою і прагненням знайти засоби для того, щоб цю потребу задовольнити. *Багатовимірна незадоволеність потреб та інтересів, депривація значних мас населення* є, за Сорокіним, головним джерелом революційних потрясінь в суспільстві. Запобігання революцій, розвиток суспільства по шляху реформування можливе тоді, коли влада можновладців відстежує міру задоволення потреб різних соціальних верств і знаходить кошти для їх задоволення або компенсації, коли вони не допускають кричущих антагонізмів в міру розвитку і задоволення потреб, підтримуючи соціальну нерівність на рівні соціальної норми.

Наступний крок по шляху конкретизації конфліктів пов'язаний з розробкою питань соціальної рівності та нерівності. Становище людей і витікаючий нього рівень соціальних домагань визначається не вічними інстинктами, а зіставленням з

іншими людьми. Те, що є задовільним рівнем життя для одних людей, іншими може розглядатися як бідність і злидні. Важливі не самі по собі потреби, але і засоби їх задоволення, доступ до відповідних видів діяльності, який обумовлений соціальною організацією суспільства.

Саме в зв'язку з цим постає питання не тільки про рівність і нерівність в рівні добробуту, а й зіставленні життєвих шансів різних соціальних груп. Як показав досвід радянського суспільства, саме по собі прагнення до загальної рівності не може розглядатися в якості блага; воно часто призводить до зрівнювальності, до згасання стимулів творчої діяльності та ініціативи. Нерівність, в тому числі і соціальна, непереборна, вона має позитивне значення для суспільства в цілому, оскільки виявляється найважливішим джерелом змагальності, конфліктності, стимулюючої життєву енергію людини. Нерівність, як і соціальний конфлікт, сприяє мобілізації життєвої енергії, тягне за собою необхідність соціальних змін, в тому числі і в організації суспільного життя. Стосовно соціального конфлікту нерівність соціального становища означає неоднаковий доступ до ресурсів розвитку індивідів, соціальних груп або співтовариств людей. Через те у визначення природи конфлікту включається і проблема ресурсів як засобів досягнення соціальних цілей.

Однак тут виникає центральне питання, на яке вказує Р. Дарендорф. Хто і яким чином розпоряджається ресурсами? Іншими словами, в чиїх руках знаходиться влада? Це питання, безумовно, пов'язане з визначенням самої влади, яка представляє собою сукупність соціальних позицій, що дозволяють одній групі людей розпоряджатися діяльністю інших груп людей. Саме тут закладено центральний конфлікт в будь-якій системі суспільних відносин. Люди поділяються між собою не тільки на багатих і бідних, не тільки на тих, хто володіє нерухомістю, і тих, хто живе на зарплату, а й на тих, хто бере участь у владі і хто участі в ній не бере. Точніше кажучи, всі названі розподіли існують і мають певне значення, в тому числі і для формування конфліктів, але в порівняно з ознакою участі або неучасті у владі інші ознаки мають другорядне або третьорядне значення.

Крім трьох названих підходів до пояснення соціальних конфліктів, існує і четвертий, який може бути охарактеризований як нормативно-ціннісний підхід.

Відповідно до цієї точки зору, яка йде від Е. Дюркгейма і Т. Парсонса, розбіжність цілей та інтересів людей або відповідних груп є головною причиною конфліктів. «Соціальний конфлікт, - стверджує, наприклад, Луїс Крісберг, - існує в тому випадку, коли дві або більша кількість сторін переконані в тому, що цілі їх діяльності несумісні ».

В основі усіх вище виділених позицій знаходиться загальне фундаментальне теоретичне питання: *про природу інтересу і про спосіб його усвідомлення діючим суб'єктом*. І справді, в будь-якому визначенні конфлікту так чи інакше ми стикаємося з питанням про розбіжності інтересів, цілей, боротьби за життєві ресурси і ін. Тому при розгляді конфлікту цілком доречно знову задатися питанням: що ж таке інтереси як спонуки соціальних дій? У літературі довгий час існує суперечка щодо того, чи є інтереси якоюсь об'єктивною даністю або ж вони представляють собою певні характеристики свідомості людей і різних соціальних спільнот.

[...] Слідом за Гегелем можна сказати, що інтерес – це момент суб'єктивності у всякій об'єктивній справі. Інтерес – це прагнення чогось досягти, щось змінити або зберегти, він не просто усвідомлюється як деяка об'єктивна даність на кшталт закону природи або встановленого ладу.

Інтерес – це внутрішнє ставлення діючого суб'єкта до дії, яку він виконує; це перехід суб'єктивності, найскладнішої внутрішньої мотивації у певний результат, який фіксується як щось об'єктивне, вже здійснене, зроблене. Таке визначення інтересу дозволяє зрозуміти головну дилему, що сформувалася при обговоренні проблеми мотивації людської діяльності і людських вчинків: чому виходить так, що люди, керуючись власними інтересами, роблять помилки особистісного і соціального плану? Відповідь на це питання така: інтерес не є чимось стабільним і нерухожим.

Інтереси рухливі, мінливі, і головним джерелом змін інтересів виявляється сам досвід людської діяльності. По мірі розгортання соціальної дії відбувається зміна ставлення до неї або в напрямку поглиблення зацікавленості в самому процесі дії і його результаті, або ж в напрямку послаблення інтересу і перемикання його на

ті аспекти наслідків діяльності, які раніше не були помітні й очевидні. Таке тлумачення інтересу включає в себе і динаміку свідомості суб'єкта дії, поширює сферу зацікавленості не тільки на безпосередні вигоди меркантильного характеру, а й на моральні аспекти свідомості. Разом з тим, воно дозволяє по-іншому поглянути і на відому дилему взаємозв'язку інтересу і обов'язку, відповідальності, моральних підстав соціальної дії.

За браком місця, ми не будемо зараз торкатися інших питань фундаментального характеру. Підкреслимо лише ще раз, що найважливішим засобом виходу з кризи і подолання насильницьких конфліктів залишається сучасна раціональна політика, яка при декларуванні і реалізації інтересів суспільства, враховує реакції протилежних сторін у конфлікті. Соціологія конфлікту, отже, органічно пов'язана з визнанням дискурсивного характеру теоретичного знання і переходом до рефлексивної політики, суть якої не в силовій аргументації, а в превентивному врахуванні інтересів протилежних сторін. [...]

Здравомыслов А. Г. Социология конфликтов. – М: Аспект-Пресс., 1996. – С. 91-96. – переклад з рос. Л.Й.Гуменюк

Питання до тексту

1. Порівняйте поняття «конфлікт» і «протиріччя». Чим вони відрізняються?
2. Назвіть основні підходи до пояснення соціальних конфліктів
3. Кому належить теза: «Конфлікт виступає, перш за все, як усвідомлене, осмислене протиріччя неспівпадаючих або протилежних інтересів сторін, які готові здійснити або вже здійснили певні дії, засновані на зазначеному протистоянні»? Поясніть її
4. Хто вбачав причини соціальних конфліктів і революцій у пригніченні базових інстинктів більшості населення, а також у неможливості навіть у мінімального їх задоволення? Прокоментуйте цю теорію

5. В чому полягає природа інтересу і спосіб його усвідомлення діючим суб'єктом?

Л. Козер

ВОРОЖІСТЬ І НАПРУЖЕНІСТЬ У КОНФЛІКТНИХ ВІДНОСИНАХ

ТЕЗА: реалістичний і нереалістичний конфлікт

Якщо конфлікт породжений якимось об'єктом домагання, прагненням щось мати або чимось розпоряджатися, гнівом або помстою ... то для нього характерне те, що, в принципі, для досягнення будь-якої з цих цілей є й інші засоби. Бажання володіння або підпорядкування, навіть знищення ворога можна задовольнити, вибравши інші шляхи, ніж боротьба.

Коли конфлікт – це лише засіб, визначений вищою метою, немає причин обмежувати або навіть уникати його, оскільки його завжди можна замінити іншими засобами і з тим самим успіхом. Коли ж, навпаки, він обумовлений виключно суб'єктивними емоціями, коли в справу вступає внутрішня енергія, яку можна задовольнити тільки в боротьбі, заміна його іншими засобами неможлива; він є свій власний сенс і мета ...

Зіммель стверджує, що конфлікти, породжені зіткненням інтересів або зіткненням особистостей, містять в собі стримуючий елемент – в тій мірі, в якій боротьба є лише засобом досягнення мети; якщо бажаного результату можна точно так само або ще швидше досягти за допомогою інших засобів, то вони і можуть бути використані. У таких випадках конфлікт – лише одна з декількох функціональних можливостей.

Однак є ситуації, коли конфлікт виникає виключно з агресивних імпульсів, які шукають виходу незалежно від того, яким є їхній об'єкт, і коли вибір об'єкта зовсім випадковий. У таких випадках обмежень не існує, оскільки важливе не досягнення результату, а скоріше вираження агресивних емоцій, що викликають вибух.

У цьому розподілі конфлікту як засобу і конфлікту як цілі самої по собі міститься критерій розрізнення між реалістичним і нереалістичним конфліктом. Конфлікти, які виникають через незадоволення специфічних вимог в рамках відносин і очікуваних вигод учасників і спрямовані на передбачуваний фруструючий об'єкт, можуть вважатися реалістичними конфліктами в тій мірі, в якій вони є засобами досягнення певного результату. Нереалістичні конфлікти, з іншого боку, хоча також передбачають взаємодію між двома або більше індивідами, породжені не антагонізмом цілей учасників, а необхідністю розрядки, принаймні, в одного з них. У цьому випадку вибір суперника не пов'язаний безпосередньо ні з проблемою, через яку йде суперечка, ні з необхідністю досягнення певного результату.

Саме такий випадок має на увазі Е. Френкель-Брунсвік, характеризує «етноцентричну особистість»: «Навіть ненависть її рухлива і може направлятися з одного об'єкта на інший». Слова Джона Дьюї про те, що «люди стріляють не тому, що існують мішені, а вони створюють мішені, щоб стрілянина і метання каменів стали осмисленими і ефективними», цілком можна застосувати до цього типу нереалістичного конфлікту.

Так, антисемітизм, за винятком тих випадків, коли він викликаний конфліктами інтересів і цінностей євреїв та інших груп або індивідів, буде нереалістичним конфліктом, якщо він – реакція, перш за все, на фрустрацію, об'єктом якої уявляється придатним для вивільнення агресивних емоцій. Стануть таким об'єктом євреї, негри або інші групи – для агресора має другорядне значення.

Нереалістичний конфлікт, викликаний необхідністю звільнитися від агресивної напруги в одного або більше взаємодіючих індивідів, менш «стабільний», ніж реалістичний конфлікт. Агресивність, яка лежить в його основі, можна легко спрямувати іншими каналами саме тому, що вона безпосередньо не пов'язана з об'єктом, який став мішенню «за обставинами». Вона може проявитися зовсім по-іншому, якщо обраний об'єкт став недоступним.

Реалістичний конфлікт, навпаки, вичерпує себе, якщо індивід знаходить альтернативні шляхи, що дозволяють досягти тієї ж мети. В реалістичному конфлікті є функціональні альтернативи відповідно до засобів.

Учасникам завжди потенційно доступні механізми, різні за ефективністю, але інші, ніж конфлікт. Крім того, слід зазначити, що в реалістичних конфліктах є можливість вибору між різними формами суперництва; вибір залежить від оцінки інструментальної адекватності цих форм. У нереалістичних конфліктів, навпаки, існують лише функціональні альтернативи щодо об'єктів.

Проведене розрізнення допомагає уникнути помилки, що полягає в поясненні соціального феномена реалістичного конфлікту виключно як «зняття напруги». Наприклад, робітник, який страйкує, щоб домогтися підвищення зарплати, статусу або впливу свого союзу, і робітник, який виплескує агресію по відношенню до боса тому, що той служить дня нього втіленням едіпової фігури батька, - це соціально різні типи. Заміщену ненависть до батька може накликати на себе будь-який відповідний об'єкт – бос, поліцейський або майстер.

Економічна боротьба робітників проти боса, навпаки, ґрунтується на їх конкретному становищі і ролі в економічній і політичній системі. Якщо це буде вигідно, вони можуть не вдаватися до конфлікту, а знайти спосіб узгодження інтересів; і конфлікт може знаходити вирішення не тільки в страйкові, але й у відвертому обміні думками, в дискусії, у формулюванні поступок з однієї й іншої сторони і ін.

Антагоністичні дії з боку робітників проти управлінського персоналу або навпаки можна вважати реалістичним конфліктом в тій мірі, в якій вони є засобом для досягнення результатів (більш високого статусу, більшої влади, більшої вигоди); якщо метою робітників або управлінського персоналу є досягнення подібних результатів, а не просто вираження дифузної ворожості, такі конфлікти менш вірогідні в ситуаціях, коли є альтернативні засоби досягнення тих же цілей.

Розрізнення реалістичного і нереалістичного конфліктів допомагає внести ясність в суперечки про соціальний контроль та соціальне відхилення. Девіанти не обов'язково «ірраціональні» або недостатньо реалістично орієнтовані, як неявно

припускають більшість дослідників. Відхилення поведінки, яку Мертон аналізує в роботі «Соціальна структура і аномія», в тій мірі, в якій вона є досягненням культурно запропонованих цілей за допомогою культурно табуйованих коштів, утворює один з різновидів реалістичної стратегії. Якщо девіанти такого роду знаходять законні засоби для досягнення тієї ж мети, то, найімовірніше, вони не вдадуться до соціально не схвалюваних засобів. Відхилення в даному випадку має скоріше інструментальний, ніж експресивний характер.

Однак інші типи відхилення можуть служити і звільненням від напруг, що нагромадилися в процесі соціалізації, а також фрустрацій і несправедливостей в дорослому житті. У цих випадках девіантові важлива агресивна поведінка сама по собі; об'єкт, на який вона спрямована, має другорядне значення. Перш за все, йому необхідно звільнитися від напруги, тому дія не є засобом досягнення певного результату. У подібних випадках найменш вірогідна порівняльна оцінка на користь вибору мирних або агресивних засобів, оскільки задоволення досягається саме в агресивних діях, а не в їх результаті. Нездатність врахувати запропоноване вище розрізнення призводить до плутанини в сучасних дослідженнях «напруженості» і «агресивності». Наприклад, закономірності, виявлені при вивченні реалістичного конфлікту, застосовуються в галузі міжнародних відносин без урахування того, що конфлікти в цій галузі – насамперед реалістичні конфлікти, зосереджені на боротьбі за владу, зіткненні інтересів або цінностей, а нереалістичні елементи, які сюди домішуються, випадкові і в кращому випадку відіграють допоміжну роль. Як висловився Е. Джонсон, «зазвичай вважають, що взаємні антипатії ... відіграють важливу роль в розв'язанні війн. Історія дає лише поодинокі свідчення на користь цієї точки зору ... Подібні антипатії ... виявляються швидше результатом, ніж причиною воєн».

Психолог, що вивчає механізми заміщення, має цілковиту рацію, коли звертає увагу, перш за все, на одержимого упередженнями індивіда, тоді як мішень агресії являє для нього лише другорядний інтерес. Але при вивченні конфліктної ситуації, де головне – взаємодія, соціолог повинен зосереджуватися на відносинах і займатися специфікою цінностей і відмінностями інтересів протидіючих сторін.

Зовсім невиправдана апіорна оцінка вимог сторін в конфліктній ситуації як еквівалент суджень типу «центр Землі складається з варення». Соціологічне вивчення міжнародної політики цілком законно може займатися вивченням напруженостей, що виникають в силу різних фрустрацій в національних соціальних системах, але воно не досягне своєї головної мети, поки не проаналізує реалістичні конфлікти з приводу розподілу влади, навколо яких і формуються контури союзів та протистоянь.

Схожі дослідження в області індустріальної соціології, натхненні Елтоном Мейо, демонструють, що їм чуже уявлення про існування реалістичного конфлікту або його функції. Конфліктна поведінка розглядається майже виключно як нереалістична поведінка. В них логіка фактів, «логіка витрат і логіка ефективності» (тобто «фактів», корисних для управлінського персоналу) протиставляється «логіці сентиментів» (з боку робітників). Таким чином, вимоги робітників позбавляються їх реалістичної основи. «Свідомо чи несвідомо виникає враження, що управлінський персонал керується розумом, а робітники в основному створені з емоцій і відчуттів». Розрахунок на «сентименти» затемнює реалістичну основу конфлікту, В дійсності такі дослідження демонструють разюче нерозуміння реальної боротьби за владу і гроші, яка відбувається на підприємствах

Якщо можливість реалістичного конфлікту не береться до уваги, соціологи, які працюють в галузі управління виробництвом, природно, «дивуються, що це за люди, яким приходять в голову такі ідеї», і замість того, щоб спрямувати свою увагу на дослідження конфліктної ситуації, шукають «терапевтичні заходи впливу». Схильність вважати, що джерело конфлікту слід шукати швидше в сентиментах, що руйнують відносини, ніж у природі самих цих соціальних відносин, веде до того, що соціологи розглядають всі конфлікти як «соціальну хворобу», а відсутність конфліктів – як «соціальне здоров'я». Вони концентрують увагу не на джерелі фрустрацій, не на проблемі як такій, а на тому, як фрустрація впливає на індивіда, кажучи словами Д. Карнегі, вони намагаються «ощасливити іншого своєю пропозицією», спрямувавши його почуття ворожості «безпечними» каналами. Так, Ретлісбергер і Діксон з захопленою щирістю пишуть про консультативну систему:

«Такого роду неавторитарні структури контролюють і керують тими людськими процесами в індустріальній системі, які не контролюються належним чином іншими управлінськими структурами».

Відмінність між реалістичним і нереалістичним конфліктами базується на концептуальному абстрагуванні від конкретної реальності, де обидва типи конфліктів можуть виступати в змішаному вигляді. Однак, як зазначив М.Вебер, «конструкція чисто раціональної схеми діяльності ... служить соціологу в якості типу ... Порівняння з ним дозволяє зрозуміти способи впливу різноманітних ірраціональних чинників на реальну діяльність ... відповідальних за відхилення від лінії поведінки, якої слід було б очікувати, виходячи з гіпотези про чисто раціональну природу дії».

Реалістичні конфліктні ситуації можуть супроводжуватися, особливо коли немає реальних можливостей досягти мети, нереалістичними сантиментами, в яких спотвореним чином відбивається природа конфлікту. У конкретній соціальній реальності зустрічається суміш обох «чистих» типів. Т.Парсонс прекрасно сказав про це, описуючи механізм заміщення (або створення «цапа-відбувайла»): «Оскільки було б небезпечно і помилково висловлювати ворожі почуття по відношенню до членів своєї групи, часто буває психологічно легше «перемістити» афект на зовнішню групу, щодо якої вже існують певні підстави для ворожості. Тому механізм заміщення рідко спрацьовує поза певною «розумною» підставою для ворожості, в якій і виражається реальний конфлікт ідеалів або інтересів». Іншими словами, одним з джерел нереалістичних вкраплень в реалістичних конфліктах є інститути, які оцінюють вільне вираження відкритої ворожості як «небезпечне і помилкове».

Термін «реалістичний конфлікт" не передбачає з необхідністю, що використовувані засоби, які насправді відповідають поставленій меті; учасники конфлікту можуть просто вважати їх адекватними на тій підставі, що вони загальноприйняті в культурі даного суспільства. Робітники, які виходять на страйк з вимогою звільнити робітників-негрів, щоб зберегти свій рівень зарплати, беруть участь в реалістичному конфлікті. Але (і в цьому суть зімелівської тези) якщо

ситуація зміниться таким чином, що в боротьбі за збереження зарплати вигіднішими виявляться інші засоби, то робітники, швидше за все, не будуть вдаватися до дискримінації негрів. Якщо ж дискримінаційна практика збережеться, незважаючи на те, що є інші, більш ефективні засоби досягнення тієї ж мети, то можна припустити, що в конфлікті виражаються і нереалістичні елементи, такі, як «упередження».

Мабуть, сказаного досить для прояснення відмінностей між реалістичним і нереалістичним типами конфлікту.

Кожна соціальна система містить джерела реалістичних конфліктів в тій мірі, в якій люди висувають конфліктуючі вимоги щодо статусу, влади, ресурсів і дотримуються конфліктуючих цінностей. Незважаючи на те, що розподіл статусу, влади і ресурсів визначається нормами і рольовою системою розподілу, він завжди в тій чи іншій мірі буде залишатися предметом суперництва. Реалістичні конфлікти виникають тоді, коли люди стикаються з перешкодами в реалізації своїх вимог, коли їх запити не задовольняються, а надії терплять крах.

Нереалістичні конфлікти виникають на основі страждань і фрустрацій, що мали місце в ході соціалізації і пізніше, при виконанні зобов'язань, що накладаються роллю дорослого; або ж, як ми бачили в попередній тезі, вони стають результатом перетворення спочатку реалістичного антагонізму, пряме вираження якого заборонене. Якщо конфлікт першого типу відбувається всередині самих фрустрованих індивідів, що прагнуть досягти певних результатів, то конфлікт другого типу полягає в знятті напруги шляхом агресії, спрямованої на невизначений задалегідь об'єкт. Конфлікт першого типу розглядається учасниками як засіб досягнення реалістичних цілей – засіб, від якого можна відмовитися, якщо з'являться інші, більш ефективні засоби. Конфлікт другого типу не залишає такого вибору, оскільки задоволення черпається в самому акті агресії. Реалістичний конфлікт, супроводжуваний емоційно спотвореними сантиментами, стане предметом розгляду в наступному тезі.

Козер Л. *Враждебность и напряженность в конфликтных отношениях // Функции социального конфликта. /Пер. с англ. О. Назаровой. – М.: Изд-во «Идея-пресс», 2000. – С. 61-71 – переклад з рос. Л.Й.Гуменюк*

Питання до тексту

1. Якою може бути природа конфліктів за Зімелем? Як його точку зору оцінює Л.Козер?
2. Як вчені характеризують «етноцентричну особистість»? Що й уьому визначенні має зацікавити психорлогів?
3. Порівняйте реалістичний та нереалістичний конфлікти. Приведіть приклади
4. Як питання щодо розрізнення реалістичного та нереалістичного конфліктів пов'язане з теорією соціального контролю та соціального відхилення
5. Поясніть як механізм заміщення Т.Парсонса пояснює наявність суміш обох «чистих» типів реалістичного та нереалістичного конфліктів

К. Левін

ТИПИ КОНФЛІКТІВ

Психологічно *конфлікт* характеризується як ситуація, в якій на індивіда одночасно діють протилежно спрямовані сили рівної величини. Відповідно можливі **три типи конфліктної ситуації**.

1. *Людина знаходиться між двома позитивними валентностями приблизно рівної величини.* Це випадок буріданового осла, вмираючого від голоду між двома копицями сіна. Загалом, цей тип конфліктної ситуації вирішується досить легко. Підхід до одного привабливого об'єкту сам по собі часто буває достатнім, щоб зробити цей об'єкт домінуючим. Вибір між двома приємними речами, в цілому, легший, ніж між двома неприємними, якщо тільки це не стосується питань, які мають глибоке життєве значення для даної людини. Іноді така конфліктна ситуація може призвести до коливання між двома привабливими об'єктами. Дуже важливо, що в цих випадках рішення на користь однієї мети змінює її валентність, роблячи її слабшою, ніж у мети, від якої людина відмовилася.

2. Другий фундаментальний тип конфліктної ситуації має місце, коли людина знаходиться між двома приблизно рівними негативними валентностями. Характерним прикладом є ситуація покарання, яку нижче ми розглянемо більш детально.

3. Нарешті, може трапитися так, що один з двох векторів поля йде від позитивної, а інший – від негативної валентності. В цьому випадку конфлікт виникає тільки тоді, коли і позитивна, і негативна валентності знаходяться в одному і тому ж місці. Наприклад, дитина хоче погладити собаку, яку вона боїться, або хоче з'їсти торт, а йому заборонили. Можна додати, що дитина не завжди потрапляє в ситуацію з загрозою покарання таким чином, що вона знаходиться точно в середині між покаранням і неприємним завданням. Часто вона може бути спочатку поза всією ситуацією. Наприклад, вона повинна під загрозою покарання закінчити неприємне шкільне завдання протягом двох тижнів. В цьому випадку завдання і покарання утворюють відносну єдність (цілісність), яка подвійно неприємна дитині. У даній ситуації зазвичай сильна тенденція до втечі, яка виникає в більшій мірі через загрозу покарання, ніж з неприємності самого завдання. Точніше, вона виходить зі зростаючої непривабливості всього комплексу, обумовленого загрозою покарання.

Найбільш примітивна спроба уникнути одночасно і роботи, і покарання – це фізичний вихід з поля. Часто вихід з поля приймає форму відкладання роботи на кілька хвилин або годин. У випадку суворого повторного покарання нова загроза може привести до спроби дитини втекти з дому. Боязнь покарання зазвичай відіграє істотну роль на ранніх стадіях дитячого бродяжництва. Часто дитина намагається замаскувати свій відхід з поля, вибираючи заняття, проти яких дорослому нічого заперечити. Так, дитина може взятися за інше шкільне завдання, яке їй більше до смаку, виконати раніше дане їй доручення і ін. Нарешті, дитина може випадково уникнути покарання і неприємного завдання шляхом більш-менш грубого обману дорослого. У випадках, коли дорослому важко це перевірити, дитина може заявити, що вона закінчила завдання, хоча це не так, або вона може сказати (тонша форма обману), що якийсь третій чоловік звільнив її від неприємної справи або що з якоїсь іншої причини її виконання стало непотрібним.

Конфліктна ситуація, обумовлена загрозою покарання, викликає, таким чином, дуже сильне прагнення вийти з поля. У дитини такий вихід, що варіюється відповідно до топології сил поля в даній ситуації, відбувається обов'язково, якщо не вжити спеціальних заходів. Якщо дорослий хоче, щоб дитина виконала завдання, не дивлячись на його негативну валентність, простої загрози покарання недостатньо. Треба зробити так, щоб дитина не могла вийти з поля. Дорослий повинен поставити певний бар'єр, який заважатиме такому виходу. Він повинен поставити бар'єр так, щоб дитина могла отримати свободу тільки закінчивши завдання або понісши покарання.

І справді, загрози покарання, спрямовані на те, щоб змусити дитину закінчити якесь певне завдання, завжди побудовані таким чином, що разом з полем завдання вони повністю оточують дитини. Дорослий змушений так ставити бар'єри, щоб не залишилося ні однієї лазівки, через яку дитина могла б вислизнути. Від недосвідченого або недостатньо авторитетного дорослого дитина вислизне, якщо побачить найменшу щілину в бар'єрі. Найбільш примітивні з таких бар'єрів – фізичні: дитину можна замкнути в кімнаті до тих пір, поки вона не закінчить роботу.

Але зазвичай це бар'єри соціальні. Подібні бар'єри – це засоби влади, якими володіє дорослий в силу свого суспільного стану і внутрішніх взаємовідносин, які існують між ним і дитиною. Такий бар'єр не менш реальний, ніж фізичний. Бар'єри, які визначаються соціальними факторами, можуть обмежувати область вільного руху дитини до вузької просторової зони. Наприклад, дитина не замкнена, але їй заборонено залишати приміщення до завершення справи (завдання). В інших випадках зовнішня свобода пересування практично не обмежується, але дитина перебуває під постійним наглядом дорослого. Коли дитина не може бути під постійним наглядом, дорослий часто використовує віру дитини в існування світу чудес. Здатність постійного контролю за дитиною приписується в такому випадку поліцейському або приви́ду. Бог, якому відомо все, що робить дитина, і якого неможливо обдурити, також нерідко залучається для подібних цілей.

Часто бар'єри ставляться життям у даній соціальній спільності, традиціями сім'ї або шкільної організації. Для того щоб соціальний бар'єр був дієвим, істотно, щоб він мав достатню реальну міцність. Інакше в якомусь місці дитина прорве його. Наприклад, якщо дитина знає, що загроза покарання лише словесна, або сподівається домогтися прихильності дорослого і уникнути покарання, то замість виконання завдання вона намагається прорвати бар'єр. Таке слабе місце утворюється, коли мати доручає спостереження за працюючою дитиною няні, вчителів або більш дорослим дітям, які, на відміну від неї самої, не мають можливості запобігти виходу дитини з поля. Поряд з фізичними та соціальними існує ще один вид бар'єрів. Він тісно пов'язаний з соціальними факторами, але має важливі відмінності від тих, які обговорювалися вище. Можна, скажімо, апелювати до марнославства дитини («Пам'ятай, ти не якийсь там вуличний шибеник!») або соціальних норм групи («Адже ти дівчинка!»). У цих випадках звертаються до певної системи ідеології, до цілей і цінностей, які визнаються самою дитиною. Таке звернення містить загрозу: небезпеку виключення з певної групи. У той же час – і це найважливіше – ця ідеологія створює зовнішні бар'єри. Вона обмежує свободу дії індивіда. Багато загроз покарання дієві тільки до тих пір, поки людина відчуває себе пов'язаною цими межами. Якщо вона більше не визнає цієї ідеології, моральних норм певної групи, то загрози покарання часто стають малоефективними. Індивід відмовляється обмежувати свою свободу дій даними принципами.

Сила бар'єру в кожному конкретному випадку завжди залежить від характеру дитини і від сили негативних валентностей завдання і покарання. Чим більша негативна валентність, тим міцнішим повинен бути бар'єр. Бо чим потужніший бар'єр, тим сильніше він штовхає до виходу з поля результуючої сила. Таким чином, чим більший тиск дорослий здійснює на дитину, щоб викликати необхідну поведінку, тим менш проникним повинен бути поставлений бар'єр.

Левин К. *Типы конфликтов* / К. Левин. – Москва // *Психология личности : тексты* / ред. Ю.Б. Гиппенрейтер, А.А. Пузырей. – Москва : Издательство Московского университета, 1982. – С. 93-96. – Режим доступа: <http://www.psychlib.ru/inc/absid.php?absid=14729> . – переклад з рос. Л.Й.Гуменюк

Питання до тексту

1. Як можна психологічно охарактеризувати конфлікт?
2. Охарактеризуйте тип конфліктної ситуації «Людина знаходиться між двома позитивними валентностями приблизно рівної величини». Приведіть приклад
3. Охарактеризуйте тип конфліктної ситуації, коли людина знаходиться між двома приблизно рівними негативними валентностями. Приведіть приклад
4. Охарактеризуйте тип конфліктної ситуації, коли один з двох векторів поля йде від позитивної, а інший – від негативної валентності. Приведіть приклад
5. Що таке соціальні бар'єри? Чим вони відрізняються від психологічних?

Л. А. Петровська

ПРО ПОНЯТІЙНУ СХЕМУ СОЦІАЛЬНО-ПСИХОЛОГІЧНОГО АНАЛІЗУ КОНФЛІКТУ

Поняття конфлікту трактується в рамках соціальної психології досить широко. Важливим методологічним орієнтиром всякого дослідження служить адекватна понятійна схема досліджуваного явища. В даній статті робиться спроба виокремлення кола понять, важливих для соціально-психологічного дослідження конфлікту. Згадане коло понять ми розглянемо в рамках чотирьох основних категоріальних груп: структура конфлікту, його динаміка, функції і типологія.

Аналізуючи **структуру конфлікту**, можна виділити наступні основні поняття: сторони (учасники) конфлікту, умови протікання конфлікту, образи конфліктної ситуації, можливі дії учасників конфлікту, результати конфліктних дій. Розглянемо перераховані поняття по порядку.

Сторони конфлікту. Учасниками, або сторонами, конфлікту можуть бути окремі індивіди, соціальні групи і організації, держави, коаліції держав і ін. З точки

зору спеціальних інтересів соціальної психології, яка досліджує внутрішньоособистісні (інтраперсональні), міжособистісні (інтерперсональні) і міжгрупові (інтергрупові) конфлікти, найтипівішими сторонами конфлікту є, мабуть, окремі аспекти особистості, самі особистості та соціальні групи. У плані такої класифікації сторін – особистість, особистість – група, група – група. Учасники конфлікту характеризуються, загалом, широким набором істотних у тому чи іншому відношенні ознак. У соціально-психологічному відношенні учасники конфлікту характеризуються, передовсім, мотивами, цілями, цінностями, установками тощо.

Умови протікання конфлікту. Крім характеристик учасників, конфлікт істотно залежить від зовнішнього контексту, в якому він виникає і розвивається. Важливою складовою частиною цього контексту виступає соціально-психологічне середовище, представлене зазвичай різними соціальними групами з їх специфічною структурою, динамікою, нормами, цінностями і ін. При цьому важливо підкреслити, що соціально-групове середовище необхідно розуміти ширше, ніж сприяння досягненню своїх цілей, перешкоджання досягненню цілей інших, обмежуючись лише найближчим оточенням особистості. Тенденція до такого звуження поняття середовища характерна для більшості буржуазних авторів. Типовим прикладом у цьому плані може бути позиція прихильників інтеракціонізму в соціальній психології. Останні, по суті, обмежують поняття середовища контекстом малої групи. Для марксистських досліджень характерно значно ширше розуміння соціального середовища особистості, яке включає в себе, крім малих груп, великі соціальні групи, такі як класи, нації, професійні групи і ін. Без урахування впливу цього ширшого контексту неможливо зрозуміти змістову сторону мотивів, цінностей, норм і інших соціально-психологічних аспектів соціальних процесів загалом і конфлікту зокрема.

Образи конфліктної ситуації. Характеристики учасників конфлікту і особливості умов його протікання визначають конфліктну поведінку сторін. Однак вказаний визначальний вплив ніколи не здійснюється безпосередньо. Опосередкованою ланкою виступають ідеальні картини, образи конфліктної

ситуації, наявні у кожного з учасників конфлікту. Ці внутрішні картини ситуації включають уявлення учасників про самих себе (свої мотиви, цілі, цінності, можливостях і ін.), уявлення про конфронтуючі сторони (їх мотиви, цілі, цінності, можливості і ін.) і уявлення про середовище, в якому складаються конфліктні відносини. Саме ці образи, ідеальні картини конфліктної ситуації, а не сама реальність є безпосередньою детермінантою конфліктної поведінки учасників. Остання обставина уявляється принципово важливою з точки зору соціально-психологічних досліджень конфлікту. Воно виявляє, можливо, найбільш істотний зріз соціального конфлікту як об'єкта соціально-психологічного аналізу.

В цілому образи, внутрішні картини конфліктної ситуації породжуються і обумовлюються об'єктивною реальністю. Однак відношення образів і реальності дуже складні, і вони допускають, зокрема, випадки серйозних розбіжностей. Нижче ми ще зупинимося на цьому питанні.

Можливі дії учасників конфлікту. Образи конфліктної ситуації, наявні у її учасників, визначають набір можливих дій, застосовуваних сторонами. Оскільки дії конфронтуючих сторін у великій мірі впливають одна на одну, взаємозумовлюються, в будь-якому конфлікті вони набувають характеру взаємодії. Зауважимо, до речі, що в теорії ігор, що досліджує формальні моделі конфлікту, існує спеціальний термін для опису дії, що враховує всі можливі реакції протилежної сторони у відповідь. Ми маємо на увазі термін «стратегія», який відіграє ключову роль в разі матричного уявлення конфлікту. Слід зазначити, що крім своєї безпосередньої функції, наприклад, протилежної сторони і ін., дії включають також моменти спілкування сторін і відіграють, у зв'язку з цим, важливу інформаційну функцію.

Як зазначає Т. Шеллінг, маючи на увазі конфліктну ситуацію, слова часто мало вартують, позаяк учасники воліють судити про наміри, цінності, можливості протилежних сторін, в першу чергу не за їхніми словами, а за їхніми діями. Тому вони часто звертаються до дій для того, щоб передати протилежній стороні свої наміри, оцінки та продемонструвати свої можливості.

Результати конфліктних дій. Результати (або, іншими словами, наслідки, результати конфліктних дій) не є чимось, що знаходиться за межами самого конфлікту. Навпаки, вони органічно вплетені в сам конфлікт. По-перше, вони включаються в конфлікт на ідеальному рівні: учасники конфлікту з самого початку мають деякий образ можливих результатів і відповідно до цього образу обирають свою поведінку. Не менш істотним, однак, є те, що і самі реальні наслідки конфліктних дій виявляються складовим елементом процесу конфліктної взаємодії. Як правило, в конфлікті дії застосовуються частинами і тому перемижуються з їх результатами. Усвідомлення цих результатів, корекція учасниками своїх уявлень про конфліктну ситуацію на основі такого усвідомлення – важливий момент конфліктної взаємодії.

Динаміка конфлікту. Всякий реальний конфлікт являє собою процес. Розгляд конфлікту в динаміці передбачає виокремлення стадій конфлікту. До їх числа можна віднести наступні: а) виникнення об'єктивної конфліктної ситуації; б) усвідомлення об'єктивної конфліктної ситуації; в) перехід до конфліктної поведінки; г) вирішення конфлікту.

Виникнення об'єктивної конфліктної ситуації. У більшості випадків конфлікт породжується певною об'єктивною конфліктною ситуацією. Сутність останньої в загальному і схематичному вигляді можна представити таким чином. Сторони А і Б виявляються учасниками об'єктивної конфліктної ситуації, якщо прагнення сторони А до досягнення деякого бажаного для неї стану С об'єктивно перешкоджає досягненню стороною Б певного бажаного для неї стану Д. І навпаки. В окремих випадках С і Д можуть збігатися. Це, наприклад, має місце, коли обидва учасники, А і Б, прагнуть до однієї і тієї ж мети, але при цьому досягнення цієї мети одним з них виключає досягнення її іншим. Крім того, А і В можуть виявитися сторонами однієї і тієї ж особи, в цьому випадку ми маємо справу з внутрішньоособистісним конфліктом.

Якийсь час об'єктивна конфліктність ситуації не усвідомлюється сторонами. Цю стадію тому можна назвати стадією потенційного конфлікту, бо справжнім

конфліктом він стає лише після сприйняття, усвідомлення об'єктивної ситуації її учасниками.

Усвідомлення об'єктивної конфліктної ситуації. Щоб конфлікт став реальним, його учасники повинні усвідомити ситуацію, що склалася, як конфліктну. Саме сприйняття, розуміння реальності як конфліктної породжує конфліктну поведінку. Зазвичай розуміння ситуації як конфліктної є результатом осмислення реально сформованого об'єктивного протиріччя інтересів, прагнень. Однак нерідко конфліктність образів виникає в разі, коли об'єктивна основа конфлікту відсутня. Більш детально можливі *наступні варіанти відношень* між ідеальними картинками і реальністю:

1. Об'єктивна конфліктна ситуація *існує*, і сторони вважають, що структура їх цілей, інтересів є конфліктною, і правильно розуміють сутність реального конфлікту, тобто правильно оцінюють себе, одна одну і ситуацію в цілому. У цьому випадку перед нами *адекватно зрозумілий конфлікт*.

2. Об'єктивна конфліктна ситуація *існує*, і сторони сприймають ситуацію як конфліктну, однак з тими чи іншими істотними відхиленнями від дійсності. Це випадок *неадекватно зрозумілого конфлікту*.

3. Об'єктивна конфліктна ситуація *існує*, але вона не усвідомлюється сторонами. В цьому випадку ми, по суті, не маємо справи з конфліктом як соціально-психологічним явищем, оскільки психологічно він не існує для сторін і вони *конфліктно ніяк не взаємодіють*.

4. Об'єктивна конфліктна ситуація *відсутня*, проте відносини сторін помилково сприймаються ними як конфліктні. В цьому випадку ми маємо справу з так званим *помилковим конфліктом*.

5. Конфліктність відсутня і об'єктивно, і на рівні усвідомлення.

Для соціально-психологічного аналізу, очевидно, особливо цікаві випадки неадекватно зрозумілого і помилкового конфлікту. Оскільки саме наявна в учасників внутрішня картина ситуації визначає їх безпосередню поведінку в конфлікті, важливо ретельно досліджувати, з одного боку, фактори, що визначають її відхилення від реальності (наприклад, рівень поінформованості учасників,

структура їх комунікацій і ін.), з іншого – механізм впливу самих цих відхилень на перебіг конфлікту (його тривалість, інтенсивність, характер вирішення і ін.). Крім того, усвідомлення ситуації як конфліктної завжди супроводжується емоційним забарвленням. Виникаючі емоційні стани виявляються включеними в динаміку будь-якого конфлікту, активно впливаючи на його перебіг і результат. Механізм виникнення і впливу емоційних станів учасників конфлікту на його розвиток також є специфічною проблемою соціально-психологічного аналізу.

Перехід до конфліктної поведінки. Крім емоційного забарвлення, усвідомлення конфліктної ситуації може супроводжуватися переходом до конфліктної поведінки сторін. Конфліктну поведінку можна визначити як дії, спрямовані на те, щоб прямо або опосередковано блокувати досягнення конфліктуючою стороною її цілей, намірів і ін. Зауважимо, що необхідною умовою, необхідною ознакою конфліктної поведінки є усвідомлення її сторонами як саме конфліктної. Якщо, наприклад, сторона А застосовує дії, що блокують досягнення стороною Б її цілей, але при цьому ні А, ні Б не усвідомлюють, що ці дії перешкоджають Б, то поведінку А не можна назвати конфліктною.

Конфліктна поведінка однієї сторони стосовно іншої не обов'язково є результатом усвідомлення конфліктної ситуації цими сторонами. Конфліктна поведінка А по відношенню до Б може бути, наприклад, формою зняття внутрішніх напружень А. В цьому випадку ми, зазвичай, маємо справу з переходом внутрішнього конфлікту в зовнішній. Конфліктні дії різко загострюють емоційний фон протікання конфлікту, емоції ж, у свою чергу, стимулюють конфліктну поведінку. Загалом важливо, що взаємні конфліктні дії здатні видозмінювати, ускладнювати первинну конфліктну структуру, привносячи нові стимули для подальших дій. Таким чином, стадія конфліктної поведінки породжує тенденції до ескалації, дестабілізації конфлікту.

Разом з тим цій же стадії властиві і тенденції протилежного характеру. Справа в тому, що конфліктні дії виконують в даному випадку пізнавальну функцію. Сторони вступають в конфлікт з деякими гіпотетичними, апріорними

картинами своїх інтересів, можливостей і ін., намірів, цінностей іншої сторони і певними приблизними оцінками середовища. В ході конфліктних дій сторони стикаються з самою дійсністю, яка коректує їхні початкові апріорні картини. Ця корекція приводить до більш адекватного розуміння сторонами наявної ситуації, що, в свою чергу, зазвичай сприяє вирішенню конфлікту, принаймні, в формі припинення конфліктних дій.

Нерідко конфлікт ототожнюють зі стадією конфліктної поведінки. Таке ототожнення є помилковим: конфлікт – значно більш складне, багатогранне явище. Однак справедливо, що перехід до конфліктної поведінки означає вступ конфлікту у свою відкриту, явну і зазвичай найбільш гостру стадію. І тому природно, що різні способи вирішення конфлікту бувають спрямовані, в першу чергу, на усунення конфліктної поведінки.

Вирішення конфлікту. Вирішення – заключна стадія еволюції конфлікту. Вирішення конфлікту можливе, по-перше, за рахунок перетворення самої об'єктивної конфліктної ситуації і, по-друге, за рахунок перетворення образів ситуації, наявних у сторін. Разом з тим, і в тому, і в іншому випадку можливе двояке вирішення конфлікту: *часткове*, коли виключається тільки конфліктна поведінка, але не виключається внутрішнє стримуване спонукання до конфлікту у сторін, і *повне*, коли конфлікт усувається і на рівні фактичної поведінки, і на внутрішньому рівні. Повне усунення конфлікту за рахунок перетворення об'єктивної конфліктної ситуації ми маємо, наприклад, коли за допомогою розведення сторін вони позбавляються можливості і необхідності контакту і, отже, конфліктної взаємодії (переведення одного з конфліктуючих співробітників в інший підрозділ). До того ж типу належить і вирішення конфлікту, що складається в боротьбі сторін за певні обмежені ресурси, за допомогою вишукування додаткових ресурсів і повного задоволення ними обох сторін (придбання другого телевізора в сім'ї, якщо два її члена бажають одночасно дивитися різні програми).

Часткове вирішення конфлікту на об'єктивному рівні має місце, коли за допомогою відповідної модифікації реальних умов середовища конфліктна ситуація зміниться таким чином, що сторони виявляються незацікавленими в продовженні

конфліктних дій, хоча прагнення досягти первинної мети у сторін залишається. До цього типу відносяться, наприклад, багато чисто адміністративних вирішень конфлікту, що вводять певні заборони і санкції на випадок їх порушення. Вирішення конфлікту за допомогою зміни наявних у сторін образів – особливо цікавий для соціального психолога випадок. Таке вирішення конфлікту (повне або часткове) передбачає, перш за все, переструктурування наявних цінностей, мотивів, установок, а також прийняття нових, і тому тут доречний весь арсенал засобів, пропонованих соціальною психологією для цих цілей.

Завершуючи розгляд динаміки конфлікту, доречно зазначити також наступне. *По-перше*, все сказане вище щодо динаміки конфлікту не слід розуміти в тому сенсі, що кожен конфлікт неодмінно проходить кожен з перерахованих стадій. Наприклад, об'єктивна конфліктна ситуація, що склалася, може залишитися непоміченою, не сприйнятою сторонами. У цьому випадку конфлікт обмежиться своєю першою стадією і залишиться на рівні потенційного. З іншого боку, стадія сприйняття ситуації як конфліктної може наступити в умовах, коли об'єктивна конфліктна ситуація відсутня. Далі вирішення конфлікту може наступити безпосередньо за його сприйняттям, перш ніж сторони вживатимуть якісь конфліктні дії у відношенні один до одного. Дослідження соціально-психологічних факторів, що впливають на той чи інший варіант перебігу конфлікту, - одна з задач соціального психолога.

По-друге, важливим моментом динаміки конфлікту є його можливі переходи з одних форм в інші. Діапазон таких переходів досить широкий. Наприклад, внутрішній конфлікт (внутрішньоособистісний, внутрішньогруповий) може переходити в зовнішній (міжособистісний, груповий) і зовнішній – у внутрішній. Останнє, зокрема, має місце в разі часткового вирішення конфліктів, коли тим чи іншим чином присікається конфліктна поведінка, спрямована назовні (на конфронтуючу сторону), але внутрішнє прагнення до цієї конфліктної поведінки не зникає, а лише стримується, породжуючи тим самим внутрішнє напруження, внутрішній конфлікт. Далі згадуваний нами помилковий конфлікт, тобто конфлікт, що виникає при відсутності об'єктивної конфліктної ситуації в силу помилкового

взаємного сприйняття сторін, може трансформуватися в істинний, справжній. Аналогічним чином істинний (помилковий) конфлікт з одного приводу може перейти в істинний (помилковий) конфлікт з іншого приводу і ін. Останнє, наприклад, відбувається, коли конфлікт, що виник на особистому ґрунті, переростає в діловий і навпаки.

При дослідженні взаємовідносин в різних групах соціальному психологові досить часто також доводиться стикатися з серією окремих, на перший погляд, невинуватених конфліктів, які насправді репрезентують якийсь глибокий серйозний конфлікт. Останній, будучи базовим, обростає сукупністю зовнішніх, більш дрібних конфліктів.

Функції конфлікту. Якщо виходити з великої кількості соціально-психологічних досліджень, спрямованих на пошуки шляхів усунення конфлікту з внутрішньоособистісної сфери, сфери міжособистісних, внутрішньогрупових і міжгрупових відносин, то легко прийти до помилкового висновку, що конфлікт відіграє лише негативну роль, виконуючи тільки деструктивну функцію. Однак насправді, соціальний конфлікт, будучи одним з найбільш яскравих проявів протиріччя, сам внутрішньо суперечливий, виконуючи не тільки деструктивну, а й конструктивну функцію. При з'ясуванні ролі конфлікту принципово важливий конкретний підхід. Один і той же конфлікт може бути деструктивним в одному відношенні і конструктивним – в іншому, відігравати негативну роль на одному етапі розвитку, в одних конкретних обставинах і позитивну – на іншому етапі, в іншій конкретній ситуації.

Деструктивна функція конфлікту. Прояви деструктивних функцій конфлікту вкрай різноманітні. Внутрішньоособистісний конфлікт, наприклад, породжує стан психологічного дискомфорту, який спричиняє, в свою чергу, серію різних негативних наслідків і в крайніх випадках може привести до руйнування особистості. На рівні групи конфлікт може порушувати систему комунікацій, взаємозв'язків, послаблювати ціннісно-орієнтаційну єдність, знижувати групову згуртованість і в підсумку знижувати ефективність функціонування групи в цілому. Аналогічним чином деструктивні функції конфлікту виявляються і в міжгрупових

відносинах. Зауважимо, що деструктивний вплив конфлікту може мати місце на кожному з етапів його еволюції: етапі об'єктивної конфліктної ситуації, етапі її усвідомлення сторонами, етапі конфліктної поведінки, а також на стадії вирішення конфлікту. Особливо гостро деструктивні впливи конфлікту виявляються, зазвичай, на стадії конфліктної поведінки, конфліктних дій.

Конструктивна функція конфлікту. Конструктивні впливи конфлікту також дуже різноманітні. Так, загальновідомо, що внутрішньоособистісний конфлікт не тільки може негативно впливати на особистість, а й часто служить потужним джерелом розвитку особистості, самовдосконалення (наприклад, у вигляді почуття незадоволення собою). У групових і міжгрупових стосунках конфлікт може сприяти запобіганню застою (стагнації), служити джерелом нововведень, розвитку (поява нових цілей, норм, цінностей і ін.). Конфлікт, особливо на стадії конфліктної поведінки, відіграє пізнавальну роль, роль практичної перевірки і корекції наявних у сторін образів ситуації. Крім того, виявляючи, викриваючи об'єктивні протиріччя, що існують між членами групи (групами), і усуваючи їх на стадії вирішення, конфлікт звільняє групу від підточуючих її чинників і тим самим сприяє її стабілізації. Загальновідомо також, що зовнішній конфлікт може виконувати інтегративну функцію, згуртовуючи групу перед обличчям зовнішньої небезпеки, зовнішніх проблем. Як це видно частково з вищесказаного, конструктивні функції конфлікту, подібно до його деструктивних функцій, можуть проявляти себе на всіх етапах еволюції конфлікту.

Типологія конфлікту. Соціальні конфлікти досліджуються низкою дисциплін, і в кожній з них існує безліч різних типологій конфлікту. Останнє справедливо і по відношенню до соціальної психології. У зарубіжній літературі, наприклад, різні класифікації конфлікту представлені в роботах М. Дойча, А. Рапопорта, Д. Вернарда, Л.Козера, Л. Понд, Р. Мака і Р. Снайдера і ін. Така різноманітність типологій конфлікту неминуха і виправдана. Вивчаючи конфлікт з різних точок зору, дослідники можуть виділяти найрізноманітніші, важливі для їхніх конкретних цілей основи класифікації і відповідно отримувати різні види типології.

Зважаючи на це, будь-які спроби пропонувати якусь єдину, так би мовити, справжню класифікацію конфлікту є явно невиправданими. Оскільки ця стаття має методологічну мету, в розгляді проблеми типології ми обмежимося деякими методологічними зауваженнями. Типологізація конфлікту відіграє важливу методологічну роль. Вона служить не тільки засобом охоплення і впорядкування накопичених знань, що вже саме по собі має велике значення, але і часто відіграє помітну евристичну роль в процесі отримання нових знань. Спроби проаналізувати наявні конкретні приклади конфліктних ситуацій з точки зору обраної підстави класифікації часто виявляють абсолютно нові аспекти конфліктів, які раніше вислизали від уваги дослідника. Проте повною мірою методологічна роль типологізації конфлікту може виявитися лише при виконанні основних логічних вимог, що пред'являються до наукової класифікації. Зокрема, основа класифікації має бути чітко виділена і послідовно проведена, в результаті чого класифікація повинна виявитися повною (за визначеною основою) і непересічною.

Крім порушених вище аспектів: структури, динаміки, функцій і типології конфлікту – є ще одна дуже істотна сторона розглянутої проблеми, яка полягає в практичному ставленні до конфлікту. В рамках цього аспекту можна виділити цілий ряд важливих понять: крім згаданого раніше вирішення конфлікту, можна, наприклад, назвати запобігання конфлікту, його профілактику, ослаблення і ін. Однак, як уже зазначалося, конфлікт не є безумовно негативним і небажаним, названі поняття є окремим випадком більш загальної позиції по відношенню до конфлікту, а саме позиції управління ним. У плані управління конфліктом поряд з його вирішенням, запобіганням, ослабленням і ін. слід також назвати симптоматику, діагностику, прогнозування та контролювання конфлікту. Розгляд цього кола категорій, що відносяться вже не до самого дослідження конфлікту, а до практичного використання результатів такого дослідження, є великою самостійною проблемою і виходить за рамки цієї статті. Проте хотілося б підкреслити у висновку величезну значимість тільки що порушеного кола питань, оскільки саме практичним цілям управління конфліктом у всіх його аспектах служить власне

дослідження конфлікту, виявлення його соціально-психологічних механізмів і закономірностей.

Петровская Л. А. О понятийной схеме социально-психологического анализа конфликта // Теоретические и методологические проблемы социальной психологии. – М.: Изд-во Моск. ун-та, 1977. – С.126-143. – переклад з рос. Л.Й.Гуменюк

Питання до тексту

1. Назвіть основні поняття, які стосуються структури конфлікту
2. Охарактеризуйте сторони конфлікту
3. Як умови протікання конфлікту впливають на його результат?
4. Що автор розуміє під образами конфліктної ситуації?
5. Якими можуть бути результати конфліктних дій?
6. Опишіть динаміку конфлікту
7. Охарактеризуйте варіанти відношень між ідеальними картинками і реальністю
8. Назвіть основні функції конфлікту.

Дж. Г. Скотт

ВИБІР СТИЛЮ ПОВЕДІНКИ ВІДПОВІДНО ДО КОНФЛІКТНОЇ СИТУАЦІЇ

Коли Ви перебуваєте в конфліктній ситуації, для більш ефективного вирішення проблеми необхідно вибрати певний стиль поведінки, враховуючи при цьому Ваш власний стиль, стиль інших залучених у конфлікт людей, а також природу самого конфлікту.

Даний розділ покликаний допомогти Вам у визначенні цих стилів і їх найбільш ефективному використанні для того, щоб, потрапляючи в різні конфліктні ситуації, Ви були озброєні відповідною стратегією вирішення конфлікту.

Визначення стилів вирішення конфліктів

Існує п'ять, таких основних стилів. Вони описані і широко використані в програмах навчання управління справами, в основу яких покладена система, що

називається методом Томаса – Кілменна (розроблений Кеннетом У. Томасом та Ральфом Х. Кілменном у 1972 році). Система дозволяє створити для кожної людини свій власний стиль вирішення конфлікту. Основні стилі поведінки в конфліктній ситуації пов'язані з загальним джерелом будь-якого конфлікту – розбіжністю інтересів двох і більше сторін.

Ваш стиль поведінки в конкретному конфлікті визначається тією мірою, в якій Ви хочете задовольнити власні інтереси (діючи пасивно або активно) та інтереси іншої сторони (діючи спільно або індивідуально). Якщо уявити це в графічній формі, то отримаємо сітку Томаса – Кілмена, яка дозволить визначити місце і назву для кожного з п'яти основних стилів вирішення конфліктів.

Сітка Томаса-Кілмена



Ця сітка допоможе Вам визначити власний стиль або стиль будь-якої іншої людини. Почніть зі сторони, де відбуваються активні і пасивні дії. Якщо Ваша реакція пасивна, то Ви будете намагатися вийти з конфлікту; якщо вона активна, то Ви спробуєте вирішити його. Такі оцінки Ви можете зробити для себе і для інших сторін трудового конфлікту.

Верхня частина сітки відноситься до спільних дій. Якщо Ви віддаєте перевагу спільним діям, то будете намагатися вирішити конфлікт разом з іншою людиною або групою людей, які в ньому беруть участь. Якщо ж віддаєте перевагу діяти індивідуально, то Ви шукатимете свій шлях вирішення проблеми або шлях ухилення від її вирішення. Ступінь кооперативності у поведінці також може бути легко оцінений для Вас і для інших людей.

Коли Ви складете разом ці дві частини сітки, Ви отримаєте матрицю з п'яти стилів зі стилем компромісу в середині. Він в рівних мірах включає кооперативну

та індивідуальну, а також пасивну і активну поведінку. Якщо Ви уважніше розглянете ці різні стилі, то зможете дізнатися, до якого з них Ви зазвичай вдаєтеся в конфліктних ситуаціях; Ви можете також визначити і ті стилі, якими зазвичай користуються пов'язані з Вами люди. Однак в певних умовах Ви можете віддати перевагу іншому стилю. Кожна людина може в певній мірі використовувати всі ці стилі, але зазвичай має пріоритетні. Крім того, деякі стилі можуть бути найбільш ефективними для вирішення конфліктів певного типу. Нижче коротко описано кожен із згаданих стилів; в кінці глави описані способи застосування кожного з них.

Стиль конкуренції. Як показує сітка, людина, що використовує стиль конкуренції, дуже активна і вважає за краще йти до вирішення конфлікту своїм власним шляхом. Вона не дуже зацікавлена у співпраці з іншими людьми, але зате здатна до вольових рішень. Раціоналіст може сказати: «Мене не турбує те, що думають інші. Я збираюся довести їм, що маю своє вирішення проблеми». Або, згідно з описом динаміки процесу за Томасом та Кілменом, Ви намагаєтеся, в першу чергу, задовольнити власні інтереси на шкоду інтересам інших, змушуючи інших людей приймати Ваше рішення проблеми. Для досягнення мети Ви використовуєте свої вольові якості; і якщо воля Ваша досить сильна, то Вам це вдається.

Це може бути ефективним стилем в тому випадку, коли Ви володієте певною владою; Ви знаєте, що Ваше рішення або підхід в даній ситуації є правильним і Ви маєте можливість наполягати на них. Однак це, ймовірно, не той стиль, який Ви хотіли б використовувати в особистих відносинах: Ви хочете ладити з людьми, але стиль конкуренції може викликати в них почуття відчуження. А якщо Ви застосовуєте такий стиль в ситуації, в якій Ви не володієте достатньою владою, наприклад, коли з якогось питання Ваша точка зору не співпадає з точкою зору керівника, Ви можете обпектися.

Ось приклади тих випадків, коли варто використовувати цей стиль:

- результат дуже важливий для Вас, і Ви робите велику ставку на своє вирішення виниклої проблеми;

- Ви володієте достатнім авторитетом для прийняття рішення, і очевидним є те, що запропоноване Вами рішення – найкраще;
- рішення необхідно прийняти швидко, і у Вас є достатньо влади для цього;
- Ви відчуваєте, що у Вас немає іншого вибору, і що Вам нічого втрачати;
- Ви перебуваєте в критичній ситуації, яка вимагає миттєвого реагування;
- Ви не можете дати зрозуміти групі людей, що перебуваєте в тупику, тоді як хтось повинен повести їх за собою;
- Ви повинні прийняти непопулярне рішення, але зараз Вам необхідно діяти, і у Вас достатньо повноважень для вибору цього кроку.

Коли Ви використовуєте цей підхід, Ви можете бути не дуже популярним, але Ви завоюєте прихильників, якщо він дасть позитивний результат. Однак якщо Вашою основною метою є популярність і хороші відносини з усіма, то цей стиль використовувати не слід, він рекомендується швидше в тих випадках, коли запропоноване Вами вирішення проблеми має для Вас велике значення, коли Ви відчуваєте, що для його реалізації Вам необхідно діяти швидко, і коли Ви вірите в перемогу, тому що володієте для цього достатньою волею і владою.

Стиль ухилення. Другий з п'яти основних підходів до конфліктної ситуації реалізується тоді, коли Ви не відстоюєте свої права, не співпрацюєте ні з ким для відпрацювання рішення стосовно проблеми або просто ухиляєтеся від вирішення конфлікту. Ви можете використовувати цей стиль, коли піднята проблема не настільки важлива для Вас, коли Ви не хочете витратити сили на її вирішення або коли Ви відчуваєте, що перебуваєте в безнадійному становищі. Цей стиль рекомендується також у тих випадках, коли Ви відчуваєте себе неправим і передчуваєте правоту іншої людини або коли ця людина має більшу владу. Усе це – серйозні підстави для того, щоб не відстоювати власну позицію. Ви можете спробувати змінити тему, вийти з кімнати або зробити що-небудь таке, що усуне або відтермінує конфлікт. Ви можете подумати: «Я не збираюся займатися цим зараз». Коротше кажучи, Ви не робите спроб задовольнити власні інтереси або інтереси іншої людини.

Замість цього, Ви йдете від проблеми, ігноруючи її, перекладаючи відповідальність за її рішення на іншого, домагаючись відстрочки рішення або використовуючи інші прийоми. Стиль ухилення може бути придатним в тих випадках, коли Ви змушені спілкуватися зі складною людиною і коли немає серйозних підстав продовжувати контакти з нею. Цей підхід може бути корисним також, якщо Ви намагаєтесь прийняти рішення, але не знаєте, що робити, і приймати це рішення зараз же немає необхідності. Замість того щоб створювати напруженість, намагаючись негайно вирішити проблему, Ви можете дозволити собі розкіш відстрочки і можете свідомо ухилитися від вибору сьогодні. Можливо, Вам потрібно створити враження, що Ви повернетесь до цього питання при слушній нагоді; іншими словами, цей підхід може виглядати як зволікання або відхід від відповідальності. Цей стиль також підходить для тих випадків, коли Ви відчуваєте, що для вирішення конкретної проблеми Ви не маєте достатньо інформації. Якщо Ви повинні зайняти вичікувальну позицію, і відповідь може дати сам час, то краще визнати це і сказати собі: «Зараз я не можу займатися цим. Я почекаю».

Нижче наведені найбільш типові ситуації, в яких рекомендується застосовувати стиль ухилення:

- напруженість занадто велика, і Ви відчуваєте необхідність ослаблення напруження;
- результат не дуже важливий для Вас, і Ви вважаєте, що рішення настільки тривіальне, що не варто витратити на нього сили;
- у Вас важкий день, а рішення цієї проблеми може принести додаткові неприємності;
- Ви знаєте, що не можете або навіть не хочете вирішити конфлікт на свою користь;
- Ви хочете виграти час, можливо, для того, щоб отримати додаткову інформацію або щоб заручитися чияюсь підтримкою;
- ситуація дуже складна, і Ви відчуваєте, що вирішення конфлікту зажадає занадто багато від вас;

- у Вас мало влади для вирішення проблеми або для її вирішення бажаним для Вас способом;
- Ви відчуваєте, що в інших більше шансів вирішити цю проблему;
- намагатися вирішити проблему негайно небезпечно, оскільки розтин і відкрите обговорення конфлікту може тільки погіршити ситуацію.

Незважаючи на те, що дехто може вважати стиль ухилення «Втечею» від проблем і від відповідальності, а не ефективним підходом до вирішення конфліктів, в дійсності відхід або відстрочка можуть бути цілком слушною і конструктивною реакцією на конфліктну ситуацію.

Цілком ймовірно, що якщо Ви спробуєте ігнорувати її, не висловлювати до неї своє ставлення, піти від вирішення, змінити тему або перенести увагу на щонебудь інше, то конфлікт вирішиться сам собою. Якщо немає, то Ви зможете зайнятися ним пізніше, коли будете більше готові до цього.

Стиль пристосування. Третім стилем є стиль пристосування. Він означає те, що Ви дієте спільно з іншою людиною, не намагаючись відстоювати власні інтереси. Ви можете використовувати цей підхід, коли результат справи надзвичайно важливий для іншої людини і не дуже істотний для Вас. Цей стиль корисний також у тих ситуаціях, в яких Ви не можете одержати верх, оскільки інша людина має більшу владу; таким чином, Ви поступаєтеся і погоджуєтеся з тим, чого хоче опонент. Томас і Кілмен кажуть, що Ви дієте в такому стилі, коли жертвуєте своїми інтересами на користь іншої людини, поступаючись їй і жаліючи її. Оскільки, використовуючи цей підхід, Ви відкидаєте свої інтереси, то краще поступати таким чином тоді, коли Ваш внесок, в даному випадку, не надто великий або коли Ви не надто велику ставку робите на позитивне для Вас вирішення проблеми. Це дозволяє Вам відчувати себе комфортно по відношенню до бажань іншої людини. Але ви не захочете пристосовуватися до когось, якщо будете відчувати себе скривдженим. Якщо Ви вважаєте, що поступаєтеся в чомусь важливому для Вас, і відчуваєте у зв'язку з цим незадоволеність, то стиль пристосування в цьому випадку, ймовірно, є неприйнятним. Він може виявитися неприйнятним і в тій ситуації, коли Ви відчуваєте, що інша людина не збирається, в

свою чергу, поступитися чимось або що ця людина не оцінить зробленого Вами. Цей стиль варто використовувати тоді, коли Ви відчуваєте, що, трохи поступаючись, Ви мало втрачаєте. Або ж Ви можете вдатися до такої стратегії, якщо в даний момент необхідно дещо пом'якшити ситуацію, а потім Ви припускаєте повернутися до цього питання і відстояти свою позицію.

Стиль пристосування може трохи нагадувати стиль ухилення, оскільки Ви можете використовувати його для отримання відстрочки у вирішенні проблеми. Однак основна відмінність полягає в тому, що Ви дієте разом з іншою людиною; Ви берете участь в ситуації та погоджуєтесь робити те, чого хоче інший. Коли ж Ви застосовуєте стиль ухилення, Ви не робите нічого для задоволення інтересів іншої людини. Ви просто відштовхуєте від себе проблему. Ось найбільш характерні ситуації, в яких рекомендується стиль пристосування:

- Вас не дуже хвилює те, що сталося;
- Ви хочете зберегти мир і добрі стосунки з іншими людьми;
- Ви відчуваєте, що важливіше зберегти з кимось хороші взаємини, ніж відстоювати свої інтереси;
- Ви розумієте, що результати набагато важливіші для іншої людини, ніж для Вас;
- Ви розумієте, що правда не на Вашому боці;
- у Вас мало владних можливостей або мало шансів перемогти;
- Ви вважаєте, що інша людина може отримати з цієї ситуації корисний урок, якщо Ви поступитесь його бажанням, навіть не погоджуючись з тим, що він робить, або вважаючи, що він робить помилку.

Поступаючись, погоджуючись чи жертвуючи своїми інтересами на користь іншої людини, Ви можете пом'якшити конфліктну ситуацію і відновити гармонію. Ви можете і надалі задовольнятися результатом, якщо вважаєте його прийнятним для себе. Або ж Ви можете використовувати цей період затишшя для того, щоб виграти час так, щоб потім можна було домогтися остаточного бажаного для Вас рішення.

Стиль співробітництва. Четвертим є стиль співробітництва. Слідуючи цьому стилю, Ви берете активну участь у вирішенні конфлікту та відстоюєте свої інтереси, але намагаєтеся при цьому співпрацювати з іншою людиною. Цей стиль вимагає більш тривалої роботи у порівнянні з більшістю інших підходів до конфлікту, оскільки Ви спочатку «викладаєте на стіл» потреби, турботи і інтереси обох сторін, а потім обговорюєте їх. Однак якщо у Вас є час, і вирішення проблеми має для Вас досить важливе значення, то це хороший спосіб пошуку взаємовигідного результату і задоволення інтересів всіх сторін.

Цей стиль особливо ефективний, коли сторони мають різні приховані потреби. У таких випадках складно визначити джерело незадоволеності. Спочатку може здатися, що обидва хочуть одного і того ж або мають протилежні цілі на віддалене майбутнє, що є безпосереднім джерелом конфлікту. Однак існує відмінність між зовнішніми деклараціями або позиціями в суперечці і прихованими інтересами або потребами, які служать істинними причинами конфліктної ситуації. Наприклад, вдаваною причиною конфлікту на роботі може бути повільність службовця. Але ця повільність може приховувати більш глибокий конфлікт, причина якого – незадоволеність роботою (недостатня повага, визнання або недостатня відповідальність, що відчужує людину від її роботи). Якщо впливати тільки на поверхневі прояви, то це буде схоже всього лиш на зовнішній косметичний ремонт, низька ефективність якого проявиться з часом, оскільки коріння проблеми залишиться. Людина може перестати бути повільною, але тоді вона буде вдаватися до неусвідомленого саботажу, влаштовуючи додаткові перерви в роботі або використовуючи в особистих цілях робоче обладнання, переконуючи самого себе в тому, що він має на це право, оскільки його робота оцінюється і оплачується недостатньо. І це буде її спосіб отримання деякої компенсації. Стиль же співпраці спонукає кожну людину до відкритого обговорення її потреб і бажань. В описаній вище ситуації службовець може прямо заявити про те, що він має потребу у визнанні, в більш високій оцінці і відповідальності. Якщо його начальник зрозуміє це, то він піде назустріч цій людині, а в результаті службовець буде більшою мірою присвячувати себе роботі, і, таким чином, проблема повільності

буде вирішена з додатковими позитивними ефектами. Іншими словами, для успішного використання стилю співробітництва необхідно затратити деякий час на пошук прихованих інтересів і потреб для розробки способу задоволення справжніх бажань обох сторін. Оскільки Ви обоє розумієте, в чому полягає причина конфлікту, Ви маєте можливість разом шукати нові альтернативи чи виробити прийнятні компроміси.

Такий підхід рекомендується використовувати в описаних нижче ситуаціях:

- вирішення проблеми дуже важливе для обох сторін, і ніхто не хоче повністю від нього усунутися;
- у Вас тісні, тривалі і взаємозалежні відносини з іншою стороною;
- у Вас є час попрацювати над виниклою проблемою (це хороший підхід до вирішення конфліктів на ґрунті довгострокових проектів);
- і Ви, і інша людина обізнані в проблемі, і бажання обох сторін відомі;
- Ви і Ваш опонент хочете поставити на обговорення деякі ідеї та попрацювати над виробленням рішення;
- Ви обидва здатні викласти суть своїх інтересів і вислухати один одного;
- обидві залучені в конфлікт сторони мають однакову владу або хочуть ігнорувати різницю в положенні для того, щоб на рівних шукати вирішення проблеми.

Співпраця є дружнім, мудрим підходом до вирішення завдання визначення та задоволення інтересів обох сторін. Однак це вимагає певних зусиль. Обидві сторони повинні виділити на це деякий час; і вони повинні вміти пояснити свої бажання, висловити свої потреби, вислухати один одного і потім виробити альтернативні варіанти для вирішення проблеми. Відсутність одного із цих елементів робить такий підхід неефективним. Співпраця є найважчим серед інших стилів, проте вона дозволяє виробити рішення, які найбільше задовольняють обидві сторони у складних і важливих конфліктних ситуаціях.

Стиль компромісу. В середині сітки знаходиться стиль компромісу. Ви трохи поступаєтеся у своїх інтересах, щоб задовольнити їх в остатку, інша сторона робить те ж саме. Іншими словами, Ви сходитеся на частковому задоволенні свого

бажання і частковому виконанні бажання іншої людини. Ви робите це, обмінюючись поступками і торгуючись для розробки компромісного рішення. Такі дії можуть в деякій мірі нагадувати співпрацю.

Однак компроміс досягається на більш поверхневому рівні в порівняно з співпрацею; Ви поступаєтеся в чомусь, інша людина також в чомусь поступається, і в результаті Ви можете прийти до спільного рішення. Ви не шукаєте приховані потреби і інтереси, як в разі застосування стилю співробітництва. Ви розглядаєте лише те, що скажете один одному про свої бажання. Стиль компромісу найбільш ефективний в тих випадках, коли Ви і інша людина хочете одного і того ж, але знаєте, що одночасно це для Вас є неможливим. Наприклад, Ви обоє хочете зайняти одну посаду або, перебуваючи у відпустці вдвох, Ви хочете провести її по-різному. Отже, Ви виробляєте деякий компроміс, заснований на незначних взаємних поступках. Наприклад, в разі спільної відпустки Ви можете домовитися таким чином: «Добре, ми проведемо частину відпустки в горах, а частину – на березі моря».

Стиль співробітництва відрізняється тим, що, використовуючи його, Ви б намагалися знайти приховані інтереси і виробити рішення, виходячи з них. Наприклад, якщо Ви обидва претендуєте на виконання якогось функціонального обов'язку, то, всебічно обговоривши це питання, Ви можете прийти до висновку, що в дійсності Ваш інтерес не пов'язаний з якоюсь конкретною функцією на службі; просто Ви хочете домогтися визнання, пов'язаного з тим, що Вам довіряють її виконувати. При цьому Ви можете добитися її іншим способом. Ви можете добитися більшого забезпечення з боку секретаріату і більшого робочого приміщення. При використанні стилю співпраці Ви зосереджуєте увагу на задоволенні прихованих потреб і бажань; застосовуючи стиль компромісу, Ви розглядаєте конфліктну ситуацію як щось дане і шукаєте спосіб вплинути на неї або змінити її, поступаючись або обмінюючись поступками.

Метою співробітництва є вироблення довгострокового взаємовигідного рішення; в разі компромісу це може бути миттєвий відповідний варіант. У результаті вдалого компромісу людина може висловити свою згоду наступним

чином: «Я можу змиритися з цим». Наголос робиться не на рішенні, яке задовольняє інтереси обох сторін, а на варіанті, який можна виразити словами: «Ми не можемо обидва виконати повністю свої бажання, отже, необхідно прийти до рішення, з яким кожен з нас міг би змиритися». У таких ситуаціях співробітництво може виявитися навіть неможливим. Можливо, що ні один з Вас не має ні часу, ні сил, необхідних для нього, або Ваші інтереси виключають один одного. І тоді Вам може допомогти тільки компроміс.

Нижче перераховані типові випадки, в яких стиль компромісу найбільш ефективний:

- обидві сторони мають однакову владу і взаємовиключні інтереси;
- Ви хочете отримати рішення швидко, тому що у Вас немає часу або тому що це більш економічний і ефективний шлях;
- Вас може влаштувати тимчасове рішення;
- Ви можете скористатися короткочасною вигодою;
- інші підходи до вирішення проблеми виявились неефективними;
- задоволення Вашого бажання має для Вас не дуже велике значення, і Ви можете дещо змінити поставлену на початку мету;
- компроміс дозволить Вам зберегти взаємини, і Ви віддаєте перевагу хоч щось отримати, ніж все втратити.

Компроміс часто є вдалим відступом чи навіть останньою можливістю прийти до якогось рішення. Ви можете обрати цей підхід з самого початку, якщо Ви не володієте достатньою владою для того, щоб домогтися бажаного, якщо співпраця неможлива і якщо ніхто не хоче односторонніх поступок. Таким чином, Ви частково задовольняєте свої інтереси, а інша людина – частково свої, при цьому Ви завжди можете в майбутньому спробувати використовувати інший підхід до вирішення конфлікту, якщо первинний компроміс, як Вам здається, усуває проблему ненадовго.

Коли Ви намагаєтеся знайти компроміс з кимось, Вам слід починати з прояснення інтересів і бажань обох сторін. Після цього необхідно окреслити область збігу інтересів. Ви повинні висувати пропозиції, вислуховувати пропозиції

іншого боку, бути готовим до поступок, обміну послугами і т. п. Продовжуйте переговори до тих пір, поки Ви здатні виробити прийнятну для обох сторін формулу взаємних поступок. В ідеальному варіанті компроміс влаштує Вас обох.

Визначення свого власного стилю. Важливо зрозуміти, що кожен з цих стилів ефективний тільки в певних умовах і жоден з них не може бути виділений як кращий. В принципі, Ви повинні вміти ефективно використовувати кожен з них і свідомо робити той чи інший вибір, враховуючи конкретні обставини. Найкращий підхід буде визначатися конкретною ситуацією, а також складом Вашого характеру. Віддавати перевагу одним стилі іншим – природно, але жорстка перевага може обмежити Ваші можливості. Таким чином, важливо визначити для себе свої пріоритети, а також можливі альтернативні варіанти. Це дозволить Вам бути більш вільним у виборі при зіткненні з конкретними конфліктними ситуаціями.

Якщо Ви відзначаєте для себе, що вважаєте за краще не застосовувати якийсь стиль або що відчуваєте себе некомфортно при його використанні, то Ви можете розвинути здатність до його застосування. Наприклад, якщо відчуваєте, що намагаєтеся в більшій мірі пристосовуватися до інших, ніж відстоювати свою власну позицію, то Вам слід попрацювати над збільшенням напористості і зміцненням волі. Тоді у відповідних ситуаціях Ви зможете застосовувати стиль конкуренції. Або якщо відчуваєте, що занадто часто погоджуєтеся на компроміс, будучи дуже нетерплячою людиною, то, можливо, Ви зможете навчитися терпінню в серйозних конфліктних ситуаціях, після чого спокійне співробітництво допоможе Вам знайти краще рішення.

Першим кроком є визначення характерного для Вас стилю вирішення конфлікту. Цілком ймовірно, що найчастіше Ви використовуєте один або два стилі, як виконавець, який зазвичай має свій репертуар. У деяких випадках Ви можете мати один кращий стиль (Ваш первинний підхід до вирішення конфліктів) та інші стилі, які Ви використовуєте не так часто (Ваші вторинні або третинні підходи). Або ви можете мати два рівнозначних переважних стилі, наприклад пристосування і ухилення, - якщо Ви, скажімо, нічого не робите для запобігання конфлікту, і тоді Вас можна вважати в цьому відношенні «бімодальним». Якщо Ви маєте три

характерних стилі, наприклад боротьба, відступ і компроміс, - Вас можна віднести до «тримодальних» особистостей.

Томас і Кілмен розробили тест, названий тестом на стиль вирішення конфліктів, який дозволяє для кожної людини скласти його оцінку характеристику в балах, яка відповідає його реакції на конфліктну ситуацію. Вони створили цей тест, проводячи опитування серед менеджерів. Їх відповіді були використані для визначення деякого рівня, по відношенню до якого проводиться оцінка будь-якої іншої людини. Коли Ви виконаєте цей тест, Ваші відповіді будуть оцінені в балах, що відповідають ступеню близькості до відповідей менеджерів для кожного стилю або його різновидів.

Цей тест може бути дуже корисним для того, щоб Ви могли краще розібратися в самому собі. Можливо, Ви вже маєте уявлення про те, які стилі є кращими для Вас, але цей тест допоможе Вам поглянути на свій характерний підхід об'єктивно, аналізуючи вашу реакцію на широкий спектр конфліктних ситуацій. Коли я вперше проходила цей тест з групою менеджерів некомерційного профілю, більшість екзаменованих досить точно визначили свої переважні стилі у вирішенні конфліктів.

Результати тесту підтвердили ці первинні оцінки і надали додаткову інформацію про характерній форми реакції. Отримані мною результати показали, що я займаю відносно високий рівень в конкуренції, ухиленні і компромісі, але явно низький – у співпраці і пристосуванні. Я подумала, що до цих висновків можна було б прийти і без тесту, оскільки мені подобається приймати рішення швидко, концентрувати зусилля на тому, щоб отримувати дійсно бажане, і оскільки більшість конфліктів я не вважаю настільки важливими для себе, щоб витратити сили на відстоювання своєї позиції. Однак тест допоміг мені усвідомити, як багато я могла б виграти, навчившись співпрацювати і представляти свої інтереси в дискусії. Інші також отримали підтвердження своїм вихідним самооцінками, але виявили, що тест допоміг їм краще зрозуміти форми реакцій, які проявляються в їх щоденному житті. Коли пізніше я виконала цей тест знову, відчуваючи себе більш агресивною і

напористою, то за рівнем я навіть виявилася вище для конкуренції і компромісу. Результати тесту показали зміни, що відбулися в мені згодом.

Зараз Ви можете самі пройти цей тест або швидко поставити самому собі оцінку на підставі питань і відповідей щодо застосування кожного зі згаданих стилів. Потім Ви зможете визначити для себе, який з них Ви використовуєте найчастіше, якийсь найкраще, який – найменше, який найбільш зручний для Вас. Таблиця 1 допоможе Вам впорядкувати свої відповіді.

Коли Ви будете займатися цим, записуйте першу відповідь, яка прийшла Вам на думку; як правило, вона більш правильна, так як найбільше відповідає безпосередній і інтуїтивній реакції. Відповідаючи, не прагніть пригадати свою реакцію на останній конфлікт або на найбільший конфлікт, в якому Ви брали участь. Краще уявіть собі свою звичайну поведінку в конфліктних ситуаціях за останні кілька років. І не намагайтеся замислюватися над тим, який з підходів правильніше було б застосувати – немає правильного чи неправильного підходу, тому що все залежить від конкретної ситуації.

В майбутньому Ви завжди зможете розширити репертуар стилів в залежності від Вашого ставлення до результатів тесту. Але зараз необхідно зафіксувати Вашу первинну реакцію на ту чи іншу конфліктну ситуацію. Таблиця дасть Вам загальну картину того, що Ви віддаєте перевагу в більшій чи меншій мірі і наскільки комфортні для Вас ті чи інші стилі.

Проставте в кожному стовпчику оцінки стилям вирішення конфлікту від 1 (висока) до 5 (низька) в залежності від того, наскільки цей стиль, на Вашу думку, використовується Вами в більшості конфліктних ситуацій. Якщо Ви відчуваєте невпевненість, ставте рівні оцінки. Потім переходьте на наступне відповідне число для подальшої оцінки. Наприклад, якщо два стилі рівні за першим місцем в категорії, то третій стиль отримає число 3 для третьої. Для прикладу того, як може виглядати система оцінок для категорії «Використовується найчастіше», можна навести такий результат: конкуренція – 2, ухилення – 5, пристосування – 3, співпраця – 4, компроміс – 1.

Як я зазвичай реаую на конфліктні ситуації. Метод використання і ставлення до використання

Стиль вирішення конфлікту	<i>Використовую найчастіше</i>	<i>Переважаю використовую</i>	<i>Використовую найрідше</i>	<i>Відчуваю себе при використанні найменш комфортно</i>
Конкуренція (я активно відстоюю власну позицію)				
Ухилення (я відмовляюся від участі в конфлікті)				
Пристосування (я намагаюся виробити рішення, яке задовольняє обидві сторони)				
Співпраця (я шукаю шляхи спільного вирішення проблеми, що задовольняє обидві сторони)				
Компроміс (я шукаю рішення, засноване на взаємних поступках)				

Оцінка Вашого підходу до конфлікту

Тепер, коли Ви маєте більш ясну картину того, як Ви зазвичай дієте в конфліктній ситуації, Ви можете визначити, наскільки комфортно Ви відчуваєте себе, застосовуючи бажаний підхід, і що Ви можете отримати, розвиваючи здатність використання інших стилів. З цією метою згадайте конкретні ситуації, в яких Ви брали участь, і ті стилі, які Ви використовували. У деяких випадках Ви могли застосовувати різні підходи.

Потім розгляньте підсумки для кожної з цих ситуацій. Чи був ефективний Ваш підхід до вирішення конфлікту? Чи досягли Ви бажаного? А інша сторона? Чи вважаєте Ви, що використаний Вами підхід сприяв отриманню сприятливого

результату? Або Ви вважаєте, що цей підхід не виправдав себе? Якщо це так, то який підхід, на Вашу думку, слід було б використовувати?

Наприклад, якщо в підході до вирішення конфлікту Ви віддаєте перевагу конкуренції, суперництву, то це означає, що зазвичай відстоюєте свою позицію і вважаєте за краще швидке вирішення проблеми. Коли Ви володієте для цього достатньою владою, цей підхід може бути ефективним. Ви можете змусити іншу людину погодитися з Вами і зробити те, чого ви хочете. Але іноді, навіть домогшись зовнішньої згоди, Ви можете помітити, що цей підхід дає негативні результати. Можливо, таким чином Ви образили іншу людину і вона намагається відігратися іншим способом, наприклад за рахунок пліток або саботажу.

У деяких випадках Ви можете виявити, що цей підхід не діє з самого початку. Можливо, в конфлікті беруть участь інші напористі і вольові люди, які чинять опір Вашій волі і відстоюють власну позицію.

Аналогічним чином, якщо Ви віддаєте перевагу стилю ухилення, оцініть, наскільки цей стиль підходить Вам. Чи відчуваєте Ви себе більш комфортно, коли конфліктні питання відкрито обговорюються або коли вони ігноруються? Або Ви жалкуєте про те, що не вирішили ту чи іншу проблему?

Якщо ж Ви віддаєте перевагу стилю пристосування, то запитайте самого себе, чи добре Ви відчуваєте себе в загальному випадку, роблячи поступки? Чи добре Ви відчуваєте себе стосовно підтримки того, що хоче робити інша людина? Або Ви відчуваєте деяке роздратування або образу, коли Ваші інтереси залишаються незадоволеними?

Якщо Ви віддаєте перевагу компромісу або співпраці, то задайте собі аналогічні питання для того, щоб встановити, чи ефективний, як правило, обраний Вами стиль чи кращі результати міг би дати інший підхід.

Мета цієї справи полягає в тому, щоб усвідомити, що є кілька підходів до вирішення конфлікту, кожен з яких може виявитися корисним для Вас. Ви вже можете використовувати всі ці стилі, навіть якщо свідомо не планувати, де, коли і як краще їх застосовувати. У багатьох випадках Ваші звичайні підходи можуть давати позитивні результати. Однак в інших випадках може бути кращим інший

підхід. Перегляд минулих конфліктів може допомогти Вам встановити, наскільки ефективними були бажані Вами стилі (а також стилі оточуючих Вас людей). Ви можете виявити, що Вам слід в більшій мірі використовувати інші підходи. Якщо це так, то Вам необхідно розвивати свою здатність застосовувати їх, щоб Ви могли в залежності від характеру конфлікту, який може зустрітися Вам в майбутньому, свідомо обирати відповідний стиль, який дасть найкращі результати.

Нижченаведена таблиця допоможе окреслити ті області, в яких Вам слід розвивати свої здібності. Крім того, вона допоможе більш усвідомлено робити вибір і реагувати на конфліктні ситуації, що дозволить Вам в майбутньому легше справлятися з конфліктами. Усвідомлюючи це, Ви зможете визначити, чи дійсно це та відповідь, яку Ви хочете дати? До того ж Ви розвинеєте почуття об'єктивності, так що зможете, перебуваючи в конфліктній ситуації, справлятися з самим собою і раціонально вибирати те, що Ви хочете робити.

Впишіть в таблицю 2 деякі найважливіші для Вас конфліктні ситуації, з якими Вам доводилося стикатися; вкажіть стиль або стилі, які Ви при цьому використовували; оцініть загальну ефективність кожного стилю в конфліктній ситуації; відзначте, який, на Вашу думку, був результат використання того чи іншого стилю – позитивний чи негативний.

Нарешті, відзначте, який інший стиль (або стилі) Ви могли б використовувати з великим успіхом. Логічна схема визначення альтернативного підходу: що б Ви могли сказати? Як би реагували на це інші і Ви самі? Якими б могли бути зараз Ваші стосунки?

Таблиця 2

Оцінка ефективності використання стилів вирішення конфліктів

Конфліктна ситуація	Використаний стиль	Загальна ефективність (від -3 до+3)	Результат застосування цього стилю (описати позитивний або негативний висновок)	Альтернативний підхід	Чому краще б було використовувати альтернативний підхід

Скотт, Д. Г. Конфликты. Пути их преодоления Текст. / Д. Г. Скотт. Киев, 1991. – 176 с. – переклад з рос. Л.Й.Гуменюк

Питання до тексту

1. Назвіть основні стилі поведінки в конфліктній ситуації за методом Томаса – Кілменна
2. Охарактеризуйте стиль конкуренції. Приведіть приклади
3. В чому полягає стиль ухилення? Вкажіть на його недоліки
4. Охарактеризуйте стиль пристосування. В яких ситуаціях рекомендується стиль пристосування?
5. Які позитивні сторони стилю співробітництва? Приведіть приклади
6. Коли найбільш ефективний стиль компромісу? Чому?

Тема 13. Соціологія сім'ї і молоді. Гендерна соціологія

Е. Гідденс

СПОРІДНЕНІСТЬ, ШЛЮБ І СІМ'Я

Вивчення сім'ї та шлюбу є одним з найважливіших завдань, що стоять перед соціологією. У суспільстві будь-якого типу практично кожен його член виховується в сім'ї, і в будь-якому суспільстві переважна більшість дорослих були одружені або перебувають у шлюбі. Шлюб відноситься до числа соціальних інститутів, які отримали дуже широке розповсюдження. Перш за все, нам необхідно визначити ключові поняття сім'ї, спорідненості та шлюбу. Сім'я – це група людей, пов'язаних прямими родинними відносинами, дорослі члени якої беруть на себе зобов'язання щодо догляду за дітьми.

Спорідненість (родинні зв'язки) – це відносини, які виникають при укладенні шлюбу або є наслідком кровного зв'язку між особами (батьки, матері, діти, бабусі, дідусі і ін.). *Шлюб* – визнаний і схвалений з боку суспільства сексуальний союз двох дорослих осіб. Індивіди, які вступили в шлюб, стають родичами, але їхні шлюбні обов'язки пов'язують родинними вузами більш широке коло осіб. При

укладанні шлюбу батьки, брати, сестри та інші кровні родичі одного партнера стають родичами другого.

СПОРІДНЕНІСТЬ

У більшості західних країн родинні зв'язки для практичних цілей обмежуються невеликим числом близьких родичів. Наприклад, більшість людей має дуже туманне уявлення про родичів більш далеких, ніж двоюрідні або троюрідні брат або сестра. Однак у багатьох інших культурах, особливо малих, родинні стосунки мають величезне значення в різних сферах життя. У деяких таких суспільствах кожна людина вважається родичем всіх інших або, принаймні, вірить в це. Західні терміни для опису родинних відносин не завжди мають відповідники, що позначають родинні стосунки в інших культурах. [...]

КЛАНИ

У більшості суспільств традиційного типу існують великі родинні групи, зв'язки між членами яких виходять за рамки звичайних прямих сімейних родинних зв'язків. Важливе місце серед груп такого типу займають клани. Клан – група, всі члени якої вважають, що вони походять (по чоловічій або по жіночій лінії) від загального предка, який дав початок клану кілька поколінь тому. Вони розцінюють себе і розцінюються іншими як колектив, наділений специфічними рисами. До таких груп відносились шотландські клани. Існує багато африканських і тихоокеанських суспільств, де ця родова організація зберігає своє значення і сьогодні .

Як правило, члени одного і того ж клану мають схожі релігійні вірування, економічні зобов'язання один перед одним і живуть в одній і тій же місцевості. Зазвичай клани досить невеликі за розмірами, але іноді об'єднують сотні і навіть тисячі людей. Членство в клані зазвичай впливає майже на всі сторони життя людини. [...]

СІМЕЙНІ ВІДНОСИНИ

Серед кола відносин, що пов'язують родичів, перш за все, виділяється сімейна спорідненість. Практично у всіх суспільствах ми можемо виділити те, що соціологи і антропологи називають *нуклеарною сім'єю*, що складається з двох

дорослих, які живуть разом, ведуть своє домашнє господарство і мають власних або прийомних дітей. У більшості суспільств традиційного типу, навіть при відсутності кланів, нуклеарні сім'ї є тільки частиною великої мережі родинних відносин.

Коли родичі, які не є подружньою парою з дітьми, живуть разом або знаходяться в близькому контактї, ми говоримо про *розширену сім'ю*. Розширену сім'ю можна визначити як групу осіб, що складається з трьох або більше поколінь, які живуть або в одному і тому ж приміщенні, або дуже близько один від одного. Вона може включати бабусь, дідусів, братів і їхніх дружин, сестер і їхніх чоловіків, тіток, дядьків, племінників і племінниць.

Сім'ї, як нуклеарні, так і складні, по відношенню до певного індивіда можуть поділятися на *батьківські і репродуктивні сім'ї*. До першого типу відноситься сім'я, в якій людина народжується, до другого – сім'я, яку людина утворює, ставши дорослим, і всередині якої виховується нове покоління дітей. Ще одна важлива відмінність пов'язана з місцем проживання. [...]

Коли подружня пара переїжджає до батьків дружини, сім'я називається *матрилокальною*, в разі переїзду до батьків чоловіка – *патрилокальною*.

МОНОГАМІЯ І ПОЛІГАМІЯ

У суспільствах західного типу шлюб і, отже, сім'я асоціюються з *моногамією*. Вважається незаконним бути одруженим більш ніж з однією жінкою або одним чоловіком одночасно. У світовому масштабі моногамія, загалом, не є найпоширенішою формою шлюбу. Джордж Мердок, який провів порівняльне дослідження 565 різних суспільств, виявив, що полігамія допускається в 80% з них. Термін «*полігамія*» означає форму шлюбу, при якій чоловік або жінка може мати більше одного партнера. Існують два типи полігамії: *полігінія*, при якій чоловік може перебувати у шлюбі одночасно більш ніж з однією жінкою, і менш поширена *поліандрія*, при якій жінка може перебувати одночасно в двох і більше шлюбних союзах з різними чоловіками. [...]

ГЕНЕЗИС СІМ'Ї

Історик Лоуренс Стоун склав схему змін, що призвели до зміни середньовічних форм сімейного життя сучасними. Він розрізняв три основні фази в розвитку сім'ї протягом трьохсот років: з XVI по XIX ст. Панівною формою сім'ї на початку цього періоду і протягом багатьох років була, за визначенням Стоуна, *відкрита родова сім'я*. Вона представляла собою нуклеарну сім'ю, яка вела власне домашнє господарство порівняно малих розмірів, але тісно пов'язане з місцевою громадою, в тому числі зі своїми родичами. Згідно зі Стоуном (хоча інші історики заперечують його твердження), в цей час родина не була для своїх членів центром, в якому були зосереджені довіра або прив'язаність. Люди не досягали і не намагалися досягти того рівня емоційної близькості, який ми пов'язуємо з сучасної сімейним життям. Секс розглядався не як джерело задоволення, а як необхідність для отримання потомства.

Індивідуальна свобода вибору при укладанні шлюбу та інші аспекти сімейного життя були підпорядковані інтересам батьків, родичів або громади. За межами аристократичних кіл чуттєве або романтичне кохання розглядалось моралістами і богословами як щось огидне. За словами Стоуна, сім'я протягом цього періоду «була відкрита для порад, розпитувань і втручання ззовні, з боку сусідів і родичів. Поняття недоторканності особи було відсутнє. Сім'я, таким чином, була відкритим, легко проникним, безпристрасним, авторитарним інститутом ... Термін її існування був недовготривалим через часті смерті її членів і ранній відхід дітей з рідної домівки ... »

На зміну відкритій родовій сім'ї прийшов тип сім'ї, яку Стоун назвав *ізолюваною патріархальною*. Цей тип існував з початку XVI до початку XVII ст., головним чином, у вищих прошарках суспільства, і був перехідним. Проте його поява мала велике значення, оскільки ознаменувало поширення відносин, які незабаром стали всезагальними. Нуклеарна сім'я стала більш відокремленою і втратила свій зв'язок з іншими родичами і місцевою громадою. Ця стадія генезису сім'ї була пов'язана зі зростанням значущості материнської та батьківської любові, хоча і супроводжувалася посиленням авторитарної влади батька.

Згідно зі Стоуном, ізольовані патріархальні сім'ї були поступово витіснені замкнутими прив'язаними до домівки нуклеарними сім'ями, для яких були характерні тісні емоційні зв'язки між їх членами, високий рівень відособленості сім'ї і підвищена увага до виховання дітей. Цей тип організації сім'ї зберігся до ХХ ст. Поява замкнутих прив'язаних до оселі нуклеарних сімей відзначена зростанням емоційного індивідуалізму, тобто укладенням шлюбу на основі особистого вибору, який визначали норми емоційної, романтичної любові. Чуттєва любов зайняла належне місце не тільки у позашлюбних стосунках, але і в шлюбі.

Виникнувши серед більш забезпечених верств населення, цей тип сім'ї з приходом індустріалізації став в значній мірі універсальним для західних країн. Вибір чоловіка почав залежати від бажання підтримувати з ним стосунки, засновані на любові і уподобанні. Шлюб і сім'я західного типу отримали той вигляд, який в загальних рисах зберігся до наших днів.

Гідденс Э. Социология. / Пер. с англ. В. Малышенко, Е. Крюкова, С. Модестов, Б.Б. Моздухов, А.Ю. Рыкун. М., 1999. – С.277-285. – переклад з рос. Л.Й.Гуменюк

Питання до тексту

1. Дайте визначення шлюбу і сім'ї за Е. Гідденсом
2. Які етапи становлення пройшла сучасна сім'я?
3. Охарактеризуйте основні форми сім'ї і шлюбу
4. Назвіть основні тенденції розвитку сім'ї в другій половині ХХ століття.
5. Чому вивчення сім'ї та шлюбу є одним із найважливіших завдань соціологічної науки?

I. Кон

БАТЬКІВСТВО ЯК КОМПОНЕНТ ЧОЛОВІЧОЇ ІДЕНТИЧНОСТІ

Матеріал для роздумів

1. Батьківство – універсальний і одночасно найбільш мінливий і проблематичний аспект маскулінності. Це стосується і соціального інституту

батьківства (fatherhood), і конкретних батьківських практик (fathering), і чоловічої ідентичності, що включає образ Я.

2. Судячи з історико-етнографічними даних, батьківство, тобто наявність дітей, завжди вважалося обов'язковим показником "чоловічої сили" і компонентом чоловічої ідентичності. Хоча в чоловічому середовищі "гідні" розміри геніталій і висока сексуальна активність самі по собі були доказами маскулінності, культура визнавала це лише в тому випадку, якщо сексуальна активність супроводжувалася появою потомства.

3. У більшості традиційних суспільств "справжній чоловік" не просто сексуальний, а й зобов'язаний мати сім'ю і дітей, для яких він є захисником і годувальником. Холостяк, як правило, не вважався повноцінним зрілим чоловіком і не користувався відповідним статусом. Винятком були духовні особи. Іноді символічні норми підкріплювалися фіскальними. Наприклад, в російському селі розміри земельного наділу залежали від кількості дітей. Разом з тим різні суспільства, в залежності від способу виробництва, гендерного порядку і структури сім'ї, диференціюють батьківські обов'язки. На відміну від матері, якій дорогі всі її діти, чоловіча культура чітко розділяє а) законно і незаконнонароджених (як би не визначалося це поняття) дітей і б) синів і дочок. У багатьох суспільствах їм надається різна цінність і по відношенню до них встановлюються неоднакові обов'язки. Хоча конкретні батьківські практики та уподобання ніколи і ніде не були і не могли бути однаковими, нормативна маскулінність ставила у привілейоване становище синів.

Залежно від структури сім'ї та системи успадкування, багато суспільств надавали особливого значення первісткам, які повинні були не тільки біологічно продовжити батьківський рід, а й успадкувати ім'я, статус і майно батька. Однак саме зі старшими синами у батьків найчастіше виникали конфлікти. Фольклор багатьох народів віддає явну перевагу молодшим синам, які повинні були самі пробивати собі дорогу в життя, наділяючи їх розумом і хитрістю.

4. Хоча традиційна батьківська роль передбачала захист і матеріальне забезпечення дітей, на батьків ніде не покладалися обов'язки з безпосереднього

виходжування та виховання дітей. Як би не варіювали індивідуальні батьківські практики, ці функції вважалися жіночими, невластивими і непотрібними чоловікам. У багатьох народів (наприклад, Кавказу) існували суворі правила уникнення, які накладали жорсткі обмеження на спілкування батька з сином, особливо – на прояви ласки і ніжності. Це звужувало діапазон допустимих вербальних і емоційних контактів між батьком і дітьми. У деяких культурах і станах було прийнято віддавати дітей на виховання в чужі сім'ї (наприклад, кавказьке аталічество). З цим пов'язане і поширене уявлення, що чоловік "по природі" не здатний доглядати за дітьми, хоча воно суперечить психологічним і антропологічним даним.

5. Найпоширеніший транскультурний архетип батьківства – образ відсутнього батька. У міфологічній свідомості батько – насамперед персоніфікація влади, прабатько і вищий духовний авторитет. Ці уявлення закріплюються в образах масової свідомості. Залежно від особливостей того чи іншого суспільства, нормативний образ батька включає в себе кілька іпостасей: а) персоніфікація влади, б) годувальник, в) вищий дисциплінактор, г) приклад для наслідування синові, а іноді і безпосередній його наставник у військовій та суспільно- трудовій діяльності. Саме за цими критеріями суспільство оцінювало ступінь батьківській успішності і на них ґрунтується чоловіча самоповага. Фізична відсутність батька в сім'ї – не тільки наслідок його позасімейних обов'язків, а й засіб створення соціальної дистанції між батьком і дітьми заради підтримки батьківської влади.

6. У новий час зміст батьківської ролі почав змінюватися. Абсолютний монарх, вільний карати і милувати, поступився місцем "годувальникові". У нього поменшало влади і побільшало обов'язків. Відповідно змінився і стиль батьківства. Середньовічні тексти говорять виключно про владні функції батька, якого домочадці повинні шанувати і слухатися, а самому йому небагато приписується. У 17 і 18 ст. різко збільшується число повчань і настанов, адресованих батькам, як їм слід виховувати дітей.

7. Істотно вплинув на характер батьківства просторовий розподіл праці і побуту. У доіндустріальному суспільстві "хороший батько" був втіленням влади та інструментальної ефективності. Хоча в патріархальній селянській родині батько не

доглядав за дітьми, вони, особливо хлопчики, проводили багато часу, працюючи під його керівництвом. У міському середовищі цього вже немає. Як працює батько, діти не бачать, а кількість і значимість його внутрішньосімейних обов'язків значно менший, ніж у матері. Це впливає і на механізми прийняття сімейних рішень. Тісний домашній побут не передбачає для батька спеціального п'єдесталу. У міру того як "невидимий батько" стає більш доступним, він все частіше піддається критиці, а його авторитет, заснований на позасімейних чинниках, помітно знижується. Ослаблення і навіть повна втрата чоловічої влади в сім'ї відображається і закріплюється в стереотипному образі "батьківської некомпетентності". До того ж батька оцінюють за традиційно жіночими критеріями, за його досягненнями в тій діяльності, якою він раніше не займався і до якої його не готували. Це не може не позначатися на чоловічій самоповазі.

8. Істотно і неоднозначно вплинуло на інститут батьківства і батьківські практики збільшення кількості і сили впливу позасімейних чинників соціалізації (школа, суспільство однолітки, засоби масової інформації, Інтернет), а також безпосереднє втручання держави в сімейне життя.

9. Для сучасних чоловіків емоційно-психологічні аспекти батьківства значно важливіші, ніж це було в минулому. Емпіричні дослідження батьківських практик показують, що ступінь залученості батька до безпосереднього догляду, спілкування або гри з дитиною, міра доступності батька для дитини і міра його відповідальності за виховання та прийняття відповідних рішень в останній третині ХХ ст. істотно зросли. Для молодших і освіченіших американських чоловіків сім'я психологічно важливіша від роботи, вона займає центральне місце в їхньому житті і багато в чому визначає їхнє психічне благополуччя.

10. Однак і соціальне визначення, і суб'єктивне переживання батьківства залишаються внутрішньо суперечливими. Для багатьох чоловіків батьківство – свого роду пакетна угода, яка передбачає емоційну близькість, соціальний захист та матеріальне забезпечення. Але потреба в емоційній близькості з дітьми часто переходить в конфлікт з турботами, пов'язаними з життєзабезпеченням сім'ї. Більшість американських батьків хочуть проводити зі своїми дітьми більше часу і

бути до них психологічно ближчими, ніж це було в їх власному дитячому досвіді, але це мало кому вдається. Участь в повсякденному житті своїх дітей для більшості чоловіків є скоріше факультативним, ніж конституюючим принципом батьківства. Емоційна близькість батька з дітьми часто залишається символічною, а їхні реальні взаємини здебільшого здійснюються за посередництва матері.

11. На макросоціальному рівні, "приріст" батьківської турботи практично знищується тим, що через збільшення числа позашлюбних дітей і розлучень все більша частка чоловіків не живе зі своїми сім'ями. Після розлучення більшість дітей залишаються з матір'ю, їх спілкування з батьками обмежується, а то і зовсім припиняється. Частково тому, що чоловіки самі втрачають до них інтерес, а почасти тому, що колишні дружини перешкоджають таким контактам. В результаті на макросоціальному рівні кількість безбатьченків не зменшується, а зростає. Страждають від цього не тільки діти і жінки, але й батьки. Ставши батьком, люблячий дитину чоловік набуває нової ідентичності і сфери відповідальності, але при розлученні все це повертається проти нього. Тобто новий стиль батьківства, який передбачає більш тонку душевну організацію, одночасно робить чоловіка психологічно більш уразливим. Добрі справи карані ...

12. Важливі і теоретично погано осмислені соціально-психологічні наслідки має відокремлення сексуальності від репродукції, яке зробило продовження роду наче б то необов'язковим. Психологічно це сталося давно. В обставинах, коли дітонародження було вигідним або не поєднувалось з соціальною відповідальністю (наприклад, при захопленні і згвалтуванні ворожих жінок під час воєн), чоловіки охоче пов'язували вірність з прокреативністю. Однак в інших умовах сексуальність (потенція, число жінок і вміння їх підкорити) розглядалася як самоцінна. У повсякденному житті чоловік дбав про те, щоб задовольнити свої сексуальні потреби, не стаючи при цьому батьком. Поява жіночої гормональної контрацепції дозволила перекласти ці турботи на плечі самих жінок, але водночас дало їм додаткові можливості і владу: сьогодні сексуально освічена жінка може найважливіше репродуктивне рішення прийняти без згоди і навіть без відома свого партнера. Це породжує цілий ряд складних моральних і юридичних питань,

пов'язаних з батьківством. Ще одне джерело невизначеності і невпевненості – можливість генетичного визначення батьківства, коли багато чоловіків раптом виявляють, що виховувані ними діти насправді зачаті не ними. Це робить батьківство як елемент чоловічої ідентичності все більш проблематичним і фактором ризику. Виходить, що дітей не обов'язково мати, важко утримувати, легко втратити і на додаток вони можуть виявитися чужими.

13. Ускладнення структури і посилення плинності шлюбно-сімейних відносин викликало до життя нові батьківські ролі та ідентичності, яких раніше не знали або недооцінювали: рідні (біологічні) батьки, прийомні батьки, розведені батьки, самотні батьки, неповнолітні батьки і ін. Ці категорії (наприклад, вітчимів) існували і раніше, але зустрічалися значно рідше, ніж зараз. Тим часом, кожна з них має свої власні соціальні та психологічні проблеми. Як переживаються ці статуси і як вони інтегруються в чоловічу ідентичність?

14. Дуже цікаве, але майже недосліджене питання – як формується і передається з покоління в покоління стиль батьківства? Унікальне Гарвардське лонгітюдне дослідження, що тривало з кінця 1930-х до кінця 1980-х років, об'єктом якого були чотири покоління хлопчиків з одних і тих же сімей, показало, що а) індивідуальний стиль батьківства сильно залежить від власного минулого досвіду чоловіка, від того, яким був його власний батько, б) цей досвід передається з покоління в покоління, від батька до сина і далі, і в) відповідальне батьківство надзвичайно благотворне як для синів, так і для батьків. У передачі батьківського досвіду присутнє як наслідування (батько або дід як рольові моделі), так і критичне переосмислення негативного досвіду (не повторювати того, що тобі не подобалося у власному батькові). Але якщо передається позитивний батьківський досвід, ймовірно, так само передається і негативний досвід або досвід сирітства. Було б цікаво вивчити в цьому ключі особливо розуміння батьківства і стилю батьківських відносин у хлопчиків, що вирости в дитячому будинку, особливо в декількох поколіннях, в порівнянні з хлопчиками з благополучних сімей.

15. Складною проблемою є символічне батьківство, коли має місце виховання свідомо "чужих" дітей. Цей інститут існує всюди і скрізь. Слова "батько"

і "вчитель" дуже близькі за змістом. Священнослужителів часто називають "батьками". Потреба бути наставником, духовним гуру, вождем або майстром, який передає свій життєвий досвід наступним поколінням, іманентно властива зрілої маскулінності, і їй відповідає зустрічна потреба дітей і підлітків. У багатьох суспільствах і культурах ці відносини інституціоналізовані. Однак вони погано вписуються в сучасні формально-бюрократичні освітні інститути. Весь цивілізований світ стурбований фемінізацією освіти і тим, як повернути в школу чоловіка-вчителя. Однак ці спроби блокуються а) низькою оплатою педагогічної праці, з якою поважаючий себе чоловік не може погодитися (для жінок ця робота є традиційною і тому хоча б непринизливою), б) ідеологічною підозрілістю ("Заради чого цей чоловік займається нечоловічою роботою? Чи не навчить він наших дітей чогось поганого?"), в) батьківськими ревностями ("Чому чужий чоловік значить для моєї дитини більше, ніж я?") і г) сексофобією і гомофобією, коли інтерес чоловіка до дитини автоматично викликає підозри в педофілії або гомосексуальності.

Насправді діапазон можливих емоційних відносин між чоловіками і дітьми дуже широкий. Для багатьох чоловіків спілкування і робота з дітьми психологічно компенсаторні; серед відомих чоловіків-педагогів минулого непропорційно багато холостяків і людей з нещасливим сімейним життям. Але любов до дітей – не синонім педо = або ефебофілії; вона може задовольняти найрізноманітніші потреби, навіть якщо висловити їх не в "високих" (бажання поширювати правдиву віру або наукову істину), а в свідомо знижених, егоїстичних термінах. Один чоловік, свідомо чи несвідомо, шукає і знаходить у дітей відсутнє в нього емоційне тепло. Інший задовольняє свої владні амбіції: стати вождем і кумиром підлітків простіше, ніж здобути владу над дорослими. Третій отримує задоволення від самого процесу навчання і виховання. Четвертий сам залишається вічним підлітком, якому в хлоп'ячому суспільстві затишніше, ніж серед дорослих. У п'ятого гіпертрофовані батьківські почуття, власних дітей йому замало або з ними щось не виходить.

Як би там не було, схоже на те, що багато чоловіків чужих дітей виховують (в сенсі – здійснюють на них сильний вплив) успішніше, ніж своїх власних. Чи це

тому, що наставництво є цікавішим, ніж буденне батьківство, чи тому, що не можна бути пророком у своїй вітчизні.

16. З літератури у мене склалося враження, що символічне батьківство (наставництво) чоловіки охочіше і успішніше здійснюють з хлопчиками, ніж з дівчатками. У хлопчикові чоловік бачить власну подобу і можливого продовжувача своєї справи. Хлопчики, в свою чергу, тягнуться до чоловіків, бачачи в них прообраз власного майбутнього і приклад для наслідування. Та й сам процес спілкування між ними зазвичай передмечений загальними інтересами і діяльністю, що відповідає класичному канону маскулітності і чоловічої неекспресивності. Навпаки, реальні батьківські практики (з власними дітьми) виявляються успішнішими з доньками, ніж з синами, і відносини батьків з дочками є більш ніжніми. Донька нагадує чоловікові улюблену дружину, він не пред'являє до неї завищених соціальних вимог, щоб вона реалізувала його власні нездійснені очікування, і не сприймає її як суперницю. У відносинах батька і сина, як у всіх чоловічих відносинах, занадто багато невисловленого, бажана емоційна близькість блокується владними відносинами і завищеними вимогами з обох сторін. Якщо це так, то наскільки і чому?

Кон І.С. Отцовство как компонент мужской идентичности. Материал к размышлению // Демоскоп Weekly, 2006, с. 237-238, 6-19 марта. – переклад з рос. Л.Й.Гуменюк

Питання до тексту

1. Назвіть основні компоненти чоловічої ідентичності за І.Коном
2. Що означала в традиційних суспільствах характеристика "справжній чоловік"?
3. Які іпостасі включає в себе нормативний образ батька? Як вони змінились на сьогодні?
4. Поясніть зміст поняття "хороший батько" в доіндустріальному і постіндустріальному суспільствах. Що означає поняття "невидимий батько"?

5. Які соціально-психологічні наслідки має відокремлення сексуальності від репродукції?
6. Назвіть основні причини фемінізації освіти і недостатньої наявності в школах чоловіків-вчителів? Яка роль чоловіка-вчителя в освітньому закладі?

Н. Смелзер

СІМ'Я ЯК СОЦІАЛЬНИЙ ІНСТИТУТ

Однією з важливих функцій інститутів є стабілізація діяльності людей шляхом зведення її до більш-менш передбачуваних зразків соціальних ролей. Так, в сім'ї існують ролі чоловіка, дружини, матері, батька, сина, доньки, сестри, двоюрідної сестри, дядька й тітки. Всі ці ролі пов'язані з безліччю прав і обов'язків, що визначають характер інтеракції (взаємодії) людей, які включені в певний інститут: матері – сина, двоюрідної сестри – двоюрідного брата, дядька – племінниці і ін. [...]

[...] Почнемо з аналізу поняття «сім'я», членів якої пов'язує спільність місця проживання. Згідно з даними перепису 1980 р. [...] існує чітка різниця між «стандартними» і «нестандартними» сім'ями. «*Стандартна*» сім'я складається з двох або декількох осіб, пов'язаних між собою кровною спорідненістю, шлюбними вузами або усиновленням. Найбільш поширений тип сім'ї, що включає подружню пару з дітьми або без дітей. «*Нестандартні*» сім'ї складаються з двох або декількох осіб будь-якої статі, які не є родичами, а також самотні люди.

Хоча в США все ще переважають традиційні сім'ї, спостерігається розвиток нових форм сімейного життя і, мабуть, інститут сім'ї зазнає зараз радикальних змін. У 1981 р налічувалося приблизно 73 відсотки «стандартних» і 27 відсотків «нестандартних» сімей, хоча в 1970 р. ці показники становили відповідно 82 і 18 відсотків. Протягом цього періоду чисельність самотніх чоловіків зросла на 105 відсотків, одиноких жінок – на 60 відсотків. Крім того, значно зросла кількість сімей з одним з батьків. У 1981 р. вона досягла 21 відсоток у порівнянні з 10 відсотками в 1970 р. З 1970 р. чисельність сімей з одним з батьків, які ніколи не

вступали в шлюб, зросла на 349 відсотків, і це приголомшливий факт! Водночас число сімей з одним з розведених або покинутих батьків збільшилось на 111 відсотків (U.S. Bureau of the Census, 1982).

[...] Ці зміни свідчать про радикальні перетворення сімейної структури, відносин між батьками і дітьми, а також інтимних відносин загалом, що відбуваються в американському суспільстві. [...] Виходячи з відмінних рис, виявлених Бюро перепису населення, ми можемо визначити *сім'ю* як засноване на кровній спорідненості, шлюбі чи усиновленні об'єднання людей, пов'язаних спільністю побуту та взаємною відповідальністю за виховання дітей; члени сім'ї часто живуть в одному будинку. Навіть попередній огляд тенденцій еволюції сім'ї в США показує, що це визначення охоплює різні уклади сімейного життя. Наприклад, в сім'ї з одним батьком зазвичай мати працює поза домом, а діти виконують домашні обов'язки; в сім'ях з двома батьками один з них часто йде на роботу, в той час як інший піклується про дітей. [...]

Основні форми сім'ї

Соціологи і антропологи ввели низку параметрів, на підставі яких можна порівнювати різні сімейні структури. Це дає можливість робити узагальнення щодо багатьох суспільств. У цьому розділі ми розглянемо шість параметрів.

Термін «спорідненість» означає сукупність соціальних відносин, заснованих на певних факторах. До них відносяться біологічні зв'язки, шлюб і правові норми, правила, що стосуються усиновлення, піклування і ін. В загальній системі родинних відносин існують два основних типи сімейної структури.

Нуклеарна сім'я складається з дорослих батьків і дітей, які від них залежать. Багатьом американцям цей тип сім'ї здається природним.

Розширена сім'я (на відміну від першого типу сімейної структури) включає нуклеарну сім'ю і багатьох родичів, наприклад дідуся і бабусю, онуків, дядька, тітку, двоюрідних братів і сестер. У більшості суспільств нуклеарна сім'я вважається важливим, а можливо, і основним соціальним об'єднанням. Однак спостерігаються істотні відмінності в оцінці ролі розширеної сім'ї як основи розвитку соціальних відносин і гаранта взаємної допомоги і підтримки. [...]

Основні теорії сім'ї

У той час як антропологи та соціологи значну увагу приділили порівнянню сімейних структур в різних суспільствах, більшість робіт в області соціології сім'ї присвячено аналізу сім'ї в країнах Заходу: її сутності, місця в суспільстві і змін, які відбуваються в ній з часом. Дана тема, як і інші розділи соціології, розглядається, в основному, на основі функціоналізму і теорії конфлікту.

Функціоналізм

[...] Прихильники *функціоналізму* зазвичай аналізують суспільство з точки зору впливу окремих його частин на функціонування єдиного цілого. Сім'я як одна з частин суспільства розглядалася в плані її функцій або соціальних потреб, які вона задовольняє. [...]

Економічні функції

У будь-якому суспільстві сім'я відіграє основну економічну роль. У селянському сільському господарстві і ремісничому виробництві сім'я є спільним кооперативним трудовим об'єднанням. Обов'язки розподіляються відповідно до віку і статі членів сім'ї. В процесі грандіозних змін, викликаних виникненням промислового виробництва, кооперативна система виробництва занепала. Робітники почали працювати за межами домівки, і економічна роль сім'ї звелася лише до витрат грошей, зароблених годувальником сім'ї. Хоча дружина іноді працювала, її основний обов'язок полягав у вихованні дітей.

Передача статусу

В індустріальному суспільстві існували різні звичаї і закони, які автоматично закріплювали статус сімей з різних верств суспільства. *Спадкова монархія* – яскравий приклад такого звичаю. Аристократи, які володіли землею і титулами, могли передавати свій високий статус дітям. Серед представників нижчого класу існували системи гільдій і навчання ремеслам; таким чином професії могли передаватися від одного покоління до наступного.

Революції XIX і XX ст. здійснювалися з метою ліквідації привілеїв певних груп. Серед цих привілеїв було і право передачі титулу, статусу і багатства наступному поколінню. У деяких країнах, в тому числі і в США, спадкування

аристократичних титулів оголошено поза законом. Прогресивні податки, а також податки зі страхування і в разі смерті теж обмежують можливість збереження багатства і передачі його у спадок. Однак багаті високопоставлені сім'ї все ще мають переваги, коли постає питання про передачу багатства і статусу дітям. Але це здійснюється скоріше не на основі наслідування, а в формі підготовки дітей до отримання такої освіти і такої роботи, які забезпечують високий статус. Члени вищого класу мають можливість оплачувати елітарну освіту і підтримувати «знайомства», що сприяють високому статусу. [...]

Соціалізація

Сім'я є головним агентом соціалізації в усіх суспільствах. Саме так діти засвоюють основні знання, необхідні для виконання ролей дорослих. Але індустріалізація й пов'язані з нею соціальні зміни в певній мірі позбавили сім'ю цієї функції. Найважливішою тенденцією стало введення системи масової середньої освіти. Вже у віці 4 або 5 років діти виховувалися не тільки вдома, глибокий вплив здійснював на них учитель. Розвиток системи дошкільних установ і добровільних асоціацій для дітей (наприклад, загонів скаутів і літніх таборів) збільшив число агентів соціалізації, які виконують цю функцію поряд з сім'єю.

Соціальний добробут

У традиційних селянських і ремісничих суспільствах сім'я виконує безліч функцій з підтримки «добробуту» людей, наприклад турботу про хворих і літніх членів сім'ї. Але ці функції докорінно змінилися в процесі виникнення і розвитку промислового суспільства і держави загального добробуту. Лікарі та медичні установи майже повністю замінили родину щодо турботи про здоров'я людей, хоча члени сім'ї, як і раніше вирішують, чи існує необхідність звернутися за медичною допомогою. Страхування життя, допомога з безробіття та фонди з соціального забезпечення позбавили сім'ю необхідності повністю брати на себе допомогу її членам в періоди економічних труднощів. Так само соціальна допомога, лікарні і будинки для пенсіонерів полегшили для сім'ї тягар турботи про людей похилого віку.

[...] Огборн і Німкофф (1955), вважають, що такого роду зміни призводять до руйнування сім'ї. Вони говорять про соціальні вади, наприклад, про зростання злочинності серед молоді, збільшення числа розлучень, ослаблення влади батьків, що свідчить про розпад сім'ї як соціальної сили. Інші дослідники, зокрема Парсонс і Бейлз (1955), стверджують, що сім'я, частково втратила властиві їй функції і стала спеціалізованим інститутом, який здійснює соціалізацію дітей передовсім в ранньому дитинстві і забезпечує їх емоційне задоволення, відіграє ефективнішу, ніж раніше, роль в підготовці дітей до виконання в майбутньому ролей дорослих в сучасному індустріальному суспільстві.

Теорія конфлікту

[...] Теорія конфлікту підходить до пояснення сімейної структури на різних рівнях. Одні дослідники зупиняються на аналізі порядку розподілу влади всередині сім'ї, надаючи особливого значення механізму прийняття рішень. Як правило, члени сім'ї, які в більшій мірі володіють матеріальними засобами, користуються в сім'ї великою владою. Сафіліос-Ротшильд (1976) стверджує, що любов впливає на розподіл влади між подружжям. На його думку, більш люблячий чоловік має меншу владу, оскільки знаходиться в більшій психологічній залежності. Партнери, які в однаковій мірі люблять один одного, зазвичай мають однакову владу в родині. [...]

Відповідно до іншої точки зору, зосередженої переважно на конфлікті, сім'я розглядається як мікрокосм конфлікту в «великому» суспільстві. У минулому цю ідею висловили Карл Маркс і Фрідріх Енгельс. Вони стверджували, що промислова революція сприяла перетворенню сім'ї в сукупність грошових відносин. Наприклад, в результаті використання дитячої праці діти з сімей робітничого класу стали товаром і знаряддям праці. У сім'ях середнього класу з жінками поводитися як з домашніми рабіннями. Жінки з робітничого класу, щоб заробити гроші, необхідні для виживання сім'ї, змушені були працювати поза домівкою. Але оскільки вони отримували зарплату, їхнє становище в більшій мірі наближалось до статусу чоловіків, ніж становище жінок із середнього класу.

Хартманн (1981) запропонувала сучасний варіант теорії сімейного конфлікту. Вона назвала його «марксистсько-феміністським». На її думку, справжнє розуміння

сутності сім'ї не пов'язане з аналізом емоційних або родинних відносин між її членами; сім'я - «місце боротьби». У сім'ї відбувається економічне виробництво і перерозподіл матеріальних благ, при цьому інтереси кожного її члена вступають в конфлікт з інтересами інших членів і суспільства в цілому. [...]

Американська сім'я

Американська сім'я є нуклеарною, моногамною, частково патріархальною, частково егалітарною, нормою для неї вважаються неолокальне місце проживання і двостороння спорідненість. Ці терміни характеризують сім'ю, але не дають повного уявлення про справжнє сімейне життя в США. Для більшості подружніх пар процес утворення нової сім'ї починається з романтичного кохання.

Смелзер Н. Соціологія: пер. с англ. – М.: Феникс, 1994. – С.390-427. – переклад з рос. Л.Й.Гуменюк

Питання до тексту

1. Назвіть основні ознаки сім'ї як соціального інституту
2. Які форми сім'ї виділяє Н. Смелзер?
3. Доведіть, що сім'я є первинним агентом соціалізації
4. Охарактеризуйте основні теорії сім'ї
5. Назвіть особливості американської родини, виділені Н.Смелзером.

О.М. Тесленко

СУЧАСНІ КОНЦЕПТУАЛЬНІ ПІДХОДИ ДО ПРОБЛЕМИ СОЦІАЛІЗАЦІЇ МОЛОДІ

При визначенні вікових меж поняття «молодь» в якості вихідних, на нашу думку, слід прийняти поширені погляди, що *початком молодості* (кінцем дитинства) є момент, коли в організмі людини завершуються фізіологічні і психічні процеси, пов'язані зі статевою зрілістю (інтервал від 12 до 16 років), а також ряд соціальних обставин; а *кінцем молодості* – момент, коли молода

людина повністю вступає в права дорослого, чому також відповідає *ряд умов*:

- економічна незалежність, тобто відповідальність за придбання засобів, необхідних для власного існування і здатністю створювати їх,

- особиста самостійність, тобто здатність приймати рішення, що стосуються себе, у всіх сферах існування, без чужої опіки, без будь-яких обмежень, крім необхідних для співіснування в суспільстві,

- самостійне розпорядження коштами, якими володіє для існування,

- створення власного «вогнища», незалежного від батьківського, прийняття відповідальності за його підтримку і управлінням ним.

Кожна з цих чотирьох умов є необхідною, але тільки всі разом узяті, вони є достатніми, щоб визнати, що людина перестала ставитися до категорії «молодь». Виходячи з вище сказаного, можна зробити висновок, що за всіма категоріями придбання стійкого соціального статусу верхню межу молодіжного віку можна визначити на межі 29-30 років життя. Для порівняння наведемо інтервали відповідних вікових етапів періодизації багатовимірного розвитку особистості в ході життя, які пропонує В.Ф. Моргун, узагальнюючи психологічні концепції Л.С. Виготського, Л.І. Божович, Д.Б. Ельконіна, Е. Еріксона: юність – 15-18 років, молодість – 19-25 років, дорослість – 26-35 років, зрілість – 36-60 років. Як бачимо, остання періодизація проводить верхню межу молодості на закінченні віку молодого спеціаліста (трьох років стажу роботи після отримання професійної освіти). Ясно, що за цей період реалізувати вище названі умови переходу до дорослості в повному обсязі зможуть далеко не всі молоді люди.

У результаті розгляду проблеми можна прийти до висновку про загальне поняття «молодь» у кінці ХХ – на початку ХХІ століття. Із точки зору сучасної синергетичної парадигми соціального пізнання стає більш зрозумілою правомірність різноманітних підходів до визначення поняття «молодь», а зіставлення безлічі визначень молоді показує: кожне з них фіксує її реальні та значущі риси і особливості, але жодне не є вичерпним. У даному випадку починає працювати принцип Бора: «не можна однією мовою описати ніяке складне явище».

Можливо, вироблення такого розуміння, принципова зміна парадигми ювенології, соціології молоді, соціальної педагогіки, соціальної психології – головний позитивний підсумок багаторічних пошуків і дискусій.

Однак було б методологічно невірно і непродуктивно зводити процес соціального розвитку особистості лише до виділення її типологічних характеристик. Спроби однозначно визначити те чи інше покоління незалежно від характеру та обґрунтованості оцінок – страждають вузькістю, одномірністю. Навіть, якщо вдається вірно виділити суттєві, типові риси конкретного покоління, то поза увагою може залишитися все різноманіття позицій і орієнтацій молодих людей і груп, що його складають. У наявності методологічна переорієнтація в процесі вивчення проблеми «молодь» чи «групи молоді»: на зміну підходу – єдність = однаковість – повинен прийти інший – єдність у різноманітності. Перш за все, це пов'язано з соціальною стратифікацією, різко зростаючою соціальною поляризацією, що є наслідком майнового розшарування. На наш погляд, нове теоретичне положення про становлення «порядку через хаотичну стійкість» дозволить більш точно сформулювати складну взаємодію між суспільством молоддю, що соціалізується. Її основний орієнтир – керований хаос – припускає наявність і спокійного, стабільного, еволюційного розвитку, і біфуркацій («розвилки», моментів вибору).

У рамках стохастичної світобудови соціальний суб'єкт (в тому числі і молода людина, молоде покоління) і його діяльність (соціалізація) можуть бути описані поняттями: нелінійність, складність, імовірнісний характер подій, їх принципова непередбачуваність у точках біфуркації.

Синергетика, теорія самоорганізації (І. Пригожин, І. Стенгерс) показує неспроможність ідеї повного і всеосяжного контролю над соціальними

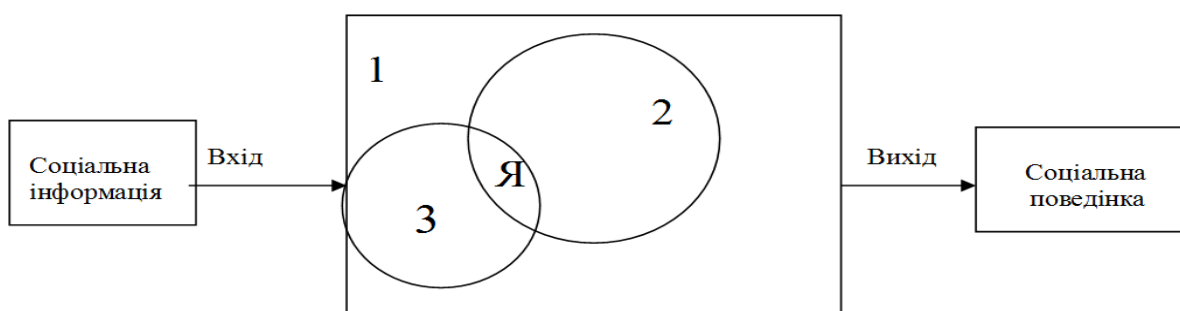

де: 1 – соціум
2 – молодіжна субкультура
3 – інститут соціалізації

процесами. Керуючий вплив із боку суб'єкта лише включається в процес соціальної самоорганізації. Він вносить корективи в цей процес, але ніколи повністю не підпорядковує його. Включеність суб'єкта управління в соціальний процес, його вплив може внести і додатковий ступінь неврегульованості, хаосу. Прямий управлінський вплив, навіть успішний за якимись параметрами, може збільшити ступінь дезорганізації за іншими параметрами (див. нижче рис. 1).

Рис. 1. Синергетична модель соціалізації молоді

Складність процесу соціалізації проявляється не тільки в труднощі проведення межі між біологічними і соціальними детермінантами, а й у тому, що вихідна реакція не обов'язково пов'язана з вхідною соціальною інформацією і сама не впливає на свою подальшу зміну. Вихід часто визначається її внутрішньої переробкою і слідує власним законам. Вхідний поштовх запускає ланцюг структурних рекурсивних змін, підсумок яких залежить не від входу, а від індивідуальних властивостей особистості, від її поведінкового репертуару. Середовище сприймає їм вибірково: якісь сигнали ігноруються, інші сприймаються, але кінцевий результат – поведінка визначається внутрішніми потребами (В.Є. Хіценко). До того ж не слід забувати, що процес соціалізації базується на рефлексивно людському спілкуванні – процесі взаємних змін мислячих систем і середовища на основі безперервного уточнення моделі середовища і моделі взаємодії з ним. Отже, «Я не тільки чиню відповідно до того, що я є, а й змінююся відповідно до того, що я роблю» (В. Франкл).

Довгий час тоталітарне суспільство розглядало особистість тільки як об'єкт виховання. Людина ж (навіть дитина, тим більше юнак) як було показано вище виступає в процесі соціалізації як самоорганізована система, суб'єкт самореалізації, що володіє своїми мотивами, потребами, який ставить сам собі цілі. Звідси, сутністю соціалізації є як входження у світ конкретних соціальних зв'язків, так і освоєння соціального – загальної характеристики людства. Сучасне

суспільство, на превеликий жаль, до сих пір ще до кінця не усвідомило, що виховання людини значною мірою здійснюється поза формальними виховними процесами, в той час як соціалізація здійснюється у безперервному процесі соціальної комунікації, до того ж не слід забувати і про активну, самоорганізовану сутність особистості, що долає, тим самим, фактор біологічної спадковості.

Розуміння цього дає змістовний ресурс для поновлення евристичних основ соціальних наук, і теорії соціалізації зокрема, звідки, у всякому разі, необхідно видалити парадигму знеособлення. Пружина механізму соціалізації – не в пошуку біологічних, психологічних або соціальних підстав; вона – в прийомах гармонійного самоузгодження активності діючих індивідів, їх самоорганізації. Звідси, внутрішній механізм процесу соціалізації слід вважати прогресивну взаємну акомодацию (приспосовуваність) між активною зростаючою людською істотою і умовами, що змінюють її буття (У. Бронфенбреннер).

Грунтуючись на даній точці зору, доцільно виділити кілька механізмів соціалізації, які необхідно враховувати і принагідно використовувати в процесі соціального виховання молоді. Умовно їх можна назвати і охарактеризувати наступним чином:

- традиційний – через сім'ю і мікросоціальне оточення,
- інституційний – через інститути суспільства,
- стилізований – через субкультури,
- міжособистісний – через значущих осіб,
- рефлексивний – індивідуальне переживання і усвідомлення, самодіяльність.

Уплив усіх названих механізмів іноді в більшій мірі, а іноді й мінімально опосередковується мегасоціальними чинниками. Головний із яких – це становлення постіндустріальної цивілізації, що означає «перехід провідної ролі від матеріально-речових факторів виробництва до духовно-соціальних, від матеріалізованої праці до живої... Образ «людини-гвинтика» – фундаментальний архетип соціального мислення індустріальної цивілізації – безповоротно йде в

минуле, а разом із ним «конструкторсько-технологічний» стиль соціального пізнання. Час задуматися про його нову парадигму».

Основою «індустріальної» парадигми соціалізації була людина, жорстко прикріплена до соціальної групи, яка, в свою чергу, підпорядковувалася детермінантам техніко-виробничого характеру. Постіндустріальна епоха знаменується перевертанням в усіх відношеннях: вона пов'язана, по-перше, з переходом від малорухомих соціально-групових «монолітів» (класів) до динамічних малих груп тимчасового (функціонального) характеру, ідентифікація індивіда з якими завжди умовна, і, по-друге, з новим статусом соціокультурних, ментальних чинників, духовного виробництва в цілому. Гарантії, які давалися базисно-надбудовним детермінізмом, який перетворює процес соціалізації в досить спрощену процедуру включення природно-біологічного індивіда в соціальне середовище, сьогодні не діють. Суспільство взагалі, а постіндустріальне – особливо, позбавлене того єдиного основоположного центру, навколо якого обертається соціальне життя. Соціальне середовище в повному сенсі «мозаїчне товариство» (В.В. Ільїн, А.С. Панарін), раз у раз міняє центри тяжіння, що відрізняються граничною рухливістю зв'язків і залежностей. Розуміння цього вимагає відповідного перегляду і модернізації теорії і практики соціального виховання.

У зв'язку з цим слід зазначити, особливі форми соціокультурної диференціації, приклади якої ми вже можемо спостерігати. Молоді люди практично цілком орієнтуються на центри і перестають належати місцевому середовищу. ЗМІ, індустрія розваг нівелюють життєдіяльність мешканців різних регіонів, перш за все дозвілля, надаючи йому єдиний вимір. Престижні моделі дозвілля, що привносяться в провінційне середовище ззовні, йдуть із великих культурних центрів. Мало того – вони породжують свій тип соціуму, альтернативний базовому. Як альтернатива «офіційних» інститутів соціалізації, формуються своєрідні «контр-групи» дозвілля – тимчасові спонтанні спільноти інформаційного типу, які акумулюють антропоцентричну інформацію, що відноситься до самоствердження індивідуальності і реабілітації чуттєвості. І

якщо ідентифікація особистості в рамках формальних груп (студентська група, виробничий колектив, сім'я) слабшає, то ідентифікація з групами дозвілля, навпаки, посилюється.

Це продуктивно з точки зору соціальних новацій – зростає мобільність молоді, її готовність освоювати нове територіальне, професійне, науково-технічне, культурне довкілля, що є першочергово важливим в умовах транзитного стану суспільства в епоху НТР. Але створює і відчутні дисгармонії у вихованні молоді, в цілісному процесі її соціалізації. На відміну від «комуністичного виховання» в минулому, «капіталістичне перевиховання» протікає насамперед як спонтанний процес впливу нових онтологічних чинників ЗМІ і нового постіндустріального (інформаційного) середовища. В даному випадку вестернізація як геополітичний еквівалент нового вигляду покоління виявляється найчастіше американізацією.

Тесленко О.М. Сучасні концептуальні підходи до проблеми соціалізації молоді // Психологія і особистість 2017 №2 (12) С. 62-71

Питання до тексту

1. Назвіть вікові межі поняття «молодь». Які вікові етапи періодизації багатовимірного розвитку особистості в ході життя виокремив автор, виходячи з психологічної концепції Л.С. Виготського?
2. В чому полягає сучасний процес соціалізації молоді? Чим він відрізняється від традиційного?
3. Поясніть синергетичну модель соціалізації молоді
4. Назвіть і охарактеризуйте механізми соціалізації, які необхідно враховувати і принагідно використовувати в процесі соціального виховання молоді
5. Чи існує сьогодні альтернатива «офіційним» інститутам соціалізації?

ТЕМА 14. ЕКОНОМІЧНА СОЦІОЛОГІЯ. СОЦІОЛОГІЯ ПРАЦІ І УПРАВЛІННЯ

П. Бурдьє

ФОРМИ КАПІТАЛУ

Капітал, в залежності від області, в якій він функціонує, і ціною певних серйозних трансформацій, які є передумовою його ефективної дії в даній області, може виступати в *трьох основних іпостасях*: економічного капіталу, який безпосередньо і прямо конвертується в гроші та інституціоналізується у формі прав власності; *культурного капіталу*, який за певних умов конвертується в економічний капітал і може бути інституціоналізований в формі освітніх кваліфікацій; *соціального капіталу*, утвореного соціальними зобов'язаннями («зв'язками») [connections], який за певних умов конвертується в економічний капітал і може бути інституціоналізований, наприклад, у формі аристократичного титулу.

Культурний капітал

Культурний капітал може виступати в трьох станах: *інкорпорованому* стані [embodied state], тобто у формі тривалих диспозицій розуму і тіла; *об'єктивованому* стані [objectified state] - в формі культурних товарів (картин, книг, словників, інструментів, машин і ін.), які являють собою відбиток або втілення теорій чи їх критики, певного кола проблем і ін.; нарешті, *інституціоналізованому* стані [institutionalized state], тобто в формі об'єктивації (її слід розглядати окремо, оскільки вона, як буде видно на прикладі освітніх кваліфікацій, наділяє культурний капітал абсолютно оригінальними властивостями, які, як передбачається, той зберігає). [...]

Символічний капітал – як капітал в будь-якій його формі, що подається (тобто сприймається) символічно в зв'язку з певним знанням або, точніше, впізнанням або невпізнанням – передбачає вплив хабітуса як соціально сконструйованої когнітивної здатності.

Інкорпоративний стан [embodied state]

Більшу частину властивостей культурного капіталу можна вивести з того факту, що в своєму основному стані він пов'язаний з тілом [the body] і передбачає

певне інкорпорування [embodiment]. Накопичення культурного капіталу в інкорпорованому стані, тобто в формі того, що називається *культурою*, *культивуванням* [Bildung], передбачає процес уособлення в тілесних формах [embodiment], інкорпорування. Оскільки цей процес тягне за собою зусилля з засвоєння і асиміляції, він вимагає витрат часу – безпосередньо самого інвестора. Так само як нарощування фізичної мускулатури або засмагання, це неможливо зробити через когось (отже, можливості делегування повноважень тут не працюють).

Робота з придбання таких властивостей – це робота над собою (самовдосконалення), що передбачає власні зусилля (on paie de sa personne, як ми говоримо по-французьки). Це інвестування – перш за все часу, але також і соціально вибудованої форми потягу, *libido sciendi*, з усіма пов'язаними з нею обмеженнями, самозреченням і самопожертвою. Звідси випливає, що найменш неточними вимірами культурного капіталу є ті, які в якості стандарту обирають часову продовжуваність набуття необхідних властивостей, - звичайно, за умови, що остання не зводиться до тривалості навчання в школі, а береться до уваги також і більш рання домашня освіта. Остання може отримувати позитивну оцінку (як виграш часу, фора) або негативну оцінку (даремно витрачений час, що подвійно погіршує ситуацію, бо потім буде потрібно ще більше часу для виправлення наслідків) - в залежності від наближення до вимог академічного ринку. [...]

Такий інкорпорований капітал, зовнішнє багатство, перетворене в невід'ємну частину особистості, *в хабітус*, не може миттєво передаватися актом дарування або успадкування, купівлі або обміну (на відміну від грошей, прав власності або навіть аристократичних титулів). Отже, використання або експлуатація культурного капіталу ставить певні проблеми перед власниками економічного або політичного капіталів – чи це приватні власники чи, якщо взяти іншу крайність, підприємці, які наймають виконавців з певною культурною кваліфікацією (не кажучи вже про керівників нової держави). Яким чином можна купити цей капітал, настільки жорстко прив'язаний до людини, не купуючи при цьому самої людини і, таким чином, втрачаючи саму сутність легітимації, яка передбачає імітацію залежності? Яким чином можна концентрувати цей капітал (як цього вимагають деякі

починання) без концентрації його власників, яка здатна привести до всіляких небажаних наслідків?

Культурний капітал може бути придбаний – в різному обсязі, залежно від періоду часу, суспільства, соціального класу – без жодного примушування, тобто абсолютно несвідомо. Він завжди несе на собі відбитки найбільш ранніх умов свого придбання, і ці почасти видимі відбитки (наприклад, вимова, яке говорить про приналежність до певного класу або регіону) допомагають визначити його відмінні риси. Його не можна накопичити незалежно від здатності індивідуального агента до його придбання; він згасає і помирає разом зі своїм власником (разом з його біологічними здібностями, пам'яттю і ін.). Тим самим, оскільки культурний капітал виявляється прив'язаним безліччю ниток до людини в його біологічній унікальності і передається у спадок (що відбувається приховано, навіть незримо), його не стосується старе, глибоко вкорінене розрізнення, яке проводили грецькі правознавці між якостями успадкованими [ta patroa] і набутими [epikteta] (тобто тими, які індивід додає до свого спадку). Таким чином, йому вдається поєднувати престиж успадкованих якостей з набутих заслугами. Через те, що соціальні умови передачі і придбання культурного капіталу більш приховані, ніж умови передачі і придбання економічного капіталу, культурний капітал схильний функціонувати в якості символічного капіталу, тобто залишатися невизнаним як капітал і визнаватися в якості легітимної компетенції, у вигляді сили, що впливає на упізнавання (або неупізнавання). Це відбувається, наприклад, на матримоніальному ринку і на всіх ринках, де економічний капітал не отримує повного визнання – чи це питання культури (коли мова йде про відомі художні колекції або відомі культурні фонди) чи соціального забезпечення (з господарськими практиками пожертвування і дарування). Більш того, специфічна символічна логіка диференціації [distinction] приносить додатковий матеріальний та символічний прибуток власникам великого культурного капіталу: будь-яка культурна компетенція [cultural competence] (наприклад, вміння читати – в світі неписьменних) використовує дефіцитну цінність зі своєї позиції в розподілі культурного капіталу і приносить своєму власникові прибуток від розрізнення. Іншими словами, частка в прибутку, яку приносить

дефіцитний культурний капітал своїм власникам, в класових суспільствах в кінцевому підсумку залежить від того, що не всі агенти мають у своєму розпорядженні економічні і культурні засоби для продовження освіти своїх дітей за межами мінімуму, необхідного для відтворення найдешевшої даний момент часу робочої сили. [...]

Таким чином, реальна дія капіталу як засобу присвоєння продукту накопиченого праці в об'єктивованому стані, носієм якого виступає даний агент, залежить від форми розподілу засобів присвоєння накопичених і об'єктивно наявних ресурсів. Відносини привласнення між агентом і об'єктивно наявними ресурсами (і, отже, прибутком, який вони виробляють) опосередковані відносинами конкуренції (об'єктивної і / або суб'єктивної) між даним агентом і іншими власниками капіталу, які претендують на ті ж блага. У цих відносинах формується ситуація дефіциту, а через неї генерується соціальна цінність ресурсів. Структура поля, тобто нерівний розподіл капіталу, визначає специфічні наслідки дії цього капіталу, а саме: привласнення прибутку і здатність нав'язувати закони функціонування даного поля, найбільш вигідні для капіталу і його відтворення.

Однак найбільш впливовий принцип символічної дії культурного капіталу, без сумніву, знаходиться в логіці його передачі. З одного боку, процес присвоєння об'єктивованого культурного капіталу і час, необхідний для здійснення цього процесу, залежать, головним чином, від культурного капіталу, інкорпорованого в сім'ї в цілому – окрім іншого за допомогою узагальненого ефекту Ерроу та всіх форм його імпліцитної передачі. З іншого боку, первісне нагромадження культурного капіталу (як умова швидкого і легкого накопичення всіх типів корисного культурного капіталу) починається відразу ж, без затримки і марної трати часу тільки у дітей в сім'ях з уже наявними потужним культурним капіталом. У цьому випадку період накопичення охоплює весь період соціалізації. Звідси випливає, що передача культурного капіталу, безсумнівно, є найбільш прихованою формою передачі капіталу у спадок і, отже, знаходить пропорційно більшу вагу в системі стратегій відтворення, тоді як прямі, видимі форми передачі капіталу, як правило, більш ретельно відстежуються і контролюються.

Відразу ж можна побачити, що зв'язок, який встановлюється між економічним і культурним капіталом, опосередковується часом, необхідним на їх придбання. Відмінності культурного капіталу, яким володіють різні сім'ї, перш за все, передбачають відмінності у віці, з якого починається праця стосовно його передачі і накопичення. І граничним випадком тут є використання всього біологічно доступного часу, коли максимум вільного часу віддається придбанню максимального обсягу культурного капіталу. Опісля ці відмінності культурного капіталу відображаються в приведеній нами вище здатності задовольняти специфічні культурні вимоги тривалого процесу придбання капіталу. За цим (і в зв'язку з цим) виявляється той факт, що тривалість часу, протягом якого даний індивід може продовжувати процес придбання капіталу, залежить від тривалості вільного часу, що забезпечується йому сім'єю, - часу, вільного від економічної необхідності, що є передумовою початкового накопичення капіталу (в іншому випадку, цей час може оцінюватися як недолік, який згодом доведеться долати).

Об'єктивований стан [the objectified state]

Культурний капітал в об'єктивованому стані має ряд властивостей, які можна визначити тільки щодо нього самого в інкорпорованій формі. Культурний капітал, об'єктивований в матеріальних предметах і засобах (письмових документах, картинах, пам'ятниках, інструментах і ін.) може передаватися матеріально. Наприклад, колекцію картин можна передавати так само, як і економічний капітал (або навіть легше, бо переведення капіталу відбувається в більш прихованій формі). Однак тут передається юридичне право власності [legal ownership], а не те (або не обов'язково те), що утворює передумову даного особливого типу присвоєння – володіння засобом «споживання» картини або використання машини, які, будучи не чим іншим, як інкорпорованим капіталом, підпорядковуються тим самим законам передачі капіталу. [...]

Культурний об'єкт (як функціонуючий соціальний інститут) є одночасно і соціально оформленим [socially instituted] матеріальним об'єктом і особливим класом хабітуса, якому він адресований. Матеріальний об'єкт (наприклад, твір мистецтва в його матеріальній формі) може бути відділений простором (наприклад,

догонской статуя) або часом (наприклад, картина Сімоні Мартіні) від хабітуса, на який він орієнтований. Це веде до одного з найсерйозніших спотворень в історії мистецтв. Розуміння впливу [effect] (його не слід плутати з функцією), який даний твір мав на меті здійснити (наприклад, тип віри, яку він мав намір викликати) і який є справжньою основою свідомого чи несвідомого вибору застосованих засобів (манери письма, колірної гами і ін.) і, отже, самої форми, можливий тільки в тому випадку, якщо ми, щонайменше, задамося питанням про хабітус, на основі якого він «діє».

Інституціоналізований стан [the institutionalized state]

Об'єктивація культурного капіталу у формі академічних кваліфікацій є одним із шляхів нейтралізації певних його властивостей, що випливають з того факту, що, будучи інкорпорованим, він обмежений тими ж біологічними рамками, що і його носій. Така об'єктивація і є основою того, що відрізняє капітал самоучки (який в будь-який момент може бути поставлений під сумнів) або навіть культурний капітал придворного (здатний приносити тільки невизначений прибуток, цінність якого коливається на ринку обмінів вищого суспільства) від культурного капіталу, санкціонованого академічними засобами за допомогою юридично гарантованих кваліфікацій, формально незалежних від особистості їхнього власника. При наявності академічної кваліфікації, сертифіката про культурну компетенцію, що наділяє свого власника конвенційною, незмінною і юридично гарантованою цінністю по відношенню до культури, виникає соціальне таїнство, яке породжує форму культурного капіталу, відносно незалежну від свого власника і навіть від самого культурного капіталу, яким він розпоряджається в даний момент часу. Культурний капітал інституціоналізується за допомогою колективної магії – подібно до того, як, за словами М.Мерло-Понті, живі інституціоналізують померлих за допомогою траурних ритуалів. Досить лише згадати про прийом на роботу на конкурсних засадах, коли зі всієї безлічі нескінченно малих відмінностей в якості виконання роботи виводяться жорсткі, абсолютні, стійкі відмінності, що відокремлюють останнього з кандидатів-переможців від першого, який програв, і інституціоналізує сутнісне розходження між офіційно визнаною, гарантованою

компетентністю і просто культурним капіталом, якому постійно слід доводити свої права. В цьому випадку очевидна перформативна магія сил інституціоналізації [performative magic of the power of insituting], здатності відкрито і впевнено висловлювати свої переконання або нав'язувати визнання.

Наділяючи культурний капітал, яким володіє той чи інший агент, інституціональним визнанням, академічна кваліфікація також уможливорює порівняння кваліфікації його власників і навіть їх заміни (послідовно заміщаючи одного власника іншим). Більш того, вона дозволяє встановити пропорції обміну між культурним та економічним капіталами за допомогою гарантування грошової вартості даного академічного капіталу. Цей продукт перетворення економічного капіталу в культурний капітал встановлює (в термінах останнього) цінність [value] власника даної кваліфікації щодо інших власників кваліфікацій і (за допомогою цієї ж операції) грошову вартість [value], на яку її можна обміняти на ринку праці (академічні інвестиції не мають сенсу, якщо немає об'єктивної гарантії передбаченого мінімального рівня їх зворотної конвертації [reversibility of the conversion]). Оскільки матеріальний і символічний прибуток, який гарантує академічна кваліфікація, також залежить від дефіцитності останньої, то вкладення (часу і сил) можуть виявитися менш прибутковими, ніж очікувалося в той момент, коли вони були здійснені (може статися фактична зміна пропорцій обміну між академічним і культурним капіталами). Стратегії конвертації економічного капіталу в культурний, які виступають в числі короткострокових факторів освітнього буму і знецінення кваліфікацій, визначаються змінами в структурі шансів на отримання прибутку, які пропонуються різними типами капіталу.

Соціальний капітал

Соціальний капітал – це сукупність реальних або потенційних ресурсів, пов'язаних з володінням стійкою мережею [durable networks] цілком інституціоналізованих відносин взаємного знайомства і визнання – іншими словами, з членством в групі. Остання дає своїм членам опору у вигляді колективного капіталу [collectively-owned capital], «репутації» [credential], що дозволяє їм отримувати кредити у всіх сенсах цього слова. Ці відносини можуть

існувати тільки в практичному стані, у формі матеріального і / або символічного обміну, який сприяє їх підтримці. Вони також можуть бути оформлені соціально [socially instituted] і гарантовані загальним ім'ям (ім'ям сім'ї, класу, племені, школи, партії і ін.) або цілим набором інституціоналізованих актів [instituting acts], покликаних одночасно формувати й інформувати тих, хто через них проходить; в цьому випадку вони цілком реально приводяться в дію, а потім підтримуються і контролюються в процесі обміну. Сформовані на стійких [indissoluble] актах матеріального і символічного обміну, виникнення і підтримання яких передбачає підтвердження близькості [reacknowledgment of proximity], вони також не завжди зводяться до об'єктивних відносин близькості у фізичному (географічному) або навіть в даному економічному і соціальному просторі.

Таким чином, обсяг соціального капіталу, яким володіє даний агент, залежить від розміру мережі зв'язків, які він може ефективно мобілізувати, і від обсягу капіталу (економічного, культурного або символічного), яким, в свою чергу, володіє кожен з пов'язаних з ним членів групи. Це означає, що хоча соціальний капітал не можна звести до економічного і культурного капіталів того чи іншого конкретного агента або навіть групи пов'язаних з ним агентів, та він ніколи не залишається повністю незалежним від цих форм капіталу, оскільки обміни, які породжують взаємне визнання, передбачають підтвердження певного мінімуму об'єктивної однорідності оскільки він (соціальний капітал) здійснює мультиплікативний вплив на капітал, яким вже володіє даний агент. Прибуток, отриманий членством в групі, лежить в основі солідарності, яка робить можливим його отримання. Це не означає, що агенти свідомо переслідують мету отримання прибутку як такого, навіть якщо мова йде про клуби для обраних, організованих саме для того, щоб концентрувати соціальний капітал, а в результаті отримувати повну вигоду від мультиплікативного ефекту концентрації та зберігати прибуток від членства в них (матеріальну – як, скажімо, всі види послуг, що приносять корисні знайомства, і символічну – наприклад, прибуток від зв'язку з рідкісною, престижною групою).

Існування мережі зв'язків не є природною або навіть соціальною даністю, сконструйованою раз і назавжди в результаті первинного акту інституціоналізації [initial act of institution] і представленої (як у випадку сімейної групи) генеалогічним визначенням родинних зв'язків, що характеризують те чи інше соціальне утворення. Ці зв'язки є продуктом безперервної роботи з інституційного оформлення, ключові моменти якого позначаються відповідними обрядами інституціоналізації [institution rites] (часто неправильно описаними як обряди, пов'язані зі зміною соціального статусу). Мережі зв'язків необхідні для побудови і відтворення тривалих, корисних відносин, що дозволяють зберігати матеріальний або символічний прибуток [див. Bourdieu 1982]. Іншими словами, мережа відносин є продуктом інвестиційних стратегій – індивідуальних чи колективних, свідомо чи несвідомо націлених на встановлення або відтворення соціальних відносин. Ці відносини можуть безпосередньо задіяні в коротко- або довгостроковому періодах часу, коли відбувається трансформація випадкових зв'язків (наприклад, в разі відносин на робочому місці, відносин сусідства або навіть споріднення) у зв'язки, одночасно і обов'язкові, і вибіркові, які передбачають тривалі зобов'язання, що відчуються на суб'єктивному рівні (наприклад, почуття подяки, поваги, дружби і ін.) або гарантовані інституційно (права). Це відбувається за допомогою таїнства посвячення [consecration] – символічного встановлення зв'язку [constitution], виробленого соціальним інститутом (представленим родичами – братом, сестрою, кузеном і ін., або лицарем, спадкоємцем, старійшиною і ін.). Ці зв'язки нескінченно відтворюються в ході і за допомогою обміну (дарами, словами, жінками і ін.), який цей інститут стимулює і визначає, виробляючи взаємні знання і визнання. Обмін трансформує обмінювані предмети в знаки визнання [signs of recognition] і відтворює цю групу за допомогою передбачуваного взаємного визнання членів групи і визнання членства в ній. Так само перезатверджуються межі групи – межі, за якими вже не може відбуватися конститутивний (породжуваний зв'язок) обмін [constitutive exchange] (торгівля, спільні трапези або весілля).

Таким чином, кожен член групи отримує інституційно оформлене місце як страж групових меж: оскільки критерії входження в групу визначаються стосовно

кожного нового її члена, це може змінювати групу, пересуваючи кордони легітимного обміну за допомогою тієї чи іншої форми мезальянсу. І цілком логічно, що в більшості суспільств підготовка та укладення шлюбів є справою всієї групи, а не тільки тих, кого він стосується безпосередньо. Введення нових членів в сім'ю, клан або клуб впливає на визначення групи в цілому, на прийняті в ній заборони, на її межі та ідентичність, може наразити групу на перевизначення, зміни, трансформації [adulteration]. Коли в сучасних суспільствах сім'ї втрачають монополію на здійснення обмінів, які можуть вести до тривалих відносин (соціально санкціонованих, як шлюби, чи несанкціонованих), вони можуть зберігати контроль над цими обмінами, залишаючись при цьому в руслі логіки *laissez-faire* – вільного обміну. Це робиться за допомогою всіх інститутів, покликаних заохочувати легітимні і забороняти нелегітимні обміни за допомогою проведення спеціальних заходів (публічних зібрань, круїзів, полювання, вечірок, прийомів і ін.), надання місць (в престижних житлових районах, елітних школах, клубах і ін.) або використання занять (престижними видами спорту, проведення кімнатних ігор, культурних церемоній і ін.), які об'єднують (на перший погляд, випадково) індивідів, чийі характеристики максимально близькі за всіма параметрами, які мають значення для існування і виживання групи.

Відтворення соціального капіталу передбачає безперервну роботу щодо встановлення соціальних зв'язків [sociability], безперервні серії обмінів, в ході яких визнання постійно стверджується і підтверджується. Ця робота, яка передбачає витрати часу і сил, а отже (прямо чи опосередковано), і економічного капіталу, не приносить прибутку і навіть не помічається, поки вона не підкріплюється особливою компетенцією (знанням генеалогічних і реальних зв'язків, а також навичками їх використання і ін.) і диспозицією до набуття та утримання цієї компетенції, які самі є невід'ємними частинами даного капіталу. Це один з факторів, що пояснюють, чому прибутковість праці щодо накопичення і підтримки соціального капіталу збільшується пропорційно загальному розміру капіталу. Оскільки соціальний капітал, що впливає з тих чи інших відносин, значно більший в тому випадку, якщо людина – суб'єкт даних відносин – щедро наділена капіталом

(перш за все, соціальним, а також культурним та економічним), то власники успадкованого соціального капіталу, символізованого відомим ім'ям, можуть перетворювати всі свої випадкові знайомства в тривалі зв'язки. Знайомства з ними шукають саме через соціальний капітал, який їм належить, і в силу їх відомості вважається важливим знати їх особисто («Я добре його знаю»); таким людям немає необхідності «зав'язувати знайомства» з «випадковими особами»; їх знає більше людей, ніж знають вони самі, і їхні зусилля з встановлення соціальних зв'язків [work of sociability] виявляються високопродуктивними.

Кожна група має свої більш-менш інституалізовані форми делегування прав [delegation], що дозволяє їй концентрувати весь обсяг соціального капіталу, що лежить в основі існування групи (в першу чергу, сім'ї або нації, а також асоціації або партії), в руках одного агента або невеликої групи агентів і наділяти їх повноваженнями представляти всю групу, повноправно діяти і виступати від її імені. Вони, отже, можуть за допомогою такого колективного капіталу реалізовувати владні відносини, незрівнянні з особистим внеском агента. Таким чином, на найелементарнішому рівні інституціоналізації глава сім'ї, батько сімейства, найстаріший, найповажніший її член негласно визнається єдиною людиною, наділеною правом говорити в офіційних обставинах від імені всієї родини. У цьому випадку передача прав вимагає, щоб перші особи виходили вперед і захищали честь всього колективу, коли честь найслабших його членів виявляється під загрозою. Інституціоналізоване делегування прав, що забезпечує концентрацію соціального капіталу, також обмежує наслідки індивідуальних помилок, чітко визначаючи межі відповідальності і уповноважуючи визнаних представників групи захищати її як ціле від дискредитації шляхом виключення або відлучення індивідів, які порушують встановлений порядок.

Якщо збереженню та накопиченню капіталу, що лежить в основі групи, не загрожує внутрішня конкуренція за монополію її легітимного представництва, то члени групи повинні регулювати умови доступу до права оголошувати себе таким і, більш того, називатися представником всієї групи (делегатом, уповноваженим, виразником думки і ін.) і, тим самим, привласнювати її соціальний капітал.

Аристократичний титул являє собою чисту форму інституціоналізованого соціального капіталу, що гарантує певну форму тривалих соціальних відносин. Один з парадоксів делегування прав полягає в тому, що уповноважений агент може здійснювати по відношенню до групи (і до певного моменту проти неї) ту саму владу, яку вона дозволяє йому сконцентрувати. (Можливо, це особливо стосується тих накладаючих обмеження ситуацій, коли уповноважений агент формує групу, яка, в свою чергу, створює його самого, але існує тільки за його посередництва.)

Механізми делегування і репрезентації (і в театральному, і в юридичному сенсах), які стають явними (і виявляються більш сильно, коли група велика, а її члени - слабкі) в якості однієї з умов концентрації соціального капіталу (в силу того, що, окрім іншого, вони дозволяють численним, різним, розсіяним в просторі агентам діяти в єдності, долаючи обмеження часу і простору), містять в собі також і елементи розкрадання [embezzlement] або незаконного привласнення [misappropriation] накопиченого ними капіталу.

Це розкрадання приховано присутнє в тому факті, що група як ціле може бути представлена (у різних сенсах цього слова) підгрупою, чітко визначеною і абсолютно очевидною для всіх, всім відомою, всіма визнаною. Йдеться про знать [nobiles], людей, «яких всі знають», які, будучи представлені за допомогою аристократичної парадигми, можуть говорити і реалізовувати владні відносини від імені всієї групи. Представник знаті – це персоніфікована група. Він носить ім'я групи, якій він сам дає ім'я (метонімія, що зв'язує знать з її групою чітко простежується, коли Шекспір називає Клеопатру «Єгиптом», короля Франції - «Францією», а Расін називає Пірра «Епіром»). Саме через цю людину, через її ім'я і проголошувані нею відмінності стають відомими і визнаними члени його групи, його васали, а також землі і замки. Аналогічно, такі явища, як «культ особи», ототожнення партій, профспілок або рухів з їх лідерами, незримо присутні в самій логіці представництва. Все складається таким чином, щоб означаючий [signifier] зайняв місце означеного [signified], виразник думки групи – місце групи, чия думка він повинен виражати. Не в останню чергу це відбувається тому, що відмінність (представника групи), його «особливість», його помітність утворюють істотну

частину (якщо не саму сутність) його влади, яка (повністю визначаючись логікою знання і визнання) в своїй основі є владою символічною. Це відбувається також і тому, що представник – знак, емблема – може бути світом цієї групи і створювати світи, ефективне соціальне існування яких можливе тільки в процесі представництва і при його посередництві.

Конвертації [conversions]

Різні види капіталу можуть виникати з економічного капіталу, проте це можливо тільки ціною достатньо серйозних зусиль з трансформації, необхідних для впровадження типу влади, яка була б ефективною в даному полі. Наприклад, до одних товарів і послуг економічний капітал забезпечує безпосередній доступ без жодних вторинних витрат. Інші можна отримати тільки при посередництві відносин соціального капіталу (або соціальних зобов'язань), які не можуть виникати миттєво в певний відповідний момент до тих пір, поки не складуться і не будуть підтримуватися протягом тривалого часу – **наче б то будучи самоціллю** (і, отже, не будучи прив'язаними до періоду свого використання). Це досягається ціною інвестицій в спілкування [sociability], яке з необхідністю є довгостроковим (так, затримка зі сплатою боргу – один з чинників перетворення чистої форми простого боргу у визнання неконкретизованого почуття обов'язку по відношенню до когонебудь, названого вдячністю). На відміну від цинічної (але і економічної) прозорості економічного обміну, в якому еквіваленти одномоментно переходять з одних рук в інші, сутнісна неоднозначність соціального обміну, яка визначає неупізнаваність [misrecognition] (іншими словами, певну форму доброї або поганої віри, сприйнятої як самообман), передбачає набагато більш тонку економіку часу.

Водночас слід зазначити, що економічний капітал утворює основу всіх інших типів капіталу, що ці трансформовані, видозмінені (і ніколи повністю до нього не зведені) типи економічного капіталу здійснюють власне специфічний вплив лише в тій мірі, в якій вони можуть приховати (в тому числі і від своїх власників) факт наявності у своїй основі і в кінцевому рахунку біля витоків свого впливу економічного капіталу. Реальна логіка функціонування капіталу, перетворення одного його типу в інший і активований ними закон збереження [conservation] не

можна зрозуміти без того, щоб не подолати два протилежних (однаково неповноцінних) погляди. З одного боку знаходиться *економізм*, який ігнорує специфічну дію інших типів капіталу на тій підставі, що будь-який з них в кінцевому підсумку зводиться до економічного капіталу. На іншому боці - *семіологізм* (нині представлений структуралізмом, символічним інтеракціонізмом і етнометодологією), що зводить соціальні обміни до комунікативних явищ і ігнорує жорсткий факт універсального зведення всіх форм до економічної основи.

Згідно певним принципом (еквівалентним принципом збереження енергії), прибуток в одній області неминуче повертається витратами в іншій. Тому поняття порожніх витрат [wastage] позбавлене сенсу в рамках загальної науки про господарство практик. Універсальний еквівалент, міра всіх еквівалентностей є не що інше, як час, витрачений на працю (в найширшому сенсі); а збереження соціальної енергії у всіх видах відбувається, якщо в кожному випадку ми беремо до уваги робочий час, як накопичене в формі капіталу, так і необхідне для трансформації одного типу капіталу в інший.

Так, наприклад, було показано, що трансформація економічного капіталу в соціальний передбачає специфічні трудові витрати, тобто очевидно неоплачувані витрати часу, уваги, турботи, участі, які (як це видно при спробі піднести комусь особистий подарунок) ведуть до трансформації суто грошового розуміння обміну і, таким чином, самого сенсу обміну в цілому. З вузько економічних позицій ця спроба неминуче розглядається як абсолютно марна трата. Однак з точки зору логіки соціального обміну – це серйозна інвестиція, прибуток, який в кінцевому підсумку виявиться в грошовій або якийсь іншій формі. Аналогічно, якщо кращою мірою культурного капіталу, безсумнівно, є кількість часу, присвяченого його придбанню, то це відбувається тому, що трансформація економічного капіталу в культурний передбачає витрати часу, можливі завдяки володінню економічним капіталом. Точніше, це відбувається тому, що культурний капітал, який ефективно передається в рамках сім'ї, сам залежить не тільки від його величини (накопичуваної за допомогою часу, наявного у домочадців), але і від часу, який можна використовувати (зокрема, у формі вільного часу матері) на його придбання

(за допомогою економічного капіталу, що дозволяє купувати час інших). Це забезпечує передачу даного капіталу і відкладає вихід на ринок праці шляхом продовження освіти – вкладення, що приносить плоди, в кращому випадку, в дуже довгостроковій перспективі.

Можливість конвертації [convertability] різних типів капіталу служить основою стратегій, спрямованих на забезпечення відтворення капіталу (і позиції, яку займає його власник в соціальному просторі) за допомогою перетворень, які мінімізують витрати і втрати, з якими пов'язане саме перетворення (за даного стану взаємовідносин соціальної влади).

Можна диференціювати різні типи капіталу в залежності від їхньої здатності до відтворення або, точніше, в залежності від того, наскільки легко вони передаються (тобто з якими витратами і наскільки явно чи приховано). Обсяг витрат і ступінь відкритості, як правило, змінюються в зворотній пропорції. Все, що допомагає приховувати економічний аспект, як правило, також збільшує ризик втрати (особливо в разі передачі капіталу між поколіннями). Таким чином, (здається) невідповідність різних типів капіталу веде до високого ступеня невизначеності різних типів трансакцій між їх власниками. Аналогічно, що проголошена відмова від розрахунків і гарантій, що характеризує обміни, націлені на виробництво соціального капіталу в формі довгострокових зобов'язань [obligations] (обміни подарунками, послугами, візитами і ін.), неминуче тягне за собою ризик зіткнутися з невдячністю, з відмовою від визнання негарантованих боргів, які такий вид обміну покликаний породжувати. І відповідно, високий ступінь прихованості в передачі культурного капіталу має той недолік (на додаток до властивих йому ризиків втрати), що академічна кваліфікація – його інституціоналізована форма - може не бути передано (як і аристократичного титулу) і не бути предметом домовленості (як з акціями або паями). Точніше, культурний капітал, розсіяний, безперервний процес передачі якого всередині сім'ї здійснюється без спостереження і контролю (в результаті чого здається, що освітня система обдаровує своїми нагородами виключно на підставі природних здібностей) і який все частіше досягає свого найбільш дієвого стану (принаймні, на ринку

праці), тільки коли він валідований освітньою системою, тобто коли він перетворений в капітал кваліфікацій, - є предметом більш прихованої, але і більш ризикованої форми передачі, ніж економічний капітал. Коли освітня кваліфікація, наділена силою офіційного визнання, стає умовою легітимного доступу до все більшої кількості позицій, **особливо над панами**, освітня система все більшою мірою прагне позбавити сім'ю [domestic group] монополії на передачу влади і привілеїв, а також, окрім іншого, і можливості вибору своїх законних спадкоємців з числа дітей різної статі і даного при народженні статусу.

А сам економічний капітал породжує зовсім інші проблеми своєї передачі - в залежності від конкретної форми, яку він приймає. Так, згідно з Р. Грассбі, ліквідність торгового капіталу, яка забезпечує безпосередню економічну владу і сприяє його передачі, одночасно робить його позиції і більш уразливими, ніж позиції земельної власності (або навіть нерухомості), і не сприяє створенню «довгих» династій [Grassby 1970].

Оскільки питання про спірність присвоєння встає найгостріше саме в процесі передачі капіталу (особливо в момент зміни власника – тобто в момент, критичний для будь-якої влади), будь-яка стратегія відтворення є одночасно і стратегією легітимації, націленої на визнання [consecrating] як ексклюзивного присвоєння, так і його відтворення. Коли нищівна критика позицій панівного класу (і принципів підтримки цих позицій), що підкреслює довільність переданих титулів і самого процесу їх передачі (наприклад, критика філософів епохи Просвітництва, що пояснювали довільність даного при народженні статусу і його невідповідність природним законам), інкорпорована в інституалізовані механізми (наприклад, закони спадкування), націлені на контролювання офіційної, прямої передачі влади і привілеїв, власники капіталу як ніколи зацікавлені в тому, щоб звернутися до стратегій відтворення, які можуть забезпечити більш приховану його передачу, використовуючи для цього можливість взаємної конвертації різних типів капіталу, хоча б і ціною значної його втрати. Таким чином, чим більше ускладнена офіційна передача капіталу, чим більше перешкод вона зустрічає, тим більш важливими для відтворення соціальної структури виявляються наслідки його прихованого обороту

в формі культурного капіталу. Межі освітньої системи як інструменту відтворення, здатного приховувати власну функцію, як правило, розширюються, а разом з цим зростає і ступінь уніфікації ринку соціальних кваліфікацій, які дають право займати рідкісні позиції.

Бурдьє П. Формы капитала (перевод М.С. Добряковой) // Экономическая социология. – Том 3. – №5. Май 2002. – С. 60 – 74. – переклад з рос. Л.Й.Гуменюк

Питання до тексту

1. В яких трьох основних іпостасях, за П.Бурдьє, функціонує капітал?
2. Назвіть основні стани культурного капіталу
3. Поясніть як формується інкорпорований капітал
4. Як формується інкорпорований капітал?
5. В чому полягає відтворення соціального капіталу?

М. Грановеттер

ЕКОНОМІЧНА ДІЯ І СОЦІАЛЬНА СТРУКТУРА: ПРОБЛЕМА УКОРІНЕНОСТІ

Вступ: проблема укоріненості

Як соціальні відносини впливають на поведінку і інститути – таким є одне з основних питань класичної соціальної теорії. Оскільки такі відносини існують завжди, то уявити ситуацію, яка виникла б при їх відсутності, можна лише шляхом мисленнєвого експерименту, схожого до «природного стану» [state of nature] за Т. Гоббсом або «оригінальної позиції» [original position] в концепції Дж. Роулза. Значна частина утилітаристської традиції, включаючи класичну і неокласичну економічну теорію, побудована на уявленні про раціональну поведінку, яка дотримується власного інтересу і лише в мінімальній мірі підвладна соціальним відносинам, що і створює ідеалізовану ситуацію, наближену до цих мисленнєвих експериментів. На протилежному полюсі знаходиться те, що я називаю аргументом «укоріненості»: поведінка та інститути, які ми маємо намір аналізувати, настільки

обмежені існуючими соціальними відносинами, що намагалися представити їх як незалежні було б грубою помилкою.

[...] Довгий час більшість соціологів, антропологів, політологів та істориків вважали, що така поведінка була міцно укорінена в соціальних відносинах доринкових суспільств, проте з настанням періоду модернізації вона стала набагато автономнішою. Відповідно до цієї позиції, економіка являє собою все більш незалежну, відокремлену сферу сучасного суспільства. Економічні трансакції в ній визначаються вже не соціальними або спорідненими зобов'язаннями тих, хто ці трансакції здійснює, а раціональними розрахунками індивідуальної вигоди. Іноді автори йдуть ще далі, стверджуючи, що тепер ми маємо справу з дзеркальним відображенням традиційної ситуації: вже не економічне життя підпорядковане соціальним відносинам, а ці відносини стають епіфеноменом ринку.

Гіпотеза укоріненості зв'язується з «субстантивістською» школою [substantivist school] в антропології, що асоціюється насамперед з ім'ям Карла Поланьї [Polanyi 1944; Polanyi, Arensberg, and Pearson 1957] і з ідеєю «моральної економіки» в історії і політичній науці [Thompson 1971; Scott 1976]. Є у неї і очевидний зв'язок з марксистською традицією. Однак лише деякі економісти вважають, що економічні відносини перестали бути вкоріненими в соціальні саме з початком модернізації. Більшість з них вважають, що в ранніх суспільствах міра такої укоріненості була не набагато вищою, ніж в умовах сучасних ринків. [...]

Мої власні погляди відмінні від постулатів обох теоретичних шкіл. Я приймаю положення про те, що в неринкових суспільствах ступінь соціальної укоріненості економічної поведінки слабший, ніж вважають прихильники. [...]

У моє завдання не входить розгляд проблем, які ставить перед нами аналіз неринкових товариств. Замість цього я спробую розвинути теоретичне поняття укоріненості і потім показати його значення на прикладі однієї з проблем сучасного суспільства, що хвилюють нині нову інституційну економічну теорію, а саме: які трансакції в сучасному капіталістичному світі здійснюються за допомогою ринку, а які – в рамках ієрархічно організованих фірм? Це питання було поставлено

Олівером Вільямсоном в рамках його дослідницької програми «ринки – ієрархії» [Williamson 1975].

Пере- і недосоціалізовані концепції людської дії в соціології та економічній теорії

Я почну з озвученого ще в 1961 р. нарікання Денніса Ронга про «пересоціалізовану концепцію людини в сучасній соціології» [oversocialized conception]. Відповідно до цієї концепції, люди вкрай чутливі до думки оточуючих і в силу цього підпорядковані диктату узгоджених систем норм і цінностей, інтеріоризованих в процесі соціалізації, в результаті якої слухняність вже не вважається за тягар. Впливовість цієї концепції на початку 1960-х рр. в значній мірі зобов'язана міркуванням Толкотта Парсонса про проблему порядку (в стилі Томаса Гоббса), а також його власній спробі вирішити цю проблему, подолавши властиве утилітаристській традиції (до якої належав і Гоббс) *атомізоване і недосоціалізоване уявлення про людину* [atomized, undersocialized conception] [Parsons, 1937]. Ронг погоджувався відійти від утилітаристського уявлення про людину як відокремлений суб'єкт і змістити акцент у бік аналізу укоріненості акторів в соціальному контексті (вкрай важливий фактор, відсутній в міркуваннях Гоббса). Однак при цьому він застерігав проти перебільшення глибини цієї укоріненості і міри, в якій вона здатна нейтралізувати конфлікт: «Найчастіше завданням соціолога є повернення уваги до того, як люди прагнуть справити хороше враження на оточуючих в найрізноманітніших ситуаціях – особливо там, де прийняті теорії чи ідеології неправомірно висували на передній план інші мотиви.

... Так, соціологи показали, що фабричних робітників більше хвилює думка своїх товаришів по роботі, ніж чисто економічні стимули ... Я жодним чином не збираюся критикувати результати цих досліджень. Суть мого заперечення в тому, що ... хоча соціологи і піддали критиці минулі спроби виокремлення в людській поведінці одного-єдиного фундаментального мотиву, в їх власних міркуваннях *прагнення до високої самооцінки через схвалення з боку оточуючих* часто починає розглядатися саме як такий мотив» [Wrong, 1961].

Класична і неокласична економічна теорія, навпаки, продовжуючи утилітаристську традицію, оперують атомізованою, недосоціалізованою концепцією людської дії. Теоретичні аргументи спочатку відкидають будь-який вплив соціальної структури і соціальних відносин на виробництво, розподіл і споживання. В умовах конкурентних ринків жоден виробник або споживач відчутно не впливає на сукупний попит або пропозицію, а значить, на ціни та інші умови торгівлі. Як зазначив Альберт Хіршман, такі ідеалізовані ринки, на яких діє «безліч анонімних покупців і продавців, що орієнтуються на ціни і забезпечених повною інформацією ..., функціонують без будь якого тривалого людського або соціального контакту між учасниками. В умовах досконалої конкуренції немає місця торгу, переговорам, висловам незгоди або взаємного пристосування; різним акторам, пов'язаним контрактними зобов'язаннями, немає необхідності вступати в повторювані або тривалі відносини, в результаті яких вони могли б краще пізнати один одного» [Hirschman, 1982].

Давно визнано, що цей ідеалізований образ ринку досконалої конкуренції зумів витримати інтелектуальні нападки почасти з тієї причини, що ідея саморегулюючих економічних структур для багатьох приваблива з політичної точки зору. Ще одна, менш чітко усвідомлювана причина його життєздатності полягає в тому, що усунення соціальних відносин з економічного аналізу викреслює зі списку інтелектуальних завдань і проблему порядку, принаймні, в економічній сфері. Згідно з Гоббсом, безлад виникає тому, що позбавлені конфліктів соціальні та економічні трансакції залежать від наявності довіри і відсутності шахрайства [malfeasance]. Однак така ситуація мало ймовірна, якщо індивіди знаходяться у своєму «природному стані» - поза соціальними відносинами та інституційним контекстом. Гоббс вирішує цю проблему, вказуючи на наявність певної вищої автократичної структури. Класичний лібералізм (і, відповідно, класична економічна теорія) пропонує протилежне рішення: репресивні політичні структури виявляються непотрібними, під впливом конкурентних ринків усуваються сила і обман [fraud]. Конкуренція визначає умови торгівлі так, що її учасники-індивіди не можуть шахраювати. Якщо торговці стикаються з багаторівневими або складними

відносинами недовіри або шахрайства, вони можуть просто звернутися до величезної маси інших торговців, готових займатися бізнесом за ринковими правилами. Тим самим, соціальні відносини і всі пов'язані з ними тонкощі стають не більше ніж перешкодою.

Отже, в класичній і неокласичній економічній теорії той факт, що актори можуть вступати один з одним в соціальні відносини, якщо взагалі і розглядався, то лише як незначний фактор, який перешкоджає роботі конкурентних ринків. Часто цитують пасаж Адама Сміта, де він нарікає, що «люди, що займаються одним ремеслом, рідко збираються разом навіть для забав і розваг. Якщо ж вони все-таки зустрічаються, то їх спілкування закінчується змовою проти публіки або виробленням хитромудрого плану по підняттю цін». Описувана Смітом політика *laissez-faire* навряд чи допускає якесь вирішення цієї проблеми, проте сам він пропонував відмовитися від правил, що зобов'язують всіх зайнятих одним ремеслом відзначатися у відповідному державному реєстрі. Вільний доступ до подібної інформації «пов'язує між собою індивідів, які в іншому випадку ніколи не дізналися б один про одного, а також вказує кожному зайнятому цим ремеслом напрямок пошуку колег». Важливий тут не припис дій – не цілком непереконливий, - а визнання того, що *соціальна атомізація є передумовою досконалої конкуренції* [Smith, 1979].

У більш пізніх міркуваннях економістів «соціальні впливи» тлумачаться як процес, в ході якого актори засвоюють звичаї, звички або норми і потім дотримуються їх механічно, не замислюючись, незалежно від своєї думки про раціональний вибір. Ця позиція, близька до «пересоціалізованої концепції» людини за Ронгом, відображена в уїдливого зауваженні Джеймса Дьюзенберрі: «Вся економічна теорія присвячена тому, як люди здійснюють вибір, а вся соціологія присвячена тому, чому люди не мають ніякого вибору» [Duesenberry, 1960]. Прослизає вона і в описі Ернстом Фелпсом Брауном «прагнення соціологів до детермінованості», що виникає з посилання про те, що люди діють «певним чином, тому що це відповідає звичаям або породжене зобов'язаннями або просто тому, що це "природно" або правильно і доречно, чесно і справедливо» [Phelps Brown, 1977].

Незважаючи на явний контраст між недо- і пересоціалізованими поглядами, варто відзначити цікаву річ, що має велике теоретичне значення: в обох випадках мова йде про концепцію дії і прийняття рішень атомізованими акторами. У недосоціалізованій концепції така відособленість виникає з посилення про утилітарне дотримання акторами свого егоїстичного інтересу, а в пересоціалізованій концепції – з припущення про те, що моделі поведінки інтеріоризовані і, отже, існуючі соціальні відносини здійснюють на поведінку людини лише незначний вплив. Те, що інтеріоризовані правила поведінки за своїм походженням мають соціальний характер, не відокремлює докорінно цю позицію від утилітаристської, в якій джерело існування функцій корисності [utility functions] не визначене. І в результаті стає можливою поведінка, зумовлена виключно консенсусними нормами і цінностями, що цілком відповідає пересоціалізованій концепції. Таким чином, недо- і пересоціалізовану концепції об'єднує вирішення проблеми порядку – в обох випадках актори відокремлені від свого безпосереднього соціального контексту. Це химерне змішання помітне вже в гобсівському «Левіафані», де нещасні жертви «природного устрою», захлеснуті безладом, що виникає з їх атомізації, радісно делегують всі свої права авторитарній владі і згодом поведуться мирно і гідно. Винайдення суспільного договору переміщує їх прямо з недосоціалізованого стану в пересоціалізований.

Коли сучасні економісти все ж звертаються до аналізу соціальних впливів, вони зазвичай уявляють їх в пересоціалізованому вигляді, як це описано вище. Відмовляючись від твердження про те, що соціальний вплив – це перешкода, вони зберігають свої уявлення з приводу того, як воно здійснюється. Наприклад, у своїй теорії сегментованих ринків праці Майкл Піоре стверджує, що члени кожного сегмента характеризуються особливим стилем прийняття рішень і що прийняття рішень на основі раціонального вибору, звичаю або наказу в рамках верхнього первинного, нижнього первинного і вторинного ринків праці [upper-primary, lower-primary, secondary labor markets] співвідноситься з соціальним походженням працівників, яке відповідно пов'язане з субкультурами середнього, робочого або нижчого класу [Piore, 1975]. Аналогічно, Самуель Баулз і Герберт Гінтіс,

розмірковуючи про наслідки американської системи освіти, стверджують, що різні соціальні класи демонструють різні когнітивні процеси через відмінності в освіті, отриманій кожним з них. Тих, кому належить зайняти робочі місця нижчого рівня, вчать слухняно дотримуватися правил, в той час як ті, для кого уготовані елітні позиції, отримують «елітну чотирирічну освіту в коледжі», де «вчать соціальних відносин, прийнятих у вищих прошарках виробничої ієрархії ... У міру того, як вони "опановують" черговий тип регулювання поведінки, вони або займають відповідне місце у виробничій ієрархії, або їм дозволяють просуватися далі» [Bowles and Gintis, 1975].

Однак ці пересоціалізовані уявлення про вплив суспільства на індивідуальну поведінку досить механістичні: виходить, що варто нам дізнатися, до якого класу або сектору на ринку праці належить індивід, все інше в його поведінці стає автоматично зрозумілим – так добре соціалізовані індивіди. Соціальне вплив тут виступає як певна зовнішня сила, яка, на кшталт Бога в деїзмі, лише вдихає в предмети життя і цим обмежує свій вплив в якості сили, що проникає в уми і тіла людей (як у фільмі «Нашестя викрадачів тіл»), що змінює їхній спосіб прийняття рішень. Варто нам дізнатися, якого роду вплив чинився на індивіда, і всі соціальні відносини і оточуючі його структури стають для нас незначущими. Всі соціальні впливи містяться в голові людини, так що в ситуації прийняття рішення він / вона може діяти відокремлено, як і будь-який інший Homo economicus, хоча, можливо, правила прийняття рішень і будуть іншими. Більш складні (і, отже, не настільки пересоціалізовані) підходи до аналізу культурних впливів ясно показують, що культура – це не разовий укол, а тривалий процес, який постійно конструюється і реконструюється в ході взаємодії [Fine and Kleinman, 1979; Cole, 1979]. Вона не тільки формує тих, хто до неї належить, але і сама також формується ними, частково під впливом їхніх власних стратегічних задумів.

Навіть якщо економісти (наприклад, такі різні фігури, як Харві Лайбенстайн і Гері Беккер [Leibenstein, 1976; Becker, 1976] приймають соціальні відносини всерйоз, вони незмінно абстрагуються від історії цих відносин і їх зв'язку з іншими відносинами, тобто від їх історичної та структурної укоріненості. Міжособистісні

зв'язки описуються ними в гранично стилізованому, усередненому, «типовому» вигляді, позбавленому всякого особливого змісту, історії або структурної позиції. Поведінка акторів є похідною від їх рольової позиції і рольового набору. В результаті ми можемо пояснити, як будуть взаємодіяти один з одним робітники і майстри, чоловіки та дружини, злочинці і служителі закону, проте спочатку передбачається, що зміст їхніх стосунків обмежується даними ролями і не має індивідуальних особливостей. Саме за це соціологи-структуралісти і критикують соціологію Т. Парсонса: в його загальній концептуальній схемі специфіка індивідуальних відносин відходить на другий план, стає побічним явищем в порівнянні зі стійкими структурами нормативних рольових приписів, похідними від основних ціннісних орієнтацій. В економічних моделях такий підхід до соціальних відносин призводить до парадоксального ефекту: рішення представляється як атомізоване, навіть якщо в його прийнятті задіяно більше однієї людини. Оскільки аналізована група індивідів (як правило, це діади, тобто два взаємодіючих індивіда, іноді – більш великі групи) відокремлена від свого соціального контексту, то її поведінка відокремлена від поведінки інших груп і від історії її власних відносин. Атомізація не зникає, а просто переводиться на інший рівень аналізу – рівень діади або груп. Зверніть увагу, яким чином пересоціалізоване поняття використовується для обґрунтування позиції про соціальну дію як недосоціалізовану, відокремлену: актори тут поводяться виключно відповідно до своїх приписаних ролей.

Плідний аналіз людської дії вимагає, щоб ми уникали атомізації, передбаченої теоретичними крайнощами пере- і недосоціалізованого поглядів. Актори не діють і не приймають рішення поза соціальним контекстом, як і розрізнені атоми вони не підкоряються рабським приписам, визначеним тим особливим перетином соціальних позицій, який їм довелося зайняти. Замість цього їхні спроби цілеспрямованої дії укорінені в конкретних системах триваючих соціальних відносин. В останній частині статті я спробую показати, як концепція укоріненості змінює наш теоретичний і емпіричний підхід до дослідження економічної поведінки. Спочатку я звужу предмет обговорення до проблеми довіри і шахрайства в економічному житті, а потім скористаюся дихотомією «ринки -

ієрархії», щоб показати можливості поняття укоріненості для аналізу цього пимтання.

Укоріненість, довіра і шахрайство в економічному житті

Починаючи приблизно з 1970 р. економісти з неослабним інтересом звертаються до раніше ігнорованих проблем довіри і шахрайства. Олівер Вільямсон відзначив, що реальні економічні актори не тільки переслідують свій егоїстичний інтерес, їм властивий також і «опортунізм» - «задоволення інтересу непорядними засобами; агенти, здатні вміло прикидатися, здійснюють трансакції з більшою вигодою для себе. Економічна людина ..., таким чином, - більш складна і менш прямолінійна істота, ніж це передбачається в гіпотезі про переслідування нею свого егоїстичного інтересу» [Williamson, 1975].

Це вказує на одну особливість сучасної економічної теорії: вона виходить з того, що індивід переслідує економічні інтереси відносно джентльменськими способами. Ця концепція знову піднімає гоббсівське питання про те, як люди переслідують власні інтереси переважно без насильства і обману. Адже в самому значенні «егоїстичного інтересу» - і це було очевидно для Гоббса – немає нічого, що виключало б застосування сили або обману.

Життєздатність цього посилання частково зобов'язане дії на саморегулюючому ринку конкуренції, яка, мабуть, пригнічує силу і обман. Однак ця ідея також укорінена і в інтелектуальній історії дисципліни. У роботі «Пристрасті і інтереси» Альберт Хіршман показує, що важливий напрям інтелектуальної історії періоду від «Левіафана» до «Багатства народів» полягав у розгляді гоббсівської проблеми порядку через міркування про те, що одні людські мотиви тримають під контролем інші, і, зокрема, дотримання власних економічних інтересів – це, як правило, не прояв неприборканої «пристрасті», а цивілізоване, спокійне заняття. Хоча і не знайшовши явного визнання, ця ідея набула широкого розповсюдження, що наочно показує, як недо- і пересоціалізовані концепції взаємодоповнюють одна одну: відокремлені актори, що діють на конкурентних

ринках, настільки ретельно інтеріоризують нормативні стандарти поведінки, що в результаті гарантують порядок при здійсненні трансакцій.

Останнім часом це переконання дещо похитнулося під впливом все більшої уваги до аналізу на мікрорівні недосконалих конкурентних ринків, що характеризуються невеликою кількістю учасників, неокупними витратами і «специфічними вкладеннями людського капіталу» [specific human capital investments]. В таких ситуаціях не можна сподіватися на те, що дисципліна, яка нібито має місце на конкурентних ринках, утримає їх учасників від обману. Таким чином, ми знову повертаємося до класичної проблеми: чому повсякденне економічне життя не переповнена проявами недовіри і шахрайства.

В економічній літературі мені бачаться дві фундаментальні відповіді на це питання, і я стверджую, що одна з них передбачає недосоціалізовану, а інша – пересосоціалізовану концепції людської дії. Міркування в недосоціалізованому стилі властиві, головним чином, новій інституціональній економіці – не надто чітко визначеній спільноті економістів, зацікавлених в поясненні соціальних інститутів з неокласичних позицій [Furubotn and Pejovich, 1972; Alchian and Demetz, 1973; Lazea, 1979; Rosen, 1982; Williamson, 1975, 1979, 1981; Williamson and Ouchi, 1981]. В цілому, всі представники цього напрямку вважають, що соціальні інститути та утворення [arrangements], які раніше вважалися випадковим результатом дії правових, історичних, соціальних і політичних сил, правильніше розглядати як спосіб ефективного вирішення певних економічних проблем. Ці міркування близькі до структурно-функціоналістської соціології 1940-1960 рр., і значна їх частина не витримує перевірки функціоналістськими аргументами, запропонованими Робертом Мертоном в 1947 р. Візьмемо, приміром, твердження Ендрю Шоттера про те, що для розуміння того чи іншого спостережуваного нами економічного інституту потрібно тільки, щоб ми «вирахували еволюційну проблему, завдяки якій відбувся його розвиток. Для вирішення будь-якої еволюційної економічної проблеми необхідний свій соціальний інститут» [Schotter, 1981].

Виходить, що шахрайства вдається уникнути тому, що наявність розумних інституціональних утворень робить його занадто дорогим. І самі ці утворення, які,

як вважалося раніше, не виконують ніякої економічної функції, сьогодні розглядаються як щось, що виникло спеціально, щоб перешкоджати шахрайству. Зауважимо, однак, що вони не породжують довіру, а є натомість її функціональним субститутом. У числі утворень такого роду – складні явні і неявні (приховані) контракти [explicit and implicit contracts] [Okun, 1981]. Вони включають, зокрема, затримку компенсаційних виплат і примусовий вихід на пенсію, які, як вважається, послаблюють прагнення «ухилитися» від роботи [shirking] або поширювати секретну інформацію [Lazear 1979; Pakes and Nitzan 1982]), а також владні структури, що перешкоджають появі опортунізму шляхом вирішення спірних питань в наказовому порядку [Williamson 1975]. Недосоціалізованість цих концепцій полягає в тому, що вони не враховують міру, в якій розвитку шахрайства перешкоджають міжособистісні відносини і пов'язані з ними зобов'язання, а не одні лише інституційні утворення. Підміна цих утворень довірою по суті веде до гоббсівської ситуації, коли у будь-якого раціонального індивіда є той чи інший стимул шукати розумні шляхи обійти ці утворення. І важко уявити, що повсякденне економічне життя не наповниться ще більш майстерними спробами обману.

На думку інших економістів, ми *повинні* допустити, що якась міра довіри все ж має місце, - адже самі лише інституційні утворення не можуть стримувати насильство або обман. Проте, джерело довіри тут як і раніше незрозуміле, і часто його пояснюють існуванням якоїсь «узагальненої моралі» [generalized morality]. Наприклад, Кеннет Ерроу вважає, що «в ході своєї еволюції суспільство виробило негласні угоди щодо певної поваги до інших [людям], і ці угоди виявилися життєво важливими для суспільства або, принаймні, суттєво вплинули на ефективність його роботи [Arrow, 1974; Akerlof, 1983].

Сьогодні навряд чи хтось засумнівається в існуванні такої узагальненої моралі. Якби її не було, ви не ризикнули б дати службовцеві на автозаправній станції банкноту в двадцять доларів, купивши бензин на п'ять. Однак ця концепція пересоціалізована, бо передбачає загальну автоматичну реакцію, хоча моральна чинність в економічному житті навряд чи автоматична і універсальна (як це добре

відомо у випадку з автозаправкою, де вимагають точної решти після настання темряви).

Розглянемо ситуацію, коли узагальнена мораль, мабуть, насправді має місце: уявімо (треба сказати, не без труднощів) економічну людину, яка, всупереч будь-якій економічній раціональності, залишає чайові в придорожньому ресторані далеко від дому. Подібна трансакція дещо незвична з трьох причин: 1) її учасники не зустрічалися раніше; 2) навряд чи вони зустрінуться знову; 3) інформація про дії хоча б одного з них навряд чи дійде до кого-небудь, з ким їм доведеться мати справу в майбутньому. Я стверджую, що тільки в таких ситуаціях відсутність сили і обману можна пояснити існуванням узагальненої моралі. І навіть тут її ефективність легко поставити під сумнів – варто лише уявити ситуацію, пов'язану з високими витратами для її учасників.

У концепції укоріненості натомість підкреслюється роль конкретних міжособистісних відносин і їх структур (або «мереж») при формуванні довіри і стримуванні шахрайства. Не секрет, що люди вважають за краще мати справу з індивідами, чия репутація їм відома. Це означає, що небагато готових покластися на дію узагальненої моралі або інституційних утворень як захист проти безчесності. Економісти дійсно показали, що одним із стимулів до уникнення обману є загроза зашкодити своїй репутації. Однак це – недосоціалізоване розуміння репутації: вона постає як узагальнений товар, співвідношення реальних спроб обману з можливостями їх здійснення. На практиці ж ми задовольняємося подібною узагальненою інформацією, тільки якщо немає нічого кращого. А зазвичай ми прагнемо отримати більш повну інформацію. Слова знайомого, якому ми довіряємо, про те, що він мав справу з таким-то індивідом і той справді не підвів, набагато надійніші від простого твердження про те, що на такого-то, кажуть, можна покластися. Ще краще, якщо інформація ґрунтується на власному досвіді взаємодії з цією людиною в минулому. Така інформація краща з чотирьох причин: 1) вона дешева; 2) власній інформації ми довіряємо найбільше – вона найповніша, найдокладніша, найточніша; 3) індивіди, з якими у нас склалися тривалі відносини, зацікавлені в тому, щоб ми їм довіряли, бо це дозволяє розраховувати на трансакції

і в майбутньому; 4) і відволікаючись від чисто економічних мотивів: тривалі економічні відносини часто наповнюються соціальним змістом, що передбачає особливо сильні очікування довіри і утримання від опортунізму. Нам ніколи не прийде в голову засумніватися в останньому твердженні в разі більш тісних відносин, які роблять поведінку більш передбачуваною і, отже, більш вільною від побоювань, які ускладнюють спілкування між незнайомцями. Вдумайтеся, наприклад, чому під час пожежі в театрі всі в паніці біжать до дверей, що призводить до настільки сумних наслідків. Аналітики колективної поведінки довгий час вважали це прототипом ірраціональної поведінки. Однак Роджер Браун показує, що, по суті, це та ж ситуація, що і в дилемі ув'язненого з n -числом учасників [n -person prisoner's dilemma] [Brown, 1965]. Насправді кожен прямуючий до дверей діє абсолютно раціонально – адже навіть якщо він розуміє, що краще було б усім піти спокійно і по черзі, у нього немає гарантії, що інші вчинять саме так. Однак, зверніть увагу, в 11-годинних новинах ви ніколи не почувете, що під час пожежі в такому-то будинку члени сім'ї в паніці давили одне одного. У родині не існує дилеми ув'язненого, тому що кожен упевнений, що на інших можна покластися.

Очевидно, що в ділових стосунках ступінь довіри може відрізнятись набагато сильніше. Однак дилеми ув'язненого тут тим не менш вдається уникнути через існування особистих відносин. І ця сила є властивістю не самих учасників трансакції, а конкретних відносин між ними. Стандартний економічний аналіз ігнорує ідентичність і минулі відносини індивідів – учасників трансакції, проте раціональні індивіди вчиняють інакше, покладаючись на своє знання цих відносин. Вони зацікавлені в певній загальній репутації менше, ніж в тому, чи можна очікувати від конкретного індивіда чесності у веденні справи саме з ними. І в значній мірі ця позиція заснована на тому, чи був у учасників трансакції або їх знайомих задовільний минулий досвід угод з цим індивідом. Дана модель простежується навіть у ситуаціях, які, на перший погляд, нагадують класичну торгівлю [higgling] в умовах конкурентного ринку, схожу на описаний Кліффордом Гірцем марокканський базар [Geertz, 1979].

До сих пір я говорив про те, що довіра в господарському житті породжується не стільки інституційними утвореннями або узагальненою мораллю, скільки соціальними відносинами. Але тим самим я ризикую просто замінити один різновид оптимістичного функціоналізму іншим, - тим, де структурою, яка виконує функцію підтримки порядку, є мережі відносин, а не мораль або інституціональні утворення. Подібної небезпеки можна уникнути двома шляхами.

По-перше, можна визнати, що в якості вирішення проблеми порядку концепція укоріненості носить менш загальний характер, ніж будь-яке інше її рішення, оскільки мережі соціальних відносин пронизують різні сектори господарського життя нерівномірно і в різній мірі. Тим самим вони залишають відкритим шлях недовіри, опортунізму і безладу, які при такому підході ніколи не зникають повністю.

По-друге, можна наполягати на тому, що хоча соціальні відносини часто насправді є необхідною умовою виникнення довіри і довірчої поведінки, проте вони їх не гарантують і *можуть навіть породжувати ситуації шахрайства* і конфлікту, причому більшого масштабу, ніж ті, що виникли б за відсутності соціальних відносин. Для цього є три причини.

1. Довіра, породжена особистими відносинами, самим своїм існуванням відкриває величезні можливості для шахрайства. Усім відомо, що в особистих відносинах «ми завжди робимо боляче тому, кого любимо»; що довіра людини до нас ставить її в ситуацію набагато більш вразливу, ніж якби ми були сторонніми людьми. (Повертаючись до проблеми ув'язненого: знання того, що спільник напевно стане заперечувати свою участь у злочині, є для нас додатковим раціональним мотивом зізнатися в ньому; при цьому особисті відносини, в умовах яких цієї дилеми не існує, можуть бути менш симетричними, ніж це вважає обманута сторона).

Схожий елементарний факт соціального життя лежить в основі зловживання «довірою» [«confidence» rackets], яке часом використовується для симулювання певних, часом тривалих відносин з прихованими намірами. У діловому світі деякі злочини (наприклад, розтрата) просто неможливі там, де попередньо не були

збудовані довірчі відносини, які і дали можливість маніпулювати рахунками. Чим повніша довіра, тим більшу вигоду приносить шахрайство. Те, що такі випадки – статистично рідкісне явище, пояснюється силою особистих відносин і вірою в репутацію; навпаки, те, що вони все ж мають місце, причому досить регулярно, показує межі впливу цієї сили.

2. До сили і обману найбільш ефективно вдаються групи людей. Структура цих груп вимагає певного рівня внутрішньої довіри (наприклад, існує так звана злодійська честь), яка, як правило, впливає з раніше сформованих відносин. Складні схеми хабарів [kickbacks] і підтасовок [bid rigging] навряд чи можливі для індивідів, які діють поодиноці. І коли така операція отримує розголос, дивуєшся, як вдавалося тримати її в таємниці, з огляду на велику кількість посвячених в неї осіб. Зусилля органів охорони правопорядку спрямовані на пошук можливості проникнення в мережу шахраїв – тобто на пошук індивіда, чиє визнання потягне за собою визнання інших, які, в свою чергу, вкажуть на наступних, поки, за принципом снігової кулі, це не дозволить розкрити повну картину шахрайства.

Таким чином, особисті відносини можуть породити і величезну довіру, і нечуване шахрайство. Йорам Бен-Порат, підтримуючи функціоналістський стиль нової інституціональної економіки, звертає увагу на позитивну сторону цього явища. Він зазначає, що «тривалість відносин може викликати з боку хитрих, егоїстичних і навіть безпринципних індивідів поведінку, яку в іншому випадку можна було б інтерпретувати як нерозумну або чисто альтруїстичну. На торгах діамантами коштовне каміння переходить від одного власника до іншого, а угода скріплюється лише рукоштовпанням» [Ben-Porath, 1980]. Продовжуючи цю позитивну лінію, я міг би додати, що така трансакція можлива зокрема тому, що вона не відокремлена від інших трансакцій, а укорінена в співтоваристві торговців діамантами, тісно пов'язаних між собою і пильно спостерігаючих за поведінкою один одного. Так само як інші щільні мережі акторів, вони продукують чітко визначені стандарти поведінки, які легко контролюються стрімким поширенням інформації про випадки шахрайства. Однак такий рівень довіри породжує серйозні

спокуси, і та ж торгівля діамантами не раз виявлялася жертвою крадіжки, скоєної людьми свого кола. [...]

3. Ступінь безладу, що викликається силою і обманом, багато в чому залежить від того, як структурована мережа соціальних відносин. Гоббс переоцінив міру безладу, що виникає в розглянутому ним атомізованому природному стані, коли за відсутності тривалих соціальних відносин можна очікувати виникнення тільки розрізнених конфліктів на рівні пар учасників. Більш серйозний і масштабний безлад можливий в разі створення коаліцій ворогуючими сторонами і певних попередніх відносин між ними. Як правило, ми не ведемо мову про «війну», поки в результаті різного роду коаліцій актори не розділяться на два табори. Це відбувається тільки тоді, коли міжгрупові зв'язки недостатньо сильні, і у акторів, пов'язаних з основними протиборчими сторонами, відсутній виражений інтерес в попередженні конфлікту. Те ж стосується і ділового світу: конфлікти тут відносно рідкісні, проте можливі, якщо одна зі сторін закличе в союзники достатню кількість інших фірм. Часом так і відбувається в разі спроб захоплення компанії або, навпаки, прагнення не допустити захоплення.

Зрозуміло, безлад і шахрайство мають місце і при відсутності соціальних відносин. Їх можливість викладена в моєму попередньому твердженні про те, що наявність соціальних відносин перешкоджає розвитку шахрайства. Однак поширеність шахрайства у повністю атомізованій соціальній ситуації дуже невелика, це лише епізодичні, не пов'язані між собою, незначні випадки. Поставлена Гоббсом проблема справді не проста, однак, намагаючись вирішити її за допомогою пом'якшуючого впливу соціальної структури, ми тим самим припускаємо також і можливість порушень більшого характеру, ніж ті, що трапляються в «природному стані».

Отже, в своєму аналізі конкретних моделей соціальних відносин при вивченні проблеми довіри і порядку в економічному житті концепція укоріненості виявляється приблизно посередині між пересоціалізованим підходом, який передбачає існування узагальненої моралі, і недосоціалізованим підходом, що вказує на безликі, інституційні утворення. На відміну від обох альтернатив (а також

і від гоббсівської позиції) тут не робляться прогнози узагальнюючого (і, отже, малоймовірного) характеру щодо універсального порядку або безладу. Просто дана концепція виходить з того, що цікавлячі нас явища будуть визначатися конкретними характеристиками соціальної структури. [...]

Грановеттер М. Экономическое действие и социальная структура: проблема укорененности (Пер. М.С.Добряковой) // Экономическая социология: электронный журнал. – Том 3, № 3, ноябрь 2002. – С.18-26. – www.ecsoc.msses.ru – переклад з рос.Л.Й.Гуменюк

Питання до тексту

1. Що автор розуміє під укоріненістю?
2. В чому полягають пере- і недосоціалізовані концепції людської дії в соціології та економічній теорії?
3. Чому «соціальна атомізація є передумовою досконалої конкуренції»?
4. Як взаємопов'язані укоріненість, довіра і шахрайство в економічному житті?
5. Коли довіра і довірча поведінка можуть породжувати ситуації шахрайства?
Приведіть приклади

В. Зомбарт

БУРЖУА

Сучасна економічна людина

Що змінилося в господарському способі мислення протягом останнього століття? Що характеризує капіталістичний дух наших днів, який є висококапіталістичним, і відрізняє його від того, який ми знайшли у буржуа старого стилю?

Раніше, ніж я спробую дати відповідь на це питання, ми повинні визнати, що на сьогодні існує аж ніяк не один тип підприємця, а навпаки, як і в період раннього капіталізму, в різних капіталістичних підприємців панує досить різний дух, і ми, отже, повинні спочатку навчитися розрізняти великі групи підприємців, з яких

кожна представляє собою особливий тип. Серед них ми, перш за все, натикаємося на старих знайомих, з якими ми вже зустрічалися в колишні часи капіталізму: це розбійник, землевласник, бюрократ, спекулянт, купець, мануфактурист, як нас легко може переконати безпосередня очевидність. Тут ми ще дихаємо повітрям старого землеволодіння. [...]

Відносини залежності, ієрархічна будова персоналу, дещо важковагова ділова поведінка – ось окремі з рис в картині таких підприємств, керівники яких нагадують нам старих землевласницько-капіталістичних підприємців.

А хіба ми не зустрічаємо численних підприємців, які здаються нам швидше бюрократами, ніж купцями або торговцями? Коректні у своїй діяльності, педантичні в розпорядку їхньої роботи, точно розмірені в своїх рішеннях, з великими здібностями до організації, без сильної схильності лізти напролом, чудові чиновники для управління, які сьогодні є бургомістрами величезного міста, а завтра стануть на чолі великого банку, сьогодні ще керують окремими відомством в міністерстві, а завтра візьмуть на себе керівництво синдикатом. Ми вже не говоримо про директорів державних та міських заводів і напівгромадських підприємств, які в наш час набувають все більшого значення. [...]

Є, однак, одне явище, яке зустрічається тим частіше, чим більше розповсюджуються наші підприємства, і яке найчастіше спостерігається в Сполучених Штатах, – це те, що можна було б назвати *великим підприємцем*, оскільки надпідприємець звучить все-таки занадто гидко. Великі підприємці – це люди, які поєднують в собі різні, зазвичай неспівпадаючі підприємницькі типи, які одночасно є розбійниками і спритними калькуляторами, феодалами і спекулянтами, як ми це можемо помітити у магнатів американських трестів великого масштабу.

Таке ж явище сьогоднішнього дня – *колективний підприємець*: це колегія капіталістичних підприємців, які в званні генеральних директорів стоять на чолі гігантських підприємств, кожен з яких окремо виконує особливі функції, які тільки в сукупності складають цілого або великого підприємця. Згадайте організації, які володіють нашими великими електричними підприємствами, нашими рудниками, нашими гарматними заводами.

Отже, перед нами постає досить строката картина сучасного підприємництва в його різних типах. І все ж і для наших часів, так само як і для добрих старих часів, у всіх цих різних представниках сучасної економічної людини можна знайти загальні риси і мати право говорити про *один дух*, який панує над усіма ними. Звичайно, в дуже різній мірі, з абсолютно різними відтінками, але цей дух так само матиме значення *високо капіталістичного*, як і ми в наших колишніх спостереженнях знайшли особливий дух ранньокапіталістичної епохи. Як же виглядає цей високо капіталістичний дух? Які загальні риси ми спостерігаємо в духовній структурі сучасної економічної людини? Я думаю, насамперед, ми повинні визначити:

1. Який ідеал, які центральні життєві цінності, на які сучасна економічна людина орієнтується. І тут ми зразу ж натикаємося на дивні зрушення у ставленні людини до особистих цінностей в більш вузькому сенсі, зрушення, які, я вважаю, набули вирішального значення для всієї стратегії життя. Я розумію той факт, що *жива людина з її щастям і горем, з її потребами і вимогами* витіснена з центру кола інтересів, і її місце зайняли дві абстракції: *нажива і справа*. Людина, отже, перестала бути тим, чим вона залишалась до кінця ранньокапіталістичної епохи, – мірою всіх речей. Прагнення господарюючих суб'єктів, навпаки, спрямоване на максимально високу наживу і якнайбільше процвітання справи: *дві речі*, які, як ми зараз побачимо, перебувають в тісному нерозривному зв'язку між собою. Їхнє відношення одна до одної полягає в тому, що підприємці бажають процвітання своєї справи і змушені прагнути наживи (навіть якщо вони свідомо і не ставили її собі за мету).[...]

Але ми повинні погодитись з тим, що процвітання "справи" тобто капіталістичного підприємства, яке завжди починається з грошової суми і завжди нею закінчується, пов'язане з *отриманням чистого прибутку*. Успіх справи може, очевидно, означати тільки господарство з *прибутком*. Без прибутку немає процвітання справи. Фабрика може виготовляти найдорожчі або найдешевші продукти, якість її продуктів може принести їй світову славу, але *якщо вона тривалий час працює з несприятливим балансом, вона в капіталістичному сенсі – невдале підприємство*. Якщо це утворення, на процвітання якого спрямовані всі

думки і прагнення, якщо капіталістичне підприємство повинно рости і цвісти, воно повинно давати прибуток: *процвітати – значить приносити дохід*.

Ось що я мав на увазі, коли щойно сказав, що підприємець хоче процвітання своєї справи і повинен бажати наживи. У постановці такої мети – і в цьому вся особливість – кінцева точка прагнень підприємця відсувається в *нескінченність*. Для наживи, як і для процвітання якої-небудь справи, немає ніяких природних меж, які, наприклад, встановлювало перед кожним господарством "займане в суспільстві становище" особи. *Ні в якому, хоча б найдальшому, пункті загальний дохід не може зрости так високо, щоб можна було сказати: досить*. І якщо на якомусь етапі розвитку розширення справи більше не сприяло б посиленню його процвітання, то всебічність сучасного підприємництва подбає про те, щоб до однієї справи приєдналась друга і третя. Внаслідок цього ми можемо в наш час спостерігати як тенденцію, притаманну перебуваючому на вершині успіху підприємця, не тільки прагнення до експансії однієї справи, але щоразу настільки ж сильне прагнення до започаткування нових справ.

Аналізуючи прагнення сучасного підприємця, ми завжди натрапляємо на свого роду технічний примус. Часто він не хоче йти далі своїм шляхом, але він повинен хотіти. Про це свідчать численні заяви відомих людей.[...] Для більшості підприємців щось інше, окрім цього (для зовнішнього спостерігача абсолютно безглузлого) прагнення до експансії, мабуть, навіть в голову не приходить. Якщо їх запитаєш: чому, власне, повинні служити всі ці прагнення? – то вони з подивом подивляться на того, хто запитує і дещо роздратовано дадуть відповідь: *адже це саме собою зрозуміло, це ж необхідно для процвітання господарського життя, цього вимагає господарський прогрес*.

Якщо досліджувати, що ж за асоціація ідей може ховатися під цими, здебільшого в досить загальній формі висловлюваними і досить стереотипними зворотами, то знаходиш, що вони під "господарським підйомом" або "прогресом" розуміють розширення того, що можна назвати господарським апаратом, тобто наче сукупність або сутність змісту всієї підприємницької діяльності: *посилення виробництва – випуск все більшої кількості товарів за найдешевшими цінами –*

колосальні цифри збуту – колосальні цифри обороту – найшвидший транспорт благ, людей і новин.

[...]...Якщо почати на власний страх аналізувати психіку сучасної економічної людини, то в своїх дослідженнях натикаєшся на ... дитину. Насправді, мені видається, що душевна структура сучасного підприємця так само, як і все більш проникаючої його духом сучасної людини взагалі, найкраще стає нам зрозумілою, якщо перенестися в світ уявлень і *оцінок* дитини і усвідомити, що спонукальні мотиви діяльності у наших наче б то найбільших підприємців і у всіх істинно сучасних людей ті ж самі, що і у дитини. Останні оцінки у цих людей є незвичайним зведенням всіх духовних процесів до їх найпростіших елементів, повним спрощенням душевних явищ, що є свого роду поверненням до простих станів дитячої душі. Я хочу обґрунтувати цю точку зору. Дитина має **чотири елементарних комплекси цінностей**, чотири "ідеали", які панують над її життям:

- *чуттєва величина*, втілена в дорослій людині і далі у велетні;
- *швидкий рух*: в швидкому бігові, в пусканні дзиги, в кружлянні на каруселі здійснюється для неї цей ідеал;
- *нове*: він кидає іграшку, щоб схопити іншу, починає справу, щоб залишити її незавершеною, тому що її приваблює інше заняття;
- *почуття могутності*: вона вириває ніжки у мухи, змушує собаку показувати її уміння "апортувати" (ще й ще раз), пускає змія в повітря.

Ці – і, якщо ми точно перевіримо, *тільки ці* – ідеали дитини і закладені в основу усіх специфічних сучасних уявлень про цінності. А саме:

1. *Кількісна оцінка*. У центрі будь-якого інтересу нині знаходиться – в цьому не може бути ніякого сумніву – *захоплення будь-якою вимірною і вагомою величиною*. [...] Хто звик оцінювати тільки кількість певного явища, той буде схильний порівнювати між собою два явища, щоб виміряти одне іншим і приписати більшому найвищу цінність. Якщо одне з двох явищ за певний проміжок часу стає більшим від іншого, то ми називаємо це "мати успіх". [...]

Отже, схильність до вимірюваних величин має, як необхідно супроводжуюче явище, високу оцінку успіху. Сучасна ділова людина теж оцінюється за своїм успіхом. А мати успіх завжди означає: *випередити інших, стати більше, зробити більше, мати більше, ніж інші: бути "великим"*. У прагненні до успіху міститься, отже, той самий момент нескінченності, що і в прагненні до наживи: обидва доповнюють один одного.[...]

2. *Швидкість* якоїсь події, чогось започаткованого цікавить сучасну людину майже так само, як і *масовий характер*. Їхати в автомобілі "зі швидкістю 100 кілометрів" – якраз це видається з сучасної точки зору вищим ідеалом. Вся манія величини і вся манія швидкості нашого часу знаходять собі вираз в цьому понятті рекорду. [...]

3. *Нове* збуджує цікавість людей нашого часу, тому що воно нове. Особливо захоплює, якщо це явище "ще ніколи не відбувалось". Ми називаємо враження, здійснюване на людей повідомленням нового, а ще краще "небувалою" *сенсацією*. [...]

4. *Позив до могутності*, який я б позначив як четверту ознаку сучасного духу, – це радість від того, що маєш можливість показати свою перевагу над іншими. Це, в кінцевому рахунку, усвідомлення слабкості, внаслідок чого це почуття і становить, як ми бачили, важливу частину дитячого світу цінностей. Людина істинної внутрішньої і природної величі ніколи не припише зовнішній могутності особливо високої цінності. [...] Істинно велике покоління, яке працює над вирішенням глибоких проблем людської душі, не відчуватиме себе великим від того, що йому вдалося кілька технічних винаходів. Воно буде нехтувати такого роду зовнішньою могутністю. А наша епоха, позбавлена будь-якої істинної величі, тішиться, як дитя, саме цією могутністю і переоцінює тих, хто нею володіє. Внаслідок цього сьогодні найвище стоять, на думку маси, винахідники і мільйонери.

II. Діяльність. За видами діяльність сучасного капіталістичного підприємця в її основних рисах залишилась такою ж, як і раніше, – він повинен завойовувати, організовувати, вести переговори, спекулювати і калькулювати. Однак все ж у

видимому характері його діяльності можуть бути вказані зміни, які відбуваються через зміну участі різних окремих її проявів в сукупній діяльності. Можливо, що у підприємця, який прагне зробити свою справу, всі ці ідеали носяться перед очима більш ясно або більш розпливчасто. [...]

В наш час, очевидно, набуває все більшого і більшого значення в загальній діяльності підприємця функція "*торговця*" – якщо ми, як і вище, вживатимемо це слово в значенні людини, яка веде переговори. Ділові успіхи все більше залежать від потужної сили навіювання і вмілості, з якою укладаються численні договори. Вузли все більше доводиться розв'язувати, і їх не можна так часто розрубувати, як раніше.

Потім все більш важливою для підприємця стала вміла *спекуляція*, під якою я тут розумію вчинення біржових операцій. Сучасне підприємство все більше втягується в біржову спекуляцію. [...]

Калькуляція стає все більш витонченою і – як внаслідок її удосконалення, так і внаслідок розширення її обсягу – все більш важкою.

Нарешті, поки ще не з'явився то функціональний розподіл, про який була мова вище, діяльність сучасного підприємця стає все більш багатосторонньою, саме в тій мірі, як розширюється "*комбіноване*" з усіх галузей господарського життя підприємство.

Але вирішально новим в діяльності сучасної економічної людини є все-таки зміна, пов'язана з розмірами її діяльності. [...]

III. *Ділові принципи*, природно, відповідно до того зрушення, якого зазнала мета господарства, також змінилися. Нині господарська поведінка сучасного підприємця підпорядковується переважно такими правилами:

а) вся діяльність загалом підпорядковується найвищій, по можливості *абсолютній раціоналізації*. Ця раціоналізація з давніх пір була складовою частиною капіталістичного духу, як ми це встановили в ході цього дослідження. Вона здавна виражалася в планомірності, доцільності ведення господарства. Але те, що відрізняє в цьому відношенні сучасний капіталістичний дух від ранньокапіталістичного, - це суворе, послідовне, безумовне застосування раціональних ділових принципів у всіх

областях. Останні залишки традиціоналізму знищені. Сучасну економічну людину (якою вона завжди в найбільш чистому вигляді проявляється в американському підприємцеві) надихає воля до єдино раціонального облаштування господарства, і вона має рішуче здійснити цю волю, а отже, застосувати любий найдосконаліший метод, чи то метод комерційної організації, чи бухгалтерії, чи виробничої техніки, *тому що він найраціональніший*, що, природно, з іншого боку, означає, що вона, не соромлячись і не поступаючись перед труднощами, *залишить старий метод в той момент, коли дізнається про існування кращого*;

б) господарство зорієнтоване на *чисте виробництво благ для обміну*. Оскільки висота досягнутого прибутку є єдиною розумною метою капіталістичного підприємства, то вирішальне значення щодо напряму виробництва благ мають *не сорт і доброякісність* виготовлених продуктів, а виключно їх здатність до збуту. *Чим* досягається найбільша виручка, зрозуміло, байдуже. Звідси байдужість сучасного підприємця як щодо виробництва низькосортних товарів, так і щодо фабрикації сурогатів. Якщо більший прибуток досягається гіршими чобітьми, ніж хорошими, то виготовляти хороші чоботи означало б згрішити проти *духу святого капіталізму*. [...]

Це конвульсійне прагнення до розширення області збуту і збільшення кількості збуту (що є найпотужнішою рушійною силою в сучасному капіталістичному механізмі) створює надалі низку ділових принципів, спрямованих на досягнення однієї мети – *спонукати публіку купувати*. Я назву найважливіші з них:

в) *покупця відшуковують і нападають на нього*, якщо так можна сказати; принцип, який так природно властивий усьому сучасному стану справ, і як ми бачили – був далеким для ранньокapіталістичного ведення справ. Мета, яку сьогодні переслідують, – це викликати в покупців: 1) увагу, 2) бажання придбати. Перше досягається тим, що їм якомога голосніше кричать у вуха або можливо більш яскравими фарбами б'ють в очі. Другого намагаються досягти тим, що прагнуть вселити покупцям переконання в незвичайній доброякісності або незвичайній вигідності ціни товару. Зайве вказувати, що засобом для досягнення

цієї мети є реклама. Зайве поширюватися також і про те, що переслідування цієї мети має знищити будь-яке почуття благопристойності, смаку, порядності й гідності.

Те, що сучасна реклама, в кінцевому рахунку, в естетичному відношенні огидна, а в моральному – безсоромна, це сьогодні – надто зрозумілий факт, щоб його доводилося підкріплювати хоча б одним словом доказу. Без сумніву, тут також не місце розмірковувати про позитивні чи негативні цінності реклами. Слід лише вказати на неї як на характерну рису в загальній картині сучасного господарювання;

г) до *найвищого можливого здешевлення виробництва і збуту* прагнуть для того, щоб привернути публіку дійсними вигодами. Це прагнення веде до численних властивих нашому господарському життю пристосувань і звичаїв, перераховувати які тут також не місце, оскільки у нас йдеться тільки про те, щоб з'ясувати принципи господарювання. Ми бачили, як весь ранньокапіталістичний господарський спосіб мислення не був налаштований на дешеві ціни, як в ньому діяло правило: на небагатьох справах багато заробити. На противагу цьому сьогодні виставляється інша мета: на багатьох справах потроху заробити, що виражається в керівному правилі, яке панує у нинішньому господарському житті в усіх галузях: великий оборот – мала користь;

д) *свободи ліктів* вимагають, щоб мати можливість безперешкодно досягати цілей, поставлених прагненням до наживи. У цій свободі ліктів зосереджена, *по-перше*, формальна свобода – мати можливість робити або не робити те, що вважають за необхідне в інтересах справи. Не хочуть ніякого обмеження ні правом, ні звичаєм; не хочуть ніякого відгородження інших господарюючих суб'єктів, але хочуть мати право вбити конкуренцією кожного, якщо того вимагає власний інтерес (зате відмовляються від захисту самих себе); не бажають, щоб держава або, наприклад, представництво робітників брало участь в укладанні договорів про умови праці. До всякої "пов'язаності" з колишнім часом відносяться з відразою. Лише вільний прояв власної сили повинен вирішувати господарський успіх.

По-друге (матеріально), у вимогу свободи ліктів закладена *ідея безкомпромісної абсолютної наживи*. З її пануванням визнається пріоритет

цінності наживи над усіма іншими цінностями. Ніяких зв'язків і сумнівів – моральних, естетичних, душевних – більше не існує. У цьому випадку ми говоримо: людина "безсоромна" у виборі засобів. [...]

IV. Міщанські чесноти. Що сталося з тими, кого ми вважали такими істотними складовими частинами в структурі капіталістичного духу? Чи має старанність, ощадливість, благополуччя – *industry, frugality, honesty* – ще й нині якесь значення для створення способу мислення капіталістичного підприємця? На це питання не слід занадто категорично відповідати ствердно, але й не заперечувати. Тому саме те становище, яке нині ці "чесноти" займають в загальній будові господарства, принципово інше, ніж яким воно було в ранньокапіталістичну епоху. Ці поняття, правда, перестали бути істотними і необхідними чеснотами капіталістичного підприємця; але цим вони аж ніяк не втратили свого значення для визначення характеру господарювання. Вони тільки вийшли зі сфери особистого прояву волі і стали речовими складовими частинами ділового механізму. Вони перестали бути якостями живих людей і стали замість цього об'єктивними принципами господарювання.

Це звучить дивно і потребує пояснення. Я викладу для кожної з названих чеснот окремо те, що я маю тут на увазі. В ті часи, коли відповідальні і вірні обов'язкові ділові люди вихваляли молодому поколінню *старанність* як вищу чесноту успішного підприємця, вони повинні були намагатися закласти в інстинктивне життя своїх учнів твердий фундамент обов'язків, повинні були намагатися викликати у кожного окремо шляхом напучування особисте спрямування волі. І якщо напучування приносило плоди, то старанна ділова людина відпрацьовувала свій урок шляхом сильного самоприборкання. Сучасна економічна людина доходить до своєї несамовитості зовсім іншими шляхами: вона втягується у вир господарських сил і несеться ним. Вона більше не культивує чеснот, а знаходиться під впливом примусу. Темп справи визначає собою її власний темп. Вона не може лінуватися так само, як робітник біля машини, тоді як людина з інструментом в руках сама вирішує, хоче вона бути старанною чи ні.

З ще більшою ясністю проявляється об'єктивізація "чесноти" *ощадливості*, оскільки тут приватне ведення господарства підприємця абсолютно відділяється від ведення господарства його підприємства. Це останнє підпорядковане нині принципу *ощадливості* в більшій мірі, ніж коли б то не було раніше. [...]

Нарешті, *комерційна "солідність"*. Хто сумнівається в тому, що "солідне" ведення справи ще й сьогодні – і сьогодні, можливо, більше, як ніколи, - є необхідною складовою частиною практики будь-якого великого підприємця? Але знову-таки поведінку підприємця як людини абсолютно відокремленої від поведінки підприємства. Правила "солідності" – це нині комплекс принципів, які повинні регулювати не особисту поведінку господарюючого суб'єкта, а зміну ділових відносин. "Солідний" комерсант може безумовно особисто бути низькою в моральному відношенні людиною; характеристика "солідності" відноситься виключно до аналізованого окремо від нього ведення справи. Воно наче відокремлене від особистої поведінки керівника справи і підпорядковується абсолютно особливим законам. Це солідна справа, кажемо ми: вона як така *має репутацію солідності, можливо, протягом ряду поколінь*. [...]

Це все, звичайно, дійсне тільки щодо великих підприємств. Для середнього і дрібного підприємця продовжує і нині мати значення те, що ми могли встановити для колишніх часів капіталізму. Тут міщанські чесноти ще й нині представляють складову частину властивостей характеру самого підприємця, тут вони, як особисті чесноти, все ще є необхідною передумовою господарського успіху. Але високо капіталістичний дух у своїй чистоті наявний все-таки тільки на великих підприємствах і в їх керівників.

Цими останніми міркуваннями я, проте, вже торкнувся проблеми, яку до сих пір залишав абсолютно осторонь, тому що я хочу обговорювати її в належній зв'язку, – проблеми, як і чому капіталістичний дух склався так, а не інакше: яким причинам він зобов'язаний своїм існуванням і своєю своєрідною формою, які сили діяли при його виникненні? Ця проблема містить питання про джерела капіталістичного духу, і відповідь на це питання намагається дати наступна книга цієї праці.

Зомбарт В. Сочинения. Том 1. Буржуа: к истории духовного развития современного экономического человека. – СПб.: Владимир Даль, 2005. – С. 247-253 (Серия «Civitas Terrena»). – переклад з рос. Л.Й.Гуменюк

Питання до тексту

1. Які риси характерні буржуа старого стилю? Поріняйте їх з характеристиками сучасного підприємця
2. Поясніть поняття «колективний підприємець»
3. Що автор розуміє під поняттям «високо капіталістичний дух»?
4. Які загальні риси виокремив В.Зомбарт в духовній структурі сучасної економічної людини?
5. Поясніть умовивід В.Зомбарта «Підприємці бажають процвітання своєї справи і змушені прагнути наживи (навіть якщо вони свідомо і не ставили її собі за мету)

Ю.Ф. Пачковський

ПІДПРИЄМНИЦТВО ЯК ПРЕДМЕТ СОЦІОПСИХОЛОГІЧНОГО ДОСЛІДЖЕННЯ (діяльнісно-поведінковий аспект)

На сучасному етапі підприємництво розглядається як необхідна умова економічного зростання, як дієвий засіб впливу на суспільні процеси, діяльність і поведінку людини. Підприємництво як соціально-економічне явище охоплює практично усі сфери життя суспільства, торкаючись його ідеології, культури, відносин, поглядів на шляхи подальшого розвитку соціальної системи. Значення підприємництва для суспільства є вагомим за умов трансформації взаємовідносин на принципах ринкової економіки, що обумовлює кардинальні зміни у світоглядних орієнтаціях, цінностях і психології людей.

Як показує досвід України, перехід до ринку, позбавлення залежності від тоталітарності, принципів командно-адміністративного управління – це тривалий процес, який пронизує усе суспільство. Не обминув цей процес і ставлення до розвитку підприємництва, з яким у масовій свідомості дуже часто пов'язуються різного роду упередження, недовіра, стереотипність мислення, осуд його окремих проявів. Окрім того, не дивлячись на значний прогрес у розумінні місця і призначення підприємництва, у сучасній науковій літературі саме поняття “підприємство” не є чітко визначеним. Основні причини у змістовній невизначеності даного поняття вбачаються у наступному: підприємство – це динамічне явище, що підлягає змінам, виявляючи свою специфіку на різних етапах розвитку соціальної та економічної систем; у підприємстві тісно переплітаються різноманітні економічні, соціологічні, психологічні, соціокультурні чинники (багатоаспектність підприємства), що зумовлює певні труднощі у розробці єдиного методологічного підходу у його трактуванні та дослідженні; підприємство є одночасно науковим і загальнозживаним поняттям (наприклад, у буденній практиці більш вживаними поняттями є “бізнес” або “справа”). Тим не менше, підприємство несе в собі великі потенційні можливості, які, насамперед, пов'язані з творчою природою людини, розкриття якої залежить від створення для її розвитку суспільством усіх належних політико-ідеологічних, соціально-економічних, соціокультурних і соціально-психологічних умов.

Підприємство в сучасних умовах вимагає особливих шляхів до свого дослідження та аналізу. Чим це зумовлено? По-перше, необхідністю врахування дії чинників різної природи та сили впливу при дослідженні конкретних проявів діяльності та поведінки підприємців. По-друге, багато нерозв'язаних проблем, пов'язаних із підприємством, передбачають залучення досягнень різних галузей наукового знання (економічного, соціологічного, психологічного тощо). Особливо це стосується дослідження розвитку підприємства в ретроспективі і перспективі, механізмів регулювання підприємницької поведінки, стилю життя і праці підприємців, організаційних основ діяльності та управління. По-третє, лише на шляху поєднання і взаємодії різних науково-методологічних підходів можлива

поява нового знання, здатного неупереджено і різнобічно підійти до розв'язання нагальних науково-практичних проблем підприємництва.

Широке коло формування проблем із загальної теорії підприємництва в силу його багатоаспектного характеру базується на різних теоретичних підходах. Зокрема, економічний підхід до аналізу функціональних проявів підприємництва знаходимо у працях Р.Кантильйона, А.Сміта, А.Маршалла, Ж.-Б.Сея, Дж.Кейнса, Ф. Найта, Л.Вікері, П.Друкера, Р.Кілстрома, Дж.Лаффонта, Дж.Тіммонса, Дж.Тропмана та ін. Соціолого-психологічному і соціокультурному аналізу підприємництва в реальних умовах розвинутої ринкової економіки присвячують свої наукові праці Дж. Годселл, Т.Кохран, Д.Мак-Клелланд, А.Мартінееллі, С.Ліпсет, Б.Хозелітц та ін. [...]

Стосовно *ризик*, то, з погляду історії, він є константою в інтерпретації підприємництва як специфічного різновиду людської діяльності. Поряд із переконанням, що ризик є необхідним атрибутом підприємницької діяльності, існує інша точка зору, згідно з якою підприємці – це люди, які ризикують помірковано (Р.Брокхауз), або взагалі не ризикують своїм власним фінансовим станом – це прерогатива інвестора. Підприємець ризикує лише часом, у крайньому випадку своєю репутацією. Вважається, що в сучасних умовах зменшується степінь ризику, а подекуди його взагалі нівелюють набуті підприємцем знання, додаткова інформація про конкуренцію і засоби необхідні для досягнення мети, оволодіння вміннями і навичками управлінської праці тощо. Крім того, висловлюється гіпотеза про кращу здатність підприємців делегувати або розподіляти функцію ризику іншим категоріям професійних працівників (М.Лоу).

Проте, на нашу думку, ризик є чи не найпоказовішою ознакою підприємництва, що зумовлює необхідність його подальшого соціопсихологічного дослідження: вивчення індивідуально-психологічних, особистісних рис, що мають регулятивний вплив на поведінку суб'єкта у різних за складністю ситуаціях ризику; систематизації чинників, здатних трансформувати ситуації невизначеності у ситуації ризику; пошуки оптимальних шляхів і засобів (методів, когнітивних стратегій, тактик поведінки), які б мінімізували наслідки ризику для суспільства;

аналізу можливостей індивідуального та групового суб'єктів економічної діяльності в оцінці ситуації ризику, а також особливостей прийняття рішень за таких обставин.

Поряд із ризиком, починаючи з робіт Й.Шумпетера та його послідовників, як характерну ознаку підприємництва визначають *інноваційну спрямованість* цього різновиду економічної діяльності. Підприємство з позицій інноваційності забезпечує вищий рівень розвитку продуктивних сил. Однак у суспільстві далеко неоднозначними є оцінки і ставлення до інноваційного процесу. Та й у середовищі самих підприємців не кожен підприємець здатний виконувати інноваційну функцію, що вимагає максимальну задіяність творчої компоненти, присутність якої є особливо необхідною на етапі розробки і впровадження новаторських ідей. Це насамперед інновації, що створюють нових користувачів і нові ринки. Такі інновації забезпечують ринкове лідерство і стосуються як передових технологій, так і досконаліших систем організаційного управління. У розвинутих країнах важливим джерелом інновацій стало *венчурне підприємництво*, що передбачає вкладення капіталу в реалізацію надзвичайно ризикованих проєктів, пов'язаних з використанням нового знання. Саме венчурне підприємництво забезпечує поширення нових технологій, швидке переозброєння і реструктуризацію виробництва на сучасній науково-технічній основі. Функціонування такого підприємництва значною мірою залежить від підтримки держави і відповідного економічного середовища. В Україні, за наявними даними, 80-90% запропонованих інноваційних ідей, як правило, відхиляється, тоді як у розвинутих країнах цей показник становить 30-50%.

Інноваційне підприємництво передбачає максимальне розкриття творчого потенціалу особистості або групового суб'єкта діяльності за умов реалізації новаторських ідей. Багато дослідників наголошують саме на цьому аспекті, визначаючи зміст підприємництва як діяльність, спрямовану на виявлення і задоволення нових потреб (Д.Рей), або ж, як створення нових підприємств, які не дублюють існуючих, а вносять елементи новизни (Р.Рамелт). Разом із тим, *творчий компонент* у підприємстві є необхідним, коли треба неупереджено підійти до розв'язання нагальних проблем, гнучко й неординарно відреагувати на ситуацію і

сформуванати новий алгоритм дій. Окрім того, від підприємців слід очікувати не лише створення чогось нового, що має певну вартість, а й цілеспрямованого розвитку своїх творчих здібностей з метою підвищення економічного та соціального потенціалу власного підприємства.

[...] Аналіз даної проблеми дозволив розглянути підприємницьку активність на *психічному, особистісному, поведінковому і соціальному* рівнях. Так, психічний рівень активності виявляє свою присутність на усіх етапах підприємництва, забезпечує необхідну енергетику і тонус дій підприємця. Особистісний рівень активності – це, перш за все, індивідуально-психологічні і професійні можливості підприємця у реалізації задумів. Поведінковий рівень забезпечує досягнення поставлених цілей за умов конкретної діяльності чи ситуації. В межах поведінкового рівня активності відбувається пошук підприємцем оптимального алгоритму дій, тактик і стратегій поведінки, які у кінцевому випадку повинні йому забезпечити успіх. Поведінковий рівень є індивідуальним для кожної людини. У зв'язку з цим висловлюється думка (К.Вернерід), що не існує чіткої межі між групами підприємців і непідприємців. Різниця між людьми існує в тому, як багато підприємницької (поведінкової) активності вони проявляють, в тому числі й підприємливості, що закладена у цій активності. У свою чергу, соціальний рівень активності визначає вміння підприємця будувати свою організацію, впливати на ринкові процеси і керувати як матеріально-фінансовими, так і людськими ресурсами.

Усебічний соціопсихологічний аналіз підприємницької активності, на наш погляд, повинен виходити з врахування:

- особистісних факторів підприємництва і спонукальних сил до нього;
- факторів зовнішнього середовища, що мають як безпосередній, так і опосередкований вплив на реалізацію підприємницької функції;
- взаємодії особистісних факторів і факторів середовища, що знаходить своє відображення в діяльнісно-поведінкових проявах підприємництва.

В умовах суспільства, що трансформується, особливо вагоме значення на процеси формування підприємницької активності мають середовищні фактори,

пов'язані з фоново-об'єктивними, зовнішньо детермінуючими умовами функціонування підприємництва. У своєму поєднанні вони формують *суспільні передумови* розвитку підприємництва. Визначаючи шляхи і форми його розвитку, вони закладають фундамент для існування підприємництва як ринкового інституту на рівні соціально-економічних, політичних, організаційно-правових, культурно-освітніх та технічних передумов.

Підприємництво з позицій соціокультурного аналізу, на наш погляд, охоплює три найбільш загальні складові: *підприємницьку культуру, підприємницьку ідеологію й цінності та національний характер*. Під підприємницькою культурою розуміємо певну сукупність норм та правил поведінки, якими керуються підприємці в процесі виробничо-господарської діяльності. Важливою складовою підприємницької культури є етика відносин у сфері бізнесу. Історично розвиток етичної компоненти відносин у сфері практичної діяльності пов'язується з розумінням місця праці в житті людини. Значний вплив на соціологічне розуміння етичної компоненти в економічному розвитку мала культурологічно-протестантська парадигма М.Вебера, яка спонукала подальші дослідження підприємництва і пошуки інших чинників (не лише теолого-аксеологічних), здатних впливати на економічний успіх. У результаті була сформульована теорія “культурної легітимності”, пояснююча відмінності економічного розвитку різних країн ступенем законності підприємництва (культурні норми та пов'язані з ними ролі очікування і соціальні санкції у змозі сприяти або перешкоджати підприємництву і новаціям). Сучасна етика підприємництва як частина загальної культури охоплює положення і судження, що регламентують відносини людей, дотичних до сфери бізнесу. Усю багатомірність взаємодій у цій сфері у дисертаційній роботі зведено і проаналізовано через систему таких пар взаємовідносин: “підприємець – найманий працівник”, “підприємець – споживач продукції, послуг”, “підприємець – підприємець”, “підприємець – інвестор (кредитор)”, “підприємець – довілля”, “підприємець – суспільство”.

Ідеологія підприємництва, зазвичай, визначає і регулює поведінку підприємця стосовно суспільства. Її зміст розкривається через розуміння в

суспільстві та ділових колах соціальної відповідальності підприємців. Довготривалі егоїстичні інтереси підприємництва, тобто забезпечення прибутків у майбутньому, вимагають альтруїстичної співпраці з державою і передбачають скерування частини прибутків на забезпечення екологічної безпеки, розвиток культури, підвищення освітнього рівня громадян, їхній соціальний захист тощо. В Україні розвиток підприємництва здійснюється, як правило, за традиційною схемою: підприємницький прибуток в основному скеровується на розвиток виробництва, власної справи і лише незначна його частина на суспільні потреби .

[...] В основу будь-якої ідеології закладена система цінностей. Процеси формування ціннісних систем, їхня інтеграція – опосередковані, а подекуди, визначаються психосоціальним складом спільнот, їхнім національним характером, світосприйняттям, розумінням свого власного місця і призначення світі. У даному контексті дослідження підприємництва одним із перших, хто звернувся до цієї проблематики, був В.Зомбарт, який, як представник історико-соціологічного напрямку, намагався відшукати особливий “дух”, що пронизував ту чи іншу господарську епоху і спричинився до розвитку економіки. Сучасні дослідники, спираючись на ідеї В.Зомбарта, у центр соціологічного аналізу підприємництва вкладають, зокрема, поняття “девіантності”, оскільки вважається, що девіантність підприємців обумовлена тим, що вони діють у ворожому соціальному середовищі, де домінують установки супроти інновацій. Інші соціологічні теорії наголошують на ролі соціальної солідарності (Е. Дюркгейм) у формуванні відносин і взаємодій усередині маргінальних груп. Вважається, що така група не є девіантною відносно більшої спільноти, оскільки користується власними інституціональними ресурсами (інформацією, капіталом, кредитом довіри) як джерелом конкурентної переваги для членів групи. Завдяки цьому члени таких груп у змозі компенсувати відсутність соціального визнання і заборону доступу до важливих соціальних статусів і комунікативних зв'язків. [...]

Низка теорій виводить здатність до підприємництва з певної комбінації психологічних рис, що властиві національній спільноті на певному етапі її розвитку. Глибинно психічне і його значення у формуванні національного

характеру знайшло своє подальше осмислення у концепції “соціетальної психіки” (О.Донченко). Виходячи з даної концепції, інституалізації підприємництва сприяють передусім такі ментальні властивості соціумів, як прагматичність, екстравертність, індивідуалізм, інтенціональність. Окрім зазначених психічних властивостей, на наш погляд, важливе місце в реалізації підприємницького потенціалу соціуму посідає така риса як “активність”. На противагу пасивності, активність несе в собі потенціал індивідуальної і суспільної енергії, вказує на наполегливість у подоланні труднощів.

Пачковський Ю.Ф. Підприємництво як предмет соціопсихологічного дослідження (діяльнісно- поведінковий аспект) : Дис... д-ра соціол. наук: 22.00.04 / Львівський національний ун-т ім. Івана Франка. — Л., 2003. — 427с.

Питання до тексту

1. Чим насьогодні викликана потреба вивчення підприємництва як соціального явища?
2. В чому полягає ризик підприємництва?
3. Поясніть інноваційну спрямованість підприємництва. Що таке венчурне підприємництво?
4. Розкрийте творчий компонент як характерну ознаку підприємництва
5. Проілюструйте підприємницьку активність на психічному, особистісному, поведінковому і соціальному рівнях

В.В. Радаєв

ЩО ТАКЕ «ЕКОНОМІЧНА ДІЯ»?

Як визначити економіку. Багато з нас не проти поміркувати про економіку, посперечатися про те, як пояснити ті чи інші економічні явища. Тим часом, непогано було б уточнити, а що таке «економіка». Іноді ми залазимо в важкопрохідні методологічні нетрі, вдаючи, що її значення для нас очевидне.

Однак, якщо задатися «нехитрими» питаннями про те, де починається і де закінчується економіка, чим економічне відрізняється від неекономічного, відразу виникають серйозні труднощі. А простіше сказати, ніхто не може дати чіткої відповіді і, тим більше, окреслити межі економіки. З'ясовується, що визначити «економічне» нітрохи не легше, ніж горезвісне «соціальне», до якого ми, не дуже замислюючись, відносимо все, що нам завгодно (або зручно) в залежності від обраного контексту.

Можна, звичайно, спробувати закрити питання, використовуючи рятівну (і в принципі не далеку від істини) формулу: «Економіка – це те, чим займаються економісти». Але оскільки на вивчення економічних відносин сьогодні активно претендують представники інших суміжних дисциплін, поставити на цьому крапку, мабуть, не вдасться.

Отже, що ж таке «економіка»? Якщо підходити до справи з найбільш звичної формально статистичної точки зору, то під нею розуміється якась сфера, або, точніше, сукупність сфер, де здійснюється виробництво продуктів і послуг. У цьому сенсі економіка протиставляється «невиробничій сфері». Правда, при цьому залишається відкритим питання про те, як визначити межі невиробничої сфери. Старе визначення економіки як сфери продуктивної праці, що бере початок ще в класичній політичній економії, вже мало на що годиться. Зводити економічну сферу до виробництва матеріальних продуктів в умовах, коли більше половини робочої сили зайнято в сфері послуг, мало кому прийде в голову. А як поділити послуги на «виробничі» та «невиробничі», ми однозначно сказати не беремося. Але припустимо, якщо все-таки відділити від економіки, скажімо, сфери науки і культури, чи буде це означати, що в них не відбуваються економічні процеси? А якщо відбуваються, то чому б не віднести їх до «економіки»? В результаті «економічними» ризикують опинитися всі існуючі сфери діяльності.

Важливо зрозуміти, що розподіл за галузевим принципом в даному відношенні сьогодні в принципі не працює, і за типом продукту або послуги економічне від неекономічного відокремити практично неможливо. Наукова розробка, технічна інформація або живопис можуть бути такими ж економічними

продуктами, як хліб або одяг (а останні за певних обставин, як ми побачимо нижче, можуть не мати економічного змісту).

Слід враховувати, що поняття економічного зазнало істотну еволюцію. Якщо в рамках класичної політичної економії XVIII-XIX ст. воно безпосередньо пов'язувалося з виробництвом хронічно відсутніх матеріальних благ, то в неокласичній теорії поняття економіки перетворилося в сукупність способів розподілу обмежених ресурсів, які мають різне використання. А сьогодні воно все найчастіше пов'язується з особливими типами прийняття рішень, в першу чергу з раціональним вибором. Таким чином, поняття економіки все більше звільняється від неодмінної зв'язку з господарським процесом у вузькому сенсі слова, все менше залежить від своєї первинної основи – матеріальних потреб. Економічне може виникати скрізь, де люди здійснюють стійкий вибір з приводу використання обмежених ресурсів.

Тоді з якого боку підійти до визначення економіки? Можливо, це сфера, де вироблені продукти та послуги призначаються для обміну, де люди працюють на ринок і де вартість їх продуктів приймає грошову форму? Ми згодні з тим, що орієнтація на обмін і використання грошового еквівалента – важливі елементи економічних відносин. Однак в даному визначенні зі сфери економічного випадає велика область домашньої праці, пов'язана із забезпеченням внутрішніх потреб домашнього господарства. Чи готові ми до того, щоб виключити таку працю зі сфери економічного? Мабуть ні.

При визначенні економіки через ринковий обмін також незрозуміло, як кваліфікувати сферу власне виробництва. Візьмемо вельми неприємний, але аж ніяк не надуманий випадок, коли вироблений продукт згнив на складі і на ринок так і не потрапив. Це вже не економіка? Тоді до якої сфери ми збираємося віднести подібне виробництво?

Можливо, економіка – це сфера, де люди працюють в очікуванні адекватної винагороди? Якщо це так, то якого роду винагороди мають на увазі? Зводимо ми їх тільки до грошових форм доходу – заробітної плати, прибутків, ренти? А якщо винагорода приймає форми подяки, визнання, зростаючого авторитету або

отримання важливої для нас інформації? Чи означає це негайний вихід зі сфери економічного? Як бути, якщо винагороди організуються у вигляді складної системи реципрокних обмінів, які не передбачають негайного «віддарювання»?

Економіка як сукупність дій. Поставлені вище «незручні» питання підштовхують нас до наступного висновку: економіка – це сукупність специфічних дій, які здійснюються в усіх сферах суспільства. У цьому сенсі ніякої просторово локалізованої і тим більше відокремленої сфери економіки не існує. Економічні дії відбуваються повсюдно, але практично ніколи загальна сукупність дій до них не зводиться. Вони реалізуються в різних комбінаціях з неекономічними діями. Зрозумівши це, можна підійти до найбільш складного питання – визначення характеру і основних складових економічної дії. Для початку наведемо два класичних визначення економічного впливу та економічної науки, які сьогодні приймаються багатьма на аксіоматичному рівні. Перше з них належить М. Веберу: «Економічна дія (Wirtschaften) є встановлення актором мирними засобами контролю над ресурсами, яка за своїм головним мотивом орієнтована на економічні цілі». Друге визначення сформульоване Л. Роббінсом: «Економічна наука – це наука, що вивчає людську поведінку з точки зору співвідношення між цілями і обмеженими засобами, які можуть мати різне застосування».

Хоча перше визначення сформульовано соціологом, а друге – економістом, на даному вихідному рівні їх позиції досить близькі. Спробуємо далі розвинути і конкретизувати закладений в них сенс.

Елементи економічної дії. Слід почати з того, що економічна дія виражає певний зв'язок між цілями і засобами, а також передбачає особливий характер самої дії. Спробуємо виокремити її основні елементи. На наш погляд, це:

- обмеженість ресурсів,
- можливість їх альтернативного вживання,
- ненасильницький характер контролю над ресурсами,
- націленість на забезпечення життєдіяльності людей,
- кількісна визначеність цілей і засобів.

Розглянемо кожен з цих елементів. Обмеженість ресурсів – неодмінна ознака економічної дії. Якщо ресурс (повітря, яке ми вдихаємо або вода з річки) може споживатися в необмежених кількостях, то він не є економічним. Економічна дія з'являється там, де починаються *ресурсні обмеження*.

Більш тонкий і менш очевидний елемент економічної дії пов'язаний з *альтернативним вживанням* обмежених ресурсів. Ця ознака передбачає наявність вибору між різними способами їх використання. І якщо такий вибір відсутній, дія втрачає економічний характер. Наприклад, якщо людина хоче їсти, а в її розпорядженні є тільки хліб, та й той в обмеженій кількості, таке споживання хліба ми б не віднесли до економічної дії. Або, наприклад, якщо у людини є гроші, за які пропонується один тільки хліб за фіксованою ціною, то в даному випадку «покупка» теж не може нами кваліфікуватися як економічна дія, незважаючи на те, що в наявності зовнішня подібність товарно-грошового обміну. Економічна дія передбачає наявність *можливості вирішувати*, як вчинити з ресурсом або готовим продуктом, на що витратити наявні гроші, чи слід взагалі витратити ресурси, коли є можливість заощадити, відклавши споживання або покупку.

Зазначена М. Вебером ознака ненасильницького контролю над ресурсами, як правило, не береться до уваги, однак проти використання даної ознаки рідко виникають серйозні заперечення. Пограбування серед білого дня, експропріація ресурсів і будь-які інші дії, пов'язані з насильством або погрозою застосування такого, ми не маємо права віднести до економічної дії, яка якщо й не завжди передбачає негайне еквівалентне відшкодування витрат, то принаймні передбачає різні форми оплати і певний ступінь свободи – наприклад, можливість розірвати економічні зв'язки без загрози для свого життя і здоров'я.

Дуже непроста ознака – *забезпечення життєдіяльності людей*. Вона вказує на особливий історичний ракурс економічних відносин, які спочатку оформляли умови виживання людини і людських спільнот в їх безперервній боротьбі з природою. Таке виживання не обмежується забезпеченням мінімуму матеріальних засобів існування людей (і тим більше не зводиться до забезпечення їх фізіологічного мінімуму). Поняття життєдіяльності, навіть в мінімальному обсязі,

неодмінно включає соціальні елементи. Звичайно, в даному випадку ми стикаємося з неминучими умовностями, бо в залежності від того, що віднести до сфери забезпечення життєдіяльності, область економічних дій буде розширюватися або звужуватися. Тому бажано, хоча б в загальному плані, визначити поняття життєдіяльності. На нашу думку, мова повинна йти про елементи, без яких порушується процес нормального біологічного і соціального відтворення і виникає загроза самому існуванню окремої людини, групи або спільноти. У цьому сенсі доречно визначення К. Маркса: *економіка - це «царство необхідності»*.

Поняття життєдіяльності означає також, що економічна дія не обов'язково зводиться до егоїстичного інтересу людини або задоволення чийось особистих інтересів. Забезпечення життєдіяльності не може обмежуватися досягненням добробуту окремої людини. Воно включає інтереси виживання і добробуту його ближніх, аж до відверто альтруїстичних елементів.

Нарешті, економічна дія передбачає кількісну визначеність мети і пов'язаних з її досягненням коштів. Мова йде не просто про можливість якісного вибору, а й про калькуляції – кількісне зіставлення порівнюваних варіантів. Не просто про задоволення потреб, а про найкращий, найбільш ефективний (з точки зору господарського агента) спосіб їх задоволення. Поняття ефективності означає максимізацію корисності [utility] – кількісно певною мірою задоволення цих потреб, що співвідноситься з оптимізацією витрат.

Поняття економічної дії і сфери господарства. Кількісна визначеність цілей і засобів утворює інструментальний елемент економічної дії, а забезпечення життєдіяльності – її змістовний (або субстантивний) елемент. У роботах К. Поланьї ці елементи знайшли відображення в протиставленні двох значень економічного – формального і змістовного. *Формальне значення* економічного означає логічний вибір між різними способами використання коштів, що породжується їх обмеженістю. *А змістовне значення* економічного являє собою інституційно оформлений процес [instituted process] забезпечення засобів життєдіяльності людини. Таким чином, Поланьї не вважає обмеженість коштів і наявність вибору неодмінними умовами економічних відносин. Ми ж намагаємося поєднати

формальний і змістовний елементи, щоб вивести певне інтегративне визначення економічного впливу, що враховує всі викладені вище ознаки. З нашої точки зору, таке визначення може виглядати наступним чином: *економічна дія – це ненасильницьке використання обмежених ресурсів, що мають різний вжиток, для досягнення кількісно визначеної мети, пов'язаної із забезпеченням життєдіяльності людей.*

Тепер ми можемо дати визначення господарства. На відміну від економіки як ідеального типу, що позначає певний вид дій, *господарство* – це сукупність емпірично спостережуваних об'єктів. Це сфера діяльності, в якій економічні дії відіграють основну роль. При цьому вони ніколи не є єдиною формою дії, а неодмінно переплітаються з іншими – неекономічними – діями (які часто з метою спрощення називають «соціальними»).

Економічно обумовлені і економічно орієнтовані дії. Продовжуючи аналізувати змістовий зв'язок засобів і цілей, корисно виділити два типи дії:

- економічно орієнтована;
- економічно обумовлена.

Економічно орієнтована дія. Вона переслідує кількісно певну мету, пов'язану із забезпеченням життєдіяльності (власної та своїх ближніх), але при цьому може виходити за економічні рамки щодо використовуваних засобів. Наприклад, відкрите пограбування і дещо «припудрена» правовими нормами експропріація власності можуть переслідувати відверто економічні інтереси конкретних агентів. Але назвати подібні насильницькі акції економічною дією ми все-таки не можемо.

Економічно обумовлена дія, в свою чергу, - це ненасильницьке використання обмежених ресурсів для вжитку різними способами з метою досягнення цілей, які не обов'язково мають економічний зміст. Мається на увазі те, що господарський агент може ставитись до засобів економічно (послідовно вибираючи варіанти використання обмежених ресурсів), але не переслідуючи явних економічних цілей: наприклад, здійснювати благодійні акції, задовольняти якісь абстрактні і витончені потреби і побажання, безпосередньо не пов'язані із забезпеченням життєдіяльності. Так, можна економити кошти з метою придбання не надто потрібної речі, але при

цьому шукати найкращі цінові пропозиції, всерйоз торгуватися з продавцем при покупці, а потім цю річ практично не використовувати. Виходячи з цього, економічна дія виступає як поєднання економічно обумовленої і економічно орієнтованої дій, кожна з яких є частковою, неповною економічною дією. [...]

Економічна і раціональна дія. Як співвідносяться приведені нами вище економічна дія і раціональна дія? В економічній теорії *раціональність* сьогодні трактується досить широко – як послідовний відбір кращих варіантів досягнення поставленої мети. При такому розумінні, щоб вести себе раціонально, господарські агенти не обов'язково повинні прораховувати свої дії і свідомо вибудовувати стратегічну лінію поведінки. Більш того, вони взагалі не зобов'язані думати. Головне, щоб спостережувані результати їхніх дій відповідали канонам стійкого вибору і можна було уявити їх діяльність як раціональну. Наслідком такого підходу стає яскраво виражена тенденція до повного ототожнення економічного і раціонального.

З точки зору економіко-соціологічного підходу важливим елементом раціональності дії виступає свідомо орієнтація у виборі засобів і досягненні мети. Окрім цього, за методологією М. Вебера, фіксується принципова відмінність двох типів раціональності:

- *формальної* (інструментальної) раціональності, пов'язаної з вибором способів досягнення фіксованих інструментальних цілей шляхом кількісної калькуляції витрат і вигод;
- *субстантивної раціональності*, пов'язаної з орієнтацією на кінцеві цінності [ultimate values], що не зводиться до простої калькуляції і поєднаної з вибором самих цілей.

Причому і з інструментальної, і зі змістової позицій економічна дія, поряд з раціональними, може включати і нераціональні дії. І що більш важливо, сама межа між раціональною і нераціональною дією є структурно і культурно обумовленою. Одну і ту ж економічну дію (наприклад, прагнення заплатити за надану допомогу) можна розглядати як раціональну в одній соціальній групі або одному

співтоваристві зі специфічною культурою, і одночасно як суто нерациональну – в іншій групі або іншому співтоваристві.

Особливості економіко-соціологічного підходу. Традиційні економісти і економічні соціологи по-різному підходять до проблеми економічної дії. Перші цікавляться економічною дією як самостійною формою, по суті пропонуючи її господарським агентам в якості переважаючого або навіть єдиного способу дії. При цьому економіста, в більшій мірі, цікавить не сам процес економічної дії, а скоріше його опредмечені результати, які можуть бути безпосередньо виміряні. Ще менше економістів цікавлять реальні внутрішні мотиви господарських агентів і історичне походження цих мотивів. Економічна дія розглядається ними як щось самодостатнє і цілком універсальне (позаісторичне).

Економічні соціологи підходять до питання по-іншому. *Особливості економіко-соціологічного підходу* ми визначимо наступним чином.

1. *Мотивація господарських агентів має складний характер* і не зводиться до голого економічного інтересу
2. Об'єктом дослідження виступає не абстрактна економіка, а *емпірично спостережувана сфера господарства*, в якій відбувається переплетення і взаємний вплив економічних і неекономічних дій
3. Економічна дія розглядається як *вкорінена в соціальних структурах* – мережах взаємодії, організаційних ієрархіях, соціальних групах, локальних спільнотах, які породжують стійкі відмінності в реалізації економічних дій
4. Економічна дія постає як *культурно вкорінена*. Це означає, що існують історично зумовлені сукупності значень і смислів, норм і звичаїв, які визначають її зміст
5. Економічна дія сама по собі розглядається як *форма соціальної дії*, тобто дії, що має внутрішній зміст і відповідно до нього орієнтована на дії інших людей.

Економічна дія, таким чином, не зводиться до універсального логічного зв'язку між цілями і засобами. Вона має *соціальне походження* і сенс, що виникає з існування соціальних структур і культурних контекстів. Саме вони визначають внутрішній зміст економічних цілей, окреслюють коло потреб, які забезпечують нормальну життєдіяльність людини, маркують речі і здатності людини в якості

ресурсів і форм капіталу, обмежують допустимі форми їх поєднання і використання, позначають можливі сценарії самої дії.

Нарешті, культурно наповнені смисли допомагають обґрунтувати і виправдати ті або інші форми економічного впливу в очах інших агентів. Економічна дія постійно потребує легітимації, яка не обмежується посиленнями на чисту ефективність. Найчастіше економічна дія, орієнтована на підвищення ефективності, може бути здійснена тільки шляхом маскуванню, через її репрезентацію як соціальної дії, що заперечує голий розрахунок і формальну калькуляцію, через своє неупізнання [misrecognition] в якості економічної дії. Так, замість відкритого слідування інтересам зростання прибутку або максимізації корисності, економічні дії починають супроводжуватися і обставлятися риторикою захисту суспільних інтересів, соціальної відповідальності, забезпечення виживання, турботи про ближніх.

Ми можемо зробити висновок, що економічна дія тісно переплетена з соціальною дією, породжується нею, може проявлятися як соціальна дія і в своїй основі є однією з форм соціальної дії.

Радаев В.В. Что такое «Экономическое действие»? // Экономическая социология. – Том 3. – №5. – Май 2002. – С. 18 – 26. – переклад з рос. Л.Й.Гуменюк

Питання до тексту

1. Дайте визначення поняттю «економіка» з точки зору економіста і соціолога.
Порівняйте ці визначення
2. Розгляньте економіку як сукупність дій
3. Назвіть основні елементи економічної дії
4. Як автор дає визначення терміну «господарство»?
5. Дайте визначення соціальної дії з точки зору автора і поясніть його
6. Назвіть особливості економіко-соціологічного підходу до економічної дії і прокоментуйте їх

ЗВІДКИ БЕРУТЬСЯ РИНКИ?

Чому багато промислових ринків складаються у нас не більше, ніж з дюжини фірм, і лише декілька з цих фірм разом забезпечують істотну частку обсягу виробництва [Scherer 1970; Porter 1980]? Тут недостатньо послатися на одні лише технологічні обмеження. Чому навіть якщо найбільша фірма хоче запропонувати споживачам новий для себе продукт, вона зазвичай робить це, представляючи себе в якості учасника вже існуючого ринку? Наявні теорії, мабуть, не звертають уваги на цей дивовижний факт; практики і консультанти вважають його цілком очевидним.

Чому економісти приймають теорію поведінки фірми на ринку, яка в принципі виключає найпоширенішу для фірм ситуацію? Більша частина промислових фірм, як правило, визначає обсяг виробництва в діапазоні, де витрати на одиницю товару залишаються незмінними або падають у міру збільшення випуску.

Раніше я запропонував деякі попередні відповіді на подібні питання в спеціальній роботі про ринки фірм-виробників, де розглядав їх як породжені рольові структури (induced role structures) [White 1981]. [...] Моя пропозиція полягала в тому, щоб вбудувати неокласичну економічну теорію фірми в соціологічний підхід до аналізу ринків. *Ринки* – це самовідтворні соціальні структури, що поєднують конкретні кліки фірм та інших акторів, які отримують свої ролі, спостерігаючи за поведінкою один одного. Я стверджую, що ключовий факт полягає в тому, що виробники на ринку спостерігають один за одним. Протягом декількох тижнів після того, як Роджер Банністер вибіг на мильо з чотирьох хвилин, іншим вдалося домогтися того ж результату, оскільки вони визначали дійсність і винагороди, спостерігаючи за тим, що роблять інші «виробники», а не гадаючи і розмірковуючи про те, чого хоче публіка або що сказали судді. Попри те, що підказують деякі наші мовні стереотипи, ринки не визначаються сукупністю покупців, і виробники не мучать себе здогадками про

аморфний попит. Я наполягаю, що те, чим фірма займається на ринку, - це спостереження за вимірюваними характеристиками конкуренції.

Відповідно до моєї ідеї, *ринки* – це соціальні структури, в рамках яких виробники відтворюють свій набір дій; цей набір підтверджує правильність очікувань і надій кожної фірми щодо того, який обсяг випуску є оптимальним. Даний підхід є особливим випадком теорії «раціональних очікувань» [Kantor, 1979]. У цій моделі зворотного зв'язку є також елемент самоселекції, що впливає з «теорії сигналів» (signaling theory) Дж. Акерлоф [Akerlof, 1976], А. М. Спенс [Spence, 1974] та інших дослідників, які зацікавилися поняттям «недосконалої інформації».

Ринок – це спектакль, постановка якого під силу тільки сукупності виробників, сумісно упорядкованих (compatibly arrayed) за якостями, які в них бачать споживачі. [...] *Побудова ринку* – це сповнений конфліктів і мінливий процес; він може породити цілий ряд різних результатів у вигляді графіків ринку. Продукти різних фірм в рамках одного ринку імовірно будуть схожі, але як спостерігачі ми не накладаємо а рїогї ніякого культурного чи лїнгвістичного критерію подібності. Ринки визначаються самовідтворюючими кліками фірм, а не навпаки. [...]

Фірми на ринку відрізняються одна від одної не тільки за структурою витрат, але і за тим, як їхні продукти оцінюють (appreciation) покупці. Вказані відмінності (dispersions) займають в моєму аналізі центральне місце. В цьому відношенні я дотримуюся багаторічної традиції економічних досліджень «недосконалої конкуренції» (imperfect competition), закладеної Е. Чемберліном. Але в цій традиції фірми формують свої ринкові пропозиції на підставі припущень про смаки покупців. Моя точка зору, представлена вище, навпаки, полягає в тому, що фірми приймають рішення на підставі спостережень за позиціями всіх інших виробників.

На мій погляд, фірми шукають ніші на ринку приблизно так само, як організми шукають ніші в навколишньому середовищі. Оскільки свої особливості є в кожній фірмі, всі вони залучені не до чистої конкуренції, а до діяльності, пов'язаної з пошуком і збереженням ролей по відношенню один до одного в середовищі, утвореному різними покупцями. Але аукціонера, який формував би

ринок, не існує; замість цього структура ринку залежить від переплетення локальних порядків. Це призводить до постулату, згідно з яким фірми з подібними графіками рівня витрат (розміри змінних витрат, необхідних для виробництва різного об'єму продукції) повинні також володіти в очах покупців такими графіками споживчої оцінки щодо обсягу виробництва. Якщо цей постулат не виконується, як це відбувається в ситуації зародження ринку, то сукупність виробників, супроводжуваних популяцією залучених ними покупців, не може підтримувати стійке існування: $W(y)$ не буде відтворюватися через егоїстичні дії фірм, які відслідковуються покупцями.

На будь-якому спостережуваному ринку має місце розкид фірм-виробників за якістю продукції (як вона сприймається покупцями), а також за обсягом виробництва. Відповідно до постулату, викладеного в попередньому абзаці, схожість рівнів якості повинна приводити до подібності обсягів виробництва. У моделі кожній фірмі присвоюється значення індексу якості, що позначається n . Присвоєне фірмі значення є її власним значенням: атрибут не може швидко змінитися на відміну від обсягу виробництва. Обсяг виробництва позначається через y .

Основна особливість мого підходу полягає в наступному: *фірми можуть спостерігати тільки обсяги виробництва і платежі (payments), але не значення індексу якості і їх оцінку; вони діють на основі цих спостережень і тим самим відтворюють спостереження.* Проте моя модель може передбачати всі рішення про обсяг виробництва, що приймаються різними фірмами, оскільки в ній робляться припущення щодо якості n для кожної фірми, а також щодо споживчої оцінки якості. (Чим вище значення цього індексу, тим вища якість: мова завжди йде про його оцінку покупцями.)

Таблиця 1

Дисперсія фірм

за обсягом виробництва фірми (y)

за індексом якості

(n)

Споживча оцінка	<u>Внесок продукту</u> росте разом з обсягом, який оцінюється покупцями	<u>Бажаність продукту</u> росте разом з <u>якістю, яку оцінюють покупці</u>
Витрати	<u>Витрати виробництва</u> зростають разом з об'ємом	<u>Витрати на підвищення якості</u> змінюються (+ або -) разом з ростом якості
	Зростання пропорційне збільшенню обсягу	Зміни пропорційні зростанню якості

Висновок

[...] Ринки – це добре помітні кліки виробників, що спостерігають один за одним. Тиск з боку покупців створює дзеркало, в якому виробники бачать не споживачів, а самих себе. Різноманітні виробники зі своїми специфічними продуктами (differentiated products) можуть знаходити і утримувати стабільні ролі, або ніші. Оптимізація, яку вони здійснюють в пошуках особистої вигоди, здатна забезпечувати стійкість загального графіка ринку $W(y)$, але цей графік доступний трьом різновидам провалу ринку. Виявляється, що базові обмеження рівноважних конфігурацій залежать лише від двох співвідношень, в яких відображена *інформація про витрати і смаки*. Таким чином, ринки залежать від співвідношень між дисперсіями, а не між середніми, як можна було б очікувати виходячи з шаблонної рівності попиту і пропозиції. [...]

Уайт Х. Откуда берутся рынки? (Пер. с англ. Г. Б. Юдина) // Экономическая социология. – Т. 11. – № 5. – Май 2010. – С.54-83. – переклад з рос. Л.Й.Гуменюк

Питання до тексту

1. Дайте авторське визначення поняттю «ринок». Чим воно відрізняється від традиційних визначень?
2. В чому полягає побудова ринку?
3. Як фірми здійснюють пошук ніш на ринку?
4. Поясніть основну особливість підходу Х.Уайта до пошуку ринку

15. СОЦІОЛОГІЯ БЕЗПЕКИ ЯК СПЕЦІАЛЬНА СОЦІОЛОГІЧНА ТЕОРІЯ

А.В. Верещагіна

СОЦІОЛОГІЯ БЕЗПЕКИ В СИСТЕМІ СОЦІАЛЬНО-ГУМАНІТАРНОГО ЗНАННЯ ПРО БЕЗПЕКУ

Безпека як інтегральне поняття, яке включає в себе різноманітні види безпеки, що відображають характер людського буття, є предметом різних сфер соціально-гуманітарного знання. Найбільша увага цій категорії приділяється в рамках філософського, психологічного і соціологічного знання. Кожна з позначених галузей наукового знання має власне уявлення про безпеку, її джерела, фактори, загрози, яке в комплексі дозволяє побачити всю гаму проблем теоретичного і практичного характеру, що відносяться до явища безпеки.

В рамках філософського знання про безпеку вчені прагнуть, перш за все, до пізнання самої сутності безпеки як соціального явища. При цьому М.М. Рибалкін зазначає, що до сих пір у філософії об'єктивна сутність даного феномена, яка дозволила б дати чітке визначення поняттю «безпека» залишилася ще не розкритою, незважаючи на різноманіття *дефініцій безпеки*, наявних в філософії, серед яких такі, як:

- безпека як *певне ставлення*, суб'єктами якого виступають джерело загрози і об'єкт уразливості;
- безпека як *сукупність факторів*, що забезпечують життєздатність держави, сприятливі умови для розвитку особистості, суспільства і ін.;
- безпека як *культурно-історичний феномен*, тобто самостійне явище, що має історичну форму, зміст, точку генезису, механізми виникнення і розвитку, системи підтримування;
- безпека як *здатність держави* протистояти застосуванню сили, його готовність відбити збройний напад ззовні і придушити збройний виступ зсередини;
- безпека як *система взаємодій* суб'єктів та їх інтересів.

Такий розкид підходів до сутності феномену безпеки в філософії пояснюється складністю цього феномена, що і ускладнює виявлення його сутності, яка відображала б всю багатогранність змісту і проявів безпеки як соціального явища і як філософської категорії.

Складно віддати перевагу тому чи іншому підходу, особливо з огляду на, що самі філософи не можуть визначитися, що є сутністю феномену довіри. Сам Рибалкін вважає, що безпека як соціально-філософська категорія не може розглядатися тільки в аспекті стану захищеності, а оскільки це ще і властивість певної системи, і сумарний результат діяльності ряду систем, і сам процес соціальної діяльності. [...]

Очевидно, що на рівні філософського знання про феномен безпеки потрібний комплексний підхід, в якому б знайшло відображення все розмаїття і багатоаспектність даного феномена. Вчені схиляються до висновку, який нам також близький, про те, що джерелом небезпеки для існування людства є зниження здатності соціальної системи до самозбереження і самовідтворення. Іншими словами, небезпека проявляється внаслідок зміни стану системи, що приводить до її авітальності (нежиттєвості, загибелі, руйнування і ін.), що може відбутися не тільки в результаті втручання людини, її діяльності, а також при впливі на систему зовнішніх сил, здатних порушити рівноважний стан системи.

Виходячи з такого розуміння небезпеки, безпека пов'язується зі станом соціальної системи, рівнем її рівноваги і здатності до життя і сталим відтворенням основних системних елементів, що забезпечують її функціонування. Однак для підтримки рівноваги і безпеки системи необхідна певна соціальна діяльність, яка буде спрямована на те, щоб не порушувати сформовану рівновагу системи, а також на розробку і реалізацію певних заходів, спрямованих на збереження цілісності та стійкості системи, її живучості та функціональності. Отже, саме в понятті «забезпечення безпеки» відображається діяльнісний і цільовий характер такого явища, як безпека. [...]

Усвідомлення важливості для подальшого розвитку суспільства категорії «безпека» і поява робіт в даному напрямку сприяли виділенню соціології безпеки в окрему галузь соціології.

Соціологія безпеки – галузь соціологічного знання, що інтегрує прикладні аспекти політичних, соціальних, військових, економічних, технічних, гуманітарних наук, предметом якої є різноманітні фактори ризику, які загрожують суспільству і особистості, а також сутність, методи, форми і засоби забезпечення безпеки особистості і суспільства в умовах комплексного взаємодії всіх цих факторів.

Глобальний характер розвитку світових процесів, а також загроз, що формуються в просторі світової спільноти, актуалізували проблеми вивчення безпеки всієї світової спільноти у XXI ст. Вони пов'язані зі зростанням міжнародних конфліктів, тероризму і організованої злочинності. У число глобальних загроз людству, як зазначає відомий фахівець в галузі соціології безпеки В.М. Кузнецов, входять також бідність, смертоносні інфекційні захворювання і деградація навколишнього середовища, оскільки ці явища можуть мати не менші катастрофічні наслідки, ніж зазначені вище, для існування людства.

Соціологічне дослідження безпеки передбачає аналіз найрізноманітніших аспектів безпеки, загрожуючій їй ризиків, чинників, які формують ці ризики. У сучасній науковій літературі за останні десятиліття значно збільшилася кількість наукових робіт, присвячених різним видам безпеки. Найбільшу увагу дослідників привертають проблеми інформаційної, демографічної, екологічної, політичної, військової, національної, духовної, культурної, економічної безпеки, що відображають зростання проблем, що виникають в зазначених соціальних сферах в усьому світі.

Важливе місце в методологічному просторі соціології безпеки займає теорія ризику, що пов'язано з тісним переплетенням предметного простору соціології безпеки і соціології ризику. Ризик як наукова категорія представляє великий інтерес для соціології безпеки, так як саме з соціальними ризиками і їх ескалацією в соціальному середовищі пов'язано формування основних загроз людському існуванню.

Поняття «ризик», «небезпека» і «безпека» в соціології безпеки виступають в тісному зв'язку. У. Бек, автор концепції «суспільства ризику», під ризиком розуміє систематичну взаємодію з погрозами і небезпеками, індукованими і виробленими процесом модернізації.

У науці утвердилося також визначення ризику з позиції невизначеності. У цьому контексті ризик виступає наслідком непередбачуваності шкоди в результаті того чи іншого вибору. Зростання соціальних ризиків в сучасному суспільстві сприяло тому, що сьогодні дослідники розглядають ризик як сутнісну характеристику соціальної діяльності і соціальної реальності. Такої думки дотримуються багато російських дослідників (А.П. Альгин, В.І. Зубков, Ю.А. Зубок, Н.Л. Смакотін і ін.).

У соціології безпеки виділяють *три підобласті*:

- соціологію гуманітарної безпеки,
- соціологію природної безпеки,
- соціологію техногенної безпеки.

Кожна з позначених підобластей має свою предметну область дослідження проблеми безпеки, в залежності від основного джерела загроз для соціальної безпеки. Так, в рамках гуманітарної безпеки соціологія вивчає проблеми забезпечення безпеки людини в контексті сформованих суспільних відносин. При цьому враховується, що безпечне існування людини залежить від численних факторів, пов'язаних з умовами її життєдіяльності, системою забезпечення його прав і свобод, можливостями реалізації життєвих планів, прагнень, можливостей і потреб в рамках вільного розвитку духовного, інтелектуального, культурного, національного потенціалу людини. Базовим поняттям в соціології гуманітарної безпеки виступає поняття духовної безпеки суспільства, яка є найважливішою умовою забезпечення безпечного розвитку особистості, суспільства і держави, оскільки фундамент будь-якого суспільства і основа його безпеки – це його духовно-моральний потенціал.

В рамках соціології природної безпеки увага соціологів акцентується на загрозі безпеки суспільства з боку зовнішніх по відношенню до суспільства сил, а

саме: природних, які, в той же час, часто стають небезпечними для людини і суспільства в результаті діяльності людини, спрямованого проти природи і всупереч її законам. З того моменту, як людина почала віддалятися від природи, все більше і більше удосконалюючи свій штучно створений і сконструйований згідно з ідеями технічного прогресу світ, природа, її закони і наслідки їх руйнування все менше цікавили людство, яке активно експлуатує природу і в базмірній кількості використовує її запаси. Така недалекоглядність вже призвела до того, що людство стоїть на порозі екологічної катастрофи, і майбутні покоління критично оцінять дії сучасних поколінь, які не думають про майбутнє людства і Землі.

Численні природні лиха – землетруси, цунамі, повені, зсуви і ін., що фіксуються протягом останнього десятиліття, може і не пов'язані з людською діяльністю, все ж змушують задуматися про її наслідки і припустити думку, що природа починає мстити людині - «вінцеві природи» за те, що вона, ставши прихильником технічного прогресу, підпорядкувала природу його меті і завданням.

Саме тому *соціологія техногенної безпеки* сконцентрувала увагу на загрозах, які несе людству технічний прогрес. У людства є два шляхи розвитку - *духовний і техногенний*. Для нас очевидно, що давно зроблений вибір на користь другого шляху зараз показує хибність одностороннього вибору, який може стати причиною загибелі людської цивілізації. Разом з тим переваги, які несе з собою науково-технічний прогрес, настільки очевидні, що звернути з цього шляху вже не уявляється можливим і існує тільки один шлях – гармонійне поєднання духовного і техногенного у розвитку людського суспільства, інакше з часом людина уподібниться створеним ним «розумним машинам», і в ній не залишиться нічого гуманного.

Кожне соціальне явище з метою його вивчення і вимірювання передбачає наявність певних критеріїв. Виділення критеріїв безпеки досить складно з урахуванням багатоаспектності і багатогранності явища. У соціологічній науці ще не розроблена єдина критеріальна основа для вивчення безпеки, тим більше що більшість вчених займаються дослідженням будь-якого окремого виду безпеки.

В даному підручнику пропонується авторська класифікація критеріїв безпеки, при формуванні якої ми виходили із значущості тих чи інших показників для безпечного функціонування особистості і суспільства, враховуючи, що існує три ключових групи загроз соціальній безпеці: природогенна, техногенна і власне соціальна, або гуманітарна, як результат людських відносин. На цій підставі **критерії безпеки** також розділені нами на три групи.

Перша група критеріїв вибудована на основі природного джерела загрози безпеки і включає в себе наступні показники:

- стан екології і динаміка її зміни (потепління, похолодання, забруднення);
- швидкість зменшення природних запасів та їх відновлення;
- рівень природних катаклізмів, катастроф (землетрусів, повеней, ураганів і т.д.).

Друга група критеріїв вибудована на основі техногенного джерела загрози безпеки і характеризується наступними показниками:

- кількість і динаміка технічних винаходів і відкриттів, які загрожують безпеці людства;
- ступінь небезпеки для життя людства і окремо взятого суспільства технічних винаходів і відкриттів;
- динаміка в області винаходу і випуску зброї масового ураження (атомна, ядерна) і тенденції у сфері роззброєння і, навпаки, озброєння в світовому просторі.

Третя група критеріїв безпеки, найчисленніша, заснована на джерелах загроз соціального походження як суспільних відносин і включає наступні показники:

- *демографічні* – показники тривалості життя, смертності, народжуваності, шлюбів, розлучень, міграції, що характеризують відтворювальний потенціал суспільства і його життєздатність в цілому;

- *рівень соціального здоров'я населення як сукупність показників фізичного і духовного здоров'я населення*. При збереженні тривалої тенденції зниження соціального самопочуття населення відбувається зниження духовно-морального потенціалу суспільства і, як наслідок, - під загрозою опиняється стабільний і безпечний розвиток соціуму і держави;

- *якість життя як інтегрований показник комплексної характеристики умов життєдіяльності населення*, яка виражається в об'єктивних показниках і суб'єктивних оцінках задоволення матеріальних, соціальних і культурних потреб і пов'язана зі сприйняттям людьми свого становища в залежності від культурних особливостей, системи цінностей і соціальних стандартів, існуючих в суспільстві;

- *рівень девіації і злочинності*, що відображає кількість злочинів і їх динаміку за певний період часу. Крім того, важливе значення має аналіз статево-вікових особливостей злочинності (дитяча, підліткова, молодіжна, жіноча, чоловіча і ін.), а також її типова характеристика (важкість злочинів, динаміка рецидивів і ін.);

- *індекс морального стану суспільства (ІМСС)*, заснований на інтеграції таких показників, як кількість (на 100 жителів) вбивств; безпритульних дітей; індекс корупції; індекс Джині – нерівномірність розподілу доходів [10];

- *індекс розвитку людського потенціалу (ІРЛП)* як показник інтелектуального потенціалу суспільства, під яким розуміється сукупність людських, матеріальних і фінансових ресурсів, задіяних в двох тісно пов'язаних між собою ключових областях духовного життя суспільства – науці та освіті; і виміряна величина яких показує створену і накопичену в суспільстві здатність до творчого створення нових знань, технологій, продуктів. ІРЛП вимірюється у всіх країнах світу за ініціативою ООН з 1990 р.: високим рівень ІРЛП вважається у тих країн, у яких ІРЛП дорівнює 80 пунктам і вище;

- *рівень соціального розшарування і поляризації в суспільстві*, вимірювання якого передбачає вивчення соціальної структури суспільства, рівня бідності та ступеня соціальної поляризації, наявності та чисельності середнього класу в суспільстві;

- *рівень соціальної конфліктогенності в суспільстві*, що відображає характер соціальних відносин між різними соціальними групами в соціально-політичній, економічній, етнокультурної, релігійної та інших сферах суспільного життя. Зростання соціальної конфліктогенності в суспільстві є серйозною загрозою цілісності і стабільності держави, особливо такого поліетнічного, як Росія;

- *рівень дотримання прав і свобод особи і громадянина в суспільстві, який відображає характер правового простору в державі, систему контролю за дотриманням правових норм і практику захисту прав і свобод її громадян. Цей показник залежить від рівня розвитку громадянського суспільства та розвиненості його цивільних структур, що, в свою чергу, визначається наявністю традицій лібералізму і демократизму в соціумі як основи для становлення громадянського суспільства та правової держави; рівень стабільності інституційної системи, що відображає ступінь функціональної ефективності діяльності соціальних інститутів. Кризовий характер функціонування інституційної системи в суспільстві або будь-якого соціального інституту є джерелом загрози безпеці суспільства як соціальної системи. Наприклад, кризовий стан основних соціальних інститутів, відповідальних за освіту і виховання молодого покоління (сім'я, освіта, спорт) має безпосереднє відношення до зростання показників девіантності і делінквентності молоді, зниження її духовно-морального потенціалу, соціального здоров'я. У масовому масштабі ці явища в молодіжному середовищі представляють одну з найбільш небезпечних загроз безпечному існуванню суспільства і його окремих структур;*

рівень стабільності і цілісності системи цінностей суспільства і його світоглядних основ. Система цінностей є фундаментом суспільства, на якому будуються всі типи соціальних відносин: економічних, політичних, культурних, сімейних і ін. Оскільки цінності надають суспільству необхідний ступінь порядку і передбачуваності, оскільки через них здійснюється регуляція людської діяльності, вони виступають гарантом національної безпеки суспільства, а їх зміна, в свою чергу, створює загрозу безпеці суспільства. [...]

Верещагіна А.В. Соціологія безпеки / А.В.Верещагіна, С.И.Самыгин, Н.Х.Гафиатулина, А.М. Руденко. – М.: РИОР, Инфра-М. – 2017 – 264 с. –переклад з рос. Л.Й.Гуменюк

Питання до тексту

1. Перелічіть найбільш вживані дефініції безпеки. Яка з них найбільш повно відображає сутність поняття?
2. В якому зв'язку в соціології безпеки перебувають поняття «ризик», «небезпека» і «безпека»?
3. Чому соціологи пов'язують безпеку зі станом соціальної системи суспільства?
4. Назвіть об'єкт і предмет соціології безпеки та її підобластей
5. Назвіть джерела загроз соціального походження. Як вони впливають на рівень небезпек соціуму?

Т. В. Владимірова

СОЦІАЛЬНА ПРИРОДА ІНФОРМАЦІЙНОЇ БЕЗПЕКИ

Соціальну безпеку ми пропонуємо розглянути через зіставлення понять соціального порядку і девіантної поведінки. Вважаємо, що такий елементарний підхід до визнання безпеки дає бачення низки провідних проблем сучасного суспільства і тим самим має право на існування, будучи, певною мірою, методологічно продуктивним.

Почнемо з осмислення співвідношень соціального порядку і безпеки. Соціальний порядок в усі часи є цінністю як для окремої людини, так і системи суспільства. Соціальний порядок забезпечує стабільність – умову благополучного існування суспільства. Будь-яка людина бажає і для себе, і для своїх дітей визначеності і порядку в повсякденному житті і в суспільстві в цілому. Відчуття стабільності і впорядкованості оточуючих речей, впевненість в завтрашньому дні є для людини умовою «онтологічної безпеки» (Е. Гідденс). *Онтологічна безпека* являє собою одну з форм відчуття безпеки в широкому сенсі цього слова. [...]

Отже, *безпеку і суспільства, і індивіда* можна визначити як властивість соціального порядку зберігати і розвивати себе в умовах девіації, в тому числі схвалюваної девіації (інновації). Впорядкованість системи суспільства щоразу ускладнює реалізацію інтересів різних суб'єктів, але одночасно є підставою їх «онтологічної безпеки». Оскільки в сучасному суспільстві, де пріоритетною цінністю проголошуються права і свободи особистості, зростає розмаїття інтересів

різних суб'єктів, а порушення норми, або «варіативність комунікації» (Н. Луман), стає потенційно тотальним, говорити про стійкість і впорядкованість соціальних відносин (безпеки) стає все більш проблематичним.

Найчастіше інформаційними загрозами називають загрози, які виходять з кіберпростору (віртуального світу). Але повторимо: для нас важливе розуміння того, що саме сучасне суспільство, в умовах зростання інтенсивності інформаційних потоків, виробляє нові соціальні практики не тільки в Мережі, але і в звичайному світі «актуальної реальності», які можна вважати і практиками забезпечення безпеки суб'єктів. Відповідно, про забезпечення інформаційної безпеки можна говорити в широкому і вузькому сенсі цього слова: інформаційна безпека в умовах сучасного суспільства (реального соціального порядку); і інформаційна безпека в умовах кіберпростору (віртуальної соціальної реальності).

У першому випадку мова йде про соціальні практики, адекватні швидкості і розмаїттю сучасних комунікацій. У другому випадку, мова йде про мережеві практики, адекватні мінливому віртуальному простору. Іншими словами, ми говоримо про два типи практик забезпечення інформаційної безпеки. Другий тип практик забезпечення інформаційної безпеки становить окремий випадок першого. Перший тип практик забезпечення інформаційної безпеки – це загальні практики безпеки. Другий тип практик назвемо мережевими практиками інформаційної безпеки.

Ми б запропонували наступний підхід до визначення інформаційної безпеки: *інформаційна безпека* – це забезпечення безпеки соціальних практик інформаційного середовища в умовах зростання інтенсивності інформаційних потоків і старіння інформації. І перший і другий типи соціальних практик зводяться до такого змісту: 1) захист суб'єктом своєї інформації і захисту від зовнішньої інформації; 2) орієнтація в інформаційному просторі, оскільки ресурси в умовах зростання старіння інформації повинні щоразу переглядатися і оновлюватися.

Якщо інформація – це подія, що змінює стан системи (за Н. Луманом), то *захист своєї інформації* можна інтерпретувати як перешкоду (соціального, організаційного, технологічного, психічного плану) зміни чужої системи (індивіда

або соціальної системи) з метою запобігання можливості цієї системи завдати шкоду. [...]

Сьогодні здатність часу розбиватися на часи і в той же час зберігати жорстку єдність, подібно до того як це відбувається з простором, створює умови можливості для утворення комунікаційної «мережевої тканини». Це дозволяє соціальним світам множитися, вибудовуючи мережі в просторі і часі довільним чином: нанизуючи їх одна на одну або розташовуючи паралельно одна одній.

Вважаємо, що *Мережа як інструментальна предметна форма діяльності* визначає сьогодні багато в чому соціальне буття особистості, визначає особливості сучасної практики в умовах інформаційних потоків, дозволяє перейти від простору (речей) до послідовних відображень процесів і їх співвідношень, до схоплювання «речей-процесів» більш вірогідно і ефективно – до потоків. Вона дозволяє опрацьовувати у формах-схемах по можливості велику кількість зв'язків і відносин.

Соціальна дійсність, яка розуміється як інформаційна численність, стає все більш важко збагненою. З подальшим збільшенням частоти інформаційного процесу збереження раціонального знання стає проблематичним. Система суспільства занурюється в стан семантичної гіпертрофії варіювання комунікації (Н. Луман).

Переживання несправжності світу, його зараженість паразитарними, вторинними, ідеологічними смислами складають основний мотив творчості філософа. «Симулякр» - одиниця несправжнього, фальшивого сенсу, який функціонує в культурі. Дійсність в масовій кількості (зростаюча разом з частотою соціальних інформаційних процесів) виробляє самодостатні, незалежні від трансцендентних зразків (цінностей) симулякри і все більше формує з них життєве середовище сучасної людини. Ж. Бодрійяр аналізує цей феномен – від симуляції (підробки і виробництва) речей до симуляції цінностей у вигляді абстрактних сутностей, що циркулюють в суспільстві.

Симулякри породжуються ситуацією безладної взаємодії речей, обумовленої наростанням інформаційного потоку. Суть такої ситуації в особливому ефекті часу, коли він втрачає свій лінійний характер, починає згортатися в петлі і пред'являти

нам замість реальностей їх примарні, вже відпрацьовані копії. *Симулякр* – знак або неповна актуалізація тих чи інших явищ емпіричної реальності. Зняття обмежень і законів, властивих цим явищам, здатне змінювати їхній вигляд і хід скільки завгодно разуче і глибоко, симулюючи ці явища і тим самим дозволяючи легко засвоювати їх смисловій системі у вигляді набору знаків. Тому віртуальні практики, які здійснюються за допомогою «неповної актуалізації емпіричної реальності» або симулякрів, на вигляд видаються людині не менш справжньою і радикальною альтернативою звичайному, повсякденному порядку існування.[...]

Н. Луман стверджував, що відсутність в сучасному функціонально диференційованому суспільстві авторитетної позиції самоспостереження веде до легітимності «комунікації незнання». У контексті наших міркувань легітимність «комунікації незнання» - це визнання норм такого стану суспільства, де ступінь диференціації системи вже не піддається адекватній самореференції і спостереженню другого порядку. В даному предметному полі можна дати таке визначення ризику: ризик – це комунікація (практика) незнання.

Звідси напрошується припущення: *еволюція соціальної форми діяльності або практики* – це народження, розвиток і потенційне вмирання деякої «раціональної соціальності», в основі якої лежить збільшення потоку інформації, що представляє дійсність. Ми ж фіксуємо ще одну основну властивість сучасних соціальних практик – спрямованість до «мережевого, позаісторичного простору потоків» на шкоду стійкості загальних культурних кодів суспільства. Отже, на наш погляд, вище наведені загальні характеристики сучасних соціальних практик. Необхідно розуміти, що ці характеристики виробляються в суспільстві індивідом (психічною) і соціальною системою на предмет адаптації зовнішнього середовища, яка обумовлена зростаючою інтенсивністю варіативності комунікації. Ця інтенсивність виражена в інформаційних потоках. Наведені особливості сучасності лежать в основі *практик забезпечення безпеки*, яка полягає в збереженні стійкості, захисту інтересів суб'єктів в умовах зростання девіації / інновації або в умовах зростання інформації.[...]

Як уже зазначалося, важливим аспектом нових соціальних мобільностей як практик забезпечення безпеки є висока інтенсивність комунікацій, виражена в швидкості і розмаїтті взаємодії. Чим вищий рівень інтенсивності (швидкості і різноманітності) комунікацій, здійснюваних суб'єктом, тим в більшій безпеці він перебуває в сенсі захищеності своїх інтересів в умовах зростання інформаційних потоків і старіння інформації. Висока інтенсивність комунікацій в забезпеченні безпеки стає можливою завдяки такому феномену, як приватизація безпеки.[...]

Вважаємо, що *приватизація безпеки*, яка виражається в зростанні розмаїття приватних структур забезпечення безпеки, також є особливістю сучасних практик і структур забезпечення інформаційної безпеки або загальною практикою інформаційної безпеки. Мобільність практик забезпечення безпеки і приватизація безпеки тісно пов'язані. Наведені нами «особливості-техніки» практик інформаційної безпеки (соціальні мобільності) характеризують сьогодні, перш за все, ведення інформаційного протиборства - «боротьби в інформаційній сфері, яка передбачає комплексний деструктивний вплив на інформацію, інформаційні системи і інформаційну інфраструктуру від подібного впливу. Кінцевою метою інформаційного протиборства є завоювання і утримання інформаційної переваги над протиборчу сторону». Інформаційне протиборство представлено такими формами, як *інформаційна війна, інформаційна боротьба і боротьба з інформаційною злочинністю*. [...]

Є глобальна конкуренція, яка змушує до постійного оновлення продуктів, процесів, ринків і економічних вкладень, що включають капітал і інформацію. Якщо представляти морфологію сучасності як сукупність мереж і потоків, то сучасний кіберпростір, або Інтернет, можна розглядати як Метамережу, яка є родовим початком такого уявлення про суспільство. Кіберпростір, як система мобільностей, на наш погляд, стає основним інструментом в реалізації цілей і захисту інтересів.

Якщо абстрагуватися від потокового характеру сучасного Інтернету, то кіберпростір можливо уявити як конгломерацію магістралей і маршрутів. Маршрути визначають різні вузли циркуляції потоків. Ці вузли, в свою чергу,

визначаються мережевим соціальним капіталом, яким володіють актори. У нашому дослідженні соціальний капітал в мережі є і капіталом мобільності.

Звісно ж, що мережеві практики забезпечення інформаційної безпеки також реалізуються в умовах «щільних мереж», в тому числі для вирішення проблеми надлишкової інформації і застарілої інформації, а також в умовах «мереж слабких зв'язків», для вирішення кілька інших завдань - орієнтації в інформаційному просторі на предмет пошуку джерел нових ресурсів.

Отже, ми привели основні підходи до концептуалізації мережевого інформаційного простору, запропонувавши в тому числі бачення кіберпростору як системи мобільностей, яка складається з циркулюючих в різних режимах потоків, маршрутів і мережевих соціальних капіталів, що дозволяють реалізовувати і захищати інтереси різних акторів.

Практики безпеки в мережі обумовлені матричною природою мережевого простору, або здатністю клонування осередків мережі, що дозволяє охоплювати трансформації крупних масивів об'єктів. З іншого боку, кожна клітинка мережі здатна не тільки клонувати матричний осередок, а й реалізовувати індивідуальне начало, що обумовлює можливість високої варіативності практик безпеки.

Мережевий кіберпростір ми розглядаємо як простір *«комфортабельної анонії»*, де комфортабельність обумовлена спокоєм і безпекою тіла, анонімністю суб'єкта.

Можна говорити про таку особливість мережевих практик інформаційної безпеки, як *«тягар мобільності»*. Іншими словами, мережеві практики забезпечення інформаційної безпеки сьогодні – це необхідність, яка стає атрибутом сучасного життя будь-якого соціального суб'єкта, що вимагає невпинної роботи з інформацією, що включає в себе взаємодію з різними експертними системами, делокалізацію дії, тягар свободи і ризику. Можна припустити, що надлишок інформації провокує гіпертрофію практики інформаційної безпеки. Останнє, на наш погляд, є проблемою майбутнього і необхідним вектором для подальших досліджень.

У підсумку, на наш погляд, можна виділити *основні групи інформаційних загроз безпеки особистості, суспільства, держави, обумовлених мережевими комунікаціями:*

- загрози безпеці особистості, пов'язані з розширенням можливостей *маніпулювання свідомістю людини, інформаційним перевантаженням, з ростом Інтернет-залежності і розвитком форм психосоціальної депривації;*
- загрози використання *на шкоду персональних даних* (розширення можливостей прихованого збору персональної інформації);
- інформаційні загрози, пов'язані з розширенням масштабів *маніпуляції громадською думкою, появою можливостей ефективно організації деструктивних процесів в ціннісних системах суспільства;*
- інформаційні загрози безпеки особистості, суспільства, держави, пов'язані з *ефективністю роботи мережових структур вітчизняної та міжнародної злочинності і тероризму;*
- загрози *неконтрольованого поширення інформаційно-психологічної зброї і застосування її в інформаційних війнах;*
- загрози *стабільності існуючих політичних режимів влади:* системні та периферійні, також обумовлені мережевий логікою багатьох соціальних процесів в суспільстві.

Кожна з перерахованих груп загроз потребує більш детальної опрацьованості. Вважаємо, що тут наведено далеко не вичерпний список груп загроз. Необхідна вироблення критеріїв класифікації груп загроз, формування видів класифікацій груп загроз, що відповідають різним професійним завданням фахівців, що займаються проблемами безпеки.

Владимирова Т. В. Социальная природа информационной безопасности [Текст] : монография / Т. В. Владимирова ; АНО содействия развитию соврем. отечеств. науки Изд. дом «Науч. обозрение». – М. : АНО Изд. Дом «Науч. обозрение», 2014. – 239 с. – переклад з рос. Л.Й.Гуменюк

Питання до тексту

1. Що Е. Гідденс розумів під «онтологічною безпекою»? Дайте визначення безпеки суспільства і індивіда
2. Поясніть зміст поняття «інформаційна безпека». В чому полягають соціальні практики інформаційної безпеки?
3. Розгляньте значення Інтернет-мережі як інструментальної предметної форми діяльності
4. Як Ж. Бодрійяр пояснює появу симулякрів? Поясніть значення симулякрів у сучасній соціальній дійсності
5. В чому полягає теорія Н. Лумана про «комунікації незнання»?
6. Що автор називає «комфортабельною аномією» і «тягаємр мобільності» мережевого кіберпростору?
7. Назвіть основні групи інформаційних загроз безпеки особистості, суспільства, держави, обумовлені мережевими комунікаціями

М.Гончар, А.Чубик і ін.

**ГІБРИДНІ ЗАГРОЗИ УКРАЇНИ І СУСПІЛЬНА БЕЗПЕКА.
ДОСВІД ЄС І СХІДНОГО ПАРТНЕРСТВА
Актуальні гібридні загрози безпеці України**

Незважаючи на вже триваючу четвертий рік гібридну війну Росії проти України, низка гібридних загроз з 2014 року залишається актуальною і на сьогодні, створюючи небезпеку дестабілізації й ослаблення нашої держави, порушення фундаментальних прав і свобод, зниження рівня життя та, власне, і самого мирного існування громадян України.

Для ідентифікації гібридних загроз, що до цього часу не зроблено в Україні, слід розмежувати поняття «виклик», «ризик», «небезпека», «загроза», «надзвичайна ситуація», які є базовими в теорії «безпеки». Часто деякі з них ототожнюються і вживаються як синоніми, що не завжди відповідає реальному стану речей.

Не зважаючи на наявність чисельних напрацювань з безпекової тематики як в Україні, так і за кордоном, не існує уніфікованих загально прийнятих визна-чень

вказаного вище ланцюга понять. Але, тим не менше, можна провести деякі узагальнення та систематизацію і визначити систему координат. Сформулюємо ключові поняття, базуючись на методології як українських фахівців, зокрема Горбуліна–Качинського, так і зарубіжних.

Безпека – стан збереження та захищеності сталого існування та розвитку об'єкта (системи), за якого ймовірність змін, спричинених зовнішніми чи внутрішніми впливами, будь-яких параметрів (характеристик) функціонування є мінімальною – близькою до нуля.

Британські автори словника англійської мови І. Фанк та А. Уегноллс характеризують безпеку як «стан свободи від ризику та загроз». Безпека та небезпека, які часто вважаються як протилежності, виходячи з лінгвістичної особливості в українській та деяких інших слов'янських мовах, насправді не є поняттями-антонімами. Відповідно до бачення Горбуліна – Качинського, рівень безпеки вимірюється на відрізку $[0 - 1]$ або у відсотках від 0% до 100%. Таким чином, можна припустити, що «небезпека» займає проміжну позицію в ланцюжку «безпека» – «виклик» – «небезпека» – «загроза» – «катастрофа». З аналізу та узагальнення існуючих в національних та зарубіжних джерелах визначень ключових категорій безпеки, впливає можливість упорядкування ключових визначень.

Катастрофа – стан, протилежний безпеці, що характеризується радикальною зміною параметрів (характеристик) функціонування об'єкта (системи), яка призводить до деструкції та низки супутніх негативних наслідків для оточуючого середовища і людини.

Катастрофа є своєрідним піковим поняттям ланцюжка «критична подія» — «надзвичайна ситуація» — «катастрофа». Вони можуть розглядатися як синонімічні для машинних систем, але для людино-машинних, соціальних систем можуть утворювати причинно-наслідкову послідовність. В подальшому ланцюжок «критична подія» — «надзвичайна ситуація» — «катастрофа» розглядається як синонімічний із застосуванням узагальненого «надзвичайна ситуація».

Виклик – висловлений чи виявлений намір суб'єкта щодо реалізації певних дій, які можуть вплинути на безпековий стан об'єкта (системи). Особливістю виклику є його дуальність. Він містить як потенційний ризик у невизначеній формі, так і потенційний шанс на отримання об'єктом (системою) нової якості внаслідок реалізації наміру суб'єкта.

Усвідомлення виклику є важливим з точки зору створення умов для мінімізації потенційних негативних наслідків та максимізації потенційної доданої вартості.

Ризик з'являється з викликом і носить потенційний (віртуальний) характер допоки не розпочато практичну діяльність. Як правило, під ризиком розуміють ймовірність настання певної несприятливої (небажаної, нерозрахункової, критичної) події (надзвичайної ситуації), що може завдати шкоди та викликати низку втрат.

Термін ризик у давніх варіантах сучасних мов означає близькі поняття: в італійській *risicare* – лавірувати між скелями, у французькій *risquer* – оминати стрічак, скелю. Зв'язок зі словом «скеля» є невипадковим, адже коріння цього знаходиться в часах первісного мореплавства в прибережних водах, коли зіткнення зі скелею означало катастрофу судна.

Ризик – параметр невизначеності, випадковості розвитку об'єкту (системи), що із змінним рівнем ймовірності може призвести до послідовного генерування небезпек та загроз, які у свою чергу, здатні спричинити надзвичайну ситуацію, що потягне негативні наслідки.

Небезпека – стан балансування, при якому спостерігаються події, явища та процеси, що здатні за певних обставин призвести до кількісного зростання ризику, яке спричинить до його трансформації у загрозу, а за інших обставин – до уникнення такої трансформації.

Загроза – стан переважання ймовірності неминучості виникнення надзвичайної ситуації над ймовірністю її уникнення, при якому, внаслідок

прогресування небезпеки, проявляються фактори ураження, що здатні завдати шкоди людині, соціуму, державі, довкіллю, викликати інші небажані наслідки.

Головними характеристиками ланцюжка «ризик» – «небезпека» – «загроза» є: ймовірність виникнення події, яка проявляється в тому що вона може трапитися, може й не трапитися; невизначеність наслідків, недетермінованість результатів здійснення ризикованої діяльності, варіабельність рівня ризику в часі та під впливом інших об'єктивних та суб'єктивних факторів, які перебувають в динаміці.

З огляду на наведену методологію, слабкості та прогалини у системі національної безпеки слід розглядати як небезпеки, якими раніше чи пізніше скористається-ся противник з метою створення загрози чи проекції загрози.

Слабкі місця (небезпеки) і гібридні загрози безпеці України та суспільства на сучасному етапі:

загальнодержавного характеру:

небезпеки:

- політична війна «усіх проти всіх» в середовищі українського істеблішменту, спровокована владою з метою здобуття електоральної безальтернативності для правлячої політичної групи, що стимулюється ззовні агресором через внутрішньо-українську агентуру впливу;

- неефективність парламенту через його фрагментацію на корпоративні сегменти, що нівелює визначену Конституцією України парламентсько-президентську модель;

- не задовільний рівень професійності державної служби України;

- PR-активність влади в Україні замість предметної діяльності;

гібридні загрози:

- контур зовнішнього управління, що зберігся та модернізувався з довоєнного періоду, маскується під громадсько-політичну організацію «українського вибору» (євразійський вибір), під комунікаційний канал переговорів з агресором в рамках Мінського процесу;

- полювання на громадян України та демонстрація штучних груп «диверсан-тів», «наркокур'єрів» тощо задля формування іміджу України як терористичної і кримінальної держави та створення нових важелів тиску на Київ;
- дискредитаційна медіа-кампанія через зарубіжні ЗМІ щодо нелегального постачання Україною технологій та ОіВТ до країн-паріїв та в зони конфліктів (ракетні двигуни для КНДР, постачання зброї до Південного Судану) задля представлення України як порушника міжнародного права та країни, що сприяє сумнівним режимам;
- комбіновані дії комплексного характеру (диверсії на критичній інфраструктурі + кібер-атаки + резонансні вбивства + компромат на вище державне керівництво) з метою нарощування протестного потенціалу з боку суспільства проти неефективної влади;

у військовій сфері:

небезпеки:

- корупційна діяльність у секторі оборони, особливо в системах фінансового і логістичного забезпечення військ;
- незавершеність створення повноцінної системи територіальної оборони України;
- забруднені у мінно-вибуховому сенсі території та залишки нерозірваних боєприпасів, мін, вибухових пристроїв;
- незадоволені потреби (передбачені законодавством) учасників АТО та звільнених військовослужбовців;
- низький темп реформування і розбудови воєнної організації держави;

гібридні загрози:

- діяльність незаконних збройних формувань на території України, що спрямована на дестабілізацію внутрішньої соціально-політичної ситуації в Україні, порушення функціонування органів державної влади, органів місцевого самоврядування та блокування важливих об'єктів промисловості й інфраструктури;
- створення російськими спецслужбами та агентурою в Україні законспірованих та законсервованих НЗФ («озброєна тітушня») у вигляді НУО патріотичного

спрямування, що перебувають в очікуванні «Часу «Ч» для створення хао-су в Україні та передумов зміни влади;

- діяльність диверсійно-розвідувальних груп агресора під маскою українських силовиків з метою дискредитації останніх;

- нелегальне розповсюдження (торгівля) зброєю, що призводить до неконтрольованого володіння зброєю населенням країни та можливостей її придбання;

- діяльність найманців з числа громадян України, Росії й інших країн для вчинення терористичних та кримінальних актів із застосуванням зброї, вибухових речовин тощо;

- загроза взяття під військовий контроль частини території України військовими формуваннями країни-агресора під прикриттям проведення псевдо-миротворчої операції;

- цілеспрямовані заходи дискредитації збройних сил України та інших військових формувань і силових структур;

у правоохоронній сфері:

небезпеки:

- корупція у правоохоронній системі;

- випадки створення механізму кругової поруки в системі поліція/служба безпеки/митники, податківці-прокуратура-суд;

- окремі випадки безкарності співробітників правоохоронної системи на фоні загальної корумпованості системи державної влади;

- випадки призначення на посади осіб не за професійними, а політичними або особистісними принципами, які будуть виконувати вказівки та розпорядження не за функціональними, а вказівковими принципами;

- підвищення рівня злочинності та соціальної напруги у суспільстві;

- відтік професійних кадрів за причини низького рівня їх забезпечення;

гібридні загрози:

- використання компромату на представників правоохоронної системи не для усунення їх від роботи, а для просування необхідних для зацікавленої сторони рішень;
- цілеспрямована дискредитація системи правоохоронних органів через проведення інформаційних кампаній;
- фізичне усунення активно діючих співробітників правоохоронних органів;
- перебування на посадах у правоохоронній системі осіб, пов'язаних зі спецслужбами інших країн;
- використання зовнішнього впливу на злочинні елементи для розхитування ситуації в Україні;

в інформаційній сфері:

небезпеки:

- прогалини законодавчого поля в сфері інформаційної безпеки, відсутність належних механізмів для перешкодження діяльності українських ЗМІ та інших носіїв інформації, які ретранслюють проросійські наративи чи інші види ін-формації антиукраїнського характеру;
- низький рівень координації дій ЦОВВ в інформаційній сфері, що дозволяє агресору використати інформаційні продукти української влади в цілях власної пропаганди;
- несформована політика інформаційного супроводу закріплення національної ідентичності в Україні, в частині роботи з населенням України, перш за все на окупованих територіях;
- недостатнє фінансово-технічне забезпечення державних органів України для оперативного та своєчасного реагування на відповідні акти інформаційної агресії на фоні фінансової та інструментальної переваги Росії в інформаційній складовій гібридної війни проти України;

гібридні загрози:

- постійне використання Росією в офіційній (МЗС РФ) та політичній площині спеціальних наративів та інформаційних ярликів з метою делігитимації української влади («партія війни», «київська хунта», «бандерівці», «фашисти», «нацисти»);

- формування Росією каналів інформаційно-пропагандистської роботи із дискредитації української влади за цільовими групами: 1) громадяни Росії та громадяни України на окупованих територіях; 2) громадяни України; 3) країни Заходу, партнери України з протидії агресії; 4) суспільства країн, що перебувають в орбіті впливу Росії;
- відкрите і приховане використання демократичних норм та процедур країн ЄС, а також США й інших країн-партнерів для інформаційної дискредитації України та її спроб формувати міжнародну підтримку протидії російській агресії;
- політичні та лобістські заходи на Заході, які використовуються Росією для формування сумніву у правильності позиції країн ЄС щодо продовження санкційного впливу на Кремль, а також для легітимації анексії Криму;
- розширене використання Кремлем інформаційних каналів РПЦ – УПЦ МП зі створенням нових пропагандистських та дезінформаційних потоків на Україну з метою деморалізації та дезорієнтації населення, зниження його резистентного потенціалу агресору;
- використання українських телевізійних каналів та інших медіа для трансляції проросійських наративів у дозованому вигляді чи під опозиційними гаслами;
- переважне використання громадянами України російських соціальних мереж (навіть попри заборону в Україні) для спілкування та отримання/поширення інформації;
- поширення інформаційних продуктів з використанням регіональної, етнонаціональної, мовної та іншої партикулярної ідентичності серед громадян України для формування ліній розколу в суспільстві, нав'язування відчуття дискримінації та незахищеності, підготовки соціальної бази для протестів та провокацій; формування ізольованої соціально-культурної та інформаційної реальності на окупованих територіях України, блокування доступу жителів цих територій до українського інформаційного контенту;
- використання українських експертів та лідерів думок для формування негативного інформаційного образу українського експертного середовища, делігітимізації основних доказів російської агресії;

у кібер-сфері:

небезпеки:

- низькі культура та рівень знань серед державних службовців щодо забезпечення безпеки своєї робочої та приватної переписки та комунікації через електронні засоби;
- встановлення програмного забезпечення, розробленого іноземними, в тому числі російськими, компаніями, та неліцензійного програмного забезпечення;

гібридні загрози:

- масовані кібер-атаки проти ЦОВВ, об'єктів стратегічної та критичної інфраструктури України;
- технічні можливості приховування справжніх виконавців злочинів у кіберпросторі;
- використання програмних продуктів для прихованого збору інформації про фізичних осіб та організації на території України;
- несанкціонований доступ до приватних та робочих електронних скриньок українських політиків та державних службовців;

економічній сфері:

небезпеки:

- приховане переформатування важливих бізнесів задля поновлення старих чи створення нових механізмів економічного узалежнення України від Росії;
- значна офшоризація власності в Україні, що створює передумови для маніпулювання як фінансовими ресурсами (виведення прибутків в офшори, перекладення боргів на державний бюджет), так і підтримкою з сторони іноземних, зокрема, західних партнерів України;
- розгляд частиною громадян України РФ як місця для заробітків, що є каналом поширення пропаганди та можливістю для антиукраїнських провокацій;

гібридні загрози:

- збереження присутності російських банків в Україні, які продовжують контролювати значну частину фінансів бізнесу і громадян;

контроль над важливими економічними активами в Україні, зокрема в енергетичному секторі (обленерго, облгаз), з боку російських або проросійськи налаштованих власників, що робить можливим тихі диверсії (саботаж, умовні аварії і простої), впровадження шкідливого програмного забезпечення для по-дальших кібер-атак, руйнування стратегічних підприємств;

- зовнішній економічний вплив на діяльність крупних підприємств, що створює передумови для впливу на великі робітничі колективи та маніпулювання (шахтарські протести);

в енергетичній сфері:

небезпеки:

- внутрішній ринок газу, що залишається на третину залежним від транзиту російського газу через територію України;

- критична залежність українського ринку нафтопродуктів від імпорту;

- функціонування ринку електроенергії в єдиному технологічному режимі з РФ;

- розбалансованість ринку вугілля України;

гібридні загрози:

- припинення Росією постачання газу транзитом через українську територію;

- можливість РФ прямо контролювати власні поставки нафтопродуктів на український ринок та відносно легко впливати на поставки з Білорусі;

- можливість проведення цілеспрямованих дій з території РФ по дестабілізації роботи Об'єднаної енергетичної системи України;

- байпасна активізація Росії під виглядом російсько-німецької та російсько-турецької бізнесової співпраці задля реалізації проектів інфраструктурно-го нівелювання газотранзитної функції ГТС України («Північний потік-2», «Турецький потік»);

у сфері прав людини, національних меншин, корінних народів та міжконфесійних відносин:

небезпеки:

ігнорування владою проблематики кримськотатарського народу, як корінного народу України що може бути використано агресором;

- уявлення громадян України в Росії як соціально, етнічно і релігійно неоднорідного суспільства;

гібридні загрози:

- експлуатація зовнішнім суб'єктом тематики «захисту прав національних меншин», «порушення прав в сфері мовної політики», «прояву дискримінації за національною ознакою» та протиріч в міжрелігійних стосунках задля досягнення власних цілей;

- використання неурядових акторів, активістів і політичних партій для дестабілізації ситуації під прикриттям псевдо-аргументації порушень в сфері прав людини і національних меншин;

- використання питань мовної політики для дестабілізації ситуації в країні;

- культивування ксенофобії, зокрема, ісламофобії, полонофобії, антисемітизму;

- підбурювання представників окремої релігійної конфесії до захисту начебто порушених їхніх прав і створення міжконфесійної ворожнечі;

- інспіровані ззовні ущемлення прав національних меншин з метою розпалювання міжетнічної ворожнечі, стимулювання проявів сепаратизму і дестабілізації ситуації;

у сфері історичної політики:

небезпеки:

- низький рівень інформування суспільства про правдиву історію України; - збереження пострадянських наративів у підручниках історії;

гібридні загрози:

- використання Росією стратегій об'єднання з опорою на культурну, етнічну і державну єдність України та Росії, як нібито наявну або бажану у майбутньому, що супроводжується політикою відродження концепції Російської імперії про «триєдиний російський народ»;

- стимулювання ностальгії за часами «єдиного радянського народу» та актуалізація, у цьому контексті, тем соціального добробуту, «порядку», геополітичної могутності, «спільних досягнень»;
- впровадження Росією стратегії розколу за територіальним виміром, з просуванням сюжетів «штучності» територіальної композиції України («подарунки Леніна, Хрущова» та інше), наголосом на самотності окремих регіонів, або їх історичній належності до інших держав;
- спрямування Росією зусиль на етнізацію українського суспільства, як чогось історично минулого, та протидію становленню сучасної громадянської української нації;
- представлення українського виключно як «етнічно українського» з одночасним протиставленням російському, кримськотатарському, грецькому, болгарському тощо;
- представлення української національної історіографії, національної свідомості, української мови, традиційних релігійних організацій «вигаданими», «зовнішньо нав'язаними», «несерйозними», «кон'юнктурно антиросійськими», «неканонічними», «злочинними» тощо;
- використання історичної теми боротьби з фашизмом у ХХ столітті для дискредитації українського патріотизму та денационалізації українців під лозунгом «український фашизм».

Визначені слабкі місця і гібридні загрози дозволяють оцінити можливості держави із гарантування безпеки суспільства та являються індикаторами для такої оцінки.

Гібридні загрози Україні і суспільна безпека. Досвід ЄС і Східного партнерства. /М.Гончар, А.Чубик, С.Жук, О.Чижова, Г.Максак, Ю.Тищенко, О.Зварич; за заг.ред. В.Мартинюка, К.: Центр глобалістики «Стратегія ХХІ», 2017. – 106 с.

Питання до тексту

1. Розмежуйте поняття «виклик», «ризик», «небезпека», «загроза», «надзвичайна ситуація», які є базовими в теорії «безпеки»

2. Які загрози безпеці України існують на сучасному етапі? Які з них є гібридними?

Дмітрієв А.В., Сичов А.А.

ПРОВОКАЦІЯ: СОЦІОФІЛОСОФСЬКІ НАРИСИ Теорія провокації

[...] В цілому, політологічні інтерпретації представляють провокацію як метод політичної боротьби, мета якої виправдовує не найморальніші засоби. На наш погляд, для сучасних політологів досить типовим є визначення поняття, запропоноване Н.В. Загладінім. З його позиції провокація – це «політична акція, спрямована на те, щоб підштовхнути опонента до свідомо програшних для нього дій, приписати їх йому». [...]

А.В. Глухова, вітчизняний фахівець у сфері політичної конфліктології розглядає провокацію таким чином: «провокація входить в число основних методів політики, навіть безвідносно до того, в якій формі – мирній чи насильницькій – буде вирішуватися ініційований або активізований нею конфлікт. Політична боротьба, що розуміється в широкому сенсі слова, орієнтована на будь-який спосіб ураження противника, позбавлення його частини ресурсів, всіляке ослаблення (моральне, репутаційне, економічне, інформаційне, дипломатичне і ін.). У разі якщо методи цієї боротьби явно не порушують суспільних норм і моралі, не створюють загрозу насильницьких дій, вони динамізують політичний процес, змушують сторони шукати і знаходити особливо витончені (але загалом легітимні) способи ослаблення супротивника. З цієї точки зору термін «провокація», який має, як уже говорилося, майже виключно негативну конотацію, може повернути собі початковий сенс часів Римської республіки, коли він позначав лише пошуки справедливого рішення через апеляцію від магістрату до народу». [...]

Політичну провокацію А.В. Глухова функціонально розглядає в наступних вимірах:

- дискредитація політичного опонента;

- організація масштабних антиконституційних дій в державі, мотивованих начебто виниклою загрозою по відношенню до існуючої стабільності;
- компрометація влади;
- отримання масштабних переваг в ході ініційованого стороною збройного конфлікту;
- підміна діяльності в усіх її проявах;
- спосіб стимулювання порядку денного;
- здійснення так званого «тролінгу». [...]

Для того, щоб вибити співрозмовника «з колії» і таким чином отримати від нього додаткові відомості, журналісти найбільш часто використовують *сфальшовані факти* (певним чином представлену компрометуючу інформацію про співрозмовника, яка провокує його бажання виправдати себе), а також несподівані або будь-які інші питання, які вибиваються із загального контексту бесіди, збиваючи тим самим співрозмовника з пантелику і даючи можливість отримати несподівану і цікаву відповідь. Як правило, провокації в засобах масової інформації націлені на отримання сенсаційного і епатажного продукту, що зумовлено, в першу чергу, особливим характером журналістської діяльності.

Провокація в цілому є апеляція до життя, яка в своїх позитивних формах спрямована на звільнення від догм і обмежень. Однак, як і будь-який інший ефективний інструмент впливу на людину, вона може бути використана проти неї. У своїх негативних проявах провокація стає способом придушення і обмеження свободи. При цьому чіткої межі між позитивною і негативною формами провести не можна: вона залежить від контексту ситуації і позиції спостерігача. З цієї причини складно розробити інтегральну філософську теорію провокації: щоб зрозуміти її сенс, необхідно враховувати особливості кожної конкретної ситуації: сферу діяльності, в якій все відбувається (мистецтво, політика, економіка і ін.), цілі, які перед собою ставить провокуючий (особисті або суспільно значущі), становище, в якому знаходиться провокуючий (провокація здійснюється в його інтересах або завдає йому шкоди).

Нарешті, вирішальне значення має позиціонування спостерігача в просторі загальних філософських традицій, що задає основні координати для оцінки теорії і життя. Загалом, вважає він, при аналізі провокаційних дій в області культури можна вибудувати такий собі «сюжет провокації», який визначає логіку і послідовність асоційованих з нею дій. Виділяються три ідеально-типових *сюжети провокації*:

- дія у відповідь на художню дію, яка відрізняється від загальноприйнятої;
- активна оборона, протиставлення чомусь, що усталилось у вигляді творчих прийомів, смаків публіки і професійних діячів;
- спонтанна діяльність, епатажні непродумані кроки по відстоюванню свого бачення, творчих принципів і дій. [...]

Маніпуляцію розуміють як «тип соціального, психологічного впливу, соціально-психологічний феномен, що представляє собою прагнення змінити сприйняття або поведінку інших людей за допомогою скритої, облудної і насильницької тактик». Маніпуляція, таким чином, є важливим елементом провокації, хоча ступінь маніпулятивного багато в чому залежить від тієї сфери, в якій провокація розгортається: в політиці, наприклад, вона набагато вища, ніж в мистецтві. [...]

Підбурювання іноді розглядають як синонім провокації, що неправильно за визначенням. Під підбурюванням розуміють схилення до злочину групи людей, або одного індивіда шляхом навіювання іншим (іншому) думки про його вигідність і бажаність. Саме з цієї причини різні загальні заклики, агітацію і пропаганду, не пов'язані з конкретними особами і схиленням до злочину, не можна розглядати як підбурювання.

Підступність – схильність до лукавих і зловмисних дій, замаскована навмисною доброзичливістю, також сприймається тільки як негативна якість.

Пранк – телефонні провокації, які містять розіграш, елементи хуліганства, кепкування. Об'єктами пранкерів найчастіше стають відомі люди, включаючи політиків. Останнім часом «пранкерство» набуло популярності, стало модним заняттям.

Слово *тролінг* останнім часом також стало надвичайно популярним. У Вікіпедії він розглядається в якості форми соціальної провокації в мережевій комунікації, що використовується як персоніфікованими учасниками, зацікавленими в пізнаваності, публічності, епатажі, так і анонімними користувачами без можливості їх ідентифікації. [...]

Якщо подібного визначення комунікативної природи факту не відбувається, виникає прояв досить високого ризику при створенні провокацій, наприклад, так зване «Вікно Овертона». В рамках цієї технології проводяться маніпуляції з розщеплення і перетворення будь-якого феномена, наприклад ціннісних установок людини. Вона працює тому, що у аудиторії складається уявлення, що в такому перетворенні проходить поглиблення класичного об'єктивного знання, відкриття істини. І тому багато хто довіряє кінцевим результатами міркувань. [...]

Дмитриев А.В., Сычев А.А. Провокация: социофилософские очерки. Монография /А.В. Дмитриев, А.А. Сычев. – М.: ЦСПиМ, 2017. – 336 с.- переклад з рос. Л.Й.Гуменюк

Питання до тексту

1. Дайте визначення поняттю «провокація». Які форми провокації
2. Назвіть види політичної провокації
3. Чи можливі провокації ку ЗМІ? Приведіть приклад
4. Поясніть, що означають поняття «маніпуляція», «підбурювання», «підступність», «пранк», «тролінг». Чи є їх застосування загрозою суспільній безпеці?
5. Як «працює» технологія «Вікно Овертона»? Чи можна сказати, що це технологія програмування суспільства? Знайдіть відповідь у наукових статтях та інших матеріалах в мережі Інтернет

ЕФЕКТИВНІСТЬ ДЕРЖАВНОЇ ПОЛІТИКИ У СФЕРІ ІНФОРМАЦІЙНОЇ БЕЗПЕКИ НАПЕРЕДОДНІ ВИБОРІВ

Результати всеукраїнського опитування громадської думки

Переважає більшість українців убачає більше загроз для незалежності України серед внутрішніх причин, а не серед зовнішніх: 57 % респондентів вважають топ-загрозою корупцію у владі (діаграма 1.1.1). Майже вдвічі менше (32 %) говорять про гібридну війну з боку Росії. До топ-загроз також зараховують популізм політиків (24 %), вплив олігархів (23 %), відсутність нових облич (22,5 %), еміграцію (19%). У всіх регіонах не менше 53 % назвали корупцію, а тим часом дії Росії — не більше третини (24–36,5 % на Заході і в Центрі, 25–27 % на Півдні і Сході)

Діаграма 1.1.1



Що, на ваш погляд, на сьогодні найбільше загрожує незалежності України та її розвитку?
(Не більше п'яти відповідей.)

(% серед усіх респондентів)

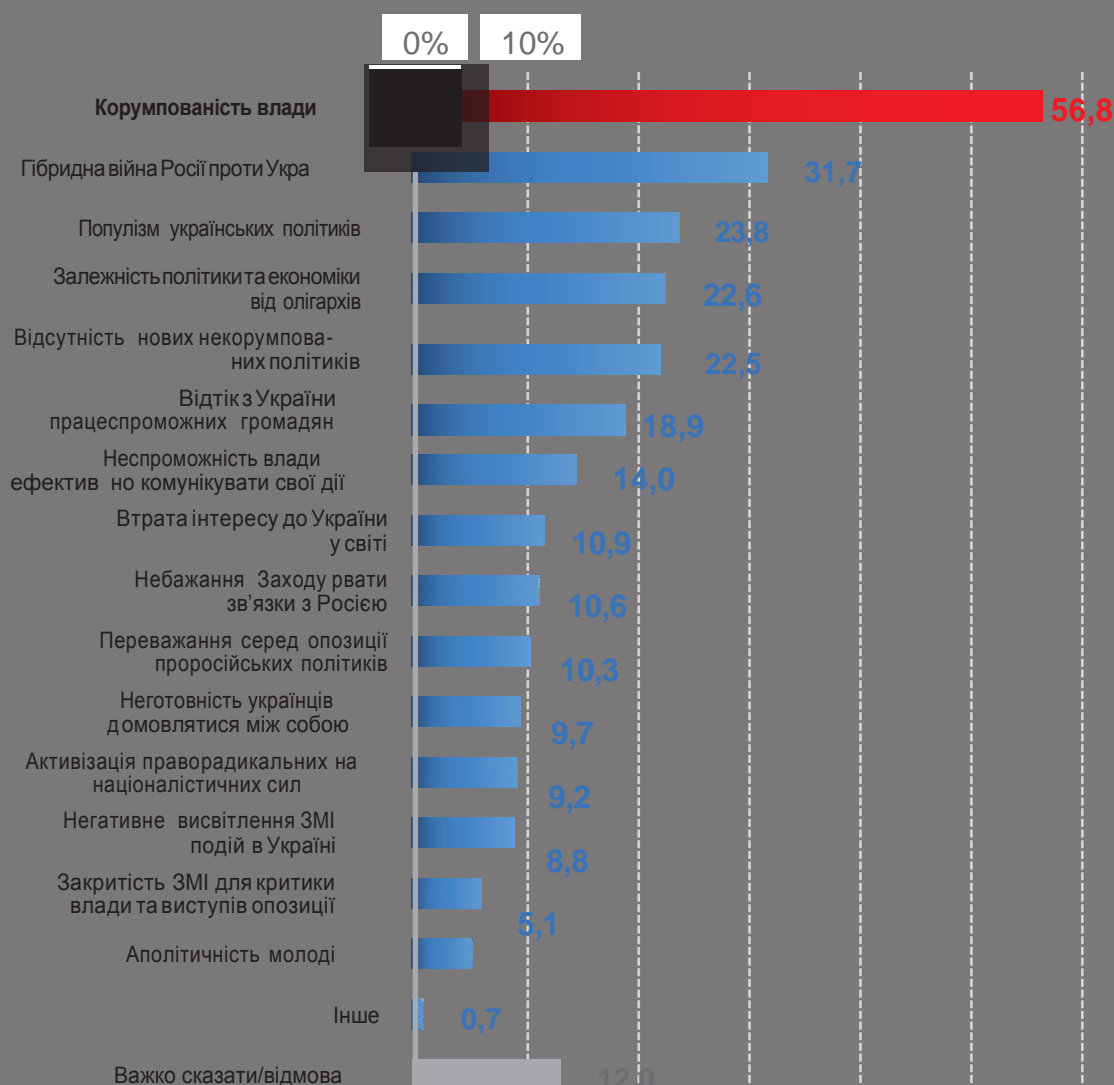

Переважна більшість громадян (63,5 – 74 %) досить правильно відносять зовнішню політику й безпеку до сфер відповідальності Президента. Водночас від четверті до половини громадян вважають Президента відповідальним у сферах, де його конституційні можливості більш обмежені. Зокрема, у ключовому для України питанні корупції 47 % покладають відповідальність саме на Президента. У випадку реформування економіки кожен третій (31 %) вважає відповідальним теж саме главу держави (таблиця 1.2.1).

Після Президента найчастіше відповідальність покладається на уряд / прем'єр-міністра. Особливо часто їх називали відповідальними за реформування економіки (52 %), підвищення тарифів (56 %, при цьому 24,5 % покладають відповідальність на Президента) та децентралізацію (37 %, при 27 % тих, хто називав Президента). Сумарно називали відповідальними Президента / уряд / прем'єр-міністра більшість респондентів для практично всіх сфер, крім безпеки (де 45% говорять про правоохоронні органи). Симптоматичним для України є те, що не більше 8 % називали парламент відповідальним за певну сферу

Т

таблиця 1.2.1

Хто, на вашу думку, перш за все відповідає за...
(% серед усіх респондентів)

100 % у стовпчику	Зовнішня політика	Війна на Донбасі	Реформування ЗСУ	Реформування правоохоронної системи	Реформування економіки	Боротьба з корупцією	Підвищення тарифів на ЖКП	Децентралізація	Безпека громадян
Президент	71.8	73.6	63.5	38.5	30.7	46.8	24.5	27.0	28.8
Уряд	10.8	8.8	17.8	20.0	34.7	21.5	37.0	25.7	11.4
Прем'єр-міністр	1.6	1.6	2.8	5.0	17.3	6.0	19.4	11.2	2.5
Парламент	3.6	2.6	3.9	5.0	7.8	6.3	7.8	6.7	2.5
Парламентська коаліція	0.5	1.1	0.6	1.0	1.4	1.2	1.1	1.6	0.6

Парламентська опозиція	0.5	0.3	0.1	0.7	0.8	0.6	0.4	0.3	0.6
Правоохоронні структури	0.3	0.6	2.0	22.0	0.3	7.9	0.3	0.4	45.0
Місцеві органи влади	0.2	0.3	0.1	0.1	0.2	0.5	3.2	8.0	1.4
Окремі депутати	0.3	0.2	0.0	0.0	0.0	0.1	0.1	0.2	0.4
Місцеві громади	0.1	0.2	0.0	0.1	0.3	0.1	0.3	2.4	0.7
Громадянське суспільство	0.6	0.7	0.3	0.4	0.3	1.1	0.3	0.3	0.6
Інше	0.8	1.3	0.4	0.5	0.7	1.3	0.7	0.2	0.2
Важко сказати / Відмова	8.9	8.8	8.5	6.6	5.6	6.6	5.0	16.1	5.2

* Всеукраїнське соціологічне опитування проводилося Київським міжнародним інститутом соціології у вересні 2018 року на замовлення ГО «Детектор медіа». Під час дослідження шляхом опитування вивчалися думки й погляди дорослих жителів України (віком від 18 років), пов'язані з ефективністю державної політики у сфері інформаційної безпеки напередодні виборчих кампаній 2019 року. Основні етапи дослідження включали розробку анкети й супровідного інструментарію, розробку вибірки, проведення інтерв'ю з респондентами, контроль якості виконаної роботи, введення та перевірку даних на логічні помилки, підготовку остаточного масиву даних, таблиць одно- і двовимірних розподілів та аналітичного звіту. Польовий етап дослідження тривав із 8 по 23 вересня 2018 року. Загалом у рамках дослідження було проведено 2026 інтерв'ю з респондентами, які проживають у 110 населених пунктах України.

Статистична похибка для вибірки 2026 респондентів (з імовірністю 0,95 і за дизайн-ефекту 1,5) не перевищує: 3,3 % для показників, близьких до 50 %, 2,8 % для показників, близьких до 25 або 75 %, 2,0 % для показників, близьких до 12 або 88 %, 1,4 % для показників, близьких до 5 або 95 %, 0,7 % для показників, близьких до 1 або 99 %.

Ефективність державної політики у сфері інформаційної безпеки напередодні виборів: результати всеукраїнського опитування громадської думки. Аналітичний звіт. – К.: Детектор медіа, 2018. – 24 с.

1. Розгляньте діаграму 1.1.1. Охарактеризуйте основні показники діаграми. Які з них найбільше пов'язані з проблемами безпеки? Поясніть
2. Розгляньте діаграму 1.1.2. Які заходи слід застосувати, щоб уникнути конфліктів в українському суспільстві?

3. Ознайомтесь з повним аналітичним звітом соціологічного дослідження «Ефективність державної політики у сфері інформаційної безпеки напередодні виборів» за посиланням: <https://detector.media/infospace/article/142044/2018-10-26-efektivnist-derzhavnoi-politiki-u-sferi-informatsiinoi-bezpeki-naperedodni-viboriv-rezultati-vseukrainskogo-opituvannya-gromadskoi-dumki/>. Які з результатів стосуються проблем соціології безпеки?

В.М. Кузнєцов

СОЦІОЛОГІЯ БЕЗПЕКИ ЯК ТЕОРІЯ (ВИДИ БЕЗПЕКИ)

[...] За підсумками концептуалізації соціологічних досліджень проблем безпеки, з урахуванням світового досвіду, можна так позначити сукупність теорій безпеки (гуманітарного профілю) на таблиці 3.

Таблиця 3. Сукупність соціологічних теорій безпеки (гуманітарного профілю)

Простір	Вид безпеки	Сфери
Глобальна безпека	Державна безпека	Духовна
		Соціальна
Регіональна безпека	Суспільна безпека	Економічна
		Політична
		Військова
Національна безпека	Особиста безпека	Інформаційна
		Екологічна
		Міжнародна

Тепер розглянемо три, досить умовних, блоки теорій, які об'єднані за критерієм простору, за структурою безпеки, за основними сферами життєзабезпечення людини, сім'ї, суспільства і держави. Відразу зазначу, що я розгляну далеко не всі види безпеки, а тільки ті, які були в різний час розглянуті в моїх дослідженнях. [...]

Глобальна (міжнародна) безпека, попередньо може бути визначена як мережева стійка сукупність положень міжнародного права, норм і процедур, розроблених міжнародними організаціями для забезпечення миру, справедливості, гідності, благополуччя на основі міжнародного (глобального) гуманітарного стратегічного компромісу з приводу безпеки кожної людини, кожного народу, кожної держави.

Національна безпека – ключове, фундаментальне поняття, що характеризує захищеність усіх систем життєзабезпечення суспільства, людини і держави, їх цілей, ідеалів, цінностей, інтересів від внутрішніх і зовнішніх загроз, здатність протидіяти, своєчасно адаптуватися до нових умов розвитку як у сфері природи, навколишнього середовища, так і до тенденцій, закономірностей світового і національного розвитку. Безпека держави залежить від інтелектуального потенціалу, умінь і волі народу.

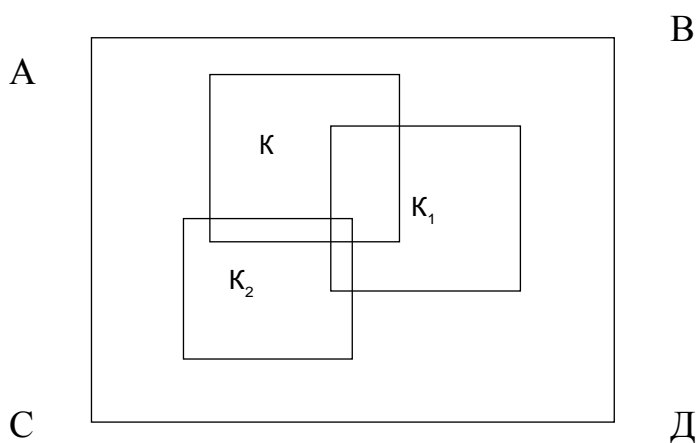

Мал.11. Структура феномена «національна безпека»

де ABCD - простір національної безпеки.

K - простір державної безпеки.

Тут прямокутник K1 - простір суспільної безпеки.

Тут прямокутник K2 - простір безпеки людини, її особиста безпека

[...] *Державна безпека* це: стан захищеності, який гарантує створення необхідних і достатніх умов для виконання державою своїх функцій з управління справами суспільства і забезпечення нормального функціонування політичної влади; *невід'ємна частина національної безпеки*, засіб її забезпечення, яка включає наступні традиційні критерії: *непорушність кордонів і збереження територіальної цілісності; забезпечення національного суверенітету; підтримання умов нормального функціонування і розвитку національної економічної системи; охорона конституційного ладу; нормальне функціонування судової системи.* [...]

«*Суспільна безпека*» - це стан, умови і характер життєдіяльності держави і суспільства, при яких громадяни, соціальні групи, створювані ними об'єднання і організації вільно функціонують відповідно до їхньої власної природи і призначення і здатних нейтралізувати зовнішні і внутрішні загрози. Суспільна безпека охоплює економічний і соціальний устрій життя суспільства, суспільні надбання і власність, суспільні інститути і організації, національні звичаї і традиції, середовище життєдіяльності, матеріальні і духовні цінності. Її узагальненими характеристиками виступають соціальне партнерство, міжнаціональна злагода та громадянський мир. Своє безпосереднє вираження суспільна безпека знаходить у рівні правової і соціальної захищеності людини як від сваволі, зловживань державної влади та її структур, так і від злочинних посягань з боку приватних осіб і груп.

Категорія «*особиста безпека*» може бути визначена як стан захищеності життя і здоров'я кожної людини; її цілей, ідеалів, цінностей, інтересів від небажаних ризиків в суспільстві; від небезпечних впливів природних і техногенних факторів; від неконституційного втручання держави і неурядових об'єднань в її приватне життя. [...]

У смислового «ядра» соціології безпеки я особливо виділяю духовність як *духовну безпеку*. В її основі можуть бути виділені: загальнонаціональна мета, соціальний ідеал, основні цінності, сенс життя, національна мрія, надія, віра (довіра), історична пам'ять, патріотизм, культура патріотизму. Звідси – збереження і розвиток способу життя, гармонійне співвідношення прав і свобод людини і її

відповідальності. І звідси – солідарність, терпимість, орієнтованість на згоду і співпрацю. [...]

Цей ідеал не пов'язаний безпосередньо ні з соціалізмом, ні з капіталізмом. Він взагалі досить розмитий. Адже благополуччя – це достаток, комфорт, духовне багатство, психічне і тілесне здоров'я, свобода, справедливість, безпека, динамізм. *Саме благополуччя* відчутне, зримає, а не міфічне, може стати сьогодні нашою загальнозрозумілою і загальноприйнятою національною метою і соціальним ідеалом.

Роль соціального ідеалу переконливо розкрито Питиримом Сорокіним в статті «Історична необхідність». Він пише: «... людство крок за кроком завойовувало можливість законодавства і будівництва своєї історії. Крок за кроком воно прагнуло реалізувати свої ідеали Правди, Істини і Краси. Ці завоювання, часом вповільнюючись, слабшаючи, в загальному досі збільшувалися. Правда, хто вважатиме, скільки страждань і зусиль було затрачено на це! Хто визнає всі ті торттури, яких зазнавали незліченні будівники цієї Правди! Але цю Правду створювали вони як особистості, і точно так само наше майбутнє створюємо ми. І чим активнішою буде кожна особистість, тим вищими будуть її ідеали, тим швидше ми будемо наближатися до Правди і тим чистішою і прекраснішою буде Правда людська!».

Таким чином, **духовна безпека**, - стан і умови життєдіяльності соціуму, які забезпечують збереження і зміцнення моральних цінностей суспільства, традицій патріотизму і гуманізму, культурного і наукового потенціалу країни, а разом з тим здатність держави вирішувати назрілі завдання економічного, соціального та політичного розвитку. [...]

Поняття **соціальної безпеки** включає:

1) *сукупність заходів* щодо захисту цілей, ідеалів, цінностей та інтересів людини, родини, країни і народу в соціальній сфері, розвиток соціальної структури і відносин в суспільстві, системи життєзабезпечення і соціалізації людей, способу життя відповідно до потреб прогресу нинішніх і майбутніх поколінь. *Об'єктами соціальної безпеки* є люди, їх цілі, ідеали, цінності, законні інтереси (потреби),

спільності, стосунки; системи соціалізації людини (освіти, виховання, соцкультпобуту); інфраструктури життєзабезпечення (охорона здоров'я, торгівля, постачання і ін.); спосіб життя;

2) *захищеність соціальної сфери* суспільства і держави від загроз, здатних зруйнувати її або зумовити її деградацію.

Основи соціології *економічної безпеки*: моніторинг, сфера економіки, інноваційна активність. Це стійке функціонування національної економіки та її здатність забезпечити ефективне задоволення суспільних потреб, підтримку соціально-політичної і військової стабільності держави; її техніко-економічну і технологічну незалежність, стійкість по відношенню до можливих зовнішніх і внутрішніх загроз, захист економічних інтересів країни на внутрішньому і зовнішньому ринках.

У сфері економіки загрози мають комплексний характер і обумовлені, перш за все, суттєвим скороченням внутрішнього валового продукту, зниженням інвестиційної інноваційної активності і науково-технічного потенціалу, стагнацією аграрного сектора, розбалансуванням банківської системи, загостренням конкуренції на світовому ринку товарів і послуг, зростанням зовнішнього і внутрішнього державного боргу, економічною експансією з боку інших держав, переважанням в експортних поставках паливно-сировинної та енергетичної складових, а в імпорті – продовольства і предметів споживання, включаючи предмети першої необхідності

Сама *інформаційна безпека* може бути розглянута як здатність держави, суспільства, соціальної групи, особистості з певною ймовірністю забезпечити достатні і захищені інформаційні ресурси та інформаційні потоки для підтримки життєдіяльності і життєздатності, стійкого функціонування і розвитку; протистояти інформаційним небезпекам і загрозам, негативним інформаційним впливам на індивідуальну і суспільну свідомість і психіку людей, а також на комп'ютерні мережі та інші технічні джерела інформації, виробляти особистісні й групові навички і вміння безпечної поведінки; підтримувати постійну готовність до

адекватних заходів в інформаційному протиборстві, з ким би воно не було нав'язано.

Категорія *«екологічна безпека»* може бути визначена, як мінімум, в двох аспектах. По-перше, це *захищеність середовища проживання людей і біосфери* в цілому, атмосфери, гідросфери, літосфери і ближньої космосфери, видового складу тваринного і рослинного світу, а також природних ресурсів (енергетичних, мінеральних і ін.) від загроз, що створюються діяльністю людини. По-друге, це становище, при якому шляхом виконання правових норм, економічних, природоохоронних та інженерно-технічних вимог досягається запобігання або обмеження небезпечних для життя і здоров'я людей, руйнівних для господарюючих суб'єктів і навколишнього середовища наслідків екологічних катастроф, що викликаються повсякденним забрудненням навколишнього середовища в результаті господарської діяльності людини, від стихійних лих і техногенних катастроф. [...]

Внутрішня безпека – це захищеність особистості, суспільства і держави від внутрішніх загроз їх сталого, стабільного функціонування та розвитку. *Зовнішня безпека* держави – це захищеність її цілей та ідеалів, національного надбання, національних цінностей, національних інтересів і способу життя від загроз, що виходять із зовнішнього середовища, здатність держави протистояти тиску зарубіжних сил. [...]

Власне *військово-політична безпека* як військова безпека, з урахуванням соціального виміру внутрішньої і зовнішньої безпеки, може бути розглянута як стан і об'єктивні (в тому числі латентні) тенденції розвитку суспільства, а також сукупність внутрішніх і міжнародних умов і факторів, які нейтралізують або виключають можливість нанесення особі, суспільству, державі збитків військовим шляхом, засобами збройного насильства. Вона є важливою складовою, однією з основ систем національної, регіональної та міжнародної безпеки і знаходиться в діалектичному зв'язку з іншими їх складовими. [...]

Кузнецов В.Н. Социология безопасности: Учебное пособие. М., 2007. – С.196-201. – переклад з рос. Л.Й.Гуменюк

Питання до тексту

1. Назвіть основні соціологічні теорії безпеки. Які сфери вони досліджують?
2. Що автор розуміє під поняттям «національна безпека»? Опишіть структуру цього феномена
3. Охарактеризуйте духовну безпеку. Яке місце займає у змісті цього поняття соціальний ідеал?
4. В чому полягає значення соціальної безпеки?

С.І. Макаренко

ІНФОРМАЦІЙНЕ ПРОТИБОРСТВО У ПСИХОЛОГІЧНІЙ СФЕРІ

Кінець ХХ – початок ХХІ ст. ознаменувалися інформаційно-технічною революцією. Вона характеризується факторами всесвітнього доступу до глобального інформаційного простору і широкого розповсюдження електронних засобів обробки інформації. Досягнення інформаційно-технічної революції були використані для створення високоточної зброї, інформаційних систем та засобів військового призначення, проривних досліджень у військовій радіоелектроніці. Саме її досягнення є тією основою, на якій будується вся система озброєння сучасної армії. Це, в свою чергу, зумовило і зміну підходів до ведення війни. [...]

Проектом Конвенції про забезпечення інформаційної безпеки ООН інформаційній війні дано таке визначення: **інформаційна війна** – міждержавне протиборство в інформаційному просторі з метою нанесення збитку інформаційним системам, процесам і ресурсам, критично важливим і іншим структурам; для підриву політичної, економічної і соціальної систем; масованої психологічної обробки населення для дестабілізації суспільства і держави, а також примусу держави до прийняття рішень в інтересах протибрчої сторони.

В якості основних визначень в керівних документах ЗС США сформульовано наступне визначення інформаційної війни.

Інформаційна війна – широкомасштабна інформаційна боротьба із застосуванням способів і засобів інформаційного впливу на супротивника в інтересах досягнення цілей впливаючої сторони. За спрямованістю інформаційних впливів інформаційна війна, як правило, поділяється на два основних види:

- *психологічна війна* (в її складі окремі фахівці виділяють інформаційно-психологічну війну);
- *інформаційно-технічна війна*.

Ряд фахівців дають інформаційно-технічній війні нову назву – **техносферна війна**. Експерти ЗС США вважають, що інформаційна війна може відбуватися в усіх сферах суспільного життя – в економіці, політиці, в військовій справі, в соціальних відносинах, у сфері духовного життя і особливо в ідеології. При цьому окремі фахівці США ввели визначення, які розширюють суть даного поняття.

Інформаційна війна – комплексний вплив на систему державного і військового управління протилежної сторони, на її військово-політичне керівництво, яке вже в мирний час призводило б до прийняття сприятливих для сторони-ініціатора інформаційних впливів рішень, а в ході конфлікту повністю паралізувало б функціонування інфраструктури управління противника.

Інформаційна війна – це суперництво і організовані дії (інформаційні операції) конфліктуючих сторін в області інформаційних потенціалів, що проводяться з метою зниження можливостей з використання наявного державного, військового і бойового потенціалу супротивника і збереження (підвищення) можливостей з використання власного потенціалу.

Інформаційний потенціал – сукупність інформації, зафіксованої на матеріальних носіях або в будь-якій іншій формі, які забезпечують її передачу споживачам в часі і просторі для вирішення широкого спектра завдань, пов'язаних з діяльністю державних інститутів, військово-промислового комплексу і ЗС; а також сили і засоби, що використовуються для отримання, обробки, зберігання та подання

інформації; спрямованість людей, які використовують цю інформацію і здатних запускати і контролювати матеріально-енергетичні процеси.

Мета інформаційної війни – такий вплив на супротивника, в результаті якого він самостійно, без примусу приймає сприятливі для атакуючої сторони рішення.

Об'єкти ведення інформаційної війни – інформаційні системи і мережі обміну інформацією (включаючи відповідні лінії передач, центри опрацювання та людські фактори цих систем), а також інформаційні технології, використовувані в системах озброєнь.

Сучасне розуміння інформаційної війни виникло в тому числі і за рахунок розвитку робіт американського фахівця Дж. Бойда. У цих роботах обґрунтовується, що *будь-яка війна включає в себе три елементи:*

- *моральну війну* – руйнація волі противника до досягнення перемоги шляхом його відділення від союзників (або потенційних союзників) і внутрішнього «роздроблення», підриваючи загальну віру і спільні погляди;
- *ментальну війну* – деформацію і спотворення сприйняття супротивником реальності на основі дезінформації та створення неправильних уявлень про ситуацію;
- *фізичну війну* – руйнування фізичних ресурсів противника (в разі інформаційної війни це – руйнування (придушення) інфраструктури державного і військового управління, інформаційних і телекомунікаційних систем та ін.).

Інформаційна війна складається із сукупності інформаційних операцій, що проводяться в інформаційному просторі в інтересах досягнення інформаційної переваги.

При цьому слід відрізнити інформаційну війну від комп'ютерної злочинності. Будь-який комп'ютерний злочин являє собою факт порушення того чи іншого закону. Воно може бути випадковим, а може бути спеціально спланованим; може бути відокремленим, може бути складовою частиною великого плану атаки. Однак ведення війни ніколи не буває випадковим або відокремленим (і може навіть не

бути порушенням закону), а передбачає узгоджену діяльність з використання інформації як зброї для ведення бойових дій. [...]

В даний час до інформаційної зброї відносять широкий клас прийомів і способів інформаційного впливу на противника – від дезінформації і пропаганди до засобів радіоелектронної боротьби. При цьому на сьогоднішній день немає єдиного тлумачення поняття «інформаційна зброя». У різних джерелах наводяться різні визначення цього поняття. При цьому найбільш загальним є наступне: *інформаційна зброя* – сукупність засобів інформаційного впливу на техніку і людей. У відповідності зі сферами, в яких ведеться інформаційне протиборство, інформаційна зброя поділяється на *два основні види*: інформаційно-технічна зброя; інформаційно-психологічна зброя. Головними об'єктами впливу інформаційної зброї першого виду є техніка, другого – люди. [...]

Інформаційно-психологічне протиборство – процес, який відображає різні рівні протидії конфліктуючих сторін, здійснювані інформаційними та психологічними засобами для досягнення політичних і військових цілей. Таке широке трактування даного феномена дозволяє охопити інформаційно-психологічні акції, здійснювані:

- на різних рівнях (стратегічному, оперативному і тактичному);
- як в мирний, так і у воєнний час;
- як в інформаційній, так і в духовній сфері;
- як серед своїх військовослужбовців, так і серед військ супротивника.

В системі інформаційно-психологічного протиборства, здійснюваного у військових цілях, можна виділити:

- інформаційну війну;
- психологічну війну.

Інформаційна війна – боротьба сторін за досягнення інформаційної переваги над супротивником в своєчасності, достовірності, повноті отримання інформації, швидкості і якості її переробки і доведення до виконавців. При цьому в якості сторін можуть виступати як держави, так і неформальні об'єднання, наприклад, терористичні, релігійні або злочинні угруповання. [...]

Психологічна війна – боротьба між державами і їх збройними силами за досягнення переваги в психологічній та духовній сферах, а також перетворення отриманої переваги у вирішальний фактор досягнення перемоги над противником. При такому підході інформаційні можливості поряд з чисто психологічними акціями виступають засобом вирішення психологічних завдань. В рамках психологічної війни слід виділити *наступні напрямки*:

- мобілізація і оптимізація моральних і психологічних сил нації і збройних сил в інтересах вирішення військових завдань;
- захист населення своєї країни і її збройних сил від руйнівного інформаційно-психологічного впливу противника (психологічна протидія; психологічне прикриття; контрпропаганда; психологічний захист);
- психологічний вплив на війська та населення противника з метою їх дезорієнтації, деморалізації і дезорганізації (психологічна боротьба);
- вплив на погляди, настрої, поведінку дружніх і нейтральних аудиторій (країн, соціальних груп, збройних формувань) в напрямку, сприятливому для досягнення перемоги над супротивником.

Завдання психологічної війни:

- протидія та захист своїх військ від психологічних операцій противника;
- психологічна боротьба (вплив на війська супротивника і населення ворожих, дружніх і нейтральних держав, те, що зарубіжними фахівцями кваліфікується як психологічні операції).

Розглядаючи атакуючі аспекти інформаційно-психологічного протиборства, можна сформулювати наступну мету впливу.

Мета інформаційно-психологічного протиборства – встановлення контролю над стратегічно важливими ресурсами країни-супротивника за рахунок управління людьми, змусивши населення країни-жертви підтримувати агресора, діючи всупереч своїм інтересам або не задіюючи наявні соціально-психологічні захисні механізми.

Завдання інформаційно-психологічного протиборства в мирний час і в загрозливий період, вирішення яких забезпечує досягнення її мети:

- підміна у громадян традиційних моральних цінностей і орієнтирів, створення атмосфери бездуховності, руйнування національних духовно-моральних традицій і культивування негативного ставлення до культурної спадщини противника;
- маніпулювання суспільною свідомістю і політичною орієнтацією соціальних груп населення країни в інтересах створення обстановки політичної напруженості і хаосу;
- дезорганізація системи державного і військового управління, створення перешкод функціонуванню державних інститутів і органів управління збройними силами;
- дестабілізація політичних відносин між партіями, об'єднаннями з метою провокації конфліктів, нагнітання атмосфери недовіри до органів державного управління;
- загострення політичної боротьби, провокування репресій проти опозиції – мережі неурядових організацій і окремих активістів;
- зниження рівня інформаційного забезпечення органів влади і управління з метою ускладнення прийняття важливих рішень;
- дезінформація населення про роботу державних органів, підрив їхнього авторитету, дискредитація органів управління;
- провокування соціальних, політичних, національних та релігійною зіткнень;
- мобілізація протестних настроїв і ініціювання страйків, масових заворушень та інших акцій економічного протесту;
- підрив міжнародного авторитету держави, її співпраці з іншими країнами;
- нанесення шкоди життєво важливим інтересам держави в політичній, економічній, оборонній та інших сферах.

При інформаційно-психологічному протиборстві у воєнний час вирішуються аналогічні завдання, проте об'єктами впливу і захисту є населення і особовий склад збройних сил протиборчих сторін, а також системи формування громадської думки і прийняття рішень, до яких відносяться політичне і військово керівництво.

Області ведення інформаційно-психологічного протиборства держав:

- *географічне* – встановлення контролю над територією через заохочення сепаратистських рухів і терористичну активність в різних формах на території

противника, залучення противника в конфлікти малої інтенсивності, а також організація змін влади, хвилювань народних мас і революцій;

- *економічне* – нав'язування противнику кабальних кредитів, введення ембарго, організація економічних санкцій і провокацій;

- *ідеологічне* – формування у людей заданого світогляду – узагальненої системи поглядів на навколишній світ, місце і роль в ньому людини, на ставлення людей до об'єктивної реальності і один до одного, а також до відповідаючих цьому ідеалів і переконань, принципів пізнання і діяльності, ціннісних орієнтацій;

- *інформаційне* – використання наклепу, спотворення інформації, підміна понять, внесення ментальних вірусів і міфологем у свідомість населення противника, а також організація інших інформаційно-психологічних операцій через ЗМІ або мережу Інтернет. [...]

Макаренко С.И. Информационное противоборство и радиоэлектронная борьба в сетевых войнах начала XXI века. Монография. — СПб.: Научно-технические издательства, 2017. — 546 с. С.395-435

Питання до тексту

1. Проаналізуйте основні підходи до визначення інформаційної війни. В яких з них найяскравіше прослідковується соціологічний ракурс?
2. Охарактеризуйте основні елементи інформаційної війни
3. Чим інформаційна війна відрізняється від комп'ютерної злочинності?
4. В чому полягає психологічна війна? Охарактеризуйте її завдання і основні напрямки
5. В яких областях і сферах відбувається інформаційно-психологічне протиборство?

М.А. Ожеван

ГЛОБАЛЬНА ВІЙНА СТРАТЕГІЧНИХ НАРАТИВІВ: ВИКЛИКИ ТА РИЗИКИ ДЛЯ УКРАЇНИ

Створення й розповсюдження «стратегічних наративів» перетворилися нині на засадничий різновид «стратегічних комунікацій», які засто- совуються в політиці та

бізнесі й, звичайно, – в інформаційно-психологічних війнах та спеціальних операціях.

Стратегічними нарративами (лат. *narrare* – оповідати) у політичному сенсі є засоби, до яких вдаються політичні актори, щоб сконструювати смисли та значення «великої політики» – як внутрішньої, так і зовнішньої, як державної, так і корпоративної, громадської тощо. Цінність подібних нарративів полягає у їх спроможності до більш-менш безконфліктного розповсюдження. А отже, вони організовують поведінку політичних акторів на засадах відданості певним ціннісним системам, що утворюють «тіло» того чи іншого нарративу.

Таким чином, саме стратегічні нарративи є тими інструментами, за допомоги яких національні держави, корпорації, громадські та партійні структури тощо артикулюють свої інтереси, цінності та аспірації. Переважаючий напрям світового культурно-інформаційного розвитку у певній сфері (політичній, економічній, науковій, медійній тощо), характерний для певного періоду часу, формується за посередництва нарративів за допомоги панівних медіа (*mainstream media* – *MSM*), які використовують передусім нарративи для реалізації: (а) фреймінгу (*framing*) ; (б) праймінгу (*priming*) – «окреслення пріоритетів»; (3) встановлення «порядку денного» (*agenda setting*).

Фреймінг (від англ. *frame* – «рамка») – це комунікативна стратегія, спрямована на організацію контенту новинного повідомлення шляхом «вставлення» його в «рамочку», тобто в контекст певного нарративу для окреслення параметрів «правильного» сприймання новини масовою аудиторією.

Праймінг – це комунікативна стратегія, розроблена психологами-біхевіористами, що має на меті зумисну активацію у цільовій аудиторії певних знань та навичок поведінки для маніпулятивного нав'язування цій аудиторії наперед визначених сценаріїв сприйняття та прийняття рішень. Технологічно це зводиться до застосування «праймів» – цільових стимулів, що мають викликати у певної аудиторії потрібну реакцію у відповідь на певне «подразнення». Тут доречно провести аналогію з павловським умовним рефлексом, коли у відповідь

на дзвіночок (або інший умовний сигнал) у собаки починається виділення слини, тощо. Саме праймінг використовується «спіндокторами» з метою «спінконтролю», тобто «лікування» поганих новин, яке полягає у маніпулятивному керуванні очікуваннями цільової аудиторії.

Встановлення «порядку денного» зводиться до контролю публічного сприймання певної реальності (політичної, економічної, фінансової тощо) шляхом віднаходження та підтримання певного компромісу між «справжньою» й «медійною» реальностями.

Ті соціальні групи, які контролюють інформаційні ЗМІ, вирішують, що має повідомлятися публіці, а що замовчуватися, як (у якій формі) повідомлятися або замовчуватися. Саме ці стратегічні, тактичні або оперативні підходи на певний момент стають «порядком денним» для новинних ЗМІ. У процесі реалізації «порядку денного» формується високого рівня відповідність між тим, якої уваги надають певні медіа певній проблематиці, і тим, якої важливості цій проблематиці надає публіка (цільова аудиторія ЗМІ), яка отримує інформацію про події з новинних ЗМІ.

Коли ЗМІ методично й послідовно звертаються до висвітлення одних і тих самих подій та проблем, вони починають сприйматися цільовою аудиторією як найважливіші й такі, що справді заслуговують на увагу. У свідомості аудиторії формується домінанта щодо певної проблемної зони за рахунок інших зон, від яких увага аудиторії відволікається. Відтак формується відповідний «порядок денний», тобто стійкі уявлення про те, що наразі є важливим, а що «не важливим» і чому слід надавати особливої уваги саме цим подіям, фактам, персоналіям тощо, а не іншим.

Особистий або внутрішній порядок денний (*intrapersonal agenda*) – це система пріоритетів щодо найважливіших проблем саме на рівні певного індивіда, що їх (як йому здається) він сам для себе окреслив.

Міжособистісний або мікрогруповий порядок денний (*interpersonal agenda*) – система пріоритетів щодо тих проблем, які індивід частіше за все обговорює з

членами своєї референтної мікрогрупи (в тому числі – серед учасників певної «ком'юніті» у соціальних мережах).

Уявний громадський порядок денний (*perceived community agenda*) – це уявлення індивіда про те, які проблеми є найважливішими для суспільства, до якого він належить.

Публічний порядок денний формується як стан громадської думки (опінії), що зазнав впливів попередніх порядків денних, а також особисто-го досвіду індивідів як «індикаторів справжньої реальності», що істотно обмежує можливості держави, корпорацій, олігархів та, власне, самих ЗМІ маніпулювати громадською думкою. Політичний порядок денний встановлюють держава та громадянське суспільство (у разі його достатньої сформованості, зрілості). Медійний порядок денний встановлюють ЗМІ та їхні власники (що є типовим для України).

Домінуючі у певному соціумі медіа зазвичай представляють наративи, що влаштовують істеблішмент та встановлений ним на певний момент і з певного конкретного питання «порядок денний», підтриманий більшістю політично активного населення. Такий незбалансований підхід не влаштовує певну «дисидентську» частину інтелектуальної еліти (контреліту), яка прагне акцентувати на альтернативних підходах і точках зору. Так виникають і отримують розвиток війни сенсів та смислів, у яких центрального значення набувають не слогани й рекламні «картинки», а саме цікаві оповіді, захоплюючі історії (нاراتиви).

У світовому контексті наративи стратегічного порядку відіграють провідну роль у нав'язуванні «прогресивному людству» офіційно схвалених світовим істеблішментом сукупності норм та зразків міжнародної поведінки, що приймаються і поділяються всіма «цивілізованими членами» світового співтовариства за винятком «маргіналів» («протестних груп»). Так формується переважаючий напрям світового культурно-ін-формаційного розвитку у певній сфері (політичній, економічній, науковій, медійній тощо), характерний для певного періоду часу, що, власне, й отримало назву «*мейнстрим*».

Особливого значення *битва наративів* має для військових, яким часто доводиться діяти у несприятливому й неприхильному до них інформаційно-культурному довіллі. Зрештою, це нагальне питання *цивільно-військових відносин*. [...]

Без активної міжнародної діяльності сучасних нараторів, спроможних донести *правду* про свою країну до міжнародної аудиторії, неможливо забезпечити легітимність не тільки зовнішньої, але й внутрішньої політики. В одному з американських польових статутів, присвячених протиповстанській діяльності (*US Army Field Manual 3-24, Counterinsurgency*), дається досить вдале визначення стратегічних наративів як «організаційних схем, виражених в оповідній формі».

Справжня проблема з наративами й нараторами (оповідачами та оповідачами), покликаними донести правду про свою країну, її політику, її Збройні сили, корпорації, культурні організації тощо до іноземних цільових аудиторій, полягає у тому, що вони часто демонструють неспроможність адекватно «перекласти» свої меседжі на мову наративів, типових для інших культур і народів. Але без такого адекватного «перекладу», за її неадекватного сприймання правда дійсно має всі шанси перетворитися на брехню Такий *конфлікт наративів* досить влучно характеризував Тарас Шевченко у поемі «Гайдамаки», звертаючись до своїх письменних друкованих опонентів: «А розумне ваше слово. Брехнею підбите».

Загалом слід підкреслити, що міжкультурні комунікації ніколи не бувають безконфліктними. Особливо у випадку *Kulturkampf*, коли одна із культур претендує на винятковість, на владні позиції стосовно іншої, що буцімто є менш вартісною. Саме такі конфліктні відносини і саме через зазначені претензії на великодержавність склалися впродовж останніх чотирьох століть між українською та російською культурами.

У будь-якому разі наративи, що оповідають від імені владних комунікаторів (відправників меседжів), які перебувають «там, нагорі», різноманітні медіатори в особі журналістів, вчителів, священників тощо ніколи не мають достатньо високих шансів бути адекватно перекладеними на мову тих, хто «там, унизу».

Відповідно, виникають війни наративів з непередбачуваними виграшами та

програшами. Часто ці війни як вияви кризової соціальної динаміки переростають у соціальні революції, громадянські війни тощо. [...]

«Капіталістичне процвітання», «прогресивний соціалізм» та багато інших ідеологем є продуктами певних версій наратології. Їх популярність саме і пов'язана з неможливістю раціонально пояснити події давнього й недавнього минулого. Передусім ідеться про різноманітні версії *конспірології*, адепти якої намагаються донести до загалу потаємні плани зовнішніх та внутрішніх ворогів.

Запит на конспірологію як сферу «проблемного» міфологізованого знання, що поєднує факти з різноманітними фантастичними припущеннями, особливо посилюється на небезпечних різких поворотах історії, коли звичні наративи, що більш-менш переконливо пояснювали існуючий соціальний та світовий порядок і доводили його природність, перестають спрацьовувати. Характерною особливістю конспірологічного наративу є погляд на соціальну дійсність крізь призму уявлень про таємну боротьбу певних, добре законспірованих, сил (таємних орденів, масонських лож, спецслужб, таємних міжнародних організацій тощо), які шляхом змов і котрзмов є провідними чинниками історичного розвитку. [...]

Конспірологічні наративи активно опонують офіційно проповідуваним (підтримуваним офіційною владою), а їхні «сіячі» зазвичай відштовхуються від базового припущення, що ті, хто перебувають при владі, апріорі схильні до дезінформації, оскільки мають злі наміри щодо підвладних. Саме тому будь-яке офіційне пояснення подій, явищ і процесів має мало шансів перемогти у боротьбі з альтернативними наративами.

Як продемонстрував це на прикладах «чарівної казки» Володимир Пропп, для наративу є характерними наявність таких персонажів: лиходій, донор (провайдер), герой, лжегерой, провідник (диспетчер), помічник, принцеса та її батько. Усіх цих персонажів й усі типові сценарії їхньої поведінки ми зазвичай знаходимо у ряджених формах в медіа-оповідях «стратегічного гатунку».

Одну з найбільш переконливих моделей наративу (*delineating story patterns*) запропонував в 1972 році соціолінгвіст Уільям Лейбов. Згідно з цією

класифікацією, наратор, вибудовуючи наратив, намагається відповісти на такі запитання.

1. **Анотація** (*Abstract*). Як це все сталося і з чого усе почалося?
2. **Орієнтація** (*Orientation*). Хто/що були у це задіяні, коли й де?
3. **Кульмінація** (*Complicating Action*). Що ж трапилось?
4. **Розв'язка** (*Resolution*). Чим же це, зрештою, закінчилося?
5. **Оцінка** (*Evaluation*). Як до цього ставитися?
6. **Фінал** (*Coda*). Що це все означає?

Наративи не викладають перебігу подій і фактів з хронологічною точністю. Вони спрощують реальну картинку, внаслідок чого вона набуває рис захоплюючої, доступної для розуміння тощо. [...]

Політичні наративи щодо лапідарності, лаконізму подібні до слоганів (лозунгів). Щоб бути переконливими (переконуючими) вони зазвичай апелюють до базових міфів та архетипів, характерних для певного соціуму.

Роберт Райх, зокрема, виокремлює такі характерні для американського соціуму чотири універсальні наративи, які можуть використовуватися в релігії, політиці, економіці, бізнесі, міжособистих стосунках тощо:

- 1) «**переможна особистість**» (*the triumphant individual*);
- 2) «**співдружність доброзичливих однодумців**» (*the benevolent communit*);
- 3) «**варвари біля воріт**» (*mob at the gates*);
- 4) «**зіпсований представник істеблішменту**» (*the rot at the top*; укр. – риба з голови гниє).

Йдеться про суто популістський дискурс щодо ворожості політичних еліт народу.

Таблиця 1. Цільове призначення наративів (за Р. Райхом)

		Пробудження емоцій	
		Надія	Страх
Цільове призначення	Небагатством	«Переможна особистість»	«Зіпсованість істеблішменту»

(адресація)	Широкому загалу	«Співдружність однодумців»	«Варвари біля воріт»
-------------	-----------------	-------------------------------	----------------------

Джерело: Reich's American Narratives [12].

Цільовим призначенням перших двох наративів (*«переможна особистість»*; *«співдружність доброзичливих однодумців»*) є **обнадіювати**, тоді як призначенням двох наступних наративів є **злякування** або груп людей (цільових аудиторій) або окремо взятих індивідів.

Досить показовою для американського політичного дискурсу є історія про *«маленьку людину»*, яка *«сама себе зробила»* завдяки наполегливій праці, вмінню й бажанню ризикувати, вірі у свої сили й можливості, та у кінцевому підсумку стала багатогою, відомою й популярною. Звичайно таким «переможцям» протистоять люди протилежного («неамериканського типу») – *лузери*.

Метою наративу *«переможна особистість»* є намагання переконати представників соціуму у реальності соціальних ліфтів, соціальної мобільності, що є, зрештою, запорукою соціальної й політичної стабільності, зміцнює довіру соціальних «низів» до соціальних «верхів».

Мотиваційна складова такого наративу є достатньо прозорою: якщо там – «нагорі» – тебе поки що немає, то це явище тимчасове. Отже, якими б нестерпними не видавалися тобі обставини життя, за умов більшої старанності, освіченості тощо ти можеш опинитися там – «нагорі». А якщо не особисто ти, то твої діти, онуки тощо. Такий наратив, покликаний примирити людину з соціальною реальністю, у кінцевому підсумку є антиреволюційним.

Питання до тексту

1. Дайте визначення поняття «стратегічні наративи»
2. Які наративи використовуються у світовому культурно-інформаційному розвитку у за допомогою панівних медіа? Охарактеризуйте їх
3. Поясніть, що автор розуміє під битвою наративів
4. Що таке конспірологічні наративи? Приведіть приклади конспірологічних наративів
5. Назвіть чотири універсальні наративи Роберта Райха, які можуть використовуватися в релігії, політиці, економіці, бізнесі, міжособистих стосунках тощо

І. Рущенко

ВІД «КРИМІНАЛЬНОЇ РЕВОЛЮЦІЇ» ДО «КРИМІНАЛЬНОГО СУСПІЛЬСТВА»

Суспільство можна уявити за аналогією зі структурою будівлі, де є «фундамент» (переважно прихована і рутинна повсякденна сфера соціальних відносин, звички і традиції, осередок всього консервативного і архетипового); далі – «стіни і перекриття», які час від часу перебудовуються реформаторами (актуальні інститути, політична організація, державне життя); і, образно кажучи, зовнішній декор – «забарвлення будівлі, ліпнина і прикраси» (це те, як саме суспільство намагається репрезентувати себе в своїх меседжах як зовнішньому світові, так і власним громадянам). Всі три частини «будівлі» можуть органічно взаємодоповнювати одна одну або помітно дисонувати. В епоху модерну різні швидкості розвитку призводять до того, що зазначені три конструкти соціальності часто знаходяться на різних стадіях.

Модернізація публічної сфери обганяє еволюційний і неквапливий розвиток фундаментальних структур. Хоча і в повсякденному житті

спостерігаються "прориви" під впливом таких зовнішніх факторів, як сексуальна революція, філософія масового споживання, продукти з супермаркету, фастфуд, Інтернет в купе з віртуальними соціальними мережами тощо. Метафора будівлі потрібна, щоб підкреслити: коли мова йде про "кримінальну революцію" і гіпотезу "кримінального суспільства", не слід вважати, що за кілька років чи десятиліть суспільство могло змінитися тотально у всіх своїх складових. Структурні зміни стосуються в більшій мірі публічної (перш за все економічної і політичної) сфери. Одночасно суспільство намагається зберегти пристойний зовнішній антураж. Наприклад, залишається в силі Конституція, де вже в першій статті з пафосом декларується: «Україна є суверенна і незалежна, демократична, соціальна, правова держава». Формулювання слабо відповідає реальності державного життя, це типовий ідеологічний конструкт, вивіска на фасаді, якої не слід довіряти. Ближче до істини було б, наприклад, таке твердження: "Україна є напівсуверенна и певною мірою залежна, корумпована та криміналізована, соціально несправедлива (олігархічна), свавільна та обмежена демократична держава". Хоча і це визначення не є вичерпним, бо жодна дефініція не виражає всіх аспектів складної системи.

Словосполучення «злочинне (кримінальне) суспільство» використовують в науковій практиці деякі кримінологи для аналізу соціуму злочинців і розвитку тези про «глобалізацію» злочинності [Горшенков, Долгова, 2003; Долгова, 2003], а також публіцисти як яскраву метафору [Цейтлін, 1999]. Близько сорока років тому американський кримінолог-соціолог Едвін Шур видав відому книгу під назвою «Наше злочинне суспільство (соціальні та правові джерела злочинності в Америці)» [Шур, 1977]. Але автор говорив не про інститути і структури, а про ряд причин, закладених в самій капіталістичній суспільній системі, які не можуть не продукувати злочинність і злочинців. Наприклад, такі чесноти і цінності Америки, як динамізм, індивідуалізм, конкуренція і особистий статок, «можуть створити певні стимули, що штовхають індивідів на злочин». Загалом це добре відома істина; коріння злочинності вплетені в

соціальне життя, саме це дозволило Е.Дюркгейму говорити про злочинність як соціальний факт на всі часи і для всіх суспільств. Але справедливо також і те, що суспільство, побудувавши інститути моралі, релігії, права, навчилося ізолювати злочинність, тримати її, образно кажучи, в вузді, не випускати злочинців з кримінального андеграунду, пропонуючи їм на вибір: або кримінальне підпілля, або місця позбавлення волі. Мова не може йти про масовий допуск злочинців у такі сфери, як освіта, політика, ідеологія. Сучасні розвинені демократії включають «правило виключення», не допускаючи до участі в передвиборній боротьбі людей з кримінальним минулим, сумнівними зв'язками і темною біографією.

Для цього включаються механізми партійних фільтрів і громадської думки, можуть також юридично накладатися заборони на висунення кандидатами тих осіб, які відбували кримінальне покарання. Представники криміналітету, мафіозі не можуть розраховувати на те, щоб трансформувати відносини і інститути «під себе», займатися соціальним конструюванням в масштабах всієї соціальної системи. Однак будь-які правила в соціальному житті мають свої винятки. Якщо відбувається зворотне, «правило виключення» не існує або не спрацьовує, то з'являються умови для «кримінального суспільства».

Чи можна виміряти ступінь кримінальності суспільства? Формальні показники поліцейської чи судової статистики тут не годяться. Вони лише побічно підтверджують факт флуктуації рівнів загальної злочинності і не є інструментом якісного виміру. Перспективним, хоча і методично складним і тривалим шляхом може бути вимір за окремими соціальними полями. Суспільство – це мозаїка нескінченних за своєю чисельністю соціальних полів, які в сумі утворюють тотальний соціальний простір. Однорідні соціальні поля можна об'єднувати в сектори. У структурі нормально організованого суспільства, безсумнівно, повинні існувати численні осередки, практично вільні від злочинності (наслідки «правила виключення»). А тепер подумки уявімо карту, яка б відображала ступінь кримінальності суспільства. Вона могла б

мати сотову структуру, де кожна ланка забарвлена у відтінок сірого, який вказує на ступінь криміналізації відповідного соціального підпростору. Умовно білий (чистий) сегмент означає, що в даному соціальному полі практично відсутні агенти, пов'язані зі злочинністю, індивіди можуть займатися тим чи іншим видом діяльності, не вдаючись до кримінальних практик і не стикаючись зі злочинцями. Злочин в такому сегменті – рідкісний виняток, обумовлений не сценарієм діяльності, а, наприклад, вродженою соціопатією конкретного індивіда. Сірі комірки означають, що в даному сегменті є внутрішні умови для злочинності і свої типові злочинці, а насиченість сірого відтінку залежить від низки факторів, які актуалізують або пригнічують злочинність. Чорні осередки – це ті сектори, де діяльність, в принципі, не можлива без використання кримінальних практик, де агенти або самі є злочинцями, або змушені постійно вступати з ними в соціальні контакти. Наприклад, не можна в принципі займатися бізнесом «чесно», не можна отримати посаду законним шляхом, а необхідно її купити, неможливо отримати диплом, не проводячи незаконних платежів, не можна захистити дисертацію, якщо йдеш "прямим шляхом", і ін. Кримінальна карта суспільства для простоти сприйняття може мати монохромну розмальовку за принципом: "є" або "ні" і наскільки системними і невідворотними є злочинні діяння в кожному із сегментів. У більш складному варіанті необхідно використовувати колірну гаму, оскільки види злочинів в кожному сегменті можуть мати свою специфіку. Теоретично ми можемо розробити методики і зробити більш-менш достовірні соціологічні вимірювання за кожним із значущих суспільних секторів, хоча це і важка (з точки зору масштабів і витрат) робота. Є кілька показників, які можуть бути виміряні за допомогою спостереження або опитувальних технологій. Але така робота мало кого може зацікавити в нинішній ситуації, тим більше не правоохоронну систему, яка як вогню боїться інформації щодо незареєстрованої злочинності.

Для розуміння специфіки кримінальної карти сучасного українського суспільства подумки порівнюємо її з аналогічною структурою радянського

періоду. Які відтінки домінували на карті в останні десятиліття "великої епохи"? Багато секторів економіки, професійної діяльності мали, безумовно, світлі тони: робітник на машинобудівному підприємстві, банківський працівник, вчений в лабораторії, викладач у вищій школі та багато інших агентів соціальних полів могли все життя працювати, не стикаючись з криміналом, не вступаючи в злочинні зв'язки, не бачачи поруч злочинця.

Існували сектори, де специфічна за радянськими часами злочинність була фактично умовою діяльності. Це, наприклад, стосувалося торгівлі та взагалі сфери розподілу матеріальних благ. У правоохоронній системі ситуація була неоднозначна і залежала від епохи і політико-ідеологічних установок; але там завжди, навіть за рамками періоду масових репресій, використовувалися практики, про які простим смертним краще було не знати. Проте посадова корупція була радше винятком або носила зовсім "дитячий" характер як на теперішній час.

Радянський період нас цікавить як якась вихідна матриця, бо кримінальний "транзит" відштовхувався від цієї умовної карти. Інтерес також викликає те, наскільки українці з їх ментальними та архетипними установками потенційно можуть жити в умовно "чистих полях", тобто поза криміналом. Було б вкрай песимістично пояснити те, що відбувається, базовою схильністю співвітчизників до злочинності. Якраз історія, традиції українських громад вселяють стриманий оптимізм, якщо дивитися в майбутнє і міркувати про шляхи виходу з ситуації, що склалася.

Ми практично не бачимо сьогодні осередків, пофарбованих у світлі тони: переважна забарвлення – насичений сірий і чорний. Мова, звичайно, йде про латентну злочинність, яка стала невід'ємною частиною нашого життя і морально деморалізувала широкі верстви населення, перш за все, молоде покоління, сприймає злочинність як невід'ємну складову сценаріїв поведінки. У структурі української злочинності є абсолютна домінанта - корупція в різних видах і формах. [...]

Коефіцієнт латентності за корупційними діями має сюрреалістичну величину в тисячі і десятки тисяч одиниць. Тільки мізерна частина подібних злочинів поза рамками системної і інституціоналізованої корупції стає надбанням гласності і предметом кримінальних розслідувань. Корупція буквально заповнила всю публічну сферу, де під нею вибудовується конфігурація громадської будівлі. Це сталося стрімко і лавиноподібно. Цікаво, що два інших поверхи громадської будівлі наче поза корупцією. Як і раніше в сімейно-побутовій сфері, у первинних групах широко поширені відносини, засновані на дружбі, взаємній підтримці, сімейних і родинних зв'язках, опіці, соціальному захисті. Звичайно, псування (саме таке початкове значення латинського слова *corruptio*) приходить і в цю сферу, наприклад, зростає число покинутих батьками дітей. Але в цілому "фундамент" - більш-менш стійка сфера, яка захищає суспільство в цілому від короткочасних інституційних коливань. Цікаво й те, що "вивіска" суспільства намагається зберігати видимість благополуччя і демонструє рішучість у боротьбі з корупцією. За останні роки чого тільки не робилося в рамках політики "чисті руки": збиралися наради та колегії на найвищому рівні з боротьби з корупцією, змінювалося (посилювалося) кримінальне законодавство, видавалися суворі накази у відомствах і міністерствах, але незмінно ... рівні латентної корупції та її ставки йшли в гору. До громадського лексикону міцно увійшли корупційні терміни: "доляшка", "відкат", "розпил" і ін. Але тільки в останні роки масова низова корупція отримала своє остаточне системне оформлення, корупція перетворилася в символ української суспільної системи. Це і є, на мій погляд, головною ознакою "кримінального суспільства" по-українськи. Зрозуміло, що мотив корупції є універсальним і могутнім – збагачення без інвестицій і суспільно корисної економічної діяльності. Але перетворення корупції в символ і інструмент державного правління, звісно, не було випадковим. Потрібні були творці цієї системи, люди з кримінальним талантом і способом мислення, щоб хаотичний і самовоспроизводящийся процес перетворити в інституційну складову соціального життя на всіх її поверхах. Важливою

складовою концепції "кримінального суспільства" є якісний аналіз політичного класу і розуміння природи "архітекторів" кримінальної соціальності.

Рущенко И. От "криминальной революции" к "криминальному обществу" / И. Рущенко // Социология: теория, методы, маркетинг. – 2014. - № 2. – С. 3-22. – Режим доступа: http://nbuv.gov.ua/UJRN/crtmm_2014_2_3

1. Дайте визначення поняттю "злочинне (кримінальне) суспільство"
2. Які умови сприяють виникненню "кримінального суспільства"?
3. Як автор відображає ступінь кримінальності суспільства?
4. Назвіть головні ознаки "кримінального суспільства" по-українськи

П.Сорокін

СОЦІОЛОГІЧНА ІНТЕРПРЕТАЦІЯ «БОРОТЬБИ ЗА ІСНУВАННЯ» І СОЦІОЛОГІЯ ВІЙНИ

[...] Біологічні концепції організму, спадковості, мінливості і відбору послужили основою для створення ряду соціологічних теорій, розглянутих вище, те саме слід сказати про дарвінівські поняття «боротьба за існування» і «адаптація». Хоча вчення про «боротьбу за існування», «виживання сильніших» і «адаптації» з'явилися задовго до Дарвіна, проте саме його гіпотези вирішально вплинули на соціологічну думку після дарвінівського періоду і стали однією з головних причин виникнення цілого ряду теорій, які по-своєму інтерпретували боротьбу за існування в людських спільнотах. Ці теорії являють собою або просте застосування «біологічного закону» боротьби за існування до людського суспільства, або його варіацію. З цієї причини більшість з них може розглядатися як різновид біологічної соціології. Мета цього розділу – дати короткий огляд і аналіз цих теорій, особливо різних «соціологій війни».

Сучасна література з «соціології боротьби» величезна. Однак більша її частина не має наукової цінності, будучи не чим іншим, як чисто емоційними

спекулятивними «ідеологіями». Тому цією частиною цієї літератури можна просто-напросто знехтувати. Решта добре представлена небагаточисельними фундаментальними працями, огляд яких може дати цілком чітке уявлення про ситуацію соціологічного знання в цій галузі. Але, перш ніж приступити до аналізу цих теорій, ми повинні «очистити ґрунт» від цілого ряду неясних понять, через які чіткий і якісний аналіз є неможливим.

Основи теорії Новікова наступні: безперервна боротьба – це універсальний і вічний закон. Подібна боротьба йде між атомами, організмами, людськими істотами, товариствами, між одиницями будь-якого сорту. Серед тварин боротьба за існування приймає дві основні форми: витіснення і поїдання. Однак навіть серед них спостерігається щось віддалено нагадуюче економічне і розумове змагання. Результатом боротьби є усунення менш пристосованих і виживання тих, хто краще адаптувався до існуючих умов. Досвід і знання відігравали важливу роль в успішній боротьбі серед тварин. Ті організми, які виявляли цю якість більшою мірою, мали і значні шанси на виживання. Шляхом винищення непристосованих боротьба призводить до дедалі кращої і кращої адаптації. Цей прогрес означає і більше щастя. З плином часу прогрес адаптації, особливо серед людських істот, все більше і більше прискорюється. Фактично «сам прогрес є не що інше, як акселерація і адаптація». Звертаючись до форм і еволюції боротьби за існування між людськими істотами, Новіков розрізняє, принаймні, чотири основні типи. Їх характер і еволюція представлені в наступній таблиці:

Таблиця 1

Основні форми боротьби за існування та їх еволюція

Форми боротьби за існування	Мета	Способи прояву
Психологічна	Витіснення, винищення, добування їжі	Каннібалізм, вбивство заради здобуття їжі, знищення ворога
Економічна	Добування засобів існування і багатства; їх накопичення, присвоєння і ін.; економічні війни	Розбій, економічна конкуренція і різні способи примусу з прямою метою пограбувати ворога
Політична	Досягнення політичними методами економічних привілеїв; політичне панування з метою отримання прибутку різними методами. Основний – застосування різних покарань, погроза смертною карою	Узурпація, рабство, кріпосне право, захоплення майна, анексія, завоювання

	і ін. Політичні війни	
Інтелектуальна	Боротьба за інтелектуальне панування, за перемогу релігії, ідеології, догми, цивілізації, культури. Методи: пропаганда, різні способи асиміляції, виховання, критики, інтелектуальні гоніння і ін.	Релігійні війни, революційні війни, нетерпимість, інтелектуальна боротьба, змагання і ін.

[...] Одне з найважчих завдань адаптації – це пристосування людини до людини в групі і одного суспільства до іншого. Це веде нас до теорії боротьби за існування серед людських істот і її еволюції, розробленої Ваккаро. Серед різних форм адаптації людських істот завжди була боротьба за існування. Щоб вижити, вони повинні були пристосуватися один до одного в суспільстві і адаптувати одне суспільство до іншого. На ранніх стадіях ця мета досягалася з великими труднощами і найбільш грубими методами: за допомогою безжального усунення слабких членів групи і своїх «розкольників», а також за допомогою ще більш жорстокої війни і винищення слабшої групи сильною. Ваккаро наводить численні факти, які свідчать про те, що внутрішні і зовнішні «війни» на цих стадіях були найбільш кровопролитними, нещадними і безперервними. Війни йшли безперервно, а переможені групи винищувалися повністю. Пощади не було до жодному члену переможеною групи. Боротьба йшла за повне винищення. Згодом, однак, ця безжалісність боротьби поступово почала знижуватися. Факторами цього якісного і кількісного спаду внутрішньої і зовнішньої боротьби за існування були: збільшення розміру груп і зменшення їх чисельності, що знижувало шанси виникнення міжгрупових конфліктів; збільшення розмірів груп не дозволяло в будь-який момент запустити соціальний механізм війни, як це було можливо, коли групи були маленькими. В таких умовах війни стали менш прибутковими; збільшення соціальних контактів, торгівлі та інших факторів також вплинуло на цей процес. [...]

Якщо тепер ми звернемося до боротьби між переможцями і переможеними, насильно поставленими під контроль завойовників, то її еволюція виявить таку ж тенденцію. Завойовники, як правило, ставали привілейованим і правлячим прошарком завойованого ними суспільства. Спочатку їхні взаємини носили різко антагоністичний характер, який

проявлявся в тому, що аристократія, використовуючи надзвичайно жорстокі і насильницькі методи, змушувала переможених або нижчі класи коритися її деспотичному пануванню. Правління неодмінно набувало форми військової диктатури переможців над переможеними. У міру того, як взаємна адаптація обох класів росла, примусовий і жорстокий деспотизм почав поступатися місцем більш м'яким формам соціального контролю. Місце військового деспотизму зайняло теократичне правління, яке було значно м'якшим, ніж колишній режим; потім теократія поступилася місцем більш м'якому аристократичному правлінню, а його місце надалі зайняв режим демократичний, при якому відмінності між завойовниками і підкореними, між правлячим і керованим класами практично зникли. Замість управління ззовні з'являється самоврядування; замість примусу і тиранічного контролю – самоконтроль, заснований на волі людей і вільний від кровопролиття і деспотизму. Таким чином, в цій області тенденція була тією ж самою, що і в інших сферах міжгрупової і внутрішньогрупової боротьби за існування. Всі вони, разом узяті, свідчать про те, що криваві форми боротьби з плином часу відійшли в минуле. [...]

Навряд чи варто говорити про те, що основні висновки Новикова і Ваккаро розділяють чимало соціологів, економістів, моралістів, політичних мислителів й істориків, не кажучи вже про величезна кількість журналістів, публіцистів, священників, політиків, пацифістів та інших. Вони вважають, що передбачене ними зникнення війн і кривавих форм боротьби за існування всередині людських суспільств неодмінно реалізується. Г. Тард, М. Ковалевський, Е. Феррі, Г. де Молінарі, Г. Ферреро, Н.М. Батлер, Г. Ніколаї, Н.Р. Тафт, Р.С. Борн, С.К. Мітчелл, Л. Петражицький, Н.Р. Самнер, А.Г. Келлер, всі співробітники Фонду Карнегі, шанувальники Ліги Націй, різні товариства, що ставлять собі за мету встановлення миру і ін., - всі вони можуть бути прикладом тієї маси людей, які в це вірять. [...]

Чи можна стверджувати, що основні положення вищевикладених теорій правильні і науково доведені? Боюся, що ні. Вони викликають симпатію, і тому

хочеться в них повірити, проте серйозний науковий аналіз демонструє їх помилковість. Більш того, є частка істини в іронічному зауваженні Монтеня про те, що «війна – це специфічна властивість людських істот», і в не менш іронічній епіграмі Шефтсбері, згідно з якою знаменитий вислів Гоббса «*homo homini lupus est*» [людина людині вовк] є образливою для вовків, тому що вони менш кровожерливі і жорстокі один до одного, ніж люди. Цих фактів достатньо, щоб показати помилковість твердження Новікова про те, що в міру переходу від нижчих тварин до вищих і від тварин до людей «фізіологічна боротьба за існування» виявляє тенденцію до зникнення. Факти зовсім не підтверджують таку приємну «закономірність». [...]

Якщо ми звернемося до історичних народів, то розглянуті нами теорії виявляться не в кращому становищі. На даний момент ми маємо, принаймні, дві або більше систематичних спроб з'ясувати, скорочувалася війна чи ні серед європейських народів протягом останніх дев'яти століть. За основу для вирішення цієї проблеми автори беруть у кожному столітті число років, проведених країною у війні чи мирі. А також дані, які показують, який відсоток збройних сил (армії) загинули в головних війнах того чи іншого століття.

Головні результати їх дослідження наступні:

Таблиця 2

Кількість років, витрачених на війну кожною окремою країною в кожному конкретному столітті (Верхня лінія цифр - Ф.А. Вудса; нижня – Бодарта)

Країна	1100– 1200	1201– 1300	1301– 1400	1401– 1500	1501– 1600	1601– 1700	1701– 1800	1801– 1900
Англія	54	36	65	57	54,5	43,5	55,5	53,5
						46,5	50,5	35
Франція	36,5	49	43	52,5	60,5	64	52	74 ^a 32 ^b
Австрія Габсбургів					75,5	73,5	48,5	13,5
Австро-Венгрія						77	59	25
Росія					78,5	57,5	49,5	53
Туреччина					80,5	89	23	39,5
Іспанія					73	82	48,5	
Польща					55	68	22,5	
Данія					32,5	30,5	12	15
Голландія						62,5	29,5	
Прусія Гогенцоллернів						58,5	31	13
Швеція					50,5	50	29,5	6,5

a – з колоніальними війнами;
b – без колоніальних війн.

[...] Якщо ми візьмемо відсоток втрат воюючих армій в XVII, XVIII і XIX ст., То не побачимо тенденції до зменшення. Тим часом чисельність армій збільшувалася не тільки в абсолютних цифрах, але, ймовірно, навіть і в пропорції до населення. Під час останньої війни ми бачили, що майже все населення націй було перетворилось в армію. Якщо тому відсоток втрат сучасних армій є не меншим, ніж армій минулого, це, без сумніву, передбачає, що, всупереч багатьом авторам, серед яких Штейнметц, немає ніякого певного зменшення кількості жертв війни. [...]

Що стосується форм «боротьби за існування», або форм антагоністичних відносин між людьми, то вони численні. [...] По-перше, можна класифікувати всі антагонізми згідно з їх специфічними характеристиками. Вони можуть бути, наприклад, *свідомими і несвідомими; односторонніми*, коли включають себе тільки антагонізм між вовками і вівцями, *або взаємними*, де обидві сторони погрожують одна одній; *абсолютними*, де одна сторона схильна винищити іншу фізично або *відносними*, де винищення не є обов'язковою метою, але куди входять різні види підкорення, експлуатації, домінування і змагання. По-друге, **за «діагностичними ознаками»**, або «проявами антагоністичних відносин» (форм), існують такі антагоністичні відносини: *війна, фізична боротьба, змагання, опозиція, полеміка, примус, насильство і низка недружніх відносин.* **За суб'єктами протидії** є антагонізми *між індивідами і між групами.* **За природою ворогуючих одиниць** – *між державами, націоностями, расами, релігійними групами, політичними партіями, сексуальними групами, соціальними класами, професійними, економічними, ідеологічними групами і ін.*

Цей короткий перелік демонструє можливість різноманітних класифікацій людських антагонізмів. Яку з цієї безлічі можливих класифікацій використовувати, залежить від мети дослідження.

Соціальні функції та наслідки війни і боротьби

Наскільки мало вивчені явища війни і боротьби і наскільки неадекватно наше знання в цій галузі, помітно демонструє наявність двох протилежних типів соціологічної теорії про соціальні функції і наслідки війни. Відповідно до теорії першого типу війна і боротьба були основними факторами *людського прогресу, вилилися в низку вельми вигідних наслідків.*

Згідно з теорією другого типу *війна є «пеклом»* і вчинила тільки найкатастрофічніші впливи на різні сторони соціального життя. Обидві думки підтримуються знаменитими соціальними мислителями, і суперечка між ними триває донині. Давайте уважніше розглянемо аргументи обох сторін. Їх полеміка та аргументи зазвичай постають у формі «оцінки» суджень про «хороші» або «погані», «вигідні» або «шкідливі» і «бажані» або «небажані» впливи війни. Такий метод неминуче впроваджує в теорії серію ненаукових концепцій. Вони, в свою чергу, посилюють нерозуміння сторін, і дуже часто переносять суперечку з області опису фактів, як вони є, в область моральної оцінки і спекулятивного міркування. Щоб уникнути такої ненаукової процедури, розділимо проблему на важливі підпроблеми і таким чином представимо короткий огляд того, що відомо в цій галузі, що доведено і все що ще є невизначеним.

А. Селекція війни

Щодо характеру відбору війни існують дві протилежні теорії. Згідно з однією селекція війни негативна, згідно з іншою – або нейтральна, або позитивна. Перша теорія була блискуче розроблена Г. Спенсером, частково Дарвіном і В. де Лапужем і пізніше такими авторами, як Я. Новиков, Ніколаї, О. Зеек, Д.С. Джордан, В. Келлогг, Шарль Жид і багато інших. Аргумент цієї групи звучить наступним чином: як правило, армії складаються з «найкращої крові» населення – найздоровіших, тому що хворі і фізично неповноцінні не призиваються; найбільш дієздатних вікових груп, тому що люди похилого віку і діти не рекрутуються; найбільш чесних, тому що злочинцям забороняється служити; і найрозумніших, тому що ментально неповноцінні або дурні виключаються. Завдяки такому відбору армія фізично, морально і ментально

рівень армії дещо вищий від всього населення країни. Під час війни це армія, яка зазнає втрат; цивільне населення або не страждає взагалі, або має незрівнянно менше втрат. Це означає, що війна винищує «кращу кров» країни в набагато більшій пропорції, ніж її «більш бідну кров», отже, вона полегшує виживання непристосованих. Винищуючи кращу кров у віці, в якому репродуктивна здатність солдат далеко ще не вичерпана, війна знищує кращих прабатьків майбутніх поколінь – носіїв кращих расових якостей. Це сприяє поширенню біднішої крові, і, таким чином, це – фактор негативного відбору і расового виродження. [...]

Можна додати інші негативні впливи війни і мілітаризму на расовий і біологічний склад населення. Вони роблять багатьох поранених вояків фізично дефектними. Вони сприяють поширенню різних епідемій і хвороб і підривають здоров'я солдатів і населення. Що важливіше, мілітаризм навіть у мирний час відповідальний за дуже високий відсоток венеричних захворювань, особливо сифілісу, серед військовиків. Внаслідок цього він безпосередньо сприяє виродженню нації. Далі, війна винищує офіцерів армії в більшій пропорції, ніж солдатів. Офіцери перевершують рядових, і це означає, що війна знову працює негативно. Деякі автори пішли так далеко в оцінці негативного відбору війни, що зробили її відповідальною за занепад націй. [...]

Аргументи протилежної теорії, яка стверджує, що військовий відбір є або нейтральним, або навіть позитивним, я буду використовувати для посилення моєї критики вище приведеної теорії. [...]

Війна – інструмент групової селекції. Вона є єдиним тестом, яка служить цій меті, і тестом адекватним, тому що він відразу перевіряє всі сили войовничих груп: їх фізичну силу, інтелект, соціальність і мораль. Перемога – результат мобілізації всіх сил нації. «Завойовник завжди той, хто постійно завойовує» на основі переваги всіх його сил. Без війни подібна групова селекція була б неможлива. «Без війни весь світ став би хитрим, жорстоким і підлим, як євреї сьогоднішнього дня». У порівнянні з цим позитивним груповим відбором,

негативні результати індивідуальної селекції через війну стають досить незначними.

Вище сказане демонструє, що характер військового відбору набагато складніший, ніж зазвичай передбачається. Базуючись на тому, що ми тепер знаємо, неможливо погодитися і з «супротивниками», і з «прихильниками» військової селекції. Правда, здається, знаходиться десь між цими двома односторонніми теоріями.

В. Вплив війни на здоров'я населення

Дещо визначеним видається вплив війни на здоров'я населення, особливо коли вона тривала і напружена. Дезорганізація економічних умов і збільшення проблем ускладнюють задоволення потреб населення в предметах першої необхідності, і в зв'язку з цим, є тенденція посилення різних епідемій і захворювань. Щодо венеричних захворювань збільшення є безперечним. Відносно епідемій чуми, грипу, холери, сипного тифу і ін., особливо в минулому, ріст безсумнівний. Величезне число середньовічних воєн супроводжувалося різними епідеміями. Те ж, стосується навіть відносно сучасних війн, включаючи світову, хоча сучасні санітарні та гігієнічні заходи значно знизили загрози виникнення і серйозності епідемій. Меншим безперечно є воєнний вплив на нервові або психічні захворювання. [...]

С. Вплив війни на життєві процеси

У цій сфері наслідки війни, принаймні сучасної, є більш визначеними. Вони такі: з початком війни рівень смертності населення воюючої країни починає підвищуватися і зростає до її кінця. Після завершення він різко знижується і іноді падає нижче довоєнного рівня, але потім протягом одного, двох або трьох років повертається на довоєнний рівень. Кількість шлюбів на початку війни падає, це падіння триває аж до її кінця, а потім їх кількість різко зростає до довоєнного рівня в результаті багатьох відкладених через війну шлюбів. За рік або два, він повертається на довоєнний рівень і відновлює свою довоєнну тенденцію. Схоже відбувається коливання рівня розлучень. Рівень народжуваності починає падати через 9 місяців після початку війни і

продовжує зменшуватися до 9 місяців після її завершення, а потім різко піднімається вище довоєнного рівня в результаті значного збільшення шлюбів у післявоєнні роки, але протягом одного або двох років повертається до свого довоєнного рівня.

Наступний загальний наслідок війни – екстенсивний перерозподіл багатства серед суспільств і серед груп та індивідів одного і того ж суспільства. Він проявляється в перетіканні багатства від групи, яка отримала поразку, до завойовників, від воюючих країн – до нейтральних; в економічному красі деяких груп на користь інших того ж самого суспільства і в зубожінні мас і супутньому збагаченні окремих індивідів. Коротше кажучи, війна завжди є важливим фактором у переході або зміщенні багатства від групи до групи і від людини до людини. Разом з тим слід зазначити, що викликані війною економічні втрати і руйнування часто відновлюються протягом надзвичайно короткого часу. Пояснення цього факту варіюється, але правда в тому, що це відбувалося багато разів.

Крім того, стимуляція винахідливої сили нації заради військової перемоги часто полегшувала впровадження нового методу або поліпшення старих методів зростання багатства. Таким чином, війна побічно вносила щось в економічний прогрес і іноді, принаймні частково, компенсувала економічні збитки.

Е . Війна як засіб розширення солідарності і миру

Очевидно, що війна стимулює ворожість і найбільш недружні стосунки між ворогами. Проте, менш вірогідна інша сторона проблеми: факт, що вона була сильним інструментом в процесі згуртування мирних груп і областей в більші. Адже навіть в минулому говорилося: «Si vis pacem para bellum» (якщо хочете миру, готуйтеся до війни). Стародавні мислителі зрозуміли цю функцію війни. Пізніше Р. Ієрінг у своєму блискучому есе показав, що «мета Закону – Мир, але дорогою до нього є Війна».

Насьогодні здається безсумнівним, що без війни і примусу процес об'єднання численних і недружніх груп у все більш численні пацифістські

спільноти навряд чи був би можливим. В цьому відношенні війна і інші засоби примусу були інструментами. Завдяки їм була змога згуртувати завойовників і переможених в одну групу, тримати їх разом, встановити між ними інтенсивний контакт, «зрівняти» їх відмінності і після декількох поколінь спільного проживання зробити з них одну соціальну групу, в якій будуть стерті попередні відмінності і ворожість. На даний момент ця роль війни, здається, є безперечною і визнана дуже багатьма дослідниками.

F . Моральні наслідки війни

Щодо цієї проблеми думки варіюються від виправдання війни до її прокляття. Давайте коротко розглянемо, що в цих протилежних теоріях є більш менш безперечним, а що – лише гіпотезою.

Війна, жорстокість і розкладання. Ні обставини, ні люди не стають кращими в мирний час; саме від війни, яка може бути винятковою, ми повинні очікувати прогрес... З біологічної точки зору агресивність була необхідною умовою прогресу. «Без війни висхідний рух людства був би неможливим, оскільки були б відсутні хоч якісь засоби виявлення, яка соціальна група вища, а яка – нижча. Тривалий або вічний мир зробив би людину виключно егоцентричною істотою, без мужності, відваги, альтруїзму або хоробрості. Така людина була б повністю жіночною» - це аргументи захисників сприятливого впливу війни на вчинки і поведінку людини. [...]

Новиков правий, вважаючи, що війна в значній мірі деморалізує людські істоти, але неможливо зрозуміти, як людина реально могла б вижити, будучи пацифістом і неагресивним.

Також сумнівно, що безпечний і вічний мир завжди вигідний. Ще більш сумнівно те, що війна не сприяла збільшенню альтруїзму і соціальної відданості, принаймні, в воюючій групі. Коротше кажучи, обидві сторони однієї в своїх твердженнях, і правда, знову ж таки, знаходиться, ймовірно, десь між цими крайнощами.

Злочинність і війна. Вплив війни на злочинність є однією з підстав для судження щодо її моральних впливів. Стимулює чи стримує вона злочинність? Відповідь: ми не знаємо.

[...] Допускаючи вірність гіпотези про те, що іноді війна супроводжується зменшенням злочинності, Тард, здається, дає чудову інтерпретацію факту, коли говорить: «Наслідок мілітаризму проявляється у вичерпанні злочинних пристрастей, розсіяних в кожній нації, їх очищенні через концентрацію і виправдання, заставляючи служити заради знищення один одного в ім'я великої форми, яку вони таким чином знаходять. Після всього, що сказано і зроблено, війна збільшує зону миру, як раніше злочин розширював сферу чесності. Це іронія історії» (Tarde. Penal Philosophy, p.422).

Війна і соціальні і антигромадські форми поведінки. Зрештою, злочинні діяння є тільки невеликою частиною соціально і морально релевантних дій. Який вплив війни на всю групу таких форм поведінки? Тут знову правда, ймовірно, лежить десь між апологією захоплених шанувальників війни і прокльонами її ненависників. Шанувальники стверджують, що війна – ефективна школа альтруїзму, солідарності заради смерті і життя і «лікування сталлю, яка зміцнює людство». Ненависники вважають, що війна є школою виняткового егоїзму, свинства, рабства, жорстокості, непередбачуваності, різанини та всіх можливих смертних гріхів. Обидва ці крайні погляди не можуть витримати навіть досить поверхневого випробування. [...]

Навпаки, в той період були помітні внутрішньогрупова згуртованість, моральність, жертвність заради країни, відносна чистота моральності, відсутність продажності і ін. Те, що вірно для даних груп, дієве для багатьох інших, а також індивідів. Є «професійні солдати», що демонструють жорстокі і бандитські якості антигромадської істоти, але є й ті, які є високо моральними і соціальними. Є випадки, в яких війна, особливо невдала, деморалізувала суспільство, і є ситуації протилежного характеру. Достатньо протиставити опозиційні аргументи, щоб побачити їх взаємні помилки. Справжнє наукове дослідження повинне бути вищим від емоційних спекуляцій і працювати з

фактами, щоб бути в змозі сказати, який тип війни, за яких умов, коли і в якій мірі підсилює антисоціалізацію людини і деморалізацію суспільства, коли, за яких умов і яка війна справляє протилежний вплив. Такі дослідження досі практично відсутні.

G . Вплив війни на політичну організацію

Можливо, найважливіший висновок в цій області був сформульований Г.Спенсером в його теорію військового і індустріального типів суспільства. Основи теорії Спенсера такі: по-перше, війна і мілітаризм призводять до розширення урядового контролю; по-друге, до його централізації; по-третє, до деспотизму; по-четверте, до посилення соціальної стратифікації; і, по-п'яте, до зменшення автономії і самоврядування людей. Таким чином, війна і мілітаризм намагаються трансформувати націю в армію і армію в націю. Світ схильний викликати протилежні результати: зменшення урядового втручання, зростання свободи і самоврядування людей, ослаблення соціальної і політичної стратифікації і децентралізації. Причини таких наслідків війни такі: при всіх рівних умовах під час війни нація, перетворена в армію і контрольована сильним урядом, має більше можливостей завойовувати, ніж країна, в якій всі діють, як їм подобається, і в якій бракує потужного контролю, централізації і координації дій її членів. Крім того, військова освіта, навчання та дисципліна прищеплюють звичку до безперечної покори «рядових членів» і контролю з боку вищих властей. Сама природа армії заради перемоги вимагає такої ієрархічної та автократичної організації. Крім того, життя у військових бараках – одне з тих, де солдати контролюються вищими чинами. Вони не мають (і не можуть мати) значної частки свободи і самоконтролю. Все це прищеплюється нації, яка веде численні і тривалі війни, в тому числі звички до «військової дисципліни», покори з боку підлеглих і деспотичного контролю з боку керівної влади. Це, в свою чергу, сприяє розширенню, централізації і деспотичному характеру урядового контролю. Такі основні процеси, що мають тенденцію бути викликаними війною і мілітаризмом. Будучи такими, вони, однак, можуть

бути в різному «вбранні» - особливо в формі «ідеологій» і «мовленнєвих реакцій» - відповідно до обставин.

Н . Війна, революція і рух реформ

[...] Невдала війна означає, що організація суспільства не витримала перевірку війною і що йому, отже, потрібна реконструкція. Біди породжують незадоволеність в масах і змушують їх повстати проти існуючих умов, особливо проти політичного режиму. Звідси революція як результат військової поразки. Але і сама революція має тенденцію змінювати існуючі відносини в такому суспільстві і за його межами так радикально, що наражає на небезпеку найважливіші інтереси багатьох соціальних груп як усередині, так і за межами даного суспільства. Подібний антагонізм, ймовірно, призведе до громадянської або міжнародної війни як вирішення такої проблеми. Отже, війна – результат революції, і знаходяться вони в функціональних відносинах. Дана кореляція була недостатньо вивчена, але її існування здається ймовірним.

Навіть коли немає ніякої революції після або під час війни, вона тим не менше супроводжується багатьма соціальними реформами і реконструкціями. Війна, особливо велика або довга, неминуче викликає так багато змін (і таких великих) через сам факт свого існування, що ніяке суспільство не може розвиватися далі без зміни його «соціального обладнання» або режиму. [...]

І . Війна і соціальна мобільність

Мобільність соціальних об'єктів, цінностей та індивідів під час і відразу після війни стає надзвичайно інтенсивною. Війна є «акселератором» горизонтального а також вертикального пересування соціальних об'єктів і людей з однієї соціальної страти в іншу. Соціальне сходження з бідних в багаті класи, від нижніх до вищим верств, від позбавлених громадянських прав до привілейованих груп і зворотний процес соціального зниження індивідів і груп більш інтенсивний під час війни у порівнянні з мирним періодом. Те ж справедливе і щодо переходу від одного заняття до іншого, від однієї територіальної громади, політичної партії або ідеологічної групи до інших. В

цьому відношенні війна грає роль вогню, який нагріває молекули води в чайнику і змушує їх рухатися набагато швидше. Те ж можна сказати про вертикальну і горизонтальну мобільність соціальних об'єктів і цінностей (моралі, моди, вірувань, ідеологій, думок, смаків і ін.). [...]

Ж . Війна і зміна думок, відношень і станів

Вищезазначена інтенсифікація мобільності соціальних об'єктів внаслідок війни може проявлятися також у різкій і швидкій зміні поглядів (ідеологій і мовних реакцій) і відносин людей з початком війни і після неї. [...]

Посилення патріотизму і ненависть до ворога, готовність недооцінити його чесноти і переоцінити його недоліки, бажання вірити у щось позитивне у власній країні і негативне у ворога – все це і безліч подібних раптових змін відносини і стану зазвичай спостерігається під час будь-якої війни, підтримуваної нацією. Немає ніякої необхідності згадувати про те, що той же самий факт може спостерігатися і в світогляді народу. Безліч ідеологій, естетичних цінностей, політичних і моральних поглядів, творів літератури, поезії, мистецтва і ін., популярних в мирний час, стають непопулярними під час війни і *vice versa*.

Така інтенсивна циркуляція соціальних цінностей продовжує існувати і в післявоєнні роки. [...]

К . Вплив війни на науку та мистецтва

Тут також наявні протилежні думки. За антимілітаристськими авторами вплив війни на всі види інтелектуального прогресу негативний. [...]

Ми бачили, що нації проводили більше часу в війні, ніж у мирі. Якби вплив війни був таким шкідливим, як зобразили її критики, інтелектуальний прогрес, можливо, не мав би місця; але це сталося. Більш того, очевидно, що у війні інтелект багато значить. В такий час він максимально стимулюється в певному напрямку . Його успіхи в цілях війни майже завжди використовувалися для миру і сприяли інтелектуальному прогресу цілому. Своєю потужною

стимуляцією, збудженням і екстраординарними умовами воєнна ситуація сприяла розширенню людських знань. Цими та схожими способами війна сприятливо вплинула на розвиток наук і мистецтв. Якби не було війни, ми, безумовно, не мали б ні «Одіссеї», «Іліади», «Махабхарати», «Макбета», ні багатьох інших поем, картин, скульптур, архітектурних красот, пісень, симфоній, віршів та інших творів мистецтва, які були натхненні війною. Те ж справедливо і щодо значної кількості винаходів, починаючи з різної зброї і закінчуючи літаками, танками і отруйними газами.

Це не означає, що ми повинні закрити очі на негативні наслідки війни. Це тільки означає, що воєнний вплив надзвичайно складний і не може бути точно описаний простою одnobічною формулою її апологетів або критиків. [...]

Сорокин П.А. Современные социологические теории (включая первую четверть двадцатого столетия) // «Наследие» - научный журнал ГБУ РК «Центр «Наследие» имени Пителима Сорокина». – 2017. - № 2. – С. 165-199. – переклад з рос. Л.Й.Гуменюк

Питання до тексту

1. В чому полягає дарвінівське поняття «боротьба за існування»? Як це стосується біологічної соціології?
2. Охарактеризуйте основні форми боротьби за існування та їх еволюцію
3. Розгляньте таблицю 2. «Кількість років, витрачених на війну кожною окремою країною в кожному конкретному столітті». Яку тезу автор доводить з допомогою статистичних даних, приведених у таблиці?
4. Назвіть приведені П.Сорокіним форми антагоністичних відносин між людьми
5. Які соціальні функції та наслідки війни у різних сферах суспільства?

ДОДАТКИ

Програма навчальної дисципліни

Міністерство внутрішніх справ України
Львівський державний університет внутрішніх справ
Факультет №7
Кафедра психології

СОЦІОЛОГІЯ

Програма навчальної дисципліни

освітній ступінь _____бакалавр_____

галузь знань _____05 Соціальні та поведінкові науки_____

шифр і назва спеціальності _____053 Психологія_____

шифр за освітньо-професійною програмою _____2.3.2._____

Львів
2016

*Розглянуто на кафедрі психології управління (протокол № 11 від 17.06.2016),
рекомендовано вченою радою факультету № 7 (протокол №11 від 30.06.2016),
Науково-методичною радою ЛьвДУВС (протокол №1 від 29.08.2016), Вченою
радою ЛьвДУВС (протокол №1 від 30.08.2016)*

Соціологія: програма навчальної дисципліни для здобувачів вищої освіти освітнього ступеня «бакалавр» галузі знань 05 «Соціальні та поведінкові науки» спеціальності 053 «Психологія». – Львів: ЛьвДУВС, 2016. – 32с.

Рецензенти:

Жигайло Н.І., доктор психологічних наук, професор, м. Львів, Львівський національний університет ім. Ів.Франка

Козирєв М.П., кандидат філософських наук, доцент, м. Львів, Львівський державний університет внутрішніх справ

Розробники:

Гуменюк Л.Й., кандидат соціологічних наук, доцент, м. Львів, Львівський державний університет внутрішніх справ

І. Вступ

Сучасний етап розвитку незалежної суверенної української держави характеризується активним пошуком шляхів удосконалення суспільно-політичної системи, оптимізації соціальних зв'язків на всіх її рівнях. Соціологічним знанням в цьому процесі надається чільне місце. Соціологія стає науковим орієнтиром в усвідомленні людиною сутності соціальних процесів, механізмах та закономірностях їх розгортання, оцінках результатів. Молодь, яка має власну активну життєву позицію, стійкі сформовані моральні цінності, бажання працювати і жити добре, має стати свідомим, активним будівником оновленої демократичної правової незалежної України.

Навчальна дисципліна «Соціологія» дає можливість ознайомити здобувачів вищої освіти з суспільством як системним утворенням, розібратися в сутності його структурних елементів, простежити взаємозв'язок між ними. Значна увага приділяється ролі людського потенціалу в суспільстві, проблемам взаємовідносин людини та соціуму, шляхів гармонізації цього процесу зокрема засобами психології. Засвоюючи світовий досвід соціології, здобувач вищої освіти звертається до проблем власного суспільства, з позицій соціологічної та психологічної наук оцінює причини негативних явищ, виробляє власне ставлення до них і спрямовує зусилля на пошук шляхів удосконалення соціальних відносин.

Програма навчальної дисципліни націлена на отримання здобувачами вищої освіти знань про соціальні та соціально-психологічні явища і процеси, засвоєння знань про механізми функціонування суспільства, його інститути і соціальні групи; розвиток здатності до аналізу і прогнозування розвитку

соціальних процесів як найважливіших умов формування активної життєвої і громадянської позиції юнацтва. В системі підготовки фахівців навчальна дисципліна повинна сприяти громадянському та морально-психологічному становленню молоді.

Програма призначена здобувачам вищої освіти, які вивчають соціологію як загальноосвітню гуманітарну дисципліну за вибором освітнього закладу. Вона покликана полегшити ознайомлення із специфікою соціологічного знання, його науковим апаратом, основними проблемами, а також допомогти здобувачам вищої освіти знайти необхідну літературу при підготовці до семінарських занять, модулів. Програмою передбачено поступове опрацювання теоретичного матеріалу, формування умінь і навичок, закріплення знань в ході семінарських занять та наукової роботи.

Програма навчальної дисципліни “Соціологія” тісно пов’язана з іншими теоретичними і практичними навчальними дисциплінами, які пропонуються для вивчення в межах бакалаврської програми з психології: філософією, політологією, історією, культурологією, соціальною психологією, політичною психологією, експериментальною психологією, гендерною психологією, психологією девіантної поведінки та іншими навчальними дисциплінами.

У змістовому плані інформаційний обсяг навчальної дисципліни включає вивчення основ загальносоціологічної теорії, історії соціології, методики проведення соціологічних досліджень, а також соціологічного аналізу соціальних інститутів, галузевих та спеціальних соціологічних теорій.

2. Мета та завдання навчальної дисципліни

2.1. Мета навчальної дисципліни: підвищення рівня світоглядної і гуманітарної підготовки здобувачів вищої освіти шляхом засвоєння знань про місце і роль особистості в соціумі, про соціальні зв’язки і відносини, соціальні закони і закономірності становлення, функціонування і розвитку соціальних інститутів, соціальних груп суспільства; оволодіння уміньми і навичками організації і проведення соціологічних досліджень.

2.2. Найважливішими завданнями навчальної дисципліни є:

- оволодіння понятійним апаратом соціологічної науки;
- формування цілісного уявлення про еволюцію соціологічної думки;
- ознайомлення з найважливішими концепціями, теоріями і напрямками соціологічної науки;
- засвоєння знань про соціальний стан людини в суспільстві;
- розгляд основних принципів організації і функціонування соціальних систем і соціальних інститутів суспільства;
- формування цілісного уявлення про зміст і сутність основних соціальних процесів і змін у розвитку сучасного суспільства;

- вироблення навичок підготовки і проведення конкретного соціологічного дослідження в сфері майбутньої професійної діяльності.

2.3. Згідно з вимогами освітньо-професійної програми здобувачі вищої освіти повинні **знати:**

- теоретичні основи і закономірності функціонування соціологічної науки, виділяючи її специфіку, розкриваючи принципи співвідношення методології і методів соціологічного пізнання;
- наукові соціологічні напрями, школи і концепції, у тому числі і української соціологічної школи;
- основні етапи розвитку соціологічної думки і сучасних напрямів соціологічної теорії;
- визначення суспільства як соціальної реальності і цілісної саморегульованої системи; соціальних інститутів, що забезпечують відтворення суспільних відносин;
- основні етапи культурно-історичного розвитку суспільств, механізмів і форм соціальних змін;
- особливості соціологічного розуміння особистості, поняття соціалізації і соціального контролю в суспільстві; особистості як суб'єкта соціальної дії і соціальних взаємодій;
- міжособистісні відносини в групах; особливості формальних і неформальних відносин; природу лідерства і функціональної відповідальності керівника;
- механізм виникнення і вирішення соціальних конфліктів;
- культурно-історичні типи соціальної нерівності і стратифікації; уявлення про горизонтальну і вертикальну соціальну мобільність;
- основні проблеми стратифікації українського суспільства, виникнення класів, причини бідності і нерівності, взаємин соціальних груп, спільностей, етносів;
- види соціологічних досліджень та методи аналізу їх результатів;
- методологію організації соціологічних досліджень;
- методи проведення соціологічного дослідження.
- техніку та прийоми дослідження соціальних явищ;

вміти:

- творчо і критично мислити;
- застосовувати на практиці отримані знання;
- аналізувати і прогнозувати складні соціальні проблеми;
- володіти методикою проведення соціологічних досліджень. .

- аналізувати соціальні явища і процеси, встановлювати причинно-наслідкові зв'язки між ними, виявляти їх тенденції, шляхи розвитку.
- розуміти тенденції та закономірності розвитку суспільства.
- знаходити адекватні засоби впливу на соціальні системи з метою зміни тих чи інших соціальних явищ та процесів.
- аналізувати закономірності та тенденції розвитку соціальних систем, соціальних груп та організацій.
- виявляти основні соціальні чинники розвитку суспільства.
- володіти прикладними соціологічними методами вивчення структури суспільства, його підструктур (соціальних спільнот, соціальних груп).
- застосовувати методи аналізу документів, спостереження, системно-структурного аналізу, збору та аналізу інформації (анкетне, пресове, телефонне опитування, інтерв'ю, соціометрію) інші методики і тести.

У результаті вивчення навчальної дисципліни здобувачі вищої освіти набувають таких компетентностей:

Загальні компетентності

- здатність застосовувати знання з соціології у практичних ситуаціях;
- знання та розуміння предметної області соціології та використання у професійної діяльності;
- навички використання інформаційних і комунікаційних технологій;
- здатність вчитися і оволодівати сучасними знаннями;
- здатність бути критичним і самокритичним в процесі засвоєння знань;
- здатність генерувати нові ідеї (креативність) у процесі засвоєння знань;
- навички міжособистісної взаємодії у процесі групової роботи,
- здатність працювати в команді під час проведення занять;
- здатність реалізувати свої права і обов'язки як члена суспільства, усвідомлювати цінності громадянського (вільного демократичного) суспільства та необхідність його сталого розвитку, верховенства права, прав і свобод людини і громадянина в Україні;
- здатність зберігати та примножувати моральні, культурні, наукові цінності і досягнення суспільства на основі розуміння історії та закономірностей розвитку;
- предметної області, її місця у загальній системі знань про природу і суспільство та у розвитку суспільства, техніки і технологій, використовувати різні види та форми рухової активності для активного відпочинку та ведення;

- здорового способу життя.
- елементарні комп'ютерні навички (використання мережі Інтернет для опанування рекомендованих електронних джерел, робота у Microsoft Office PowerPoint при підготовці доповіді з презентацією);
- навички управління інформацією для виокремлення тенденцій розвитку та форм наукової діяльності (уміння знаходити та аналізувати інформацію з різних джерел, використовувати її при написанні рефератів, наукових статей, тез виступів).

Спеціальні (фахові, предметні) компетентності

- здатність оперувати категоріально-понятійним апаратом соціології
- здатність до розуміння природи поведінки, діяльності та вчинків.
- здатність самостійно збирати та критично опрацьовувати, аналізувати та узагальнювати соціологічну інформацію з різних джерел
- здатність використовувати валідний і надійний соціологічний інструментарій
- здатність самостійно планувати, організовувати та здійснювати соціологічне дослідження
- здатність аналізувати та систематизувати одержані результати, формулювати аргументовані висновки та рекомендації
- здатність дотримуватися норм професійної етики
- здатність до особистісного та професійного самовдосконалення, навчання та саморозвитку

На вивчення навчальної дисципліни відводиться 120 годин - 4 кредити ЄКТС.

2. ІНФОРМАЦІЙНИЙ ОБСЯГ НАВЧАЛЬНОЇ ДИСЦИПЛІНИ

Тема 1. Соціологія як наука про суспільство

Об'єкт і предмет соціології. Система соціологічних знань та її елементи. Системна єдність соціології як науки і плюралізм її теоретичних напрямків.

Загальносоціологічна теорія (теоретична соціологія), соціологічні теорії середнього рівня (галузеві та спеціальні соціологічні теорії), конкретно соціологічні (емпіричні) дослідження. Мікросоціологія і мікросоціологія. Фундаментальні та прикладні дослідження соціології. Теоретична і емпірична соціологія. Місце соціології в системі гуманітарних наук соціологія і філософія, соціологія та історія, соціологія і політологія, соціологія та економічна теорія. Емпіричні соціологічні дослідження. Фундаментальні і прикладні дослідження. Характеристика основних методів соціології.

Основні категорії соціології: «соціальне», соціальна дія, соціальна взаємодія, соціальні відносини, соціальна структура, соціальне явище, соціальні процеси, соціальні закони, соціальні закономірності та інші. Класифікації соціальних законів та їх особливості. Функції соціології. Роль соціології в сучасному суспільстві. Значення соціології для вивчення соціальних інститутів права, правоохоронної системи українського суспільства, соціально-правових явищ у суспільстві (злочинності, корупції, девіантної та делінквентної поведінки молоді), проблем правоохоронної діяльності.

Тема 2. Історія становлення та розвитку соціології. Видатні соціологи та їх вклад у розвиток соціологічної та психологічної наук

Основні чинники виникнення та етапи розвитку соціології. Протосоціологія. Основні напрямки класичної соціології (друга пол. XIX – поч. XX ст.). Ідея нової науки про суспільство А. Сен-Симона. Позитивізм О. Конта, його соціологічна суть і спрямування. Органіцистична теорія суспільства Г. Спенсера (суспільство як само регульована система). Соціал-дарвіністський, расово-антропологічний та географічний напрями в соціології. Соціологія марксизму про економічні детермінанти історичного розвитку суспільства. Історія суспільства як процес зміни суспільно-економічних формацій.

Ідея “розуміючої соціології” та теорія соціальної дії М. Вебера. Концепція “соціологізму” Е. Дюркгейма, поняття соціального факту. Е. Гідденс і його теорія соціальної структуризації. Основні тенденції розвитку соціологічного знання на сучасному етапі. Особливості розвитку соціології у XX ст. формування емпіричної соціології. Виникнення індустріальної соціології.

Сучасний етап у розвитку зарубіжної соціології. Основні соціологічні парадигми. Основні школи та концептуальні напрями сучасної західної соціології: емпірична соціологія, структурний функціоналізм, конфліктологія, символічний інтеракціонізм, феноменологія, етнометодологія, психоаналіз, неомарксизм, неофункціоналізм, технократизм, теорія соціального обміну. Основні етапи розвитку соціології в Україні. Соціологічні ідеї представників української соціології другої половини XIX – початку XX ст. Особливості розвитку вітчизняної соціології у XX та XXI ст. Стан вивчення соціологами

проблем соціального контролю та соціальних відхилень в українському суспільстві.

Витоки та джерела української протосоціології. Соціальні проблеми у творчості Г.С. Сковороди та їх значення для розвитку соціальної думки в Україні. Інституціалізація української соціології. М. Грушевський, М. Шаповал, С. Кістківський, Н. Липинський, В. Ставропольський та інші. Особливості розвитку соціологічної думки в Україні на сучасному етапі.

Тема 3. Суспільство як соціальна система. Соціальна структура суспільства

Суспільство як цілісна соціальна динамічна система. Елементи соціальної системи суспільства. Підходи Е.Дюркгейма, К.Маркса, М.Вебера, Т.Парсонса, Н.Смелзера, Е.Гідденса та вітчизняних соціологів до визначення поняття «суспільство». Класифікації суспільств. Формаційна та загальноцивілізаційна диференціація суспільств за стадіями розвитку. Історичні типи суспільства, критерії його типологізації (за головним способом здобуття засобів до існування, ціннісними ознаками, розвинутістю управління та ступенем соціального розшарування) та характерні ознаки. Роль соціальних факторів у розвитку суспільства. Поняття соціальних та соціетальних систем. Класифікація соціальних систем. Генетичний та структурний підходи до аналізу асоціентальних систем.

Мікро- та макрорівні суспільства. Соціальна структура суспільства та її основні елементи: соціальні інститути, соціальні спільноти, їх види та місце в соціальній структурі суспільства. Соціальні інститути, їх функції та види. Формальні і неформальні соціальні інститути. Класифікація соціальних інститутів за цілями і сферою дії, за способом регулювання. Інституціалізація як процес виникнення і становлення соціальних інститутів як ключових структурних елементів суспільства. Умови інституціалізації. Інституціональні кризи суспільства як наслідок дисфункції у діяльності основних соціальних інститутів.

Соціальна організація як соціальна група, орієнтована на досягнення взаємопов'язаних специфічних цілей і формування високоформалізованих структур. Основні риси соціальної організації. Диференціація завдань і координація дій на етапі їх реалізації впливають на структуру і форму організації. Соціальна організація як соціальний феномен. Типологія соціальних організацій: первинні та комплексні, формальні та неформальні, адміністративні і громадські, асоціативні, добровільні і примусові організації. Лідерство в організації. Соціальне манкірування і соціальні дилеми. Групове мислення. Конформізм і нонконформізм.

Соціальна взаємодія як форма соціальної комунікації в соціальних групах і організаціях. Механізм соціальної взаємодії, його роль у життєдіяльності суспільства. Основні теорії соціальної взаємодії. Соціальні відносини як відносно стійкі зв'язки між людьми і соціальними групами як постійними

носіями різних видів соціальної діяльності, які розрізняються у суспільних структурах соціальними статусами і соціальними ролями.

Тема 4. Соціальна стратифікація та соціальна мобільність

Соціальна стратифікація та соціальна мобільність як процеси відтворення і розвитку соціальної структури суспільства. Соціальна стратифікація як ієрархічно організована система соціальної нерівності, що відображає вертикальну диференціацію суспільства на основі певних рангових параметрів. Система ознак соціального розшарування, нерівності за теорією соціальної стратифікації. Історичні типи та види соціальної стратифікації сучасного суспільства. Види соціальної стратифікації (закрита та відкрита). Конфліктний підхід до аналізу, соціальної стратифікації (К. Маркс, М. Вебер, Р. Дарендорф, Л. Козер). П. Сорокін про соціальну стратифікацію та мобільність. Соціальні механізми відтворення стратифікаційної структури українського суспільства.

Соціальна статика і соціальна динаміка та їх роль у розкритті сутності соціальної мобільності. Поняття соціальної мобільності, типи соціальної мобільності. Соціальна мобільність як переміщення індивідів, груп у суспільстві з одних соціальних верств, прошарків, в інші, а також просування їх на позиції з вищим або нижчим, залежно від їхніх власних якостей та соціальних умов, статусом. Види соціальної мобільності (міжпоколінна і внутрішньопоколінна; вертикальна та горизонтальна; індивідуальна та групова; територіальна, економічна, політична, професійна, релігійна та ін.). Проблема маргінальності соціальних утворень.

Тема 5. Соціальні процеси і соціальні зміни

Соціальні зміни як процес виникнення нових явищ, структур, характеристик у різних соціальних системах і підсистемах під час їх взаємодії. Основні теорії соціальних змін: теорія еволюційних змін, теорія революційних змін, теорія циклічних змін. Механізми соціальних змін. Соціальні чинники змін. Підходи до вивчення соціальних змін. Колективна поведінка. Різноманітність моделей колективної поведінки. Соціальні зміни в країнах третього світу. Перехідний стан сучасного українського суспільства.

Соціальний процес як послідовна зміна станів у соціальних системах і підсистемах, соціальних інститутах та організаціях, соціальні зміни в динаміці. Соціальні процеси та їх класифікація. Поняття соціального прогресу та соціальної стабільності. Концепції соціального прогресу. Модернізація та індустріалізація. Світова система і процеси глобалізації. Глобалізація як складне і багатофакторне явище. Соціологія і прогнозування тенденцій світового розвитку. Поняття інтернаціоналізації (транснаціоналізації), глобалізації і глобалізаційних процесів. Прояв глобалізації у процесах гомогенізації і суверенізації (К. Ейк) а також "у зростаючій взаємозалежності різних суспільств" (Г. Ділігенський). Місце національних політичних інститутів в глобалізаційних процесах. Модернізаційні, трансформаційні процеси в Україні: напрямки, протиріччя, проблеми ефективності. Соціологічний аналіз соціально-економічних та політичних реформ в Україні.

Глобальні процеси сучасного суспільного розвитку: урбанізація, економічна та політична модернізація, інформаційна революція, взаємодія та взаємовплив культур та ін. Соціальні аспекти проблем роззброєння, захисту прав і свобод людини тощо. Рейтинг України в процесі глобалізації.

Соціальні рухи як сукупність колективних дій великої кількості людей, спрямованих на підтримку певних соціальних процесів і змін або на протидію їм. Типи соціальних рухів. Стадії виникнення соціальних рухів. Соціальна революція.

Тема 6. Особистість у системі соціальних зв'язків

Особистість як предмет соціологічного аналізу, основні напрями дослідження особистості в соціології. Відмінність між поняттями «людина», «індивід», «особа», «особистість». Особистість як суб'єкт і об'єкт соціальних відносин суспільства. Соціологічні теорії особистості. Соціологічна структура особистості. Ієрархія потреб особистості А.Маслоу. Диспозиційна концепція регуляції поведінки В.Ядова. Система потреб, інтересів, мотивів, стимулів, ціннісних орієнтацій, соціальних установок, соціальних позицій в процесі самореалізації особистості.

Соціальні типи особистості Соціалізація особистості у суспільстві: сутність, фактори, механізми, стадії. Форми процесу соціалізації: соціальна адаптація, інтеріоризація. Суперечливий характер соціалізації особистості в суспільстві: процеси десоціалізації та ресоціалізації особистості. Соціальні статуси та соціальні ролі особистості. Рольові теорії особистості (Р.Мертон, Д.Мід). Теорія референтної групи (Ж.Піаже, Р.Мертон). Теорія соціальної установки. Структура диспозиції: когнітивний (усвідомлення особистістю об'єкта установки на абстрактно-теоретичному рівні), афективний (емоційна оцінка об'єкта) та конативний (воля і прагнення до дії) компоненти.

Тема 7. Методологія, методика і техніка соціологічного дослідження

Поняття про соціологічне дослідження, його різновиди. Соціологічне дослідження як спосіб поєднання теоретичного та емпіричного рівнів соціально-наукового знання. Соціальний факт. Проблема, об'єкт і предмет дослідження. Мета, завдання, цілі, гіпотези соціологічного дослідження. Поняття якості, надійності, обґрунтованості, об'єктивності, повноти, достовірності даних. Інтерпретація й операціоналізація основних понять соціологічного дослідження. Основні етапи та процедури соціологічного дослідження.

Програма як виклад та обґрунтування методологічних, методичних і процедурних основ дослідження. Структура програми Поняття генеральної та вибіркової сукупності. Одиниці добору й одиниці спостереження. Репрезентативність і принципи формування вибіркової сукупності. Поняття граничної похибки. Типи, механізми й обсяги вибірки. Помилки вибірки. Недоліки та переваги типів вибірки. Організація соціологічного дослідження. Система формалізованих правил збору первинної соціологічної інформації.

Загальна характеристика і класифікація методів збору первинної соціологічної інформації. Аналіз документів як джерело інформації, його місце

серед інших методів збору інформації. Поняття документів у соціології. Види документів, їх класифікація. Основні правила вибору документних джерел. Співвідношення якісного і кількісного аналізу документів. Методи аналізу документів. Якісний аналіз: особливості й порядок проведення. Кількісний аналіз: одиниці аналізу й одиниці рахунку. Спостереження у соціології, його загальна характеристика і місце серед інших методів збору первинної соціологічної інформації. Види спостереження, їх переваги і недоліки. Особливості використання різних видів спостереження. Визначення предмета, об'єкта, ситуації, ознак та одиниць спостереження. Соціальний експеримент, його призначення. Різновиди соціального експерименту. Соціологічний експеримент, його спрямування та етапи проведення. Місце дослідника в соціологічному експерименті. Опитування як метод збору соціологічної інформації, його місце серед інших методів. Різновиди опитування, їх переваги, недоліки, цільове призначення. Основні правила побудови питальника. Види і функції питань. Особливості анкетування. Анкета, її структура. Вимоги до анкети й анкетера. Специфіка інтерв'ю, його організація. Вимоги до інтерв'юєрів. Реєстрація результатів інтерв'ю. Способи підвищення надійності опитувальних даних. Оцінка надійності результатів опитування. Експертна оцінка як різновид опитування. Основні напрями використання експертної оцінки. Вимоги до експертів. Способи підбору експертів. Види експертних оцінок, етапи їх здійснення.

Тема 8. Соціологічний аналіз соціальних інститутів культури, освіти та науки

Соціологія культури. Предметне поле соціології культури. Категорії соціології культури: соціалізація, цінності, ціннісні орієнтації, потреби, інтереси. Соціальна сутність культури. Функції культури як соціального інституту: людинотворча, гносеологічна, комунікативна, ціннісно-орієнтаційна, нормативно-регулююча. Культура як об'єкт наукового пізнання. Різновиди культури: матеріальна та духовна; народна та елітарна; масова культура; субкультура та контркультура. Структурні елементи (мова, віра, цінності, норми) та форми виявлення культури людини та суспільства. Культурна динаміка. Основні закономірності в розвитку культури. Культурна політика. Особливості національної культури українського соціуму.

Соціологія освіти і науки. Предмет і об'єкт соціології освіти. Категорії соціології освіти. Становлення соціології освіти як самостійної галузі науки на рубежі XIX—XX ст. (Е. Дюркгейм, Д. Дьюї, М.Вебер, К.Манхейм). Завдання соціології освіти. Освіта як соціальний інститут. Еволюція освіти, історія її розвитку. Функції та мета освіти в суспільстві. Структура системи освіти в Україні. Незалежне тестування. Болонський процес. Запровадження кредитно-модульної системи у вищих навчальних закладах. Соціологічні дослідження проблем відомчої освіти МВС України. Соціологія науки.

Наука як соціальний інститут. Інституціоналізація науки. Закономірності розвитку науки. Функції науки в сучасному суспільстві. Принципи науки за

Р.Мертоном. Типи наукових організації в суспільстві. Наукова діяльність як об'єкт соціологічного дослідження.

Тема 9. Соціологія політики

Соціологія політики в системі наук про політику. Предмет, об'єкт, функції, структура та категоріальний апарат соціології політики. Політика як соціальний інститут. Поняття політичної сфери. Типологія видів політики. Структура політики: політичні відносини, інтереси, політична свідомість та політична організація. Функції політики: ціннісно-орієнтаційна, керівна, інтегруюча, інноваційна, функція соціалізації. Політична система суспільства. Політичний процес, політична влада, політична стратифікація. Політичні параметри (ранги державної ієрархії, партійність, політична поведінка, політична свідомість і політична культура). Політичні суб'єкти. Роль політики у суспільстві.

Соціологічні підсистеми, які займаються аналізом політичних відносин: соціологія політичної влади., соціологія держави, соціологія політичних партій і рухів, електоральна соціологія. Соціологія політичної влади. Концепції розуміння влади. Основні функції політичної влади. Стійкість політичної влади. Соціологія держави. Соціологічна проблематика держави. Функції держави. Типи і форми держави. Соціологія політичних рухів і політичних партій. Поняття політичних рухів і політичних партій. Електоральна соціологія. Електоральні дослідження в соціології політики: електоральні опитування, прогнозування результатів політичних виборів, використання професійних методик і технологій (Інститут Дж.Геллапа). Концепція вивчення виборчої активності громадян (П.Лазерсфельд). Теорії раціонального вибору та політичного поля. Концепція політичного поля П.Бурдьє. Методики опитування виборців після їх голосування на виході з виборчих дільниць (екзитпол).

Тема 10. Соціологічний аналіз релігійних та національно-етнічних відносин суспільства

Соціологія релігії. Особливості соціологічного вивчення релігії. Релігія як соціальний інститут. Функції інституту релігії. Поняття «секуляризація». Релігія як соціальне явище. Система фундаментальних положень, що розкривають суть релігії, її відношення до економічного базису, її соціальні корені тощо. Види релігій, їх еволюція. Поняття «структура релігії», «функції релігії», «рівні релігійної свідомості», «культ», «релігійна група», «секта», «церква». Сукупність емпіричних узагальнень: «релігійність», «критерії релігійності», «стан релігійності», «ставлення людей до релігії та атеїзму». Релігійна ситуація в Україні. Державна політика у сфері релігії.

Етносоціологія. Предмет, об'єкт та категоріальний апарат етносоціології. Історія розвитку та сновні концепції етносоціології. Праця У.Томаса і Ф.Знанецького «Польський селянин у Європі і Америці» як одне з перших етносоціологічних досліджень. Соціобіологічний підхід в етносоціології. Еволюційно-історичний підхід в етносоціології. Інструментальний підхід в етносоціології. Конструктивістський підхід в етносоціології. Теорії етногенезу та етнічності. Етнічна ідентичність. Етнічні стереотипи. Історичні форми спільноти людей (рід, клан, плем'я, етнос, народність, нація, народ). Поняття «інтеграція»,

«асиміляція», «сегрегація», «маргіналізація» Національне питання та націоналізм. Різновиди націоналізму.

Тема 11. Правові відносини та правова поведінка як об'єкт соціологічного аналізу

Соціологія права як галузь соціології. Співвідношення теорії права, філософії права та соціології права. Об'єкт і предмет, функції соціології права. Категоріальний апарат соціології права. Формування та розвиток соціології права. Соціологія права в Європі. Американська школа соціології права. Соціологія права в Україні.

Право як соціальне явище. Соціальні функції права. Механізм соціальної дії права. Форми соціальної дії права (юридична, психологічна, етична, інформаційна). Засоби соціально-правового впливу (інформаційні сигнали, юридичні норми, юридичні факти, особистість, соціальні умови, стадії соціальної дії). Умови ефективної дії права.

Правові відносини яки вид суспільних відносин. Соціальні критерії оцінки діяльності суб'єктів правозастосування. Правова культура населення як важливий елемент ефективної дії права. Формування зразків поведінки. Встановлення ідеалів, системи цінностей.

Правовова соціалізація особистості. Особливості та основні методи правової соціалізації. Правове виховання. Правова культура сучасного українського суспільства. Поняття правомірної поведінки. Види правомірної поведінки. Генезис правомірної поведінки. Соціальна характеристика протиправної поведінки. Причини протиправної поведінки. Елементи делінквентної поведінки.

Соціологія девіантної поведінки як спеціальна соціологічна теорія. Предмет, об'єкт, категорії девіантної поведінки. Становлення соціології девіантної поведінки як науки дослідження соціальної патології (Г. Тард і Е.Дюркгейм, А. Кетле і Р. Зіммель, П. Сорокін і Р. Мертон). Теорія соціальної аномії Е.Дюркгейма — перше соціологічне пояснення девіантної поведінки. “Дисфункціональна концепція” відхилення в соціальній поведінці (Р.Мертон). Г.Тарда і Е.Дюркгейма, А.Кетле і Р.Зіммеля, П.Сорокіна і Р.Мертон. Зміст поняття «девіантна поведінка». Причини девіацій. Форми девіантної поведінки: алкоголізм, наркоманія, проституція, суїцид. Особливості девіантної поведінки підлітків. Аддиктивні форми девіантної поведінки. Заходи соціальної дії.

Тема 12. Соціологія конфлікту

Предмет та категорії соціології конфлікту. Становлення та розвиток соціології конфлікту. Арістотель, Т.Гоббс, Ж.-Ж.Руссо, К.Маркс, Т.Парсонс, Л.Козер, Д.Даренфорд, Г.Зіммель, К.Болдуїн, З.Фрейд про природу соціального конфлікту. Конфлікт як соціальне явище, як зіткнення протилежних інтересів, цілей, позицій, цінностей або поглядів суб'єктів соціальної взаємодії (індивідів соціальних груп, класів тощо), як невід'ємне явище суспільного життя, що призводить до соціальних змін, і яким необхідно вміти управляти.

Класифікація конфліктів. Соціальний конфлікт. Функції соціального конфлікту. Об'єктивні та суб'єктивні причини конфлікту. Структура

конфлікту. Основні типи соціального конфлікту: функціональні і дисфункціональні, особистісні і міжособистісні, конфлікт між особистістю і соціальною групою, міжгрупові і міжкласові, а також політичні, економічні, соціокультурні, міжнаціональні, міжетнічні, міжконфесійні, міжнародні тощо. Формули конфлікту. Механізм соціального конфлікту у статиці і динаміці. Стадії конфлікту: передконфліктна стадія, стадія розвитку конфлікту, стадія розв'язання конфлікту. Ескалація конфлікту. Стратегії вирішення конфліктів: суперництво, співробітництво, уникнення, пристосування, компроміс конфліктів. Методи прогнозування, попередження, врегулювання та вирішення конфліктів. Переговори, посередництво та арбітраж. Консенсус як метод групового прийняття рішення. Методи дослідження конфліктів.

Особливості соціальних конфліктів в сучасній Україні.

Тема 13. Соціологія сім'ї і молоді. Гендерна соціологія

Соціологія молоді як спеціальна соціологічна теорія. Сутність, предмет, об'єкт, функції соціології молоді. Основні поняття і категорії соціології молоді. Дослідження соціології молоді класиками соціологічної науки (Е.Дюркгейм, Т. Парсонс, Р. Мертон, Н. Смелзер). Характеристики молоді, її особливості та специфічні риси. Молодіжні проблеми. Самовизначення молоді та його різновиди: соціальне, професійне, політичне, економічне. Релігійна, класова, національна самоідентифікація молоді. Молодь і сфера культури. Молодіжна субкультура: види та прояви. Неформальні молодіжні об'єднання. Вільний час як простір для реалізації інтересів молоді. Державна молодіжна політика в Україні. Молодь та ринок праці в українському суспільстві. Міграційні процеси і українська молодь. Молодь в умовах масової культури та глобалізаційних процесів. Пріоритетні напрямки та проблеми формування молодіжної політики в Україні на сучасному етапі суспільного розвитку.

Сім'я та шлюб як об'єкти соціологічного аналізу. Предмет соціології сім'ї як спеціальної соціологічної теорії. Соціальні особливості становлення, функціонування та розвитку сім'ї в системі соціальних відносин. Сім'я як мала соціальна група і соціальний інститут. Структура сім'ї. Форми сім'ї та різновиди шлюбу..

Аналіз основних аспектів функціонування інституту сім'ї в конкретно-історичному типі суспільства: умови та спосіб життя сім'ї, етапи життєвого циклу сім'ї. Основні функції сучасної сім'ї. Тенденції розвитку сучасної сім'ї: світовий та вітчизняний досвід. Стан і тенденції розвитку сучасних шлюбно-сімейних відносин в Україні. Основні причини насильства і розлучень. Соціальні проблеми функціонування молоді сім'ї. Особливості становлення студентської сім'ї. Демографічна політика української держави: можливості і реалії її здійснення.

Соціологія гендеру як спеціальна соціологічна теорія. Співвідношення понять «стать» та «гендер». Проблеми гендерних відносин в сучасному суспільстві. Дослідники соціології гендеру (М.Мід, Е.Гіденс, Д. Бернард, З. де Бовуар, К. Міллер, Н.Смелзер, О.Вороніна). Основні теоретичні напрями та доктрини сучасного фемінізму (ліберальний, марксистський, радикальний, соціалістичний). Основні постулати теорії соціального конструювання

гендеру (біологічна категорія, соціальна категорія, ідентичність, процес прийняття ролі, встановлення статусу). Основні елементи гендерної системи. Основні напрямки сучасної гендерної політики. Гендерна соціалізація. Агенти гендерної соціалізації. Фази гендерної соціалізації. Механізм здійснення гендерної соціалізації. Основні напрямки егалітарної політики.

Тема 14. Економічна соціологія. Соціологія праці і управління

Предмет, об'єкт, категорії економічної соціології. Зарубіжна та вітчизняна економічна соціологія. Функції економічної соціології. Економіка як соціальний інститут, її основні категорії. Структура економіки як соціального інституту: економічна свідомість, економічні ролі, економічні зв'язки та відносини. Соціальні функції економіки: підтримка та розвиток форм суспільного поділу праці, стимулююча функція, інтеграційна, інноваційна. Соціальний механізм розвитку економіки. Соціальне самопочуття як інтегральний показник місця і ролі людини в економічній сфері суспільства.

Предмет і об'єкт соціології праці. Місце соціології праці в системі наук. Функції, основні категорії і методи соціології праці. Соціологічна сутність праці. Праця як базовий соціальний процес, її функції. Види праці. Характер, зміст, умови, організація, ринок праці. Зайнятість населення та безробіття. Мотивація праці. Стимулювання праці. Ставлення до праці, чинники його формування і показники оцінки. Задоволеність працею. Професійна кар'єра. Відчуження праці, шляхи його подолання.

Предмет і об'єкт соціології управління. Місце соціології управління в системі наук. Функції, основні категорії і методи соціології управління. Соціальне управління у трудовій сфері, його функції. Складові системи соціального управління. Принципи і методи соціального управління. Самоуправління, його функції.

Соціальні технології в системі управління трудовими процесами, засади їх застосування. Інструментальні поняття «процедура», «операція». Модель соціальної технології. Керівництво як складова соціального управління. Соціологічна сутність керівництва. Прямі й зворотні зв'язки. Форми зворотних зв'язків. Методи і стиль керівництва. Роль керівника, його авторитет і лідерство в управлінні взаєминами.

Тема 15. Соціологія безпеки як спеціальна соціологічна теорія

Створення спеціальної соціологічної теорії соціології безпеки як виразу конкретності суспільної практики у сфері відносин і дій людей з приводу життєзабезпечення, захисту суспільством своєї ментальності, національної культури і мови. Предметне поле соціології безпеки: аналіз змін основних соціальних інститутів і процесів, які забезпечують безпеку в різних сферах суспільної життєдіяльності. Категорії соціології безпеки: мир, безпека, гуманітарна безпека, соціальна безпека, громадська безпека, міжнародна безпека, державна безпека, геополітика, безпека особистості, культура безпеки, співпраця та діалог між народами та державами, розвиток людського

потенціалу. Гуманітарна безпека. Основні індикатори, які визначають стан і динаміку змін безпеки: задоволеність життям, законність, довіра, співпраця, діалог між народами, культурами і цивілізаціями. показник розвитку людського потенціалу, фактор середовища.

Соціальний інститут безпеки та механізм забезпечення безпеки. Соціологія політичної і військової безпеки. Соціологія духовної та інформаційної безпеки. Соціологія економічної безпеки.

3. СПИСОК ДЖЕРЕЛ І РЕКОМЕНДОВАНОЇ ЛІТЕРАТУРИ

3.1. Основна література

1. Барвінський А.О. Соціологія. Курс лекцій для здобувачів вищої освіти вищих навчальних закладів. – К.: Центр навчальної літератури, 2005. – 328 с.
2. Гіденс Е. Соціологія. – К.: Основи, 1999. – 726 с.
3. Городяненко В.Г. Социологический практикум: Учебно-методическое пособие. – К.: „Издательский центр Академия”, 1999. – 160 с. (Альма-матер).
4. Дворецька Г.В. Соціологія: Навчальний посібник. – К.: КНЕУ, 1999. – 340 с.
5. Козирев М.П. Соціологія: підручник. – Львів: ЛьвДУВС. – 560 с.
6. Примуш М.В. Загальна соціологія. Навчальний посібник. – К.: Видавн. дім „Професіонал”, 2004. – 592 с.
7. Сірій Є.В. Соціологія: загальна теорія, спеціальні та галузеві теорії. Навч. посібник. – К.: Атака, 2004. – 480 с.
8. Смелзер Н. Социология. – М.: Феникс, 1994. – 688 с.
9. Соціологія. Навч. посіб. / За ред. С.О. Макеева - 2-е вид., випр. і доп. – К.: Т-во „Знання, КОО”, 2003. – 455 с.
10. Соціологія: Підручник /Н. П. Осипова, В.Д. Воднік, Г.П. Клімова та ін.: Арінком Інтер, 2003. – К. – 336 с.
11. Юрій М.Ф. Соціологія. – К.: Дакор., 2006. – 552 с.

3.2. Додаткова література

1. Аверьянов Л.Я. Социология: искусство задавать вопросы. Издание 2-е, переработанное и дополненное. — М.: 2006. — 340 с.
2. Аверьянов Л.Я. Социология: что она может и знает. — М.: 2006. — 468 с.
3. Арон Р. Этапы развития социологической мысли. — М.: 2003. — 436 с.
4. Головатий М.Ф. Соціологія молоді. — К.: 2008. — 284 с.
5. Дворецька М.А. Соціологія праці. — К.: 2008. — 468 с.
6. Димитрова Л.М. Соціологія управління та організацій. Навч. посіб. Політехніка —К., — 238 с.
7. Захарченко М.В., Погорілий О.І. Історія соціології / від античності до поч. ХХ ст. — К.: 2006. — 456 с.
8. Зеркалов. Д.В. Социальная безопасность. — К.: 2008. — 224 с.
9. Коваленко В.В. Громадські організації в Україні: взаємодія між трьома секторами. — К, 2008. —224 с.
10. Ноэль Э. Массовые опросы. Введение в методику демоскопии. — М.: 2005. — 244 с.
11. Огаренко В.М. Соціологія малих груп. Підручник. — К.: 2008. — 436 с.
12. Руткевич М. Н., Филиппов Ф. Р. Социальные перемещения. — М.: Мысль, 2006. — 234 с.

13. Семенов В.Е. Искусство как межличностная коммуникация. СПб.: Изд-во СПбГУ, 1995. — 342 с.
14. Смелсер Нейл Дж. Социология экономической жизни. //В сб.: Американская социология. — М.: Прогресс, 2007. — 286 с.
15. Сорокин П. Человек. Цивилизация. Общество. — М.: 1992. — 248 с.
16. Социальное проектирование. — М.: Мысль, 2007. — 346 с.
17. Социология в схемах и комментариях /под ред. Б.А.Исаева, — М.: Вер, 2008, — 224 с.
18. Соціологія праці: Навч. -метод, посіб. для здобувачів вищої освіти, викладачів ВНЗ. Вакуленко С.М. — К.: 2008. — 434 с.
19. Соціологія. Воловин В. І.: Підручник затверджено МОН України. — К.: ЦУЛ, 2009. — 808 с.
20. Соціологія: Навч. посіб. для ВНЗ. 4 - те вид. перероб і доп /За ред С.О. Макеєва. Політехніка – К.: — 238 с.
21. Соціологія: Практикум. Модульний варіант. Нестуля О.О.: Навчальний посібник рекомендовано МОН України. — К.: ЦУЛ, 2009. — 272с.
22. Сучасне українське суспільство. Катаев С.Л.: Навчальний посібник рекомендовано МОН України. — К.: ЦУЛ, 2006. — 200 с.
23. Тернер Дж. Структура социологической теории. — М.: 2007. — 340 с.
24. Хоронжий А.Г. Соціологія релігії. — К.: 2008. — 248 с.
25. Черниш Н.И. Соціологія: підручник за рейтингово- модульною системою навчання, 5 - те вид. перероб і доп. — К.: 2008. — 468 с.
26. Щепаньский Я. Элементарные понятия социологии. — М.: 2006. — 488 с.
27. Ядов В.А. Социологическое исследование: методология, программа, методы. — М.: 2006. — 240 с.

3.3. Інформаційні ресурси

- www.nbuv.gov.ua – офіційний сайт Національної бібліотеки України ім. В. І. Вернадського:
- <http://sau.in.ua/> <http://sau.in.ua/> - портал Соціологічної асоціації України
- <http://www.univer.kharkov.ua/book.php?sec=1&lang=u> – офіційний сайт бібліотеки Харківського національного університету ім. В. Н. Каразіна:
- www.i-soc.com.ua – офіційний сайт Інституту соціології НАНУ
- <http://www.isras.ru/socis.html> – офіційний сайт журналу «Социологические исследования»
- <http://soc.univ.kiev.ua/uk/library>. – офіційний сайт кафедри соціології КНУ імені Тараса Шевченка
- <https://dcsi.dp.ua/> Дніпровський центр соціальних досліджень.
- Харківський центр гендерних досліджень <http://www.gender.univer.kharkov.ua>

Адреси бібліотек:

Львівська наукова бібліотека імені В. Стефаника НАН України	79000, м. Львів, вул. Стефаника, 2
Національна бібліотека України ім. В.І. Вернадського	03039, м. Київ, проспект 40-річчя Жовтня, 3
Національна парламентська бібліотека України	01001, м. Київ, вул. М. Грушевського, 1
Одеська державна наукова бібліотека ім. М.Горького	65026, м. Одеса, вул. Пастера, 13
Харківська державна наукова бібліотека ім. В.К. Короленка	61003, м. Харків, провулок Короленка, 18

Періодичні видання за фахом

- «Соціологія» (Sociology) — офіційний журнал Британської асоціації соціологів
- «Британський соціологічний журнал» (British Journal of Sociology)
- «Соціологічний огляд» (Sociological Review)
- «Американський соціологічний журнал» (American Journal of Sociology).
- «Український соціологічний журнал» <https://periodicals.karazin.ua/usocjour>
- «Соціологія: теорія, методи, маркетинг» <https://i-soc.com.ua/ua/edition/journal/>
- «Український соціум» - <https://ukr-socium.org.ua/uk/>
- Вісник Харківського національного університету імені В. Н. Каразіна. Серія "Соціологічні дослідження сучасного суспільства: методологія, теорія, методи" - <https://periodicals.karazin.ua/ssms>
- Фаховий соціологічний журнал "Габітус" - <http://www.soc.univ.kiev.ua/uk/news>
- Всеукраїнський соціологічний часопис "СВОЄ" <https://svoje.wordpress.com/>

4. ФОРМИ І ЗАСОБИ ПІДСУМКОВОГО КОНТРОЛЮ:

- 4.1. форма підсумкового контролю успішності навчання – екзамен;
- 4.2. засоби діагностики успішності навчання: фронтальне, групове та індивідуальне опитування: письмова контрольна робота; тестування знань слухачів із певної теми, лекційного курсу; усне опитування; виступ на семінарських заняттях; захист індивідуального завдання; виконання практичного завдання; виконання домашнього завдання.

ПРО АВТОРІВ



Галина Михайлівна Андрєєва (1924 – 2014) – радянський і російський соціальний психолог і соціолог, доктор філософських наук, професор. Опублікувала понад 200 наукових робіт (включаючи 12 монографій і підручників, індивідуальних, а також у співавторстві або під її редакцією), в тому числі і в зарубіжних виданнях, частково за матеріалами міжнародних спільних досліджень (Фінляндія, Німеччина, Чехія).



Анатолій Якович Анцупов (народ.1949 року) - радянський і російський психолог, доктор психологічних наук, професор. Сфера наукових інтересів: оптимізація стратегічного управління; профілактика та вирішення конфліктів в організаціях; причини стресу і його профілактика; соціально-психологічна оцінка персоналу; методологічні проблеми психології і соціології. Основні праці: «Конфліктологія», «Стратегічне управління», «Як позбутися від стресу»



Реймóн Арóн (1905–1983) французький філософ, політолог, соціолог і публіцист. Ліберал. Вважав, що держава зобов'язана створювати закони, що забезпечують свободу, плюралізм і рівність громадянам, а також забезпечити їх виконання. Один з авторів теорії індустріального і постіндустріального суспільств. Автор книг: «Опій інтелектуалів» (1955), «Демократія та тоталітаризм» (1958)



Олександр Григорович Асмолов (1949 -) – доктор психологічних наук, професор, академік, послідовник наукової школи культурно-історичної психології Л.С. Виготського, учень А.Н. Леонтьєва і А.Р. Лурія, один з провідних розробників методології системно-діяльнісного підходу в психології і його реалізації в соціальній практиці освіти. Наукові та педагогічні праці А.Г. Асмолова сприяли виділенню психології особистості як самостійної дисципліни в сучасній психології.

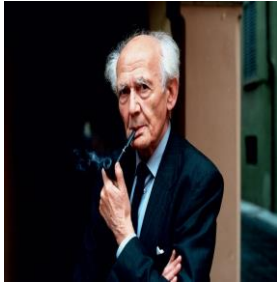

Зігмунт Бауман (1925-2017) – польський і англійський соціолог, автор концепції плинних часів, видатний соціолог та філософ. У його сферу наукових інтересів входять глобалізація, антиглобалізм, модерн, постмодерн. Автор понад 20 книг по найбільш злободенних питань суспільного розвитку праці як "Соціологія на кожен день" «Думки по-соціологічному» "Актуальність Голокосту", "Етика постмодерну" та "Плинні часи".



Деніел Белл (1919 – 2011) — соціолог і публіцист США, засновник теорії постіндустріального (інформаційного) суспільства та «кінця ідеологій». Називав себе «соціалістом в економіці, лібералом в політиці і консерватором в культурі». Відомий завдяки розробці концепцій «постіндустріального суспільства». Основні праці: «Грядущее постиндустриальное общество», «Социальные рамки информационного общества», «Эпоха разобщенности», «Прихід постіндустріального суспільства»



Пітер Людвіг Бергер (1929-2017) – австрійський теолог і соціолог, що жив в США, представник соціально конструкціоністського напрямки в соціології. Відомий насамперед завдяки своїй праці «Соціальне конструювання реальності».



Макс Вебер (1864-1920) – німецький соціолог, один з основоположників соціологічної науки. Був прихильником ідеї про те, що для дослідження соціальних дій краще підходить не чисто емпіричний метод, а той, який пояснює і інтерпретує». В рамках заснованої на ньому концепції розуміючої соціології учений намагався не тільки розглянути ту чи іншу соціальну дію, але також розпізнати її мету і сенс з точки зору залучених індивідів.

Величезний вплив на розвиток соціології ХХ століття справила теорія бюрократії М. Вебера. Вчений розробив «ідеальний тип» адміністративної організації, концепцію бюрократії, яка б означала раціоналізацію суспільного життя.



Гідденс Ентоні (народ. 1938) – один з найбільших сучасних соціологів, котра внесла значний внесок у дослідження проблем сучасної теоретичної соціології. Він займався розробкою проблем стратифікації сучасного суспільства, теорією соціальної дії і соціальної структури, теорією суспільства. Відомий своєю теорією структурації і цілісної оригінальної концепції сучасних суспільств.



Ервінг Гофман (1922-1982) – американський соціолог анадського походження, представник «другого покоління» ієжицької школи в соціології. 73-й президент Американської соціологічної асоціації. Найбільш значним внеском Гофмана в соціологію є його дослідження про символічну взаємодію в певній формі, яке він почав в 1959 році, коли вийшла його книга «Подання себе іншим у повсякденному житті».



Людвіг Гумплович (1838-1909) – польсько-австрійський філософ, соціолог, представник соціал-дарвінізму в соціології. Вважав конфлікт універсальним чинником соціального життя, ввів поняття «етноцентризм». Роботи: «Раса і держава» (1875) і «Расова боротьба» (1883), «Основи соціології» (1885) та ін.



Ральф Дарендорф (1929-2009) – німецький політолог і соціолог, один з провідних теоретиків сучасного лібералізму, автор діалектичної теорії соціального конфлікту, різкий критик односторонніх функціоналістських концепцій соціальної рівноваги. Основні роботи: «Клас і класовий конфлікт в індустріальному суспільстві», «Конфлікт і свобода». Ряд робіт присвячені порівняльному аналізу громадянства і демократії в сучасному суспільстві: «Суспільство і демократія в Німеччині», «Нова свобода».

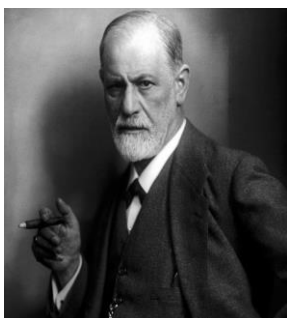

Еміль Дюркгейм (1858 – 1917) — французький соціолог і етнолог, один із засновників соціології як науки, очільник першої кафедри соціології у Франції керівник «Соціологічного щорічника» - першого в світі наукового журналу з соціології (було видано 12 томів журналу). Найбільш відомі праці: «Метод соціології» (1898), "Правила соціологічного методу" (1896), "Самогубство" (1897) та ін.



Георг Зіммель (1858-1918) – німецький філософ і соціолог, один з основних представників пізньої „філософії життя”. Розглядав суспільство як результат взаємодії між людьми. Основні праці: „Соціальна диференціація. Соціологічні та психологічні дослідження” (1890); „Введення в етику” (1892-1893); „Філософія грошей” (1900); „Релігія. Соціально-психологічний етюд” (1906); „Соціологія. Дослідження форм усупільнення” (1908); „Філософія культури” (1911); „Фундаментальні питання соціології” (1917); „Конфлікт сучасної культури” (1918).

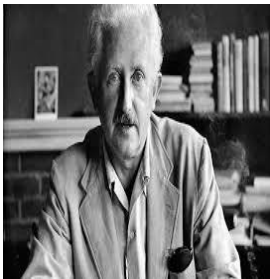

Ерік Еріксон (1902-1994) - американський психолог і психоаналітик, автор теорії стадій психосоціального розвитку, а також як автор терміну «криза ідентичності». Роботи Еріксона міцно базуються на психоаналізі відома книга Еріксона «Дитинство і суспільство» (1950), «Молода людина Лютер» (1958)

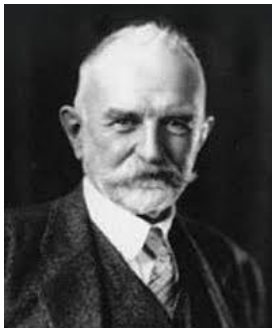

Флоріан-Вітольд Знанецький (1882-1958) – польсько-американський філософ і соціолог, один з представників гуманістичної соціології. 44-й президент Американської соціологічної асоціації, основоположник академічної соціологічної науки в Польщі. Представник Чиказької соціологічної школи. Поряд із загальною соціологією Знанецького цікавили також спеціальні області – соціологія знання, виховання, міста. Багато понять і положення, розроблені ним, були інтегровані структурним функціоналізмом і ін. школами американської соціології.



Максим Ковалевський (1851-1916) - українсько-російський соціолог, засновник власної соціологічної традиції розгляду не лише політичних, а й всебічного вивчення соціальних, економічних, юридичних систем – плюралістичного, багатовекторного напрямку в соціології, член Міжнародного соціологічного товариства, автор двотомного підручника «Соціології».



Наталія Володимирівна Коваліско (нар. 1973) – український соціолог, доктор соціологічних наук, професор, очільниця Львівської організації САУ. Сфера наукових зацікавлень: соціальна стратифікація та нерівність; соціальна і трудова мобільність; життєві стратегії та спосіб життя; методологія та методика соціологічного дослідження. Автор понад 150-ти наук. праць, зокрема 12 монографій, 11 підручників та навчальних посібників, серед яких «Основи соціальної стратифікації: навч. посібник» (2006, 2009); «Соціологія: підручник» (2011); Стратифікаційний аналіз сучасного суспільства: навч. посібник» (2013); Основи економічної соціології (2016, 2019)» (2012)



Огюст Конт (фр. *Isidore Marie Auguste François Xavier Comte*) (1798-1857) – основоположник соціології і родоначальник позитивізму. Основні праці: «Курс позитивної філософії» (1830—1842), «Система позитивної політики, або соціологічний трактат про основи релігії людства» (1851—1854). Його роботи справили величезний вплив на Карла Маркса, Джона Стюарта Мілла і Джорджа Еліота. А його ідеї соціального еволюціонізму і позитивізму суттєво вплинули на розвиток сучасної соціології.

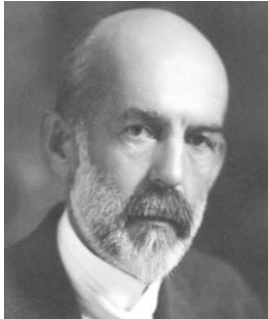

Чарльз Хортон Кулі (1864-1929) – американський соціолог, соціальний психолог, автор теорії «Дзеркального Я», один з основоположників теорії малих груп. Основні праці: «Людська природа і соціальний порядок» (1902), «Соціальна організація» (1909), «Соціальний процес» (1918), «Соціологічна теорія і соціальне дослідження» (1930).

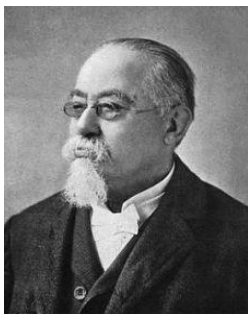

Чезаре Ломброзо (1835 – 1909) - відомий італійський криміналіст, психіатр і соціолог, а також родоначальник антропологічного напрямку в кримінології та кримінальному праві, основною думкою якого стала ідея про природжений злочинця. Основні праці: «Анархісти. Кримінально-психологічний та соціологічний нарис», «Новітні успіхи науки про злочинця», «Жінка злочинниця і повія», «Геніальність і божевілля»

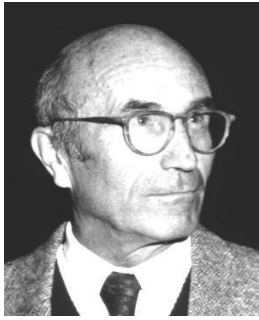

Лукман Ніклас (1927-1998) – німецький соціолог. Своїм завданням вважав створення повного опису суспільства. Книга «Суспільство суспільства» стала результатом цієї діяльності. Всього написав 77 книг і близько 250 статей за темами теорії соціального пізнання і теорії соціальних систем.



Макиавеллі Нікколо (1469-1527) – італійський мислитель, філософ, письменник, політичний діяч. Виступав прихильником сильної державної влади, для зміцнення якої допускав застосування будь-яких засобів, що висловив в славетному праці "Державець» (1532 р). З тих пір термін «макиавеллізм» застосовують до людей, які не гребують нічим заради досягнення політичних цілей.



Манхейм Карл (1893-1947) - німецький соціолог. Один із засновників систематизованої наукової соціології. Пізнання - справа не мислення, а переживання, що є результатом спільної діяльності в суспільстві. Очікування кращого майбутнього пов'язував з новим людським типом. Автор праць «Свобода, влада і демократичний планування» (1950), «Ідеологія і утопія» (1951).



Карл Маркс (1818–1883) - німецький учений, стояв на позиціях діалектико-матеріалістичного розуміння історії, розробив вчення про суспільно-економічну формацію, суспільство як соціальну систему, автор перших спроб створення теорії соціальної стратифікації, засновник конфліктологічного напрямку в соціології («Капітал»).



Пер Монсон – професор соціології Гетеборзького університету, один з найвідоміших шведських соціологів. З 1998 року він також обіймає посаду директора науково-дослідного Центру російських і східноєвропейських досліджень, а з недавніх пір керує Програмою по Європейським дослідженням при університеті. Два його університетських підручника з соціології, - «Сучасна західна соціологія» і «Човен на алеях парку: введення в соціологію» добре відомі нашим студентам.

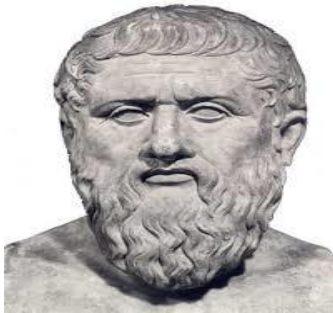

Платон (427-347 до н.е.) – один з найвидатніших філософів античності, учень Сократа й учитель Аристотеля, засновник Академії (388 р. до н.е.), автор 34 діалогів, серед яких: діалоги про політику, метафізику, етику – “Держава”, “Політика”, “Закони” та ін. Автор концепції ідеальної держави, що трактується як максимально можливе втілення світу ідей у земному суспільно-політичному житті – полісі. Роботи Платона суттєво вплинули на розвиток європейської філософської та політичної думки.

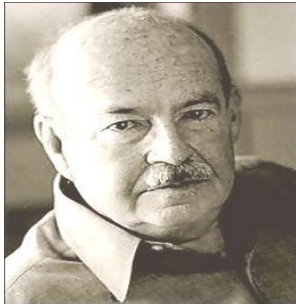

Толкотт Парсонс (1902-1979) - американський соціолог-теоретик, один з найзначніших соціологів другої половини ХХ століття, представник школи структурного функціоналізму, один з творців сучасної теоретичної соціології та соціальної антропології, автор структурно-функціонального методу і теорії соціальної дії. Головні твори - «Структура соціальної діяльності» (1937), «Система сучасних суспільств» (1971).



Пачковський Юрій Франкович (нар. 1962) – доктор соціологічних наук, професор. Учасник низки міжнародних проектів, результатом яких було видання колективних монографій Основні праці: Підприємництво як предмет соціопсихологічного дослідження (діяльнісно-поведінковий аспект) (2004); Соціопсихологія підприємницької діяльності і поведінки (2000); Практикум з соціології (2007); Соціоекономічне знання в соціологічному вимірі (2007); Соціологія (2011); Споживча поведінка українських домогосподарств (2014)



Нейл Смелзер (1930-2017) - видатний американський соціолог, автор робіт в області економічної соціології, теорії колективної поведінки, теорії соціальних змін і методології порівняльних досліджень. Основні праці:



Питирим Олександрович Сорокін (1889-1968) - російсько-американський соціолог і культуролог. Один з основоположників теорій соціальної стратифікації і соціальної мобільності. Основні праці: «Соціальна мобільність», «Сучасна соціологічна теорія», «Соціальний захист і культурна динаміка», «Суспільство, культура і особистість: їх структура і динаміка. Система загальної соціології», «Соціальна філософія в епоху кризи» та ін.

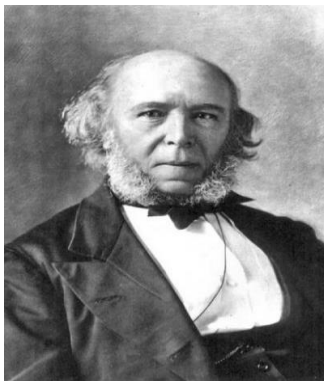

Герберт Спенсер (1820-1903) - один з найбільших мислителів XIX століття, поряд з О. Контом, основоположник соціології як наукової дисципліни, творець її органічної школи. Основні праці: «Соціальна статика» (1850). «Основні начала» (1862), «Основи біології» (1864-1867), «Основи соціології» (1876-1896) і «Основи психології» (1879-1893). Опублікував 12 статей на політичні та соціальні теми у радикальній газеті "Нонконформіст"

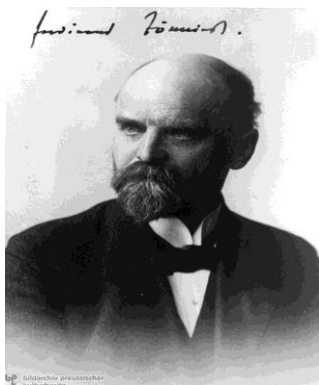

Фердинанд Тьонніс (1885 — 1936) німецький соціолог та філософ. Разом із В. Зомбартом, Г.Зіммедем та М.Вебером став одним із засновників Німецького соціологічного товариства, був його першим президентом з 1909 по 1933 р. Основні праці: „Спільнота і суспільство” (1887); „Маркс. Життя і вчення” (1921); „Мораль” (1909); „Вступ до соціології” (1931); „Критика громадської думки” (1922); „Власність” (1926); „Прогрес і соціальний розвиток” (1926).



Ален Турен Ален Луї Жуль Франсуа (нар. 1925) — французький соціолог, критик класичної соціології, автор нового методу дослідження суспільства — акціонізму (соціологія дії). Основні праці: «Еволюція трудових відносин на заводах Рено» (1955), «Соціологія дії» (1965), «Постіндустріальне суспільство» (1969), «Виробництво спільноти» (Production de la société, 1973), «На захист соціології» (1974), «Спрага історії» (1977), «Повернення діяча» (1984), «Критика модерну» (1992), «Що таке демократія» (1994), «Чи здатні ми жити разом?» (1997).



Віктор Франкл (1905-1997) - знаменитий австрійський лікар-психотерапевт, психіатр, психолог і невролог, колишній в'язень нацистського концентраційного табору. Відомий як творець логотерапії – методу екзистенціального психоаналізу, який став основою Третьої Віденської школи психотерапії. Один з провідних представників гуманістичного напрямку в психології. Його програмна робота - книга «Людина в пошуках істинного сенсу», «Сказати життю ТАК!»

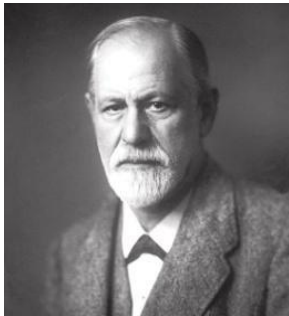

Зигмунд Фрейд (1856-1939) - австрійський психоаналітик, психіатр і невролог, засновник психоаналізу, справив значний вплив на психологію, медицину, соціологію, антропологію, літературу і мистецтво ХХ століття. Основні праці: «Тлумачення сновидінь» (1900), «Психопатологія повсякденного життя» (1904), «Лекції по введенню в психоаналіз» (1910), «Тотем і табу» (1913), «Я і Воно» (1923).



Семюел Філіпс Хантінгтон (1927-2008) - американський соціолог і політолог, автор концепції етнокультурного поділу цивілізацій, фахівець в області порівняльної політології та транзитології (розділу політології, що вивчає перехід від авторитаризму до демократії). Основні праці: «Політичний порядок в умовах, що змінюються товариства» (1968), «Третя хвиля: Демократизація в кінці ХХ століття» (1991) «Зіткнення цивілізацій і переробка світопорядку» (1996).



Черниш Наталія Йосипівна (нар. 1948) – відомий український соціолог, перший доктор соціологічних наук в Україні (1991), професор. Сфера наукових зацікавлень: теоретична соціологія, історія української та зарубіжної соціології, етносоціологія та соціологія нації, розвиток етнічних процесів у сучасному українському суспільстві, соціологія регіоналізму, соціологія ідентичності, соціологія глобалізації. Автор більше 100 наукових праць, серед яких підручники, посібники, монографії



Петр Штомпка (нар. 1944) - польський соціолог, доктор гуманітарних наук, автор соціології «соціальних змін», поняття «культурна травма», явища довіри, візуальної соціології або соціології повсякденного життя. Автор низки наукових праць, академічних підручників, зокрема «Соціологія соціальних змін», «Соціологія: аналіз сучасного суспільства», «Візуальна соціологія. Фотографія як метод дослідження» та ін.



Щудло Світлана Андріївна – доктор соціологічних наук, професор, президент Української асоціації дослідників освіти (УАДО - UERA), 2015 - Академік (дійсний член) АН вищої школи України. Коло інтересів: соціологія освіти, освітні реформи, моніторинг якості середньої та вищої освіти, соціологія пограниччя, соціологія регіонів. Автор 160 наукових праць, з них 120– наукові праці, 40– навчальні та навчально-методичні праці



Володимир Олександрович Ядов (1929-2015) - провідний сучасний російський соціолог, піонер проводилися в СРСР емпіричних соціологічних досліджень, один з творців ленінградської соціологічною школи, автор диспозиційної концепції регуляції соціальної поведінки особистості. Основні праці: «Про диспозиційну регуляцію соціальної поведінки особистості», «Саморегуляція і прогнозування соціальної поведінки особистості», «Соціологічне дослідження: методологія, програма, методи», «Стратегія соціологічного дослідження: опис, пояснення, розуміння соціальної реальності».

Предметный показчик

Список першоджерел

1. Анцупов А. Я. Эволюционно-междисциплинарная теория конфликтов // Конфликт и личность в изменяющемся мире. – Ижевск, 2000. — С. 7-11
2. Американская социологическая мысль. Тексты / Общ. ред. В.И. Добренкова. / Пер. с англ. Т. Новиковой. М., 1996. С. 328-332
3. Андреева Г.М. Социальная психология / Г.М. Андреева. – 5-е изд., испр. и доп. – М.: Аспект Пресс, 2008. – 363
4. Арістотель. Політика / Пер. з давньогр. та передм. О. Кислюка. - К.: Основи, 2000. – 239 с.
5. Арон Р. Демократия и тоталитаризм. / Пер. з фр. Г.І. Семенова. М., 1993. – 303 с.
6. Арутюнян Ю.В., Дробижева Л.М., Сусоколов А. А. Этносоциология. М., Аспект-Пресс, 1999. - 271 с
7. Асмолов А.Г. Психология личности: культурно-историческое понимание развития человека/ Александр Асмолов. - 3-е изд., испр. и доп. – М.: Смысл: Издательский центр «Академия», 2007. – 528.
8. Ашин Г. К., Охотский Е. В. Курс элитологии. – М.: ЗАО «Спорт-академпресс». – 1999. – 368 с.
9. Бакиров В.С., Кизилев А.И., Даниленко И.В. Онлайн-опрос в системе социологического мониторинга высшей школы Украины // Вісник Харківського національного університету імені В.Н. Каразіна. Серія «Соціологічні дослідження сучасного суспільства: методологія, теорія, методи» . Випуск 39 - 2017. – С.275-28
10. Бакиров В. С. Ручка А. О. Соціологія цінностей сьогодні // Проблеми розвитку соціологічної теорії: матеріали ІХ Всеукр. наук.-практ. конф. «Проблеми розвитку соціологічної теорії: концептуалізація ціннісних змін у сучасному суспільстві», 2 лист. 2012 р., (м. Київ)/ Київ. нац., ун-т ім.Т. Шевченка [під заг ред. Судакова В.І., Куценко О.Д. та ін]. – К.: Логос, 2013. – 285 С.5-17
11. Бауман З. Индивидуализированное общество / Пер. с англ. под ред. В.Л. Иноземцева. – М.: Логос, 2005. – 390 с.

- 12.Бауман З. Как мы живем // Бауман З. Индивидуализированное общество. Часть первая. Гл. 2. / Пер. с англ. под ред. В.Л. Иноземцева. М., 2002. С. 39—51.
- 13.Белл Д. Параметры знаний и технологии: новая классовая структура постиндустриального общества // Грядущее постиндустриальное общество. Опыт социального прогнозирования./Пер. с англ. под ред. В.Л. Иноземцева. Гл. 3. М., 1999. С. 253—260, 356—361.
- 14.Бергель Е. Социальная стратификация // Кравченко, Альберт Иванович. Социология: Хрестоматия для вузов. – М. : Акад. Проект ; Екатеринбург : Деловая книга, 2002. – 734 с. – (Gaudeamus). – С. 209-221
- 15.Бергер П. Приглашение в социологию. – Москва: Аспект-Пресс, 1996. – 91 с.
- 16.Бергер П., Лукман Т. Социальное конструирование реальности. Трактат по социологии знания. / Пер. Е. Руткевич. – Москва: Московский философский фонд.«Academia-Центр» «МЕДИУМ», 1995.
- 17.Блумер Г. Символический интеракционизм. Перспектива и метод; пер. с англ. А. Корбута. – М.: «Элементарные формы». – 2017. – 344 с.
- 18.Булгаков С.Н. Православие: очерки учения православной церкви / С. Н. Булгаков. – М. : Терра, 1991. – 413с.
- 19.Бурдьё П. Формы капитала (перевод М.С. Добряковой) // Экономическая социология. – Том 6. – №3. Май 2005. – С. 60 – 74.
- 20.Вебер М. Основные социологические понятия. // Вебер М. Избранные произведения / Пер. с нем. М.И. Левиной. М., 1990. – С. 602-625.
- 21.Вебер М. Социология религии (типы религиозных сообществ) // Работы М. Вебера по социологии и религии и идеологии. / Пер. М.И. Левиной. – М., 1985. – 478 с.
- 22.Веблен Т. Теория праздного класса: для науч. б-к / пер. с англ. и вступ. статья С. Г. Сорокиной; общ. ред. В. В. Мотылева. – М. : Прогресс, 1984. – 367 с. – С. 200–217.
- 23.Верещагина А.В. Социология безопасности / А.В.Верещагина, С.И.Самыгин, Н.Х.Гафиатулина, А.М. Руденко. – М.: РИОР, Инфра-М. – 2017 – 264 с.

- 24.Владимирова Т. В. Социальная природа информационной безопасности [Текст] : монография / Т. В. Владимирова ; АНО содействия развитию соврем. отечеств. науки Изд. дом «Науч. обозрение». – М. : АНО Изд. Дом «Науч. обозрение», 2014. – 239 с.
- 25.Вронг Д. Социальное неравенство без социальной стратификации / Д. Вронг. – Москва // Социология: хрестоматия для высшей школы / А.И. Кравченко. – Москва : Академический проект: Фонд «Мир», 2004.
- 26.Герцен А.И. Былое и думы. М., 1982. – Т. 3. – С. 198-20
- 27.Гібридні загрози Україні і суспільна безпека. Досвід ЄС і Східного партнерства. / М.Гончар, А.Чубик, С.Жук, О.Чижова, Г.Максак, Ю.Тищенко, О.Зварич; за заг.ред. В.Мартинюка, К.: Центр глобалістики «Стратегія ХХІ», 2017. – 106 с.
- 28.Гишинский Я. Девиантология: социология преступности, наркотизма, проституции, самоубийств и других «отклонений». – СПб.: Издательство «Юридический центр Пресс», 2004. – 520 с.
- 29.Гидденс Э. Социология. / Пер. с англ. В. Малышенко, Е. Крюкова, С. Модестов, Б.Б. Моздухов, А.Ю. Рыкун. М., 1999. – С.277-285
- 30.Горбачик А. П. Порівняльний метод у вивченні нових соціальних явищ: можливості та проблеми / А. П. Горбачик // Актуальні проблеми соціології, психології, педагогіки. – 2012. - Вип. 17. – С. 6-11. - Режим доступу: http://nbuv.gov.ua/UJRN/apspp_2012_17_3
- 31.Гофман И. Природа почтительности и пристойного поведения // Общая социология. Хрестоматия / Сост. А.Г. Здравомыслов, Н.И. Лапин; Пер. В.Г. Кузьминов; под общ. ред. Н.И. Лапина – М.: Высш. гик., 2006. – С.141-163
- 32.Грановеттер М. Экономическое действие и социальная структура: проблема укорененности (Пер. М.С.Добряковой) // Экономическая социология: электронный журнал. – Том 3, № 3, ноябрь 2002. – С.18-26. – www.ecsoc.msses.ru
- 33.Гумплович Л. Основы социологии [Текст] / Л. Гумплович; пер. с нем. под ред. В. М. Гессена. – Изд. 3-е, [репр.]. – Москва : URSS : Ленанд, сор. 2016. – 360 с.
- 34.Дарендорф Р. Тропы из утопии / Пер. с нем. Б.М. Скуратова, В.Л. Близнекова. – М.: Праксис, 2002. – С.211-243

35. Дарендорф Р. Элементы теории социального конфликта // Социологические исследования. 1994. – №5. – С. 142-147. Перев.: В.М. Степаненкова (ориг.: немецкий).
36. Девис К., Мур У. Некоторые принципы стратификации // Социология. – 2016. - №3. С.3-7 .
37. Дембiцький С. Розробка соціологічних тестів: методологія і практики її застосування : монографія. — Київ : Інститут соціології НАН України, 2019. — 304 с.
38. Дмитриев А.В., Сычев А.А. Провокация: социофилософские очерки. Монография /А.В. Дмитриев, А.А. Сычев. – М.: ЦСПиМ, 2017. – 336 с.
39. Дюргейм Э. Коллективный ритуал // Религия и общество. Хрестоматия по социологии религии / Пер. В.И. Гараджи. М.: Наука, 1994. – С. 260-262
40. Дюркгейм Е. Самоубийство: социологический этюд / Пер, с фр. с сокр.; под ред. В. А. Базарова. – М.: Мысль, 1994. – 399 с.
41. Ефективність державної політики у сфері інформаційної безпеки напередодні виборів: результати всеукраїнського опитування громадської думки. Аналітичний звіт. – К.: Детектор медіа, 2018. – 24 с.
42. Заславская Т.И. Социетальная трансформация российского общества: Деятельностно-структурная концепция. – 2-е изд., испр. и доп.– М.: Дело, 2003. – С.233-235
43. Здравомыслов А. Г. Социология конфликтов. – М: Аспект-Пресс., 1996. – 261 с.
44. Зиммель Г. Социальная дифференциация. Социологические и психологические исследования. / Под редакцией и с предисловием Б.А. Кистяковского. М., 1909. С. 14—21.
45. Зомбарт В. Сочинения. Том 1. Буржуа: к истории духовного развития современного экономического человека. – СПб.: Владимир Даль, 2005. – 640 с. – (Серия «Civitas Terrena»).
46. Инглехарт Р. Культурный сдвиг в зрелом индустриальном обществе // Новая постиндустриальная волна на Западе. Антология / Под ред. В.Л. Иноземцева. М., 1999. С. 249-260. – переклад з рос. Л.Й.Гуменюк

47. Ионин Л. Г. Социология культуры. – М.: Издательская корпорация «Логос», 1998. – 280 с.
48. Карасев О.И., Китаев А.Е., Миронова И.И., Шинкаренко Т.В. Экспертные процедуры в форсайте: особенности взаимодействия с экспертами в проектах по долгосрочному прогнозированию // Вестник СПбГУ. Социология. – 2017. – Т. 10. – Вып. 2. – С. 169-184
49. Кастельс М. Новое общество. Заключение // Кастельс М. Информационная эпоха: экономика, обществом культура./ Пер. с англ. А.Н. Субачева. М., 2000. С. 496—507.
50. Кастельс М. Становление общества сетевых структур // Новая пост-индустриальная волна на Западе. Антология. / Под ред. В.Л. Иноземцева. М., 1999. С. 494—497, 503, 505.
51. Ковалевский, М. М. Социология. Сочинения в 2 т. Том 2 / М. М. Ковалевский. — Москва : Издательство Юрайт, 2018. — 272 с.
52. Коваліско Н. В. Соціальна стратифікація: теоретичні та методичні засади дослідження на регіональному рівні // Социология: теория, методы, маркетинг. – 2006. – №3. – С .137-152
53. Коваліско Н. В. Стратифікаційний аналіз сучасного суспільства : навч. посіб. / Н. В. Коваліско. – Львів : Магнолія 2006, 2013. – 310 с. – (Вища освіта в Україні).
54. Козер Л. Враждебность и напряженность в конфликтных отношениях // Функции социального конфликта. /Пер. с англ. О. Назаровой. – М.: Изд-во «Идея-пресс», 2000. – С. 61-71
55. Конт О. Дух позитивной философии. – Москва: Директ-Медиа, 2002. – 201 с. – С.36-38
56. Конт О. Дух позитивной философии: Слово о положительном мышлении. пер. с фр. И.А. Шапиро. Изд.4-е. М. : URSS : Либроком 2016. – 80 с.
57. Кон И.С. Отцовство как компонент мужской идентичности. Материал к размышлению // Демоскоп Weekly, 2006, с. 237-238, 6-19 марта <http://www.demoscope.ru/weekly/2006/0237/analit03.php>
58. Кузнецов В.Н. Социология безопасности: Учебное пособие. М., 2007. – 423 с

59. Кули Ч.Х. Человеческая природа и социальный порядок. Пер. с англ. – М.: Идея – Пресс, Дом интеллектуальной книги, 2000. – 320
60. Лавров П.Л. Социальная революция и задачи нравственности. Гл. 4 // Лавров П.Л. Философия и социология. Избранные произведения в двух томах. М., 1965. Т. 2. С. 412—423
61. Левин К. Типы конфликтов / К. Левин. – Москва // Психология личности : тексты / ред. Ю.Б. Гиппенрейтер, А.А. Пузырей. – Москва : Издательство Московского университета, 1982. – С. 93-96.
62. Леви-Строс К. Существуют ли дуальные организации? // Леви-Строс К. Структурная антропология. / Пер. с фр. под ред. Вяч.Вс. Иванова. М., 1983. С. 119—122
63. Ленски Г. Власть и стратификация. Динамика систем распределения // Социология: хрестоматия / Сост. О.И. Шестак, О.Н. Кошечкина. – Владивосток: Изд-во ВГУЭС, 2004. – С. 270-275.
64. Луман Н. Общество как социальная система. / Пер. с нем. А. Антоновского. М., 2004. Гл. V. С. 83—87
65. Макаренко С.И. Информационное противоборство и радиоэлектронная борьба в сетевых войнах начала XXI века. Монография. — СПб.: Научно-технологические исследования, 2017. — 546 с. С.395-435
66. Макиавелли Н. Государь // Макиавелли, Никколо. Избранные сочинения : пер. с итал. / Никколо Макиавелли ; [вступ. ст. К. Долгова ; сост. Р. Хлодовского ; коммент. М. Андреева, Р. Хлодовского]. – М. : Худож. лит., 1982. – 503 с.
67. Макивер Р. Социальная эволюция как реальность // Общая социология. Хрестоматия / Сост. А.Г. Здравомыслов, Н.И. Лапин; Пер. В.Г. Кузьминов; Под общ. ред. Н.И. Лапина — М.: Высш. гик., 2006. — С.269-287.
68. Манхейм К. Человек и общество в эпоху преобразования. Перевод М.И. Левиной // Карл Манхейм Диагноз нашего времени.: Пер. с нем. и англ. – М.: Юрист, 1994. – 700 с.
69. Маршалл А. Желания в их отношении к видам деятельности // Общая социология. Хрестоматия / Сост. А.Г. Здравомыслов, Н.И. Лапин; Пер. В.Г. Кузьминов; под общ. ред. Н.И. Лапина – М.: Высш. гик., 2006. – С.196-202.

70. Мейтус В.В., Мейтус В.Ю. Политическая партия: стратегия и управление / Виктор Мейтус, Владимир Мейтус. – К. : Эльга Ника-Центр, 2004. – 404 с.
71. Мертон, Р. Социальная теория и социальная структура / Роберт Мертон. – М.: АСТ: АСТ МОСКВА: ХРАНИТЕЛЬ, 2006. – 873 с.
72. Мид. Дж. Восприятие «другого» // Общая социология. Хрестоматия / Сост. А.Г. Здравомыслов, Н.И. Лапин; Пер. В.Г. Кузьминов; под общ. ред. Н.И. Лапина – М.: Высш. гик., 2006. – С.136-141.
73. Монсон П. Лодка на аллеях парка. Введение в социологию / Пер Монсон, М.: «Весь мир». – 1994. – С.3-6.
74. Монсон П. Лодка на аллеях парка: введение в социологию / П. Монсон// Социологические исследования. – 1996. – № 3 – С. 43 – 53. – переклад з рос. Л.Й.Гуменюк
75. Моска Г. Правящий класс // Социологические исследования. –1994. – № 10. – С. 186-196.
76. Насильство, порядок і розвиток: нова версія метатеорії для наук про суспільство (Норт Д., Воліс Дж., Вайнгест Б. Насильство та суспільні порядки. Основні чинники, які вплинули на хід історії; пер. з англ. Тарас Цимбал. – К.: Наш формат, 2017. – 352 с.) // Соціологія: теорії, методи, маркетинг 2018 №1 С.226-230
77. Общая социология. Хрестоматия / Сост. А.Г. Здравомыслов, Н.И. Лапин; Пер. В.Г. Кузьминов; под общ. ред. Н.И. Лапина — М.: Высш. гик., 2006. — С. 414-426
78. Общество индивидов. / Пер. с нем. А. Антоновского, А. Иванченко, А. Круглова. М., 2001. С. 298–302
79. Ожеван М. А. Глобальна війна стратегічних наративів: виклики та ризики для України / М. А. Ожеван // Стратегічні пріоритети. Серія : Політика. – 2016. – № 4. – С. 30-40
80. Парето В. Циркуляция элит / Сост. А.Г. Здравомыслов, Н.И. Лапин; Пер. В.Г. Кузьминов; Под общ. ред. Н.И. Лапина — М.: Высш. гик., 2006. – С.465-473

81. Парсонс Т. Общетеоретические проблемы социологии // Социология сегодня: проблемы и перспективы. / Пер. с англ. В.В. Воронина, А.К. Жирицкого, О.Н. Яковлевой. М., 1965. С. 58-65.
82. Парсонс Т. Средневековое общество // Парсонс Т. Система современных обществ. / Пер. с англ. М.С. Ковалева. М., 1997. С. 55-60.
83. Пачковський Ю.Ф. Підприємництво як предмет соціопсихологічного дослідження (діяльнісно- поведінковий аспект) : Дис... д-ра соціол. наук: 22.00.04 / Львівський національний ун-т ім. Івана Франка. — Л., 2003. — 427с.
84. Петровская Л. А. О понятийной схеме социально-психологического анализа конфликта // Теоретические и методологические проблемы социальной психологии. – М.: Изд-во Моск. ун-та, 1977. – С.126-143
85. Платон. Держава / Пер. з давньогр. Д. Коваль. – К.: Основи, 2000. – 355 с.
86. Проблеми розвитку соціологічної теорії: матеріали ІХ Всеукр. наук.- практич. конф. «Проблеми розвитку соціологічної теорії: концептуалізація ціннісних змін у сучасному суспільстві», 2 лист. 2012 р., (м. Київ)/ Київ. нац., ун-т ім.Т. Шевченка [та ін.; під заг ред. Судакова В.І., Куценко О.Д.]. – К.: Логос, 2013. – 285 с.
87. Радаев В.В., Шкаратан О.И. Социальная стратификация. – М.: Аспект-пресс, 1996. – 317.
88. Радаев В.В. Что такое «Экономическое действие»? // Экономическая социология: электронный журнал. – Том 3. – №5. – Май 2002. – С. 18 – 26. – www.ecsoc.msses.ru
89. Рахманов О.А. Соціальне підґрунтя олігархічної системи в Україні // Соціологія: теорія, методи, маркетинг. – 2017. — №3. – 60-73
90. Релігія і церква в українському суспільстві: соціологічне дослідження // Церква, суспільство, держава у протистоянні викликам і загрозам сьогодення(інформаційні матеріали): інформаційні матеріали підготовлені до чергового засідання постійно діючого Круглого столу “Релігія і влада в Україні: проблеми взаємовідносин” за сприяння Представництва Фонду Конрада Аденауера в Україні 24 травня 2017р. – К. – 48 с.
91. Роль методологии в определении методов и техники конкретного социологического исследования // Социология Ядова: методологический

- разговор. [Избранные труды В.А. Ядова] / ФНИСЦ РАН; Ред.-сост., авторы предисл.: Е.Н. Данилова, Л.А. Козлова, П.М. Козырева, О.А. Оберемко. М.: Новый хронограф, 2018. — С. 240-251
92. Рущенко И. «Криминальная революция» как социетальный фактор / И. Рущенко // Социология: теория, методы, маркетинг. — 2008. — № 3. — С. 194–210
93. Рущенко И. От "криминальной революции" к "криминальному обществу" / И. Рущенко // Социология: теория, методы, маркетинг. — 2014.- №2. — С. 3-22. — Режим доступа: http://nbuv.gov.ua/UJRN/crtmm_2014_2_3
94. Саун А. В. Философия, политология, социология: Хрестоматия: учебн. пособ. / А. В. Саун, Т. И. Кадлубович, Р. В. Множинская и др. — Киев: КНУТД, 2018. — 496 с. — на рус. языке.
95. Сигеле С. Преступная толпа. Опыт коллективной психологии // Преступная толпа / Сост. А. К. Боковиков. М., 1998. С. 13-119.
96. Скотт, Д. Г. Конфликты. Пути их преодоления Текст. / Д. Г. Скотт. Киев, 1991. — 176 с.
97. Смелзер Н. Социология: пер. с англ. — М.: Феникс, 1994. — 688 с.
98. Смелзер Нейл Дж. Проблеми соціології. Георг-Зімелівські лекції, 1995/ Перекл. з англійської В.Дмитрук. — Львів: Кальварія, 2003. — 128.
99. Сорокин П. Социальная стратификация и мобильность // Сорокин П. Человек. Цивилизация. Общество. / Пер. с англ. А.Ю. Соколова. М.: Политиздат, 1992. — 543 с.
100. Сорокин П.А. Система социологии. М., 1993. Т. I. С. 305-317.
101. Сорокин П.А. Моя философия – интегрализм // Социологические исследования. 1992. № 10. — С. 35–38
102. Сорокин П.А. Современные социологические теории (включая первую четверть двадцатого столетия) // «Наследие» - научный журнал ГБУ РК «Центр «Наследие» имени Питирима Сорокина». — 2017. - № 2. — С. 165-199
103. Социология Ядова: методологический разговор. [Избранные труды В.А. Ядова] / ФНИСЦ РАН; Ред.-сост., авторы предисл.: Е.Н. Данилова,

- Л.А. Козлова, П.М. Козырева, О.А. Оберемко. М.: Новый хронограф, 2018. — 944 с.
104. Социология: хрестоматия /Сост.О.И.Шестак, О.Н.Кошечая. – Владивосток: Изд-во ВГУЭС, 2004. – С.270-275. – переклад з рос. Л.Й.Гуменюк
105. Спенсер Г. Социология как предмет изучения // Социология: хрестоматия : в 4 частях / Ред. А.М. Беспалов, М.М. Прудникова. – Бийск: Бийский педагогический государственный университет им. В.М. Шукшина, 2008. - Часть 4. – С. 64-87. – переклад з рос. Л.Й.Гуменюк
106. Спенсер Г. Что такое общество?/пер. с англ. Николаева В.Г. // Социологическое обозрение Том 2. № 2. 2002. – С.53-55
107. Судаков В.І. Ціннісна детермінація формування та розвитку новітніх субкультур // Проблеми розвитку соціологічної теорії: матеріали ІХ Всеукр. наук.-практ. конф. «Проблеми розвитку соціологічної теорії: концептуалізація ціннісних змін у сучасному суспільстві», 2 лист. 2012 р., (м. Київ)/ Київ. нац., ун-т ім.Т. Шевченка [та ін.; під заг ред. Судакова В.І., Куценко О.Д.]. – К.: Логос, 2013. – С.27-33
108. Теннис Ф. Общность и общество. / Пер. с нем. Д.В. Складнева. СПб., 2002. – С. 378—385
109. Тернер Б. Статус // Социология: Хрестоматия / Сост. О.И. Шестак, О.Н. Кошечая. – Владивосток: Изд-во ВГУЭС, 2005. – С.202-210
110. Тесленко О.М. Сучасні концептуальні підходи до проблеми соціалізації молоді // Психологія і особистість. – 2017. - №2 (12). – С. 62-71
111. Левин К. Типы конфликтов / К. Левин. – Москва // Психология личности : тексты / ред. Ю.Б. Гиппенрейтер, А.А. Пузырей. – Москва : Издательство Московского университета, 1982. – С. 93-96
112. Томас В., Знанецкий Ф. Три типа личности // Общая социология. Хрестоматия / Сост. А.Г. Здравомыслов, Н.И. Лапин; Пер. В.Г. Кузьминов; под общ. ред. Н.И. Лапина – М.: Высш. гик., 2006. – С.173-190
113. Турен А. Возвращение человека действующего. Очерк социологии // Пер. с фр. Е. Самарской. — М.: Научный мир, 1998. —204 с.

114. Турен А. Социология действия // Возвращение человека действующего. Очерк социологии. Вторая часть. / Пер. с нем. Е. Самарской. М., 1998. С. 92-97.
115. Уайт Х. Откуда берутся рынки? (Пер. с англ. Г. Б. Юдина) // Экономическая социология: электронный журнал. – Т. 11. – № 5. – Май 2010. – С.54-83. – www.ecsoc.msses.ru
116. Франкл В. Психотерапия и религия // Франкл В. Человек в поисках смысла. Пер. с англ. и нем. Д.А. Леонтьева, М.П. Папуша и Е.В. Эйдмана. М.: Прогресс, 1990. 366 с.
117. Фрейд З. Психология масс и анализ человеческого «Я» // Преступная толпа/Сост. А. К. Боровиков. М., 1998.С. 174-175,179
118. Фрейд З. «Я» и «Оно» // Фрейд, З. «Я» и «Оно» [Текст] : тр. разных лет : пер. с нем. : [в 2 кн.] / Зигмунд Фрейд. – Тбилиси : Мерани, 1991. Кн. 1/ [предисл.: Б. Р. Нанейшвили, Г. Б. Нанейшвили ; сост. А. Григорашвили]. – 1991. – 396,
119. Хантингтон С. Столкновение цивилизаций? / С. Хантингтон // Полис. – 1994. – № 1. – С.33–48.
120. Хьюз Э. Хорошие люди и грязная работа // Общая социология. Хрестоматия / Сост. А.Г. Здравомыслов, Н.И. Лапин; Пер. В.Г. Кузьминов; под общ. ред. Н.И. Лапина – М.: Высш. гик., 2006. – С.475-491.
121. Цицерон М.Т Про державу. Про закони. Про природу богів. К.: Основи, 1998. – 476 с.
122. Черниш Н.Й. // Соціологія: теорія, методи, маркетинг 2017 №4. – С.5-21
123. Черниш Н.Й. Стан сучасного загальносоціологічного теоретизування: глобальний досвід і локальні специфікації // Український соціум, 2018, № 1 (64). – С.19-35
124. Чурилов М. Вибірка в маркетингових дослідженнях // Соціологія: теорії, методи, маркетинг. – 2017. – №3. – С.179-182
125. Штомпка П. Понятие социальной структуры: попытка обобщения// Социологические исследования. 2001. № 9. С. 3-13.

126. Штомпка П. Социология. Анализ современного общества: Пер. с польск. С. М. Червонной. – М.: Логос, 2005. – 664 с.
127. Штомпка П.. Альтернативы великого перехода // Общая социология. Хрестоматия / Сост. А.Г. Здравомыслов, Н.И. Лапин; Пер. В.Г. Кузьминов; Под общ. ред. Н.И. Лапина — М.: Высш. гик., 2006. — С.753-777
128. Шутьга М. Збій соціальної матриці: монографія. Київ: Інститут соціології НАН України, 2018. 284 с с.14-28
129. Шюц А. Мир, светящийся смыслом / Пер. с нем. и англ. — М.: «Российская политическая энциклопедия» (РОССПЭН), 2004. — 1056 с. (Серия «Книга света».) 161-173
130. Щудло С. Вища освіта у пошуку якості : quo vadis / Світлана Щудло. – Харків – Дрогобич : Коло, 2012. – 340 с.
131. Элиас Н. Общество индивидов. / Пер. с нем. А. Антоновского, А. Иванченко, А. Круглова. М., 2001. С. 298—302
132. Энгельс Ф. Крестьянская война в Германии // Маркс К., Энгельс Ф. Соч. Т. 7. М., 1956. С. 348-357, 360-361, 368-369, 371, 392-39
133. Эриксон Эрик Г. Детство и общество. – Изд. 2-е, перераб. и дополн. / Пер. с англ. – СПб.: ООО «Речь», 2000. – 416.
134. Ядов В. А. Размышления о предмете социологии // Социологические исследования. 1990. № 2. С. 3-16
135. Ядов В.А. О диспозиционной регуляции социального поведения личности // Методологические проблемы социальной психологии. – 1975. – С. 89-10